

MP C2004 / C2504

기기 코드:

D243 / D244

현장 서비스 설명서

2016 년 7 월

안전 정보

중요한 안전 주의사항

경고, 주의, 참고

이 설명서에서는 다음 중요한 기호 및 표기법을 사용합니다.

⚠ 경고

- 경고는 잠재적으로 위험한 상황을 의미합니다. 경고 지침을 따르지 않으면 사망 또는 심각한 부상으로 이어질 수 있습니다.

⚠ 주의

- 주의는 잠재적으로 위험한 상황을 의미합니다. 주의 지침을 따르지 않으면 경미하거나 중간 수준의 상처 또는 기계 및 기타 자산에 대한 손상으로 이어질 수 있습니다.

★ 중요

- 이러한 지침을 준수하여 잘못된 급지, 원고 손상, 중요 데이터 손실과 같은 문제를 예방하고 기기 손상을 방지하십시오.

↓ 참고

- 본 정보는 기계를 가장 잘 정비하는 방법에 대한 팁과 조언을 제공합니다.

일반 안전 수칙

제품의 안전한 사용을 위해 본 설명서를 주의 깊게 읽어 보십시오. 나중에 참고할 수 있게 본 설명서를 손 닿는 곳에 두십시오.

안전 정보

본 제품 사용시에는 항상 안전예방수칙을 따르십시오.

사용중 안전

이 설명서에서는 다음 중요한 기호 및 표기법을 사용합니다.

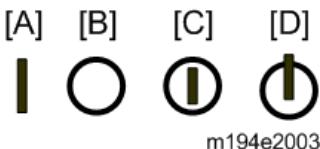

[A]: 켜짐

[B]: 꺼짐

[C]: 푸시 켜짐/푸시 꺼짐

[D]: 대기

스위치 및 기호

기계 스위치 또는 그 근처에 사용되는 기호로서, 각 기호의 의미는 IEC60417 규격을 따르고 있습니다.

안전

부상 예방

1. 기계 및 주변장치의 부품을 분해 또는 조립하기 전에 기계 및 주변장치 전원 코드가 분리되어 있는지 확인하십시오.
2. 플러그는 기계 근처에 있어야 하며 쉽게 접근이 가능해야 합니다.
3. 기계와 용지함의 일부 부품은 주 전원 스위치가 꺼져 있는 경우에도 전기 전압이 존재하므로 유의하시기 바랍니다.
4. 재품을 움직이기 전에 언제나 전선을 전원에서 뽑으십시오. 기기를 움직이기 전에 언제나 전선을 정리하여 기기 아래에 깔리지 않게 하십시오.
5. 기기를 이동하기 전에 모든 주변 장치를 (피니셔, LCT 등) 본체에서 연결을 해제합니다.
6. 외부 덮개를 제거하거나 주 스위치를 켜 상태에서 조정 또는 작업 확인을 수행하는 경우 전기가 통하거나 기계적으로 구동되는 구성 요소에 접촉하지 않도록 하십시오.
7. 기기는 예열 과정을 완료하면 일부 구성 요소를 구동합니다. 기기가 작동을 시작하면 기계 및 전기 구성 요소에 손이 닿지 않도록 주의하십시오.
8. 기계가 작동하는 동안 정착 장치의 내부 및 금속 부분은 매우 뜨거워질 수 있습니다. 맨손으로 이러한 구성 요소에 접촉하지 않도록 조심하십시오.
9. 화재나 폭발을 방지하기 위해 본체 주변에서 가연성 액체, 기체, 분무제 등을 치우십시오.
10. 기기 근처에서 가연성 스프레이나 용제를 사용하지 마십시오. 또한 기기 가까이에 이러한 품목을 놓지 않도록 주의하십시오. 그렇게 하면 화재 또는 감전이 발생할 수 있습니다.
11. 화재나 폭발 사고를 막으려면, 유기용제를 열이 발생하는 부품 근처에서 사용하지 마십시오.
12. 실수로 실리콘 오일이나 그 밖의 액체를 흘렸을 경우에는 철저히 바닥을 청소해서 미끄러운 표면에 넘어져 다리나 손 부상이 일어나지 않도록 방지하십시오.
13. 안전 장치는 교환해야 할 경우가 아니면 절대 제거하지 마십시오. 안전 장치는 언제나 즉시 교환해 줍니다.
14. 안전 장치의 기능을 무력화 하는 작업 절차가 있다면 절대 실시하지 마십시오.
15. 안전 장치(퓨즈, 스위치 등)를 개조하거나 제거하면 화재나 신체적 상해가 발생할 수 있습니다 안전 장치의 제거 및 교환 후에는 언제나 기계 작동을 테스트해서 기계가 정상적으로 그리고 안전하게 작동하는지 확인하십시오.

16. 안전 장치를 교환할 경우에는 기계에 적합한 퓨즈 또는 정격 회로차단기만 사용하십시오. 본 기계용으로 제작되지 않은 제품으로 교환할 경우 화재 사고 및 신체적 상해를 입을 수 있습니다.
17. ADF/ARDF가 함께 설치된 기기의 경우:
두꺼운 책이나 입체형 원본을 노출 유리에 올려놓고 ARDF 덮개를 내리면, 원본이 수송될 수 있도록 ARDF 뒷면이 올라갑니다. 따라서 ARDF를 닫을 때 손이 ARDF 뒷면 힌지 근방에 놓이지 않도록 주의하십시오.
18. 기기 주변에서 진공 청소기를 사용할 때는 청소기에 다른 사람(특히, 체구가 작은 어린이)이 접근하지 않도록 하십시오.
19. 기울어짐 방지 구성품이 함께 설치된 기기의 경우:
국제 안전 표준인 IEC60950-1의 요건을 충족하기 위해서는 기울어짐 방지 구성품이 필요합니다. 제품이 쓰러지면서 사람이 깔리면 심각한 사고가 일어날 수 있기 때문에 이 구성요소의 목적은 사람들이 무거운 제품에 부딪히거나, 기대어서 이것이 쓰러지는 것을 방지합니다. (미국: UL60950-1, 유럽: EN60950-1) 따라서 해당 구성요소를 제거할 때는 반드시 고객의 동의를 얻어야 합니다. 자신의 판단으로 제거하지 마십시오.

보건 안전 조건

1. 오존 필터가 함께 설치된 기기의 경우:
 - 오존 필터를 설치하지 않은 상태에서는 절대로 기계를 작동하지 마십시오.
 - 적합한 주기로 언제나 지정된 유형의 오존 필터로 교체하십시오.
2. 고전압 전원을 사용하는 이 기기는 오존 기체를 발생시킬 수 있습니다. 높은 오존 농도는 인체 건강에 유해합니다. 따라서 기류 순환률이 50m³/hr/person 이상인 넓고 통풍이 잘 되는 곳에 기기를 배치하십시오.
3. 토너와 현상액은 무독성이지만 실수로 눈에 들어가는 경우 일시적인 안구 불편감 증상을 야기할 수 있습니다. 응급 처치로 안약으로 제거하거나 물로 씻어내십시오. 그래도 증상이 호전되지 않으면 의사의 진료를 받으십시오.

전기 안전 기준 준수

1. 사용자가 설치를 취급할 수 있는 일부 기기를 제외하고 기기와 해당 주변 기기는 해당 모델에 대한 교육 과정을 완료한 고객 서비스 담당자가 설치 및 유지관리해야 합니다.

폐기에 대한 안전 및 환경 보호 주의사항

1. 토너통 또는 사용한 토너를 소각하지 마십시오. 화염에 노출되면 토너 가루로 인해 갑자기 발화될 수 있습니다.
2. 사용한 토너, 현상액, 유기감광체 및 AIO 유닛을 현지 규정에 따라 폐기하십시오. (이러한 구성 요소는 무독성 공급품입니다.)

3. 교체한 부품은 현지 규정에 따라 폐기하십시오.
4. 나중에 폐기하기 위해 사용한 리튬 배터리를 보관하는 경우 밀폐된 상자에 100개 이상의 배터리를 넣지 마십시오. 많은 양의 배터리를 보관하거나 따로 밀봉하지 않고 보관하는 경우 화학 반응이 일어나 열이 축적될 수 있습니다.
5. 이런 유형의 배터리를 잘못 교체할 경우 폭발 위험이 있으므로 해당 제조업체의 동일한 모델 또는 권장 모델로만 교체하십시오. 제조사의 지침에 따라서 사용한 배터리를 폐기하십시오.

토너 취급

- 용지 걸림을 제거하거나 토너통 또는 카트리지를 교체할 때 토너가 옷이나 손에 묻지 않도록 주의하여 작업하십시오.
- 토너를 흡인한 경우 즉시 다량의 찬물로 입안을 행구고 환기가 잘 되는 곳으로 이동하십시오. 과민 징후나 기타 문제가 있는 경우 의사의 진료를 받으십시오.
- 토너가 피부에 닿으면 비누와 흐르는 찬물로 즉시 씻어내십시오.
- 토너가 눈에 들어가면 흐르는 찬물이나 세안약으로 눈을 씻으십시오. 과민 징후나 기타 문제가 발생하면 의사의 진료를 받으십시오.
- 토너를 삼키는 경우 다량의 찬물을 마셔서 섭취한 토너를 희석시키십시오. 문제 징후가 있으면 의사의 진료를 받으십시오.
- 토너가 옷에 묻으면 즉시 해당 부위를 비누와 찬물로 씻으십시오. 절대로 뜨거운 물을 사용하지 마십시오! 뜨거운 물을 사용할 경우 옷에 토너 얼룩이 영구적으로 남게 됩니다.
- 토너와 현상액 패키지, 카트리지, 용기(사용한 토너 및 빈 통과 카트리지 포함), AIO 유닛과 같은 토너 및 현상액 공급품은 항상 어린이의 손이 닿지 않는 곳에 보관하십시오.
- 새 공급품이나 빈 용기 또는 카트리지를 직사광선이 들지 않는 서늘하고 건조한 곳에 항상 보관하십시오.
- 진공청소기를 사용하여 쏟아진 토너(사용한 토너 포함)를 제거하지 마십시오. 진공된 토너는 클리너 내부에 불꽃 또는 전기 접촉으로 화재 또는 폭발의 원인이 될 수 있습니다. 그러나 방폭형으로 제작된 클리너는 사용할 수 있습니다. 토너가 바닥에 흐른 경우 쏟아진 토너를 천천히 닦아내고 나머지 토너를 젖은 천으로 제거하십시오.

현상 장치 냉각 시스템 취급

현상 냉각 시스템이 설치된 기기의 경우:

1. 현상 장치 냉각 시스템은 각 현상 장치의 측면에 있는 냉각판 뒤를 통과하는 호스를 통해 밀폐된 탱크로부터 프로필렌글리콜을 순환시킵니다.
2. 냉각수 탱크는 본체 뒷면의 냉각 박스 하단에 위치해 있습니다.
3. 탱크 또는 프로필렌글리콜 냉각수를 폐기해야 할 경우에는 항상 현지 법률과 규정을 준수하십시오.

4. 탱크를 하수처리시설이나 강, 연못, 호수 등에 직접 버려서는 안 됩니다.
5. 전문 산업 폐기물 처리 업체로 연락하여 탱크 폐기를 의뢰하십시오.

레이저 안전

CDRH(Center for Devices and Radiological Health)는 이 분야의 레이저 사용 광학 장치의 수리를 금지합니다. 광학 하우징 장치는 공장이나 필요한 장비가 있는 곳에서만 수리할 수 있습니다. 레이저 하위 시스템은 유자격 고객 서비스 기사가 현장에서 교체할 수 있습니다. 레이저 샷시는 현장에서 수리할 수 없습니다. 그러므로 광학 하위 시스템을 교체해야 하는 경우 고객 서비스 기사는 모든 샷시와 레이저 하위 시스템을 공장이나 서비스 센터로 보내야 합니다.

⚠경고

- 본 설명서에 명시되지 않은 제어, 조정 또는 절차를 수행할 경우 유해한 전자파가 발생할 수 있습니다.

레이저 장치 경고

경고:

레이저 장치 섹션의 절차를 수행하기 전에 주 스위치를 끄십시오. 레이저 빔은 눈에 심각한 손상을 야기할 수 있습니다.

주의 표시:

유럽 및 아시아 태평양의 경우

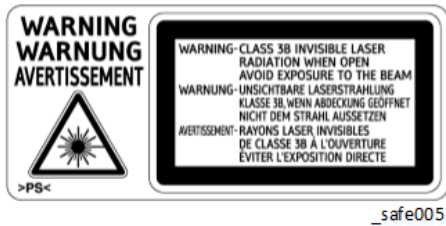

미국, 캐나다 및 대만의 경우



컬러 컨트롤러의 안전 지침

1

퓨즈

컬러 컨트롤러는 이중 폴 퓨즈를 사용합니다. 이 퓨즈가 끊기면 동일한 퓨즈로 교체하도록 하십시오.

배터리

1. 항상 배터리를 컬러 컨트롤러 유닛에 사용하도록 지정된 것과 동일한 유형의 배터리로 교체 하십시오. 그 외의 배터리로 교체 할 경우 폭발이 발생할 수 있습니다.
2. 절대 다른 배터리나 폐기물과 혼합하여 사용한 배터리를 버리지 마십시오.
3. 항상 사용한 배터리를 현장에서 제거한 뒤 해당 폐기물 처리에 관한 현지 법과 규정에 따라 폐기 하십시오.

기호, 약어 및 상표

기호, 약어

이 설명서에는 몇 가지 기호와 약어가 사용됩니다. 해당 기호와 약어의 의미는 다음과 같습니다.

기호	의미
	클립 링
	나사
	커넥터
	클램프
	E-링
	평면 플렉시블 케이블
	타이밍 벨트
SEF	세로 급지 [A]
LEF	가로 급지 [B]
K	검정색
C	녹청색
M	진홍색
Y	노랑
B/W, BW	흑백
FC	풀 컬러

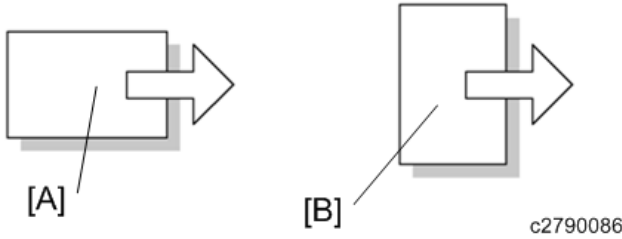

상표

Adobe, Acrobat, PageMaker, PostScript 및 PostScript는 미국 및/또는 기타 국가에서 Adobe Systems Incorporated의 등록 상표 또는 상표입니다.

Bluetooth® 문자 상표 및 로고는 Bluetooth SIG, Inc. 소유의 등록 상표이며 Ricoh Company, Ltd.의 모든 해당 상표 사용은 라이선스 계약에 따릅니다.

Firefox 및 Thunderbird는 Mozilla Foundation의 등록 상표입니다.

Google, Android 및 Chrome은 Google Inc.의 상표입니다.

iOS®는 IPS는 미국 또는 그 외 국가에서 Cisco Systems, Inc. 및 또는 자회사의 등록 상표 또는 상표입니다.

Java는 Oracle 및/또는 자회사의 등록 상표입니다.

JAWS®는 상트페테르부르크, 플로리다 및/또는 기타 국가에서 Freedom Scientific, Inc.의 등록 상표입니다.

Kerberos는 Massachusetts Institute of Technology(MIT)의 상표입니다.

Linux는 Linus Torvalds의 등록 상표입니다.

Macintosh, OS X, Bonjour, Safari 및 TrueType은 미국 또는 그 외 국가에서 등록된 Apple Inc.의 상표입니다.

Microsoft, Windows, Windows Server, Windows Vista, Internet Explorer 및 Outlook은 미국 및/또는 기타 국가에서 Microsoft Corp.의 등록 상표 또는 상표입니다.

PictBridge는 상표입니다.

QR Code는 일본 및 기타 국가에서 DENSO WAVE INCORPORATED의 등록 상표입니다.

"Red Hat"은 Red Hat, Inc.의 등록 상표입니다.

SD 및 SD 로고는 SD-3C, LLC.의 상표입니다.

UNIX는 The Open Group의 등록 상표입니다.

UPnP는 UPnP Implementers Corporation의 상표입니다.



본 제품은 EMC Corporation의 RSA BSAFE® Cryptographic 소프트웨어를 포함합니다. RSA 및 BSAFE는 미국 및 기타 국가에서 EMC Corporation의 등록 상표 또는 상표입니다.

Internet Explorer 6, 7 및 8의 공식 명칭은 다음과 같습니다.

- Microsoft® Internet Explorer® 6
- Windows® Internet Explorer® 7
- Windows® Internet Explorer® 8

Windows 운영체제의 정식 명칭은 다음과 같습니다.

- Windows Vista의 제품 이름은 다음과 같습니다.

Microsoft® Windows Vista® Ultimate
Microsoft® Windows Vista® Business
Microsoft® Windows Vista® Home Premium
Microsoft® Windows Vista® Home Basic
Microsoft® Windows Vista® Enterprise

- Windows 7의 제품 이름은 다음과 같습니다.

Microsoft® Windows® 7 Home Premium
Microsoft® Windows® 7 Professional
Microsoft® Windows® 7 Ultimate
Microsoft® Windows® 7 Enterprise

- Windows 8의 제품 이름은 다음과 같습니다.

Microsoft® Windows® 8
Microsoft® Windows® 8 Pro
Microsoft® Windows® 8 Enterprise

- Windows 8.1의 제품 이름은 다음과 같습니다.

Microsoft® Windows® 8.1
Microsoft® Windows® 8.1 Pro
Microsoft® Windows® 8.1 Enterprise

- Windows 10의 제품 이름은 다음과 같습니다.

Microsoft® Windows® 10 Home Premium

Microsoft® Windows® 10 Pro

Microsoft® Windows® 10 Enterprise

Microsoft® Windows® 10 Education

- Windows Server 2003의 제품 이름은 다음과 같습니다.

Microsoft® Windows Server® 2003 Standard Edition

Microsoft® Windows Server® 2003 Enterprise Edition

- Windows Server 2003 R2의 제품 이름은 다음과 같습니다.

Microsoft® Windows Server® 2003 R2 Standard Edition

Microsoft® Windows Server® 2003 R2 Enterprise Edition

- Windows Server 2008의 제품 이름은 다음과 같습니다.

Microsoft® Windows Server® 2008 Standard

Microsoft® Windows Server® 2008 Enterprise

- Windows Server 2008 R2의 제품 이름은 다음과 같습니다.

Microsoft® Windows Server® 2008 R2 Standard

Microsoft® Windows Server® 2008 R2 Enterprise

- Windows Server 2012의 제품 이름은 다음과 같습니다.

Microsoft® Windows Server® 2012 Foundation

Microsoft® Windows Server® 2012 Essentials

Microsoft® Windows Server® 2012 Standard

- Windows Server 2012 R2의 제품 이름은 다음과 같습니다.

Microsoft® Windows Server® 2012 R2 Foundation

Microsoft® Windows Server® 2012 R2 Essentials

Microsoft® Windows Server® 2012 R2 Standard

여기에서 사용된 그 밖의 제품 이름은 식별 목적만을 위하여 사용했고, 해당 회사의 상표일 수 있습니다. 당사는 이러한 상표에 대한 모든 권리를 부인합니다.

Microsoft 제품 화면 그림은 Microsoft Corporation의 허락을 받고 인쇄되었습니다.

목차

기호, 약어 및 상표.....	1
기호, 약어.....	1
상표.....	2
1. 제품 정보	
제품 개요.....	23
구성 요소 레이아웃.....	23
용지 경로.....	25
구동장치 레이아웃.....	28
기계 코드 및 주변장치 구성.....	30
본체.....	30
옵션.....	32
다이아그램.....	35
사양.....	37
2. 설치	
설치 요구 사항.....	39
환경.....	39
기기 수명 상태.....	40
기계 공간 요구 사항.....	40
기기 크기.....	41
전원 요구 사항.....	44
본체 설치.....	45
보안 문제에 관한 중요 사항.....	45
설치 순서도.....	47
부속품 확인.....	48
설치 절차.....	49
이미지 품질 테스트 / 설정.....	66
기계 이동.....	80
결로 방지 히터(스캐너, PCDU).....	84
결로 방지 히터(스캐너).....	84
결로 방지 히터(PCDU).....	97
급지함의 결로 방지 히터.....	108
부속품 확인.....	108
본체 용지함에 연결하기.....	109

용지 급지 장치 PB3220/PB3210로 연결.....	113
용지 급지 장치 PB3150으로 연결.....	115
급지 장치 PB3220(D787-18, -22)/ PB3210(D787-17).....	118
부속품 확인.....	118
설치 절차.....	118
용지 급지 장치 PB3150(D694).....	124
부속품 확인.....	124
설치 절차.....	124
캐스터 테이블 유형 M3(D178).....	128
부속품 확인.....	128
설치 절차.....	128
원고 덮개 PN2000(D700).....	131
부속품 확인.....	131
설치 절차.....	131
ARDF DF3090(D779).....	134
부속품 확인.....	134
설치 절차.....	134
SPDF DF3100 (D3B0).....	140
부속품 확인.....	140
설치 절차.....	141
단일 용지함 BN3110(D3CQ).....	152
부속품 확인.....	152
설치 절차.....	153
내부 시프트 용지함 SH3070(D691).....	161
부속품 확인.....	161
설치 절차.....	161
측면 용지함 유형 M3(D725).....	166
부속품 확인.....	166
설치 절차.....	167
중계 장치 BU3070(D685).....	174
부속품 확인.....	174
설치 절차.....	174
소책자 피니셔 SR3220(D3B9).....	182

부속품 확인.....	182
설치 절차.....	183
펀치 장치 PU3050.....	192
부속품 확인.....	192
설치 절차.....	193
내부 피니셔 SR3130(D690).....	205
부속품 확인.....	205
설치 절차.....	206
펀치 장치 PU3040 (D716).....	218
부속품 확인.....	218
설치 절차.....	219
내부 피니셔 SR3180 (D766).....	226
부속품 확인.....	226
설치 절차.....	227
무심 스테이플러 초기 설정.....	242
배너 용지 가이드 용지함 유형 M19(D3BF).....	244
부속품 확인.....	244
설치 절차.....	244
이미지 적용 가능 영역 확장 장치 유형 M19(D3BR-07).....	249
부속품 확인.....	249
설치 절차.....	249
외부 키보드 브래킷 유형 M19(D3BR-10).....	253
부속품 확인.....	253
설치 절차.....	253
내부 옵션.....	259
슬롯 목록.....	259
USB 기기 서버 옵션 유형 M19(D3BC-28,-29).....	260
부속품 확인.....	260
설치 절차.....	262
IP 주소 설정.....	267
확장 USB 보드 유형 M19(D3BS-01).....	269
부속품 확인.....	269
설치 절차.....	269

IEEE 1284 인터페이스 보드 형식 M19(D3C0).....	271
부속품 확인.....	271
설치 절차.....	271
IEEE 802.11agn 인터페이스 장치 유형 M19(D3BR-01).....	273
부속품 확인.....	273
설치 절차.....	274
IEEE 802.11a/g/n에 대한 사용자 도구 설정.....	276
IEEE 802.11 무선 LAN을 위한 SP 모드 설정.....	277
파일 형식 컨버터 유형 M19(D3BR-04).....	279
부속품 확인.....	279
설치 절차.....	279
Bluetooth 인터페이스 장치 형식 D(D566-01).....	281
부속품 확인.....	281
설치 절차.....	281
메모리 장치 유형 M19 4GB(D3BX-03).....	283
부속품 확인.....	283
설치 절차.....	283
강화 보안 HDD 옵션 유형 M12(D3A6-02).....	285
부속품 확인.....	285
설치 절차.....	285
옵션 카운터 인터페이스 장치 유형 M12(B870-21).....	291
부속품 확인.....	291
설치 절차.....	292
키 카운터 브래킷 유형 M3(D739-09).....	295
부속품 확인.....	295
설치 절차.....	295
카드 리더 브래킷 형식 3352(D593-61).....	301
부속품 확인.....	301
설치 절차.....	302
NFC 카드 리더 유형 M19(D3BS-21).....	306
부속품 확인.....	306
설치 절차.....	307
스마트 카드 리더 내장 장치 유형 M19(D3BS-22).....	314

부속품 확인.....	314
설치 절차.....	314
SD 카드 옵션.....	328
SD 카드 슬롯.....	328
사용한 슬롯 목록.....	328
SD 카드 애플리케이션 이동.....	330
개요.....	330
이동 실행.....	332
실행 취소.....	333
PostScript3 장치 유형 M19(D3BD-05, -06, -07).....	335
부속품 확인.....	335
설치 절차.....	335
카메라 직접 인쇄 카드 유형 M19(D3BD-13).....	337
부속품 확인.....	337
설치 절차.....	337
XPS 직접 인쇄 옵션 유형 M19 (D3BC-24, -25, -26).....	339
부속품 확인.....	339
설치 절차.....	339
OCR 장치 유형 M13(D3AC-23, -24, -25).....	341
부속품 확인.....	341
검색 가능한 PDF 기능 개요.....	341
설치 절차.....	341
복구 절차.....	343
DataOverwriteSecurity 장치 유형 M19 (D3BS-03).....	344
개요.....	344
부속품 확인.....	344
절차를 시작하기 전.....	345
설치 절차.....	346
"메모리 자동 삭제" 설정하기(고객에 의해 수행됨).....	348
@Remote 설정.....	351
보안 설정.....	357
보안 기능 설치.....	357
Data Overwrite Security.....	358

HDD 암호화.....	361
3. 예방적 유지관리	
PM 부품 설정.....	371
PM 부품 교체 절차.....	371
PM 부품을 새로 설치한 후.....	374
작동 점검 전 준비.....	375
작동 확인.....	376
PM 부품 목록.....	377
4. 교체 및 조정	
주 전원 스위치 참고 사항.....	379
푸시 스위치.....	379
사전 준비.....	382
특수 도구.....	383
외부 덮개.....	384
개요.....	384
전면 덮개.....	387
컨트롤러 덮개.....	388
상단 왼쪽 덮개.....	388
왼쪽 후면 덮개.....	389
왼쪽 덮개.....	390
후면 덮개.....	393
후면 하단 덮개.....	394
오른쪽 후면 덮개.....	394
오른쪽 상단 덮개.....	395
전면 상단 덮개.....	395
근접 센서(인체 감지 센서).....	397
주 전원 스위치 덮개.....	398
페토너 덮개.....	399
인버터 용지함.....	400
용지 배출함.....	401
용지 배출 덮개.....	401
용지 배출 하단 덮개.....	401
용지 배출 전면 덮개.....	402

내부 상단 덮개.....	403
내부 하단 덮개.....	403
지능형 조작 패널.....	405
조작 패널 장치.....	405
USB 케이블.....	408
ADF.....	411
ADF 제거.....	411
스캐너 장치.....	414
시작하기 전.....	414
스캐너 외부.....	414
노광 유리.....	416
스캐너 캐리지.....	418
스캐너 모터.....	425
APS 센서.....	427
스캐너 HP 센서.....	427
ARDF/원고 덮개 센서.....	428
스캐너 FFC.....	429
레이저 장치.....	434
레이저 장치.....	434
다면경 모터.....	438
SP 설명.....	439
PCDU.....	441
PCDU.....	441
PCU/현상 장치.....	444
이미징 온도 센서(써미스터).....	451
페토너.....	454
페토너통.....	454
이미지 전송 장치.....	456
이미지 전송 벨트 장치.....	456
이미지 전송 클리닝 유닛.....	460
이미지 전송 벨트.....	465
용지 전송 롤러.....	473
용지 전송 롤러 유닛.....	477

Fusing Entrance Sensor.....	480
TM/ID 센서.....	480
온도 및 습도 센서.....	486
ITB 접촉 및 해제 센서.....	487
이미지 전송 잠금 장치.....	488
구동 장치.....	492
개요.....	492
용지 급지 모터.....	493
이송 모터.....	493
용지 전송 접촉 및 해제 모터 장치.....	493
이미징 구동 장치.....	494
PCU 모터: CMY.....	495
현상 모터: CMY.....	496
Development Solenoid.....	497
PCU 모터: 흑색 / ITB 드라이브 모터.....	498
정합 모터.....	499
정착 모터.....	500
용지 배출 / 압력 해제 모터.....	501
양면 진입 모터.....	501
토너 공급 모터.....	502
서브 호퍼.....	504
토너 소진 센서.....	510
토너통 구동 모터.....	511
ID 칩 접촉 보드.....	513
전사 코일 장치.....	516
정착 장치.....	522
정착 장치.....	522
정착 진입 가이드 플레이트.....	523
정착 배출 가이드 플레이트.....	524
정착 상단 덮개.....	525
정착 하단 덮개.....	526
정착 슬리브 벨트 장치.....	527
압착 롤러.....	531

정착 슬리브 온도 조절기.....	533
비접촉식 서미스터.....	534
압력 롤러 서미스터.....	535
서모파일 장치.....	535
압착 롤러 HP 센서.....	536
정착 배출 드라이브 솔레노이드.....	537
용지 배출구.....	538
용지 배출 장치.....	538
용지 배출 솔레노이드.....	538
용지 배출 센서.....	539
역행 센서.....	541
반전 모터.....	542
정착 배출 센서.....	543
용지 급지.....	545
용지 공급 장치.....	545
종이먼지 수집 장치.....	549
픽업 롤러, 용지 급지 롤러, 분리 롤러, 토크 리미터.....	549
1번 용지함 리프트 모터/2번 용지함 리프트 모터.....	552
이송 센서.....	553
상한 센서.....	554
용지 감지 센서.....	554
정합 센서.....	555
수동 급지함 장치.....	557
Bypass Tray.....	557
바이패스 용지 없음 센서.....	560
수동급지 픽업 롤러.....	562
수동급지 롤러.....	562
수급급지 롤러/토크 리미터.....	562
수동급지 폭 센서.....	564
수동급지 길이 센서.....	568
양면 장치.....	572
양면 장치.....	572
양면/수동 급지 모터.....	573

양면 진입 센서.....	574
양면 배출 센서.....	576
전기적 구성 요소.....	578
개요.....	578
컨트롤러 박스 덮개.....	581
IPU.....	581
BCU.....	582
컨트롤러 보드.....	585
HDD.....	594
컨트롤러 박스.....	595
이미징 IOB.....	596
HVP_TTS.....	598
PSU(AC 컨트롤러 보드).....	599
PSU(DC 전원).....	600
전원 공급 장치.....	601
용지 이송 IOB.....	602
HVP-CB.....	603
근접 센서(인체 감지 센서) 보드.....	605
팬/필터.....	606
오존 필터/먼지 필터.....	606
탈취 필터.....	607
현상 흡기 팬.....	608
오존 배기팬.....	609
용지 배출 냉각팬.....	609
정착 배기팬.....	610
토너 공급 냉각팬.....	611
PSU 냉각팬.....	612
컨트롤러 상자 냉각팬.....	613
이미지 조정.....	614
자동 색상 보정.....	614
스캔.....	615
ARDF.....	617
정합.....	618

삭제 여백 조정.....	619
인쇄 이미지의 톤을 조정.....	620
프린터 드라이버 설정의 변경에 의한 조정.....	621
기계의 프로필 설정 변경에 따른 조정.....	629
프린터 감마 보정.....	631
컬러 정합.....	635

5. 시스템 유지관리

서비스 프로그램 모드.....	645
SP 모드 들어가기.....	645
SP 모드 나가기.....	646
SP 모드 형식.....	646
비고.....	650
SP 테이블.....	652
펌웨어 업데이트(SD 카드).....	653
개요.....	653
펌웨어 유형.....	653
절차.....	655
업데이트 오류 화면.....	660
펌웨어 업데이트(원격 펌웨어 업데이트).....	665
RFU 실행가능 조건.....	665
펌웨어 업데이트(지능형 펌웨어 업데이트).....	666
개요.....	666
즉시 업데이트.....	667
다음 방문시 업데이트(예약).....	670
SD 카드를 통한 업데이트.....	677
펌웨어 업데이트(자동 원격 펌웨어 업데이트).....	680
개요.....	680
프로세스 다운로드 및 업데이트.....	681
관련 SP.....	687
JavaVM 업데이트.....	692
업데이트를 위한 SD 카드 만들기.....	692
NVRAM 데이터 업로드/다운로드.....	695
NVRAM 내용을 SD 카드로 업로드하기.....	695

SD 카드에서 NVRAM으로 다운로드하기.....	696
주소록 업로드/다운로드.....	697
정보 목록.....	697
다운로드.....	697
업로드.....	698
장치 로그 캡처.....	699
개요.....	699
조작 패널을 통한 장치 로그 복구.....	701
웹 이미지 모니터를 통한 장치 로그 불러오기.....	704
SMC 목록 카드 저장 기능.....	708
개요.....	708
절차.....	708
저장된 SMC 목록의 파일 이름.....	710
오류 메시지.....	711
UP/SP 데이터 가져오기/내보내기.....	712
UP 데이터 가져오기/내보내기.....	712
SP 데이터 가져오기/내보내기.....	715
가져오기/내보내기 문제를 위한 가능한 해결책.....	717
카드 저장 기능.....	720
개요.....	720
절차.....	720
오류 메시지.....	723

6. 문제 해결

자가 진단 모드.....	725
SC 자동 재부팅.....	725
컨트롤러 자가 진단 개요.....	728
컨트롤러 자가 진단 흐름도.....	729
HDD 관련 메시지.....	732
서비스 호출 조건.....	734
요약.....	734
자동 재부팅 타겟 SC 목록.....	735
SC 코드 분류.....	746
서비스 호출 101~195.....	748

SC100(엔진: 스캐닝).....	748
서비스 호출 202~285.....	762
SC200(엔진: 이미지 쓰기).....	762
서비스 호출 312~396.....	770
SC300(엔진: 대전, 현상).....	770
서비스 호출 441~498.....	779
SC400(엔진: 드럼 부근).....	779
서비스 호출 501~584.....	785
SC500(엔진: 용지 이송 1: 용지 급지, 양면, 이송).....	785
SC500 (엔진: 정착).....	797
서비스 호출 620~687.....	831
SC600(엔진: 통신 및 기타).....	831
SC600(컨트롤러).....	855
서비스 호출 700~792.....	868
SC700(엔진: 주변장치).....	868
서비스 호출 816~899.....	893
SC800(컨트롤러).....	893
서비스 호출 900~998.....	935
SC900(엔진: 기타).....	935
SC900(컨트롤러).....	936
SC 오류에 대한 문제 해결.....	943
SC285-02(MUSIC 오류)가 표시될 때.....	943
SC370(TM (ID) 센서 보정 오류)가 표시되는 경우.....	947
SC501, SC502, SC503, 또는 SC504(용지함 오류)가 표시되는 경우.....	949
SC544-02, SC554-02(비 접촉식 서미스터 높은 온도 감지)가 표시될 때.....	950
SC663, 664, 665, 667, 668, 및 670-01의 격리 다이어그램.....	953
SC670(엔진 시작 오류)가 표시되는 경우.....	954
SC672(컨트롤러 가동 오류)가 표시되는 경우.....	955
이상 소음이 발생할 때.....	970
구동 장치 이상 소음의 확인 절차(정착기 주변).....	970
토너 공급 모터/토너병 구동 모터의 작동 확인 절차.....	972
걸림 탐지.....	974
걸림 표시.....	974

용지 걸림 해결.....	974
용지 걸림 기록.....	975
걸림 코드 및 표시 코드.....	975
용지 크기 코드.....	983
센서 위치.....	984
기계의 전송/용지 급지에 대한 문제 해결.....	985
말린 용지	985
최초 걸림.....	985
용지 걸림.....	989
디스플레이 오류.....	1012
기타.....	1016
마무리 옵션에 대한 문제 해결.....	1020
소책자 피니셔 SR3220(D3B9)에 대한 피니셔 정합 조정.....	1020
피니셔 조거 문제(소책자 피니셔 SR3220(D3B9)에 대한).....	1022
조기 용지함 풀 감지 마일라(내부 피니셔 SR3130(D690)용).....	1023
SR3180에 대한 용지 말림 문제(D766).....	1027
작업에 너무 많은 페이지가 있는 경우 스테이플링 최대량과 발생 문제.....	1030
전기적 구성 요소 결함.....	1033
퓨즈.....	1033
스캔 문제로 인한 복사 시 수직 줄무늬.....	1036
개요.....	1036
이미지 품질 문제.....	1043
자동 색상 선택에 대한 오판(복사/스캐너).....	1043
자동 색상 선택에 대한 오판(예를 들어, 강한 블루 구성 요소를 지닌 용지를 사용할 때).....	1045
비정상 이미지가 생성되는 경우.....	1046
기타 문제 해결.....	1048
형광 / LED 램프가 깜박일 때.....	1048

7. 자세한 설명

이전 모델 제품에 친숙한 사용자를 위한 지침.....	1051
이전 모델에서 변경된 사항.....	1051
구성 요소 레이아웃.....	1059
스캐너 장치.....	1059
레이저 노광 장치.....	1060

이미지 전송 장치.....	1061
PCDU.....	1062
토너 공급 / 페토너통.....	1063
용지 공급 장치.....	1064
양면 장치.....	1065
바이패스 장치.....	1066
정착 장치.....	1067
용지 전송 / 용지 배출.....	1068
통풍.....	1069
구동 장치.....	1070
보드 / 스위치.....	1071
스캔.....	1072
개요.....	1072
메커니즘.....	1073
이미지 프로세싱.....	1084
메커니즘.....	1084
레이저 노광.....	1087
개요.....	1087
메커니즘.....	1089
프로세스 제어.....	1092
메커니즘.....	1092
프로세스 제어.....	1093
MUSIC(자동 색상 정합 보정).....	1100
실시간 프로세스 제어.....	1102
IBACC.....	1103
PCDU(광전도 현상 장치).....	1108
개요.....	1108
메커니즘(PCU).....	1108
메커니즘(현상).....	1110
토너 공급.....	1113
개요.....	1113
메커니즘.....	1113
페토너.....	1121

개요.....	1121
메커니즘.....	1121
이미지 전송 및 용지 전송.....	1125
개요.....	1125
이미지 전송 장치 메커니즘.....	1126
이미지 전사 벨트 청소 메커니즘.....	1128
용지 전송 장치 메커니즘.....	1129
용지 공급/전송 섹션.....	1132
개요.....	1132
급지 / 전송 부품.....	1132
수동급지 섹션.....	1144
양면 섹션.....	1146
용지 배출 장치.....	1149
구동/센서 레이아웃.....	1152
정착.....	1158
개요.....	1158
메커니즘.....	1160
전기 부품.....	1170
블록 구성도.....	1170
보드 개요.....	1170
스캐너, PCDU, 및 급지함에 대한 결로 방지 히터.....	1172
외부 덮개/공기 흐름(팬 제어).....	1173
개요.....	1173
메커니즘.....	1176
에너지 절약.....	1180
에너지 절약 모드.....	1180
이 기계의 전원 상태.....	1183
각 에너지 절약 상태에 대한 최대 시간의 검증.....	1186
장치 상태로 가동 시간 확인.....	1186
권장 사항.....	1187
근접 센서(인체 감지 센서).....	1188
개요.....	1188
센서 작동.....	1189

작업 모드.....	1189
사용자 도구.....	1189
관련 SC 코드.....	1190
관련 SP 코드.....	1190



1. 제품 정보

제품 개요

1

구성 요소 레이아웃

↓ 참고

- 전자 구성 요소 레이아웃에 대한 자세한 내용은 1059페이지의 "구성 요소 레이아웃"을 참조하십시오.

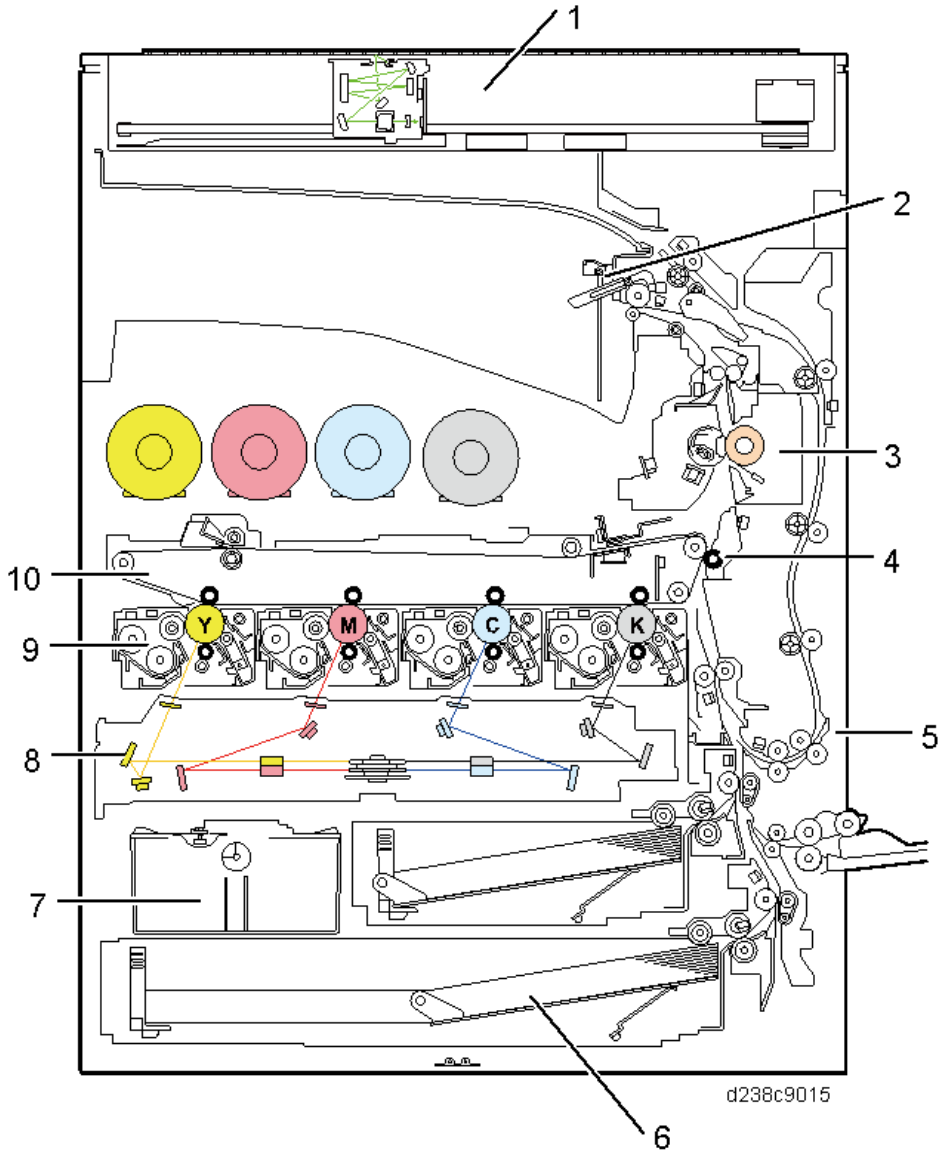

번호	설명	번호	설명
1	스캐너 장치	6	용지 공급 장치
2	용지 배출 장치	7	페토너 장치
3	정착 장치	8	레이저 노광 장치
4	용지 전송 장치	9	PCDU

번호	설명	번호	설명
5	양면 장치	10	이미지 전송 장치

1

용지 경로

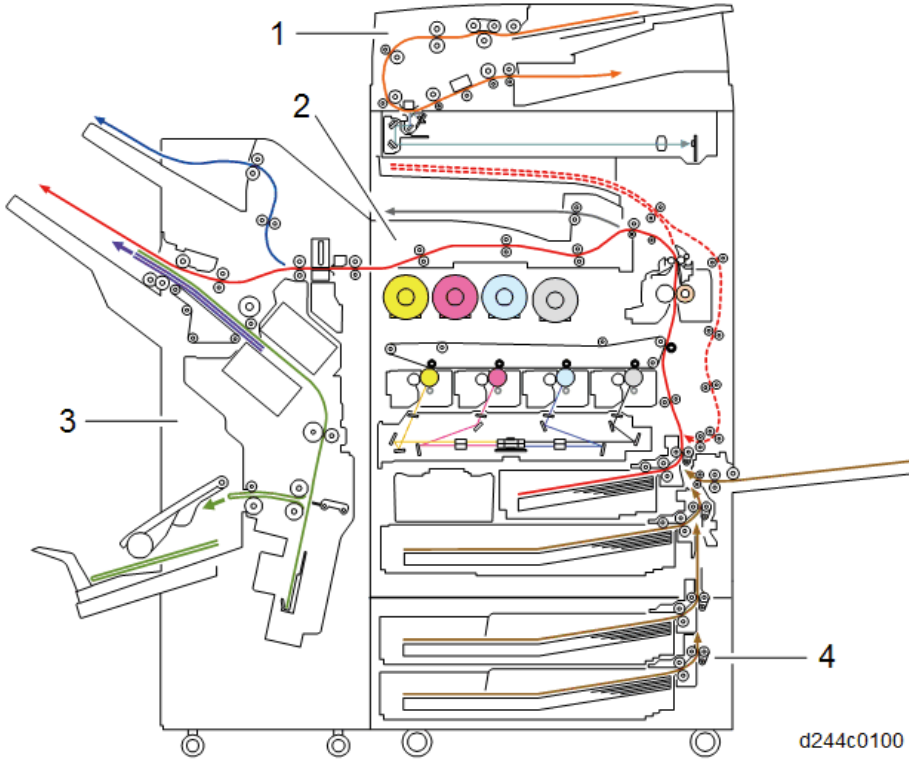

번호	설명	번호	설명
1	SPDF DF3100	3	소책자 피니셔 SR3220
2	중계 장치 BU3070	4	급지 장치 PB3220/PB3210

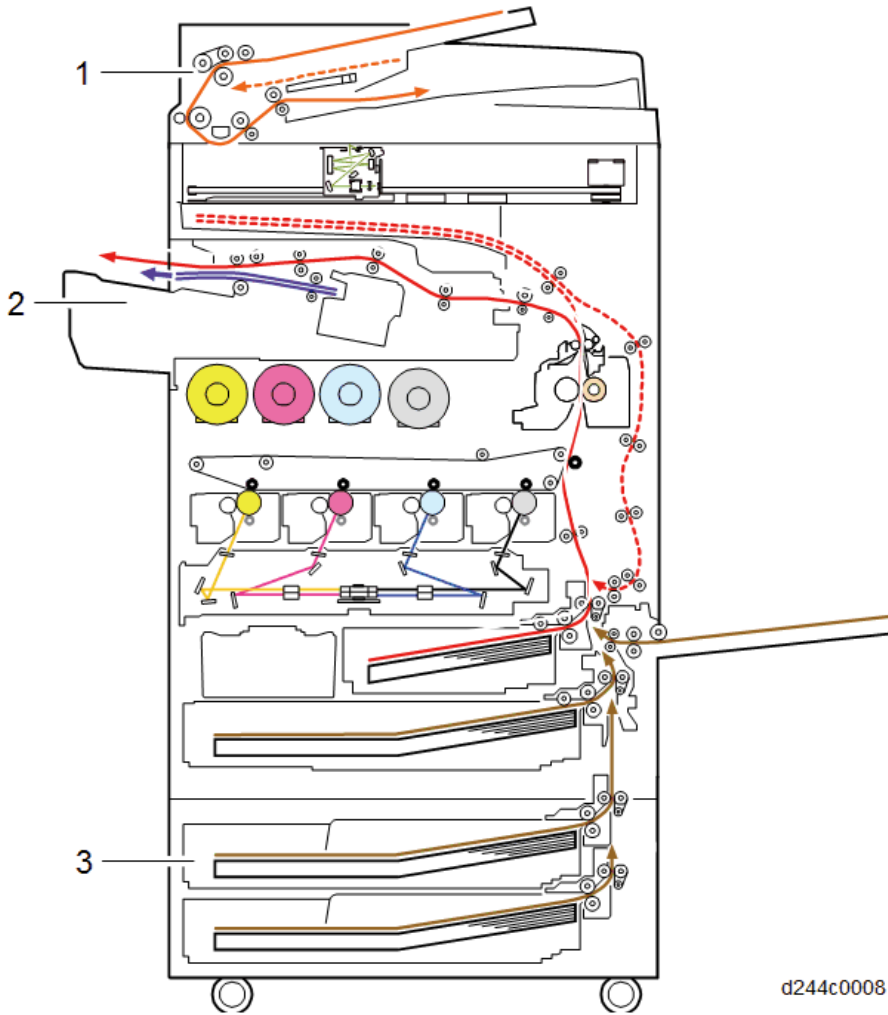

번 위	설명	번 호	설명
1	ARDF DF3090	3	급지 장치 PB3220/PB3210
2	내부 피니셔 SR3130		

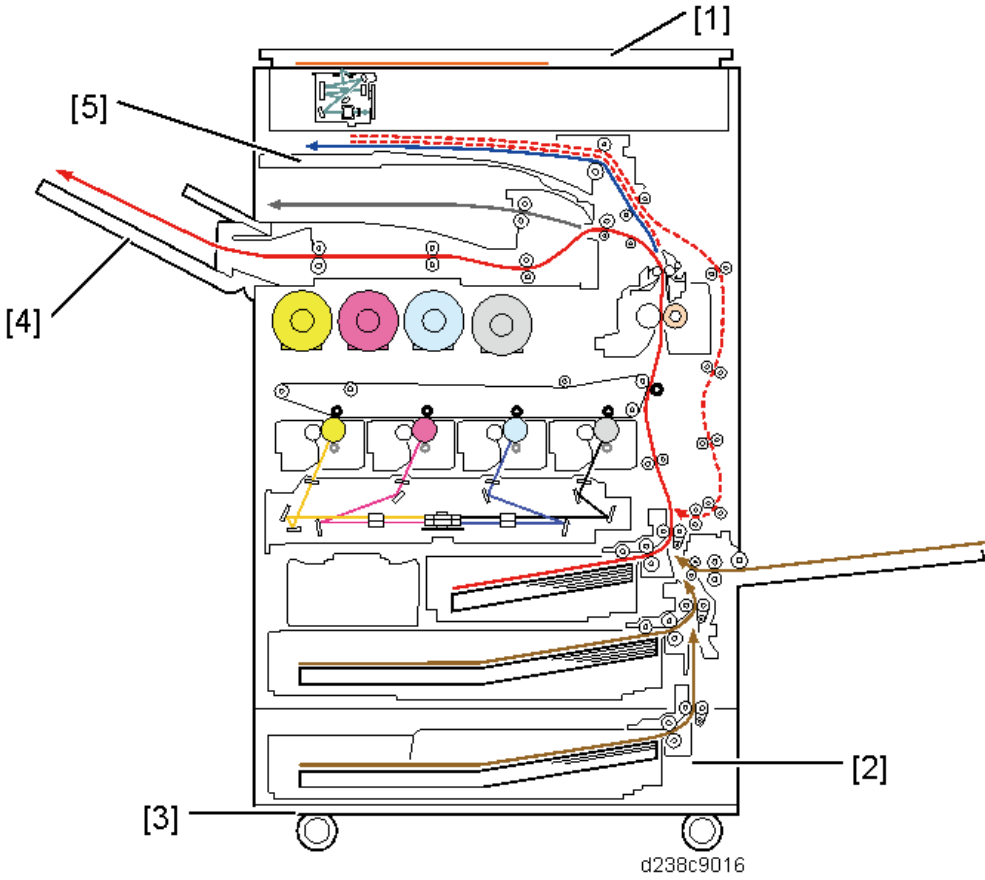

번 위	설명	번 호	설명
1	원고 덮개 PN2000	4	측면 용지함 유형 M3
2	용지 급지 장치 PB3150	5	단일 용지함 BN3110
3	캐스터 테이블 유형 M3		

구동장치 레이아웃

1

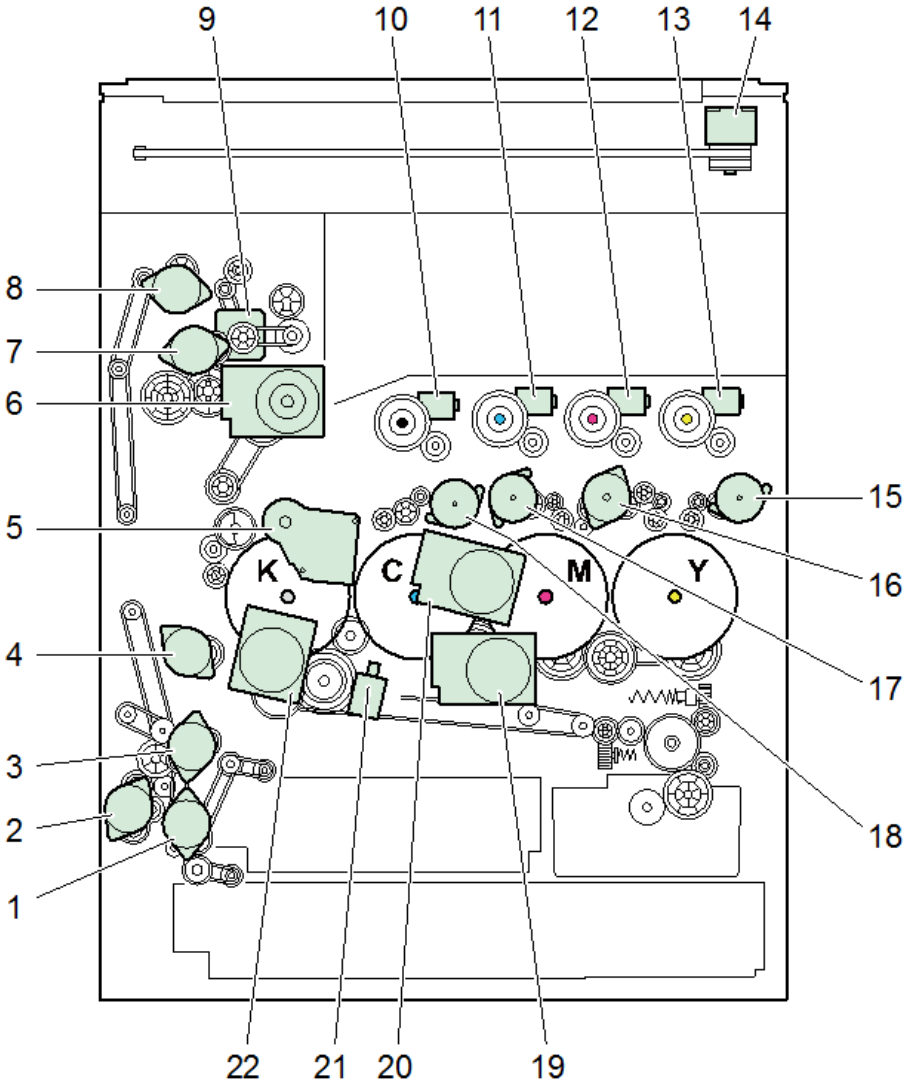

d244c0009

번호	설명	번호	설명
1	용지 급지 모터	12	토너통 구동 모터(M)
2	양면/수동 모터	13	토너통 구동 모터(Y)
3	이송 모터	14	스캐너 모터

번호	설명	번호	설명
4	정합 모터	15	토너 공급 모터(Y)
5	용지 전송 접촉 및 해제 모터	16	토너 공급 모터(M)
6	정착 모터	17	토너 공급 모터(C)
7	용지 배출 / 압력 해제 모터	18	토너 공급 모터(Bk)
8	양면 진입 모터	19	현상 모터: CMY
9	반전 모터	20	PCU 모터: CMY
10	토너통 구동 모터(Bk)	21	현상 솔레노이드
11	토너통 구동 모터(C)	22	PCU: 검정색 / 이미지 전송 모터

기계 코드 및 주변장치 구성

1

본체

키	지역	전원
-17	북미/중미, 남미	120V/60Hz
-18	북미 GSA 모델	120V/60Hz
-19	대만	110V/60Hz
-21	중국	220-240V/50-60Hz
-22	중국	220-240V/50-60Hz
-26	한국 나라잔타(Narajanta) 모델	220V/60Hz
-27	유럽/ 중동, 근동	220-240V/50-60Hz
-29	대한민국	220V/60Hz
-29	아시아/태평양/ 중앙, 남아프리카	220-240V/50-60Hz
-65	유럽/ 중동, 근동	220-240V/50-60Hz

-17

기계 코드	제품 이름	DF	CPM
D243	MP C2004SP	ARDF 3090 표준	FC: 20cpm/BW: 20cpm
D244	MP C2504SP		FC: 25cpm/BW: 25cpm

-18

기계 코드	제품 이름	DF	CPM
D243 GSA	MP C2004SPG	ARDF 3090 표준	FC: 20cpm/BW: 20cpm
D244 GSA	MP C2504SPG		FC: 25cpm/BW: 25cpm

-19

기계 코드	제품 이름	DF	CPM
D243	MP C2004SP	ARDF 3090 표준	FC: 20cpm/BW: 20cpm
D244	MP C2504SP		FC: 25cpm/BW: 25cpm

-21

기계 코드	제품 이름	DF	CPM
D243	MP C2004SP	없음	FC: 20cpm/BW: 20cpm
D244	MP C2504SP		FC: 25cpm/BW: 25cpm

-22

기계 코드	제품 이름	DF	CPM
D243	DSc1220	없음	FC: 20cpm/BW: 20cpm
D244	DSc1225		FC: 25cpm/BW: 25cpm

-26

기계 코드	제품 이름	DF	CPM
D243	MP C2094SPJ	없음	FC: 20cpm/BW: 20cpm
D244	MP C2594SPJ		FC: 25cpm/BW: 25cpm

-27

기계 코드	제품 이름	DF	CPM
D243	MP C2004SP	ARDF 3090 표준	FC: 20cpm/BW: 20cpm
D244	MP C2504SP		FC: 25cpm/BW: 25cpm

-29

기계 코드	제품 이름	DF	CPM
D243	MP C2004SP	없음	FC: 20cpm/BW: 20cpm
D244	MP C2504SP		FC: 25cpm/BW: 25cpm

-65

기계 코드	제품 이름	DF	CPM
D243	MP C2004ASP	SPDF 3100 표준	FC: 20cpm/BW: 20cpm
D244	MP C2504ASP		FC: 25cpm/BW: 25cpm

옵션

제품 이름	코드	EU	북미	AA	KOR	TWN	CHN
SPDF DF3100	D3B0	N/A	N/A	-17	-17	-17	-21
소책자 피니셔 SR3220	D3B9	-17	-17	-17	-17	-17	-21
단일 용지함 BN3110	D3CQ	-17	-17	-17	-17	-17	-21
중계 장치 BU3070	D685	-18	-18	-18	-18	-18	-22
내부 피니셔 SR3130	D690	-18	-18	-18	-18	-18	-22
측면 용지함 유형 M3	D725	-18	-18	-18	-18	-18	-22
내부 피니셔 SR3180	D766	-18	-18	-18	-18	-18	-22
배너 종이 안내 용지함 유형 M19	D3BF	-00	-00	-00	-00	-00	-00
IEEE 802.11a/g/n 인터페이스 장비 유형 M19	D3BR	-01	-01	-01	N/A	N/A	N/A
메모리 장치 형식 M19 4GB	D3BX	-03	-03	-03	-03	-03	-03
확장 USB 보드 유형 M19	D3BS	-01	-01	-01	-01	-01	-01

제품 이름	코드	EU	북미	AA	KOR	TWN	CHN
IEEE 1284 인터페이스 보드 유형 M19	D3C0	-17	-17	-17	-17	-17	-17
XPS 직접 인쇄 옵션 유형 M19	D3BC	-24	-25	-26	-26	-26	-26
USB 장치 서버 옵션 유형 M19	D3BC	-28	-29	-29	-29	N/A	N/A
PostScript3 장치 유형 M19	D3BD	-05	06	-07	-07	-07	-07
카메라 다이렉트 인쇄 카드 유형 M19	D3BD	-13	-13	-13	-13	-13	-13
파일 형식 변환기 유형 M19	D3BR	-04	-04	-04	-04	-04	-04
데이터 덮어쓰기 보안 장치 유형 M19	D3BS	-03	-03	-03	-03	-03	-03
팩스 옵션 유형 M19	D3BV	-01	-02	-03	-03	-04	-05
G3 인터페이스 장치 유형 M19	D3BV	-07	-08	-08	-08	12	-08
팩스 메모리 장치 유형 M19 64MB	D3BZ	-17	-17	-17	-17	-17	-17
팩스 연결 장치 유형 M19	D3BD	-01	-02	-03	-03	-03	-03
NFC 카드 리더 유형 M19	D3BS	-21	-21	-21	-21	-21	-21
스마트 카드 리더 내장 장치 유형 M19	D3BS	-22	-22	-22	-22	-22	-22
이미지 가능 영역 확장 장치 유형 M19	D3BR	-07	-07	-07	-07	-07	-07
외부 키보드 브래킷 유형 M19	D3BR	-10	-10	-10	-10	-10	-10
펀치 장치 PU3050 NA	D717	-17	-17	-17	-17	-17	N/A
펀치 키트 PU3050 EU	D717	-27	-27	-27	-27	-27	-21
펀치 키트 PU3050 SC	D717	-28	-28	-28	-28	-28	N/A
펀치 장치 PU3040 북미	D716	-17	-17	-17	-17	-17	N/A

1. 제품 정보

제품 이름	코드	EU	북미	AA	KOR	TWN	CHN
펀치 장치 PU3040 EU	D716	-27	-27	-27	-27	-27	-21
펀치 장치 PU3040 SC	D716	-28	-28	-28	-28	-28	N/A
용지 급지 장치 PB3150	D694	-17	-17	-17	-17	-17	-21
급지 장치 PB3220	D787	-18	N/A	-18	-18	-18	-22
급지 장치 PB3210	D787	N/A	-17	N/A	N/A	N/A	N/A
캐스터 테이블 유형 M3	D178	-02	-02	-02	-02	-02	-02
내부 시프트 용지함 SH3070	D691	-17	-17	-17	-17	-17	-21
원고 덮개 PN2000	D700	N/A	N/A	-01	-01	N/A	-01
ARDF DF3090	D779	N/A	N/A	-17	-17	-17	-21
송수화기 HS3020	D739	-17	N/A	N/A	N/A	N/A	N/A
마커 유형 30	H903	-02	-02	-02	N/A	-02	N/A
ADF 핸들 형식 C	D593	-81	-81	-81	-81	-81	-81
RICOH e-공유 박스	D668	-01	-02	-03	-03	-03	-04
글꼴용 SD 카드 유형 D	D641	N/A	-54	N/A	N/A	N/A	N/A
SAP(R) 1 라이선스용 유니코드 글꼴 패키지	B869	-01	-01	-01	-01	-01	-01
SAP(R) 10 라이선스용 유니코드 글꼴 패키지	B869	-02	-02	-02	-02	-02	-02
SAP(R) 100 라이선스용 유니코드 글꼴 패키지	B869	-03	-03	-03	-03	-03	-03
옵션 카운터 인터페이스 장치 유형 M12	B870	-21	-21	-21	-21	-21	-21
키 카운터 브래킷 유형 M3	D739	-09	-09	-09	-09	-09	-09
카드 리더 브래킷 유형 3352	D593	-61	-61	-61	-61	-61	-61
Bluetooth 인터페이스 장치 유형 D	D566	-01	-01	-01	N/A	N/A	N/A

제품 이름	코드	EU	북미	AA	KOR	TWN	CHN
강화 보안 HDD 옵션 유형 M12	D3A6	-02	-02	N/A	N/A	N/A	N/A
OCR 장치 유형 M13	D3AC	-23	-24	-25	-25	-25	-25

1

다이어그램

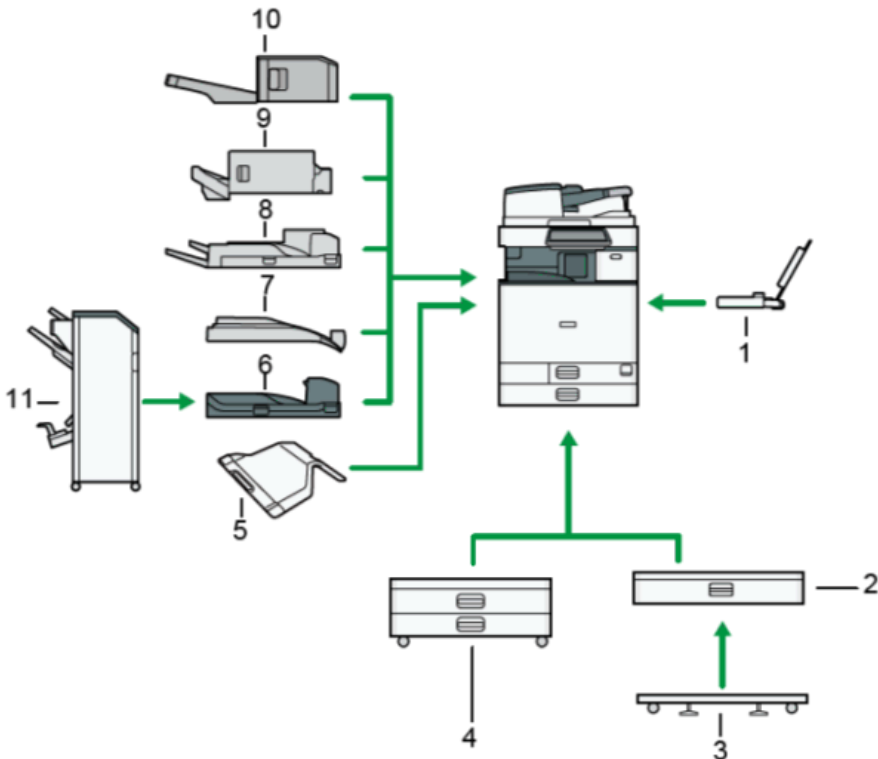

번호	항목	코드	비고
1	배너 종이 안내 용지함 유형 M19	D3BF-00	공통(D238/D239/D240/D241/D242)
2	용지 급지 장치 PB3150	D694-17, -21	
3	캐스터 테이블 유형 M3	D178-02	

번호	항목	코드	비고
4	용지 급지 장치 PB3210(EU) 용지 급지 장치 PB3220(북미, 아시아, 한국, 대만, 중국)	D787-17 D787-18, -22	공통 (D176/D177/D237)
5	단일 용지함 BN3110	D3CQ-17, -21	공통(D238/D239/D240/D241/D242)
6	중계 장치 BU3070	D685-18, -22	
7	내부 시프트 용지함 SH3070	D691-17, -21	
8	측면 용지함 유형 M3	D725-18, -22	
9	내부 피니셔 SR3130	D690-18, -22	
10	내부 피니셔 SR3180	D766-18, -22	
11	소책자 피니셔 SR3220	D3B9-17, -21	
-	펀치 장치 PU3050 NA	D717-17	공통(D238/D239/D240/D241/D242)
-	펀치 키트 PU3050 EU	D717-27, -21	
-	펀치 키트 PU3050 SC	D717-28	
-	펀치 장치 PU3040 북미	D716-17	
-	펀치 장치 PU3040 EU	D716-27, -21	
-	펀치 장치 PU3040 SC	D716-28	
-	원고 덮개 PN2000	D700-01	
-	ARDF DF3090	D779-17, -21	
-	SPDF DF3100	D3B0-17, -21	

사양

"부록"에서 다음 정보를 참조하십시오.

- 기계 사양
- 소프트웨어 부속품
- 지원되는 용지 크기
- 옵션 사양

2. 설치

설치 요구 사항

환경

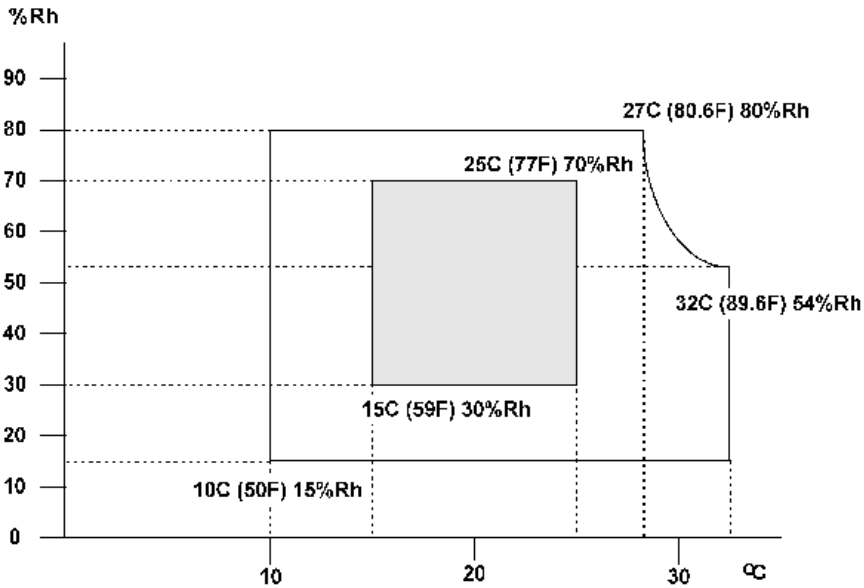

온도 범위:	10°C ~ 32°C(50°F ~ 90°F)
습도 범위:	15% ~ 80% 상대습도
주변 조명:	1,500 lux 미만(직사광선에 노출하지 마십시오.)
통풍:	실내 공기는 1인당 시간당 최소 30 ³ 를 환기시켜야 합니다.

1. 갑작스런 온도 변화에 노출되는 장소를 피하십시오.
 - 1) 에어컨의 차가운 바람에 직접 노출되는 장소.
 - 2) 히터의 열에 직접 노출되는 장소.
2. 본 기계를 부식성 기체에 노출될 수 있는 곳에 배치하지 마십시오.
3. 본 기계를 해발고도 2,000 m(6,500피트) 이상인 장소에 설치하지 마십시오. (NA 모델은 최대 2,500m(8,202ft.)까지 설치할 수 있음)
4. 본체를 단단하고 평평한 곳에 두십시오. 어느 방향으로든 경사가 5 mm(0.2")를 초과해서는 안 됩니다.
5. 강한 진동의 영향을 받을 수 있는 곳에 본 기계를 두지 마십시오.

기기 수평 상태

앞뒤: 5 mm(0.2인치) 이내

좌우: 5 mm(0.2인치) 이내

기계 공간 요구 사항

↓ 참고

- 이는 최소 공간 요구 사항입니다.

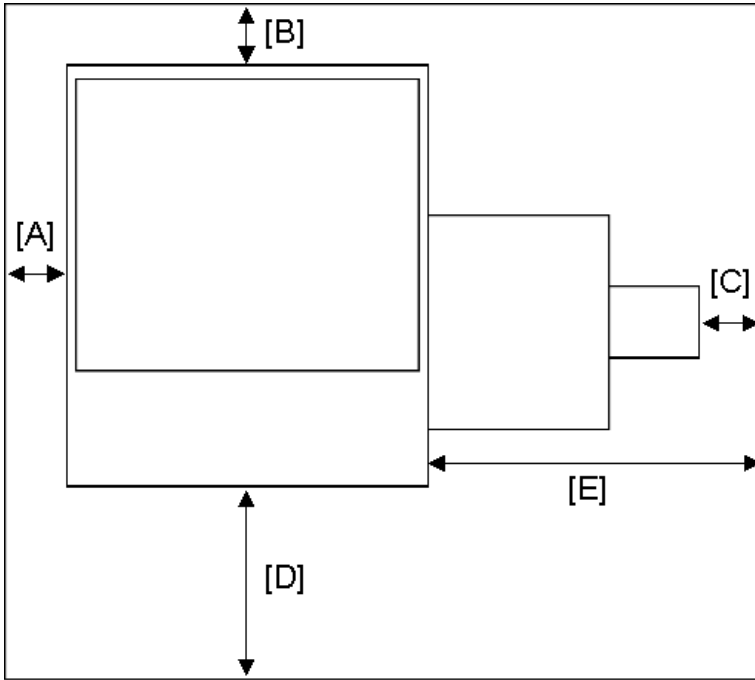

d1462236a

A	왼쪽	100 mm(3.9인치) 이상
B	후면	100 mm(3.9인치) 이상
C	바이패스 용지함 오른 쪽	100 mm(3.9인치) 이상
D	전면	750 mm(29.5인치) 이상
E	오른쪽	500 mm(19.7인치) 이상

전원 가까이에 기계를 배치하고 위의 표과 같이 여유 공간을 두십시오.

참고

- 주 기계 점유 공간(W x D):
1187 mm (46.7") x 1535 mm (60.4")

기기 크기

다음 그림에서 MP C2504에는 용지 공급 장치 PB3220/PB3210, 중계 장치 BU3070, 피니셔 SR3220이 장착되어 있습니다.

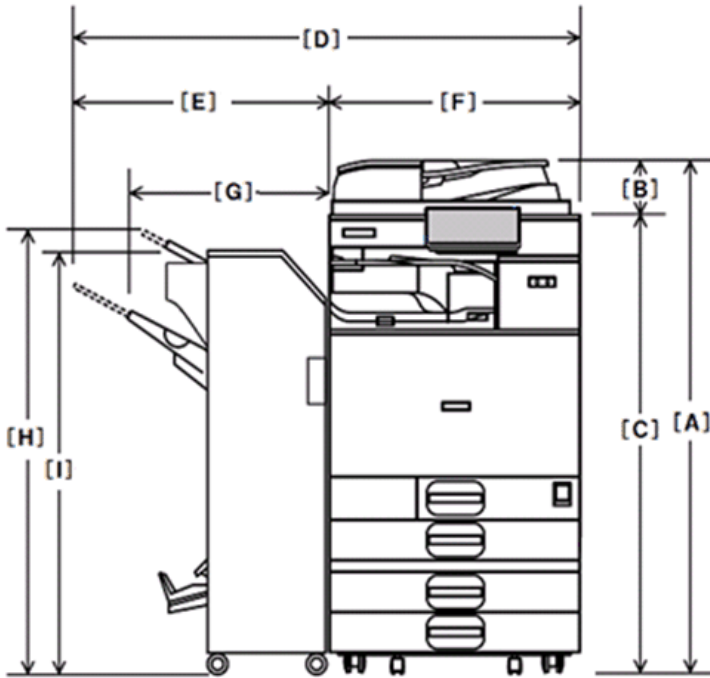

d244c0101

A	1,155mm / 45.47"(ARDF가 장착된 경우) 1,205mm / 47.44"(SPDF가 장착된 경우)
B	125mm / 4.92"(ARDF가 장착된 경우) 175mm / 6.89"(SPDF가 장착된 경우)
C	1,030mm / 40.55"
D	1,162 ~ 1,247mm / 45.7" ~ 49.1"
E	575 ~ 660mm / 22.63" ~ 25.98"
F	587mm / 23.11"
G	575mm / 22.63"
H	1,045mm / 41.14"
I	986mm / 38.81"

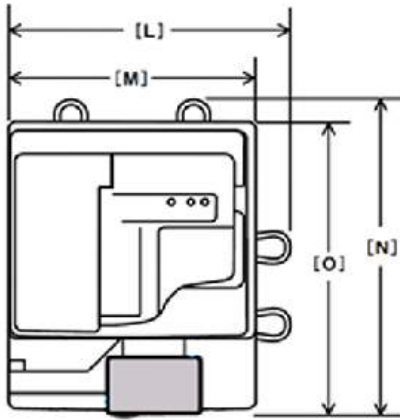

d238m0997

L	668mm / 26.29"
M	587mm / 23.11"
N	738mm / 29.05"
O	685mm / 26.96"

모델 -27, -29, -65 (220-240 V)

ARDF가 장착된 모델(W × D × H 최대 ARDF):

587 × 685 × 913 mm (23.2 × 27.0 × 36.0 인치)

SPDF가 장착된 모델(W × D × H 최대 SPDF):

587 × 685 × 968 mm (23.2 × 27.0 × 38.1 인치)

ADF가 없는 모델(W × D × H 최대 노출 유리):

587 × 685 × 788 mm (23.2 × 27.0 × 31.1 인치)

모델 -17, -18(120-127 V)

ARDF가 장착된 모델(W × D × H 최대 ARDF):

587 × 685 × 913 mm (23.2 × 27.0 × 36.0 인치)

전원 요구 사항

⚠ 주의

- 플러그를 콘센트에 단단히 끼우도록 하십시오.
- 콘센트 연장 플러그 또는 코드를 사용하지 마십시오.
- 기계를 접지하십시오.

2

입력 전압 레벨

대상	전원 공급 전압	정격 전류	허용 전압 변동
북미	120 ~ 127V	12A 이상	이미지 품질 보증: 108V(120V - 10%) ~ 138V(127V + 8.66%) 기계 작동 보증: 102V(120V - 15%) ~ 138V(127V + 8.66%)
EU	220 ~ 240V	10A	이미지 품질 보증: 198V(220V - 10%) ~ 264V(240V + 10%) 기계 작동 보증: 187V(220V - 15%) ~ 276V(240V + 15%)
AP			
CHN			

본체 설치

보안 문제에 관한 중요 사항

MFP의 보안을 강화하고 고객이 관리자 암호를 설정할 수 있도록 처음으로 기기를 켤 때 관리자 설정/변경 프롬프트 화면이 표시됩니다.

- 처음 기기를 켤 때 다음 프로그램/변경 관리자 화면이 표시됩니다.

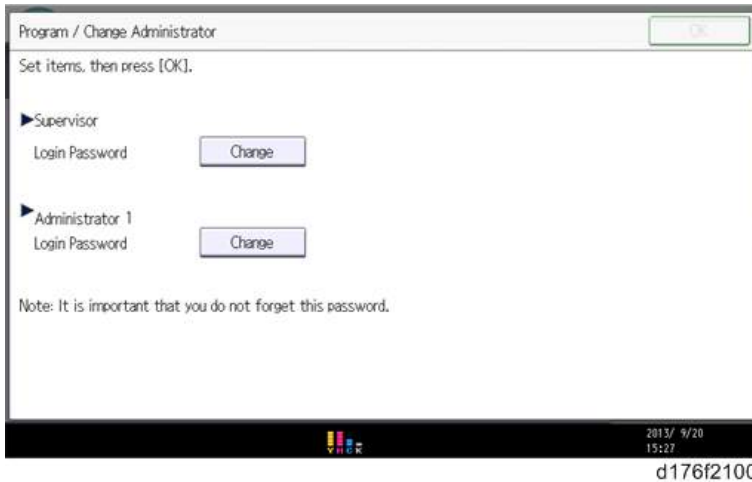

- 고객이 관리자 로그인 암호를 설정하면 이 화면이 사라지고 홈 화면이 표시됩니다. 그러나 고객이 암호를 설정할 필요가 없다고 생각하는 경우 다음 절차를 수행하여 이 화면을 지울 수 있습니다.
 1. 프로그램/변경 관리자 화면에서 관리자 옆에 표시된 [변경]을 누른 다음 암호를 입력하지 않고 [확인]을 터치합니다.
 2. 암호 확인 화면이 나타나면 [확인]을 다시 터치합니다.
 3. 관리자 1의 경우에도 단계 1 및 2와 동일한 절차를 수행합니다.
 4. [확인] 버튼을 누른 후 전원을 켜고 끄십시오.
- **SP5-755-002 (디스플레이 설정: 관리자 암호 변경 화면 숨기기)**는 이 화면을 임시로 건너 뛰고 관리자 비밀번호 설정 없이 설치 절차를 계속하게 합니다. 그러나 암호를 설정하지 않으면 전원을 켜다가 켤 때마다 프로그램/변경 관리자 암호 화면이 나타납니다.

참고

- 이 보안 절차에 관한 자세한 내용은 MFP와 함께 제공되는 "복합기 프린터의 안전한 사용법"을 참조하십시오.
- SP 모드를 입력하기 위해 화면에서 번호 키보드를 표시하는 두 가지 방법이 있습니다.
 1. "문서 서버" 아이콘을 누르십시오.
 2. 작동 패널 좌측에 있는 버튼 [A]와 "상태 확인 [B]"를 동시에 길게 누릅니다.



d238m0747



설치 순서도

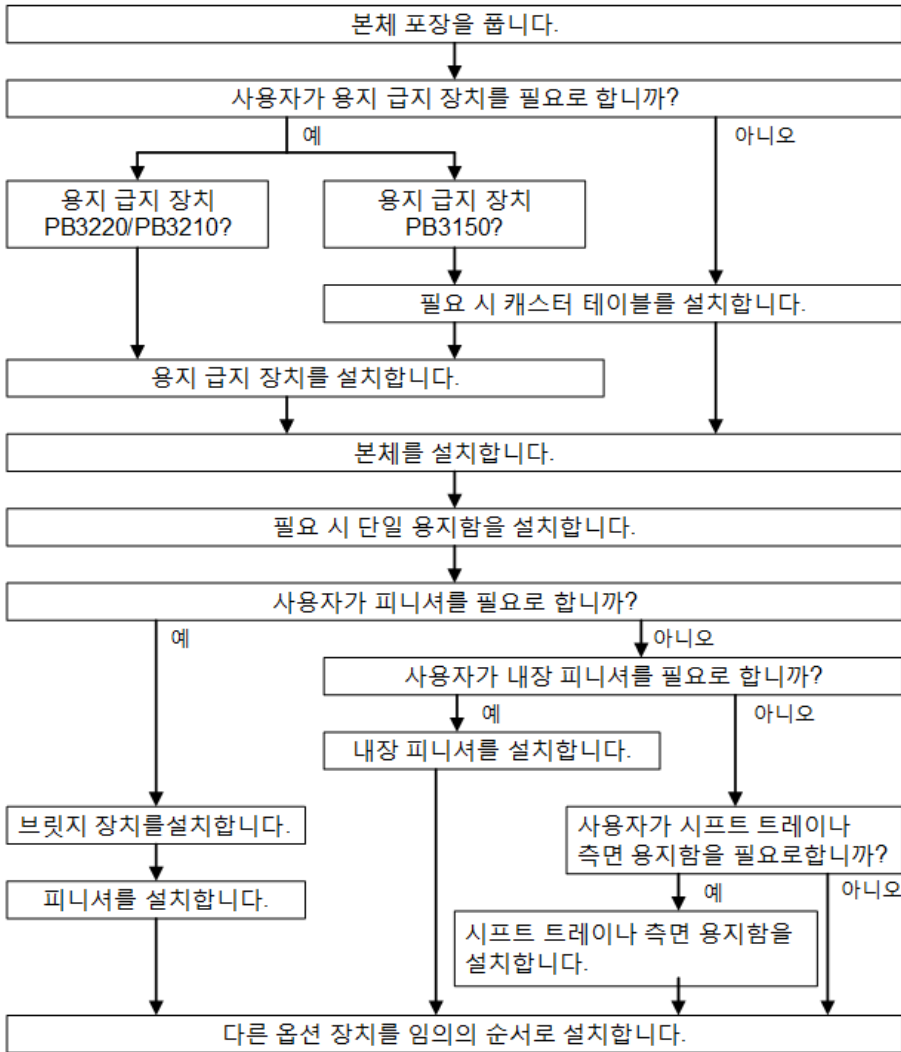

KO_w_d244c0030_en

기기를 우선 급지함(1개 트레이/2개 트레이) 위에 놓고 기기 및 다른 선택 장비를 설치하십시오.

소책자 피니셔 SR3220(D3B9)의 설치를 원하는 경우 용지 전사 경로와 정렬하기 위해 **급지 장치 PB3220/PB3210(D787)**가 필요합니다.

부속품 확인

번호	설명	수량
1	전원 코드	1
2	스캐너 잠금틀 위한 캡	2
3	말단 가로막	1
4	이미지 전송 전면 덮개	1
5	스티커 - 용지함	1
6	데칼 - DF용 오리지널 테이블	1
7	스티커 - 주의 : 원본 : 다국어	1
8	청소용 천	1
9	청소용 천 홀더	1
10	판 - 로고(지능형 조작 패널)	1
11	판 - 로고(전면 덮개)(북미, 유럽연합, 아시아 지역의 경우)	1
-	이미지 전송 전면 덮개용 M3x8 나사	2
-	시트: 안전성(EU 전용)	1
-	CD-ROM-이(아시아 전용)	1
-	CD-ROM - 드라이버	1
-	시트: 노광 유리	1
-	시작 안내	1
-	이 내용을 우선 읽으십시오	1
-	시트: EULA	1
-	봉인: 주의	1
-	시트: EMC 주소(EU 전용)	1
-	주의: 지능형 조작 패널	1
-	주의: 지능형 조작 FCC(NA 전용)	1

번호	설명	수량
-	주의: CE(EU 전용)	1
-	NFC 태그	1
-	블루투스 데칼(NA, EU, AA 대상)	1



d244c0027

설치 절차

⚠ 주의

- 주 스위치를 켜기 전에 현상 장치의 테이프를 제거하십시오. 테이프를 붙여서 사용하면 현상 장치가 심각하게 손상될 수 있습니다.

포장 재료 및 배송 리테이너 제거

1. 상자에서 기계를 꺼내고 패키지의 항목을 확인합니다.

기기를 들어 올리기 위한 핸들이 고정장치 [A]에 숨겨져 있기 때문에 기기를 들어 올리기 전에 전면 우측 하단의 고정장치 [A]를 제거하십시오.



d1462210

↓ 참고

- 기기를 들어 올릴 경우 하기의 사진에 표시된 바와 같이 정확한 부품을 잡으십시오.
- 기기가 변형되거나 외부 덮개가 깨질 수 있기 때문에 들어올릴 때 다른 부분을 잡지 마십시오



d1462211

2. 외부의 오렌지색 테이프와 리테이너를 제거합니다.
기본 모델의 경우



d238m539

SPDF DF3100이 사전에 설치된 모델의 경우 SPDF에 있는 오렌지색 테이프와 리테이너를 제거하십시오.

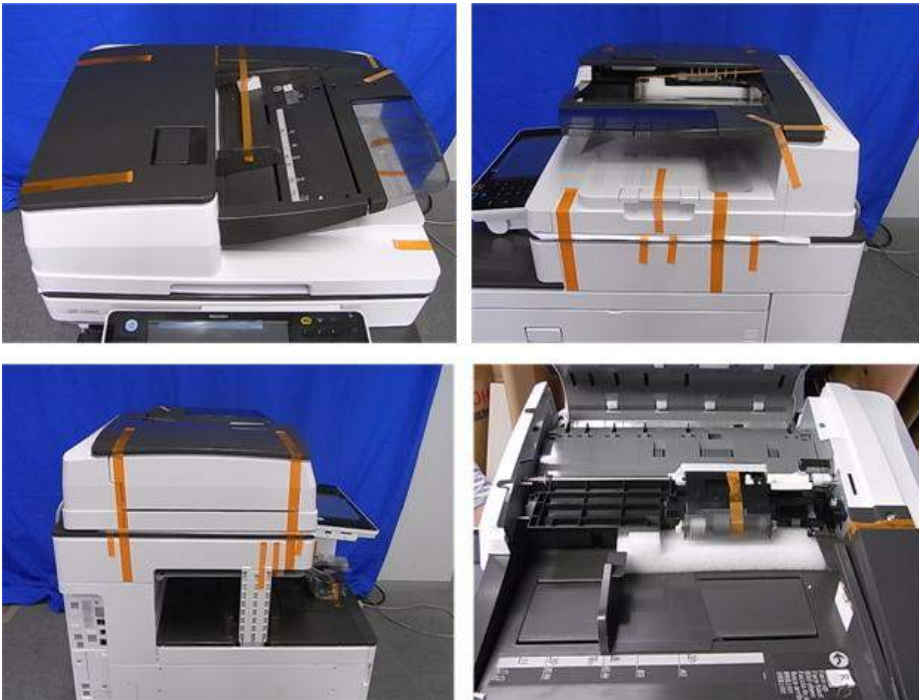

d1462215

ARDF DF3090이 사전에 설치된 모델의 경우 ARDF에 있는 오렌지색 테이프와 리테이너를 제거하십시오.



d244c0032



d244c0031

3. 노광 유리에 부착된 용지 크기 스티커[A]를 제거합니다.



d238m526

4. 스캐너 운송 잠금 장치에 있는 오렌지색 테이프를 제거합니다.

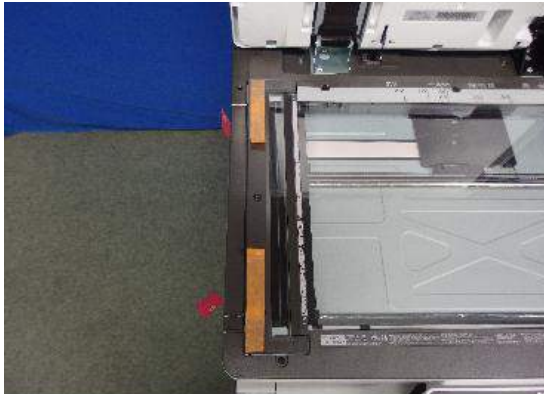

d238m530

5. 두 개의 스캐너 배송 잠금장치 [A]를 시계 방향으로 90도 돌려 제거합니다.
배송 잠금장치를 부착한 상태에서 기기를 켤 경우 SC120이 표시됩니다.

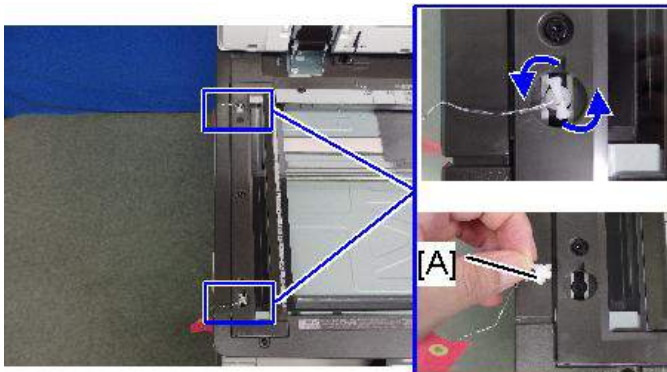

d238m531

↓ 참고

- 스캐너 배송 잠금은 프린터와 함께 보관하십시오. 다른 위치로 기기를 운반할 때 사용되어야 합니다. (80페이지의 "기계 이동")

6. 기계와 함께 제공된 두 개의 캡을 부착합니다[A].

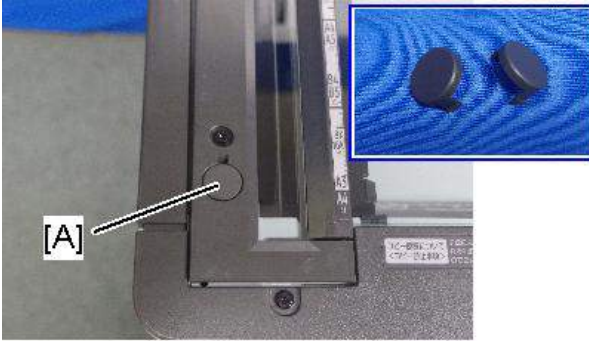

d238m532

7. 첫 번째/두 번째 용지함을 당겨서 빼내고, 오렌지색 테이프를 제거합니다.



d238m527

8. 스캐너 지지대[A]를 제거합니다.



d1462216

9. 전면 덮개를 열고 스캐너 지지대를 보관 위치 [A]에 보관합니다.

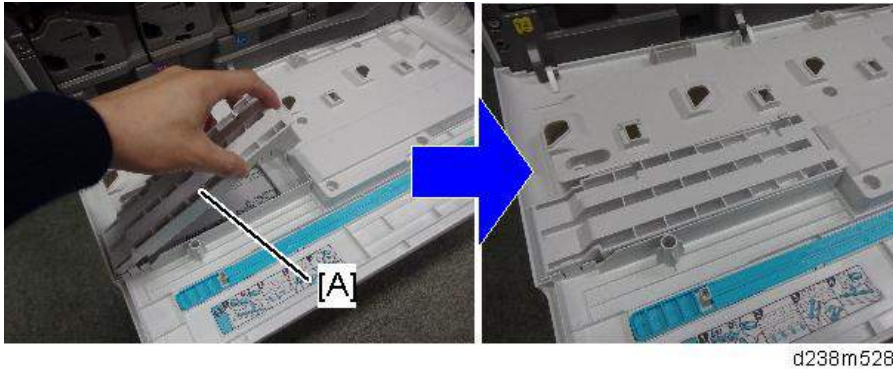

참고

- 브래킷[A] 아래에 공장 출하시 설정 시트를 저장하십시오.

SPDF가 사전 설치된 기계의 경우: 보호 시트 제거

1. SPDF를 엽니다.
2. 레버[A]를 해제하고 압력판 시트[B]를 연 다음 보호 시트[C]를 천천히 벗깁니다.
3. 필라멘트 테이프[D]를 제거합니다.

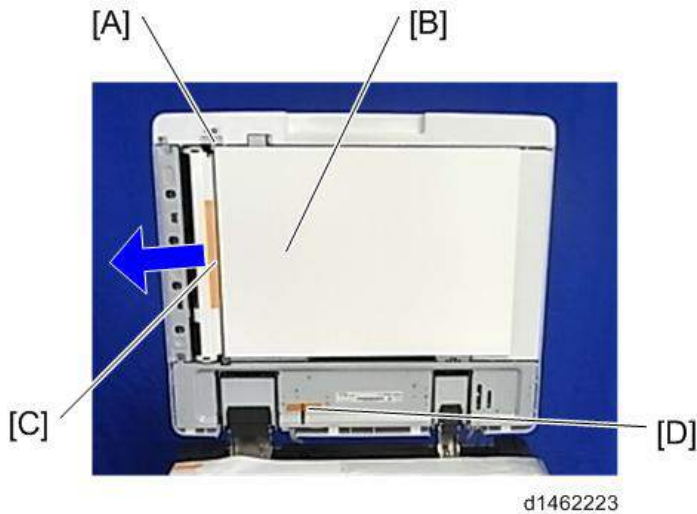

4. 압력판 시트 [A]를 닫습니다.

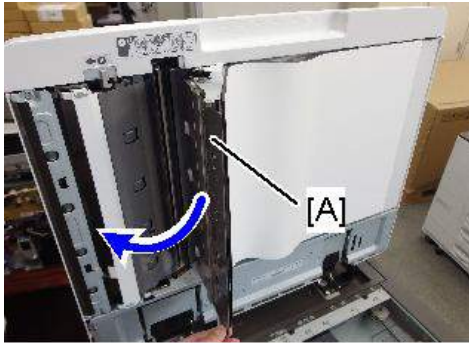

d238m0995b

5. SPDF를 닫습니다.

참고

- 보호 시트가 SPDF에 남아 있으면 용지 걸림이 감지됩니다.

PCDU 봉인 제거

참고

- 쉘이 정확하게 제거되지 않더라도 자동 초기 조정이 수행됩니다. 그러나 여전히 쉘이 있는 PCDU의 토너는 ITB로 도달할 수 없으며 인쇄 및 복사를 위해 전달될 수 없습니다.
- 이 경우 PCDU 쉘을 제거하고 SP2-111-004(강제 라인 위치 조정 Mode d)를 실행합니다.
- 낮은 습도 환경에서 토너 밀도 조정의 편차로 인해 처음 2만 페이지 인쇄 중 인쇄된 이미지에 백색 줄이 계속해서 나타날 수 있습니다. 이 경우를 제외하고, 기계는 정상으로 작동합니다.

SP 설명

- SP2-111-004(강제 라인 위치 조정 모드 d)
정밀 라인 위치 조정 및 러프 라인 위치 조정을 실시합니다.

1. 전면 덮개를 엽니다.

2. Y, M, C 및 Bk에 대한 쉘[A]을 당깁니다.

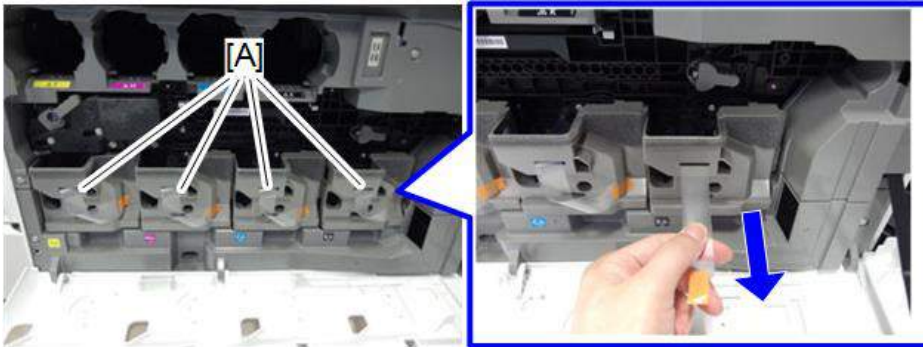

d244c0002

3. ITB 접촉 레버[A]를 시계 방향으로 돌리고 다음 그림의 위치에 설정합니다.

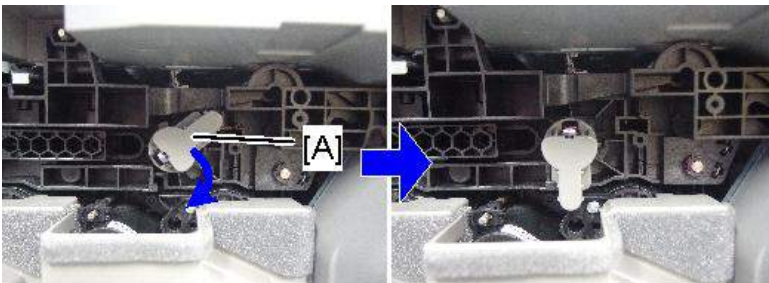

d238m537

4. 두 개의 나사(M3×8, 액세서리와 함께 제공됨)를 이용하여 이미지 전송 전면 덮개 [A]에 부착하십시오.

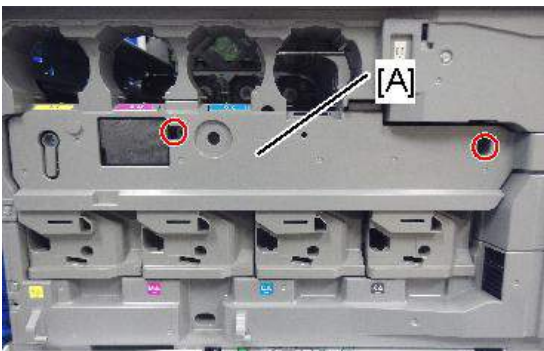

x2

d238m538

5. 전면 덮개를 닫습니다.

광학 천 주머니통 부착

1. 알코올을 적신 천으로 광학 천 주머니통의 접착면을 청소합니다.

2. 스캐너 왼쪽에 광학 천 주머니통을[A] 부착하고 광학 천을 그 통에 넣습니다.



d238m533

용지 배출함 부품 부착

1. 부품 [A]를 용지 배출함에 부착합니다.

먼저, 전면 핀(파란색 원 안)을 삽입하여 부착합니다.

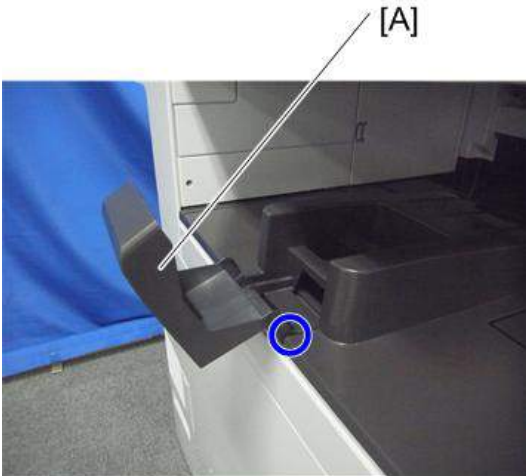

d1462228

용지 배출 필러 위치를 확인하기

용지 배출구에 설치된 용지 배출 필러 [A]에 대한 다음 사항을 확인합니다.

- 용지 배출 방향과 동일하게 움직인다.
- 배출 용지 표면과 접촉을 유지하고 조용하게 움직인다.

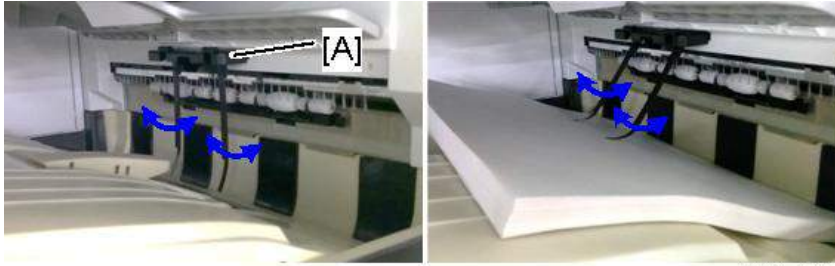

d238m0651

다음의 경우 용지가 걸립니다.

- 장애물로 인해(케이블 등) 용지 배출 필터가 작동하지 않는다.
- 용지가 당겨지고 다시 밀려 들어가는 경우 용지 배출 필터가 작동하지 않는다.

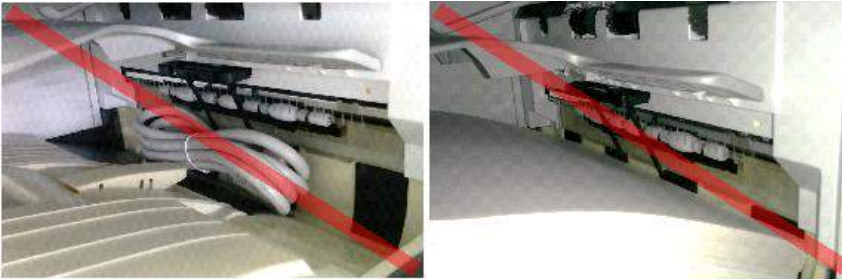

d238m0652

데칼 부착

기계 액세서리와 함께 제공된 다음 데칼을 부착합니다.

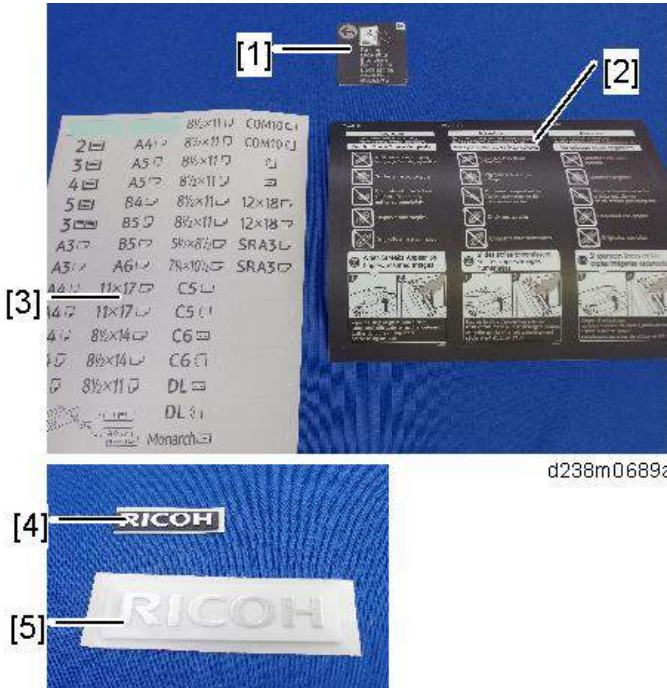

- 1: 오리지널 세트 데칼
- 2: ADF 경고 데칼
- 3: 용지 크기 트레이 번호 데칼
- 4: 지능형 조작 패널에 대한 브랜드 로고
- 5: 전면 덮개에 대한 브랜드 로고

각 데칼의 위치

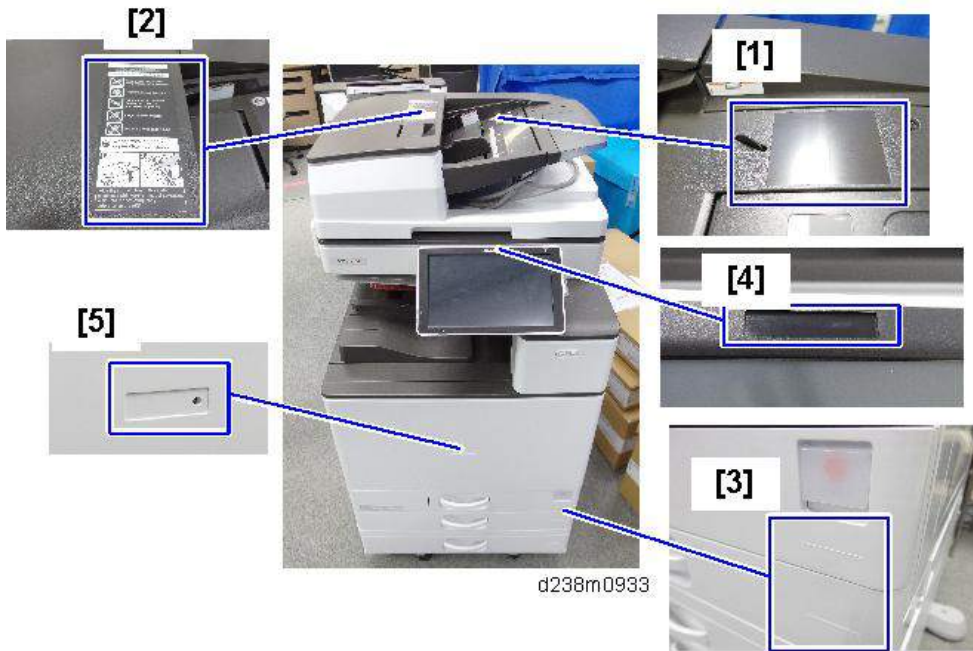

토너 병 설치 및 로그인 암호 설정

1. 전면 덮개를 엽니다.
2. 토너통(Bk)을 7~8회 정도 흔듭니다.

3. 토너통 보호 마개[A]를 제거합니다.



d1462234

4. 토너통을 기계 안으로 천천히 밀어넣습니다.

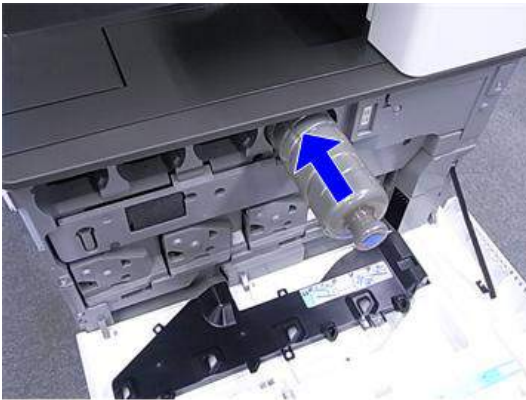

d1462400

5. 다른 토너통(Y, M 및 C)을 동일한 방식으로 장착합니다.

6. 전면 덮개를 닫습니다.

7. 전원 코드를 기계에 연결합니다.

⚠ 주의

- 기계와 함께 제공된 전원 코드를 사용합니다. 다른 전원 코드를 사용하지 마십시오. 또한, 연장 코드도 사용하지 마십시오.

8. 주 전원을 켭니다.

- 토너 초기화가 시작됩니다. 토너를 채울 때까지 약 5분이 소요됩니다. 충분히 기다려 주십시오. 그렇지 않을 경우, 자동 색상 보정(ACC)이 오래 걸립니다.

- 암호 변경 디스플레이가 표시됩니다. 이 화면을 넘어가려면, SP5-755-002(디스플레이 설정: 관리자 암호 변경 화면 숨기기)를 통해 건너뛸 수 있습니다. 45페이지의 "보안 문제에 관한 중요 사항"을(를) 참조하십시오.

★ **중요**

- 네트워크를 통하여 관리자 1-4 암호를 구성할 경우 "관리자 로그인 암호 변경" 창이 표시되지 않습니다.
- 관리자 1 - 4의 암호는 "시스템 설정"을 통하여 설정할 수 있습니다. 그러나 이 방법으로 암호를 입력할 경우 전원 스위치를 켜 때마다 프로그램/변경 관리자 화면이 나타납니다. 그러므로 네트워크 또는 프로그램/변경 관리자 화면을 통하여 암호를 설정하는 것을 권장합니다.

9. [변경]을 눌러 관리자 로그인 암호를 변경하십시오.

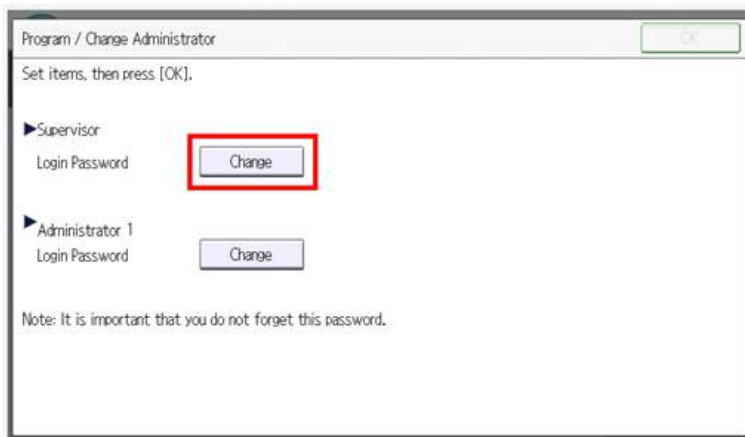

d176f2101

10. 암호를 입력하고, [확인]을 누릅니다.
11. 암호를 확인하고, [확인]을 누릅니다.

12. 관리자 1 로그인 암호를 변경합니다.

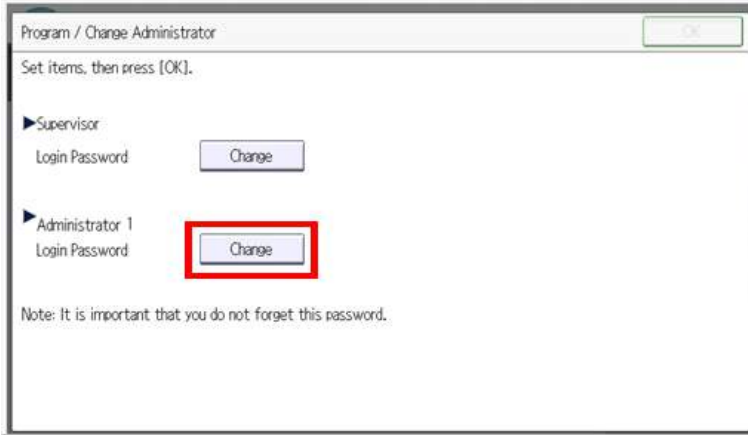

d176f2106

- 13. 암호를 입력하고, [확인]을 누릅니다.
- 14. 암호를 확인하고, [확인]을 누릅니다.
- 15. 토너 초기화를 완료한 후, 기계가 삐 소리를 내며 다음 메시지가 표시됩니다. 기기를 껐다 켜십시오.

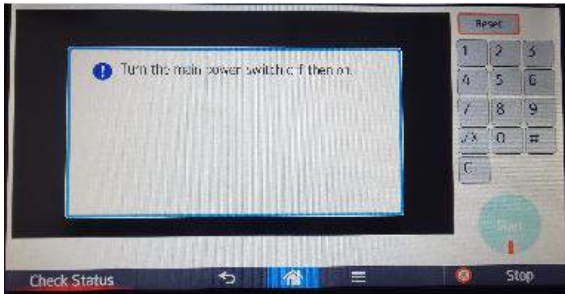

d238m0647

참고

- 제어판 디스플레이가 꺼지더라도 기계는 여전히 켜진 상태입니다. 그러므로 전원을 끄고 다시 켤 때, 전원을 켜기 전에 주 전원 표시기가 꺼졌는지 확인하십시오.

사전 설치된 ARDF가 장착된 기계: 팩스 스탬프 설치(선택 사항)

팩스 기능이 표준 방식으로 설치된 기계에 대해 이 절차가 필요합니다.

1. ARDF 원고 덮개 및 스탬프 홀더[A]를 개방합니다.

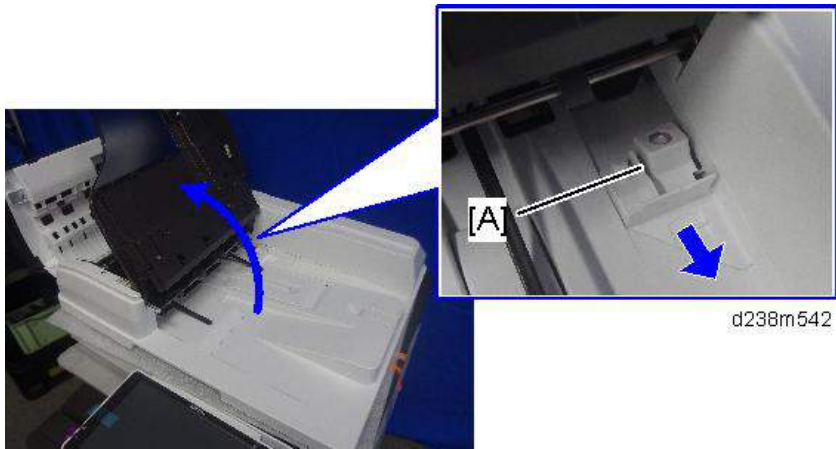

2. 기계와 함께 제공된 팩스 스탬프[A]를 설치합니다.

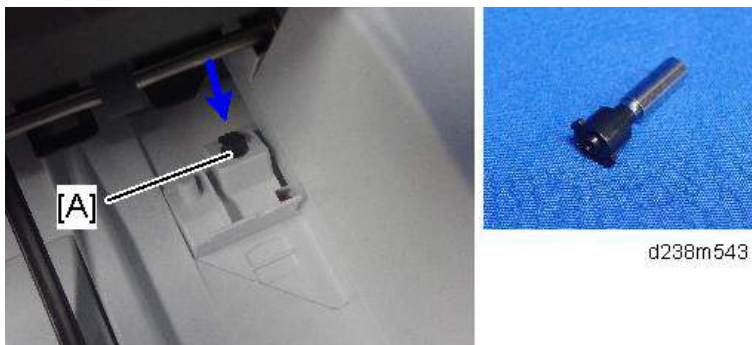

3. 홀더를 닫습니다.

홀더의 마크와 외부 덮개가 서로 마주 보는 위치로 눌러야 합니다. 그렇지 않으면 걸림 감지(001)가 나타날 수 있습니다.

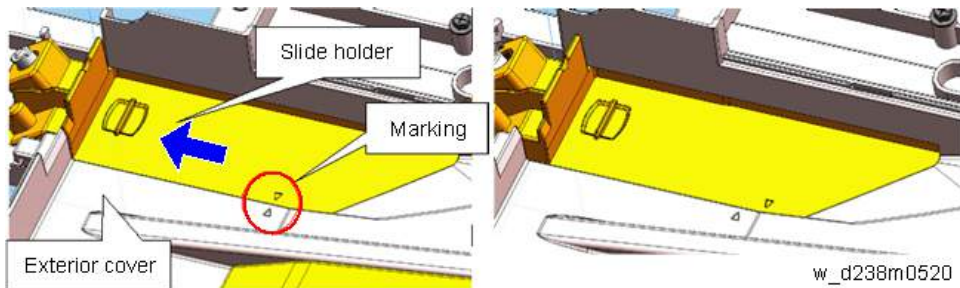

이미지 품질 테스트 / 설정

테스터 실시 전

- 모든 주변 장치를 설치한 후 이미지 품질 테스트를 수행합니다
- 주 기계 및 주변장치 내부에 남겨진 액세서리(나사 및 클램프 등)가 없는지 확인합니다

용지 배치

1. 주 전원을 켭니다.
2. 조작 패널의 "확인 상태" 화면에 "용지 없음"이 표시되는지 확인합니다.
3. 용지 크기는 기본으로 자동 감지됩니다.
 1. 멈출 때까지 용지 급지함을 천천히 꺼냅니다.
 2. 용지를 넣습니다.
 3. 해제 레버를 누르면서 용지 크기에 맞게 측면 가로막을 조정합니다.
 4. 후면 가로막을 설정합니다.

ACC 실행 및 색상 등록 조정

↓ 참고

- 인쇄물에 전사되지 않으면 PCDU 싹을 올바르게 제거할 수 없습니다. PCDU 싹을 제거하고 SP2-111-004을 실행(라인 위치 강제 조정)을 실행합니다. Mode d)를 실행합니다.
1. 복사기 모드와 프린터 모드에 대하여 다음과 같이 "자동 색상 보정(ACC)"을 수행합니다.
 - 복사기 모드 -
 1. "사용자 도구" 아이콘, "기계 기능", "유지 관리", "자동 색상 보정", "복사기 기능", "시작"
 2. "인쇄 시작"을 누릅니다.
 3. 인쇄물을 노광 유리에 올려놓습니다.

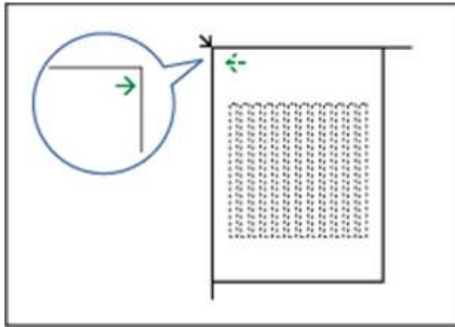

d244c0005

4. 테스트 도표 위에 백지 10매를 올려놓습니다. 그러면 정확한 ACC 조정을 보장합니다.
5. SPDF/ARDF 또는 원고 덮개를 닫습니다.
6. LCD의 "스캔 시작"을 누릅니다. 그러면 기계에서 ACC를 시작합니다.

- 프린터 모드 -

1. "프린터 기능", "시작"
2. 테스트 패턴을 선택합니다.

참고

- 각 ACC 테스트 패턴을 인쇄합니다. 다음과 같은 5개의 테스트 패턴이 있습니다.

- 테스트 패턴 1: 600x600dpi
- 테스트 패턴 2: 1800x600dpi
- 테스트 패턴 3: 9000x600dpi
- 테스트 패턴 4: 1200x1200dpi
- 테스트 패턴 5: 3600x1200dpi

3. "인쇄 시작"을 누릅니다.
4. 인쇄물을 노광 유리에 올려놓습니다.

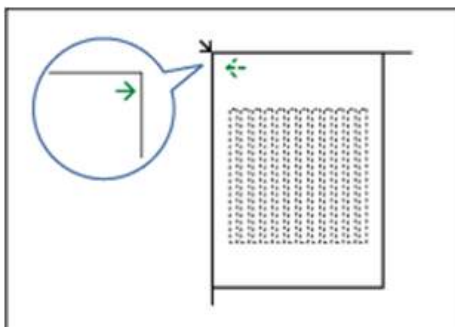

d244c0005

5. 테스트 도표 위에 백지 10매를 올려놓습니다. 그러면 정확한 ACC 조정을 보장합니다.

- 6. SPDF/ARDF 또는 원고 덮개를 닫습니다.
- 7. LCD의 "스캔 시작"을 누릅니다. 그러면 기계에서 ACC를 시작합니다.
- 8. 모든 ACC 테스트 패턴이 인쇄될 때까지 1에서 7단계를 반복합니다.

2. 사용자 도구 모드를 종료합니다.

3. "문서 서버" 아이콘을 누릅니다.

또는 숫자 키보드 화면이 표시될 때까지 [A] 키와 "상태 확인 [B]"를 동시에 누르고 있습니다.



d238m0747



4. SP 모드에 대한 키 코드를 입력합니다.



d238m0748

5. 라인 조정을 수행합니다.

- 1. SP2-111-004(Forced Line Position Adj. Mode d).
- 2. SP2-194-007(MUSIC 실행 결과)로 결과를 확인할 수 있습니다.

0: 성공, 1: 실패

↓ 참고

- 실패할 경우, SP2-111-004을 한 번 더 실행하고 결과를 다시 확인합니다.
- 색상 정합 오류를 수정하고, 635페이지의 "컬러 정합 오류 유형의 판단"를 참조합니다.

또한 각 색상에 대한 결과는 SP2-194-010 ~ 013로 확인됩니다(MUSIC 실행 결과: 오류 결과 C, M, Y, K).

1: 성공적으로 완료

6. SP 모드를 종료합니다.

SP 설명

- **SP2-111-004(강제 라인 위치 조정 모드 d)**
정밀 라인 위치 조정 및 러프 라인 위치 조정을 실시합니다.
- **SP2-194-007(MUSIC 실행 결과: 실행 결과)**
MUSIC 조정의 결과 코드가 표시됩니다.
0: 성공
1: 실패
- **SP2-194-010 ~ 013 (MUSIC 실행 결과: 오류 결과 C, M, Y, K)**
각 색상에 대한 MUSIC 조정의 결과 코드가 표시됩니다.
0: 완료되지 않음
1: 성공적으로 완료됨
2: 패턴 감지 못함
3: 타겟보다 패턴 라인이 적음
4: 조정 범위 초과
5 ~ 9: 미사용

테스트 차트의 복사 이미지 확인

테스트 차트를 복사하고 결과 품질을 확인합니다.

용지 설정

좌우 정합을 확인하려면, “이미지 조정” 및 “정합” 섹션을 참조하십시오.

1. SP2-109-003을 입력합니다.
2. 테스트 패턴(14: 재단 영역)을 SP2-109-003으로 인쇄합니다.

3. 필요한 경우 용지 급지함의 정합을 조정합니다.

- SP1-002-001(좌우 정합: 수동급지함)
- SP1-002-002 (좌우 정합: 용지함 1)
- SP1-002-003(좌우 정합: 용지함 2)
- SP1-002-006(좌우 정합: 양면)

옵션 용지함 설치되어 있는 경우, 다음의 SP를 수행합니다

- SP1-002-004(좌우 정합: 용지함 3)
- SP1-002-005(좌우 정합: 용지함 4)

4. 필요한 경우 ADF 정합을 조정합니다.

- SP6-006-001(ADF 조정: 좌우 정합: 전면)
- SP6-006-002(ADF 조정: 좌우 정합: 후면)

5. 필요한 경우 스캐너의 정합을 조정합니다.

- SP4-803-001(정위치 조정값)
- SP4-011-001(기본 스캔 정합)

↓ 참고

• SP 설명

• SP1-002(좌우 정합)

각 모드 및 용지함에 대한 레이저 주 스캔 시작 위치를 변경하여 좌우 정면을 조정합니다.

값 증가: 이미지가 후단으로 이동합니다.

값 감소: 이미지가 선단으로 이동합니다.

• SP2-109-003(테스트 패턴: 패턴 선택)

테스트 패턴을 선택합니다.

자동 원격 펌웨어 업데이트 설정

필요에 따라 ARFU 설정을 지정합니다.

운영 조건:

- 인터넷에 연결할 수 있는 환경에서 기계를 사용합니다.

↓ 참고

- 자동 원격 펌웨어 업데이트(ARFU)를 위해 외부 네트워크를 연결해야 합니다. ARFU를 설정하기 전에 고객의 허가를 받아야 합니다.
- 일방향 연결이므로 글로벌 서버에서 사용자의 데이터에 액세스할 수 없습니다.

사전 작동 설정 및 확인

1. 네트워크 설정을 확인합니다(IP 주소, 서브넷마스크, 게이트웨이 및 프록시).
2. DNS 설정을 확인합니다.

DNS 설정 확인 방법

1. 고객으로부터 DNS 서버의 IP 주소를 받습니다.
2. 고객에게 DNS 서버의 확인을 요청합니다.

참고

- PC로 DNS 서버 주소 확인하는 방법(참고).
다음 방법을 모두 확인합니다:
PC의 명령 프롬프트에서 "ipconfig / all"을 실행하며, DNS 서버의 IP 주소를 확인할 수 있습니다.
PC에서 IPv4 속성 화면을 열고, DNS 서버의 IP 주소 설정이 수동 또는 자동인지 확인합니다.

중요

- 외부 서버에 대한 액세스가 제한될 때, 다음과 같은 통신용 FQDN 이름에 대한 허가를 받기 위해 네트워크 관리자(고객)에게 요청하십시오.
- FQDN: p-rfu-ds2.support.ricoh.com

3. 고객에게 ARFU 실행 금지 시간과 날짜를 요청합니다
4. SP5-816-087(원격 서비스: CERT:Macro 버전)을 확인하고 암호화 수준이 2048비트인지 확인합니다.

[1]: 512비트 / [2]: 2048비트

중요

- SP5-816-087가 [1]: 512비트인 경우, 다음과 같이 설정을 지정합니다:
 1. SP5-870-003(공통 키 정보 쓰기: 초기화)를 실행하여 암호화 수준을 초기화합니다.
 2. SP5-870-004(공통 키 정보 쓰기: 2048비트 쓰기)로 2048비트로 다시 작성합니다.
 3. 메인 스위치를 끕니다.

참고

- ARFU는 글로벌 서버와 통신하기 위해 @Remote와 동일한 인증서를 사용합니다. 장치는 다음과 같은 조건으로 설치되는 경우에, 센터 서버와의 연결 시 오류가 발생할 수 있습니다. 암호화 수준을 변경하기 전에 조건을 확인하고 하고 제2해결책을 수행해야 합니다.

조건

- 1) 고객이 RC 게이트 유형 BN1을 사용합니다.

RC 게이트 유형 BN1은 Ricoh 장치(HTTPS 관리 장치)와의 2048비트 암호화 수준 통신을 지원하지 않습니다. 따라서, 이 경우 RC 게이트 유형 BN 1에 장치를 등록할 수 없습니다.

2) 512비트 암호화 수준만 지원하는 Ricoh 장치(HTTPS 관리)는 외부 기기로 등록됩니다.

오직 하나의 암호화 레벨만이 이미지 장치와의 통신을 위한 외부 기기에 대해 설정될 수 있습니다. 512비트 암호화 수준 Ricoh 장치(HTTPS 관리)가 등록되어 있으면 248비트 암호화를 해당 장치에서 지원하는 경우에도, 본 외부 기기뿐만 아니라 다른 장치도 512비트 암호화 수준을 사용해야 합니다.

해결 방법

조건 1의 경우:

2048비트 암호화 수준의 통신을 지원하는 최신 기기로 변경하도록 고객에게 조언합니다.

조건 2의 경우:

- 1. 내장된 RC 게이트로 장치를 관리할 수 있습니다. (2048비트)
 - 2. 외부 기기에서 지원되지 않는 장치를 제외하면, 외부 기기와 모든 관리 장치의 암호화 수준을 변경할 수 있습니다(512비트에서 2048비트).
- 제외된 장치는 내장된 RC 게이트에 등록되어야 합니다. (512비트)

구성 절차

1. 인터페이스 설정 작업을 수행합니다.

사용자 도구; 기계 기능; 시스템 설정; 인터페이스 설정에서, 기기의 IPv4 주소, 서브넷 마스크 및 게이트웨이 IPv4 주소를 지정합니다.

2. DNS 설정 작업을 수행하고 연결을 확인합니다.

사용자 도구; 기계 기능; 시스템 설정; 인터페이스 설정; DNS 설정에서

참고

- DNS IP 주소의 설정이 자동인 경우, MFP 기계의 DNS 설정에서 [자동으로 가져오기 (DHCP)]를 선택합니다.
- DNS IP 주소의 설정이 수동인 경우 [지정]을 선택하고 (3)에 DNS 서버 1에서 3까지 지정하십시오.
- [연결 테스트]를 눌러 입력 주소와의 연결을 확인합니다. 성공적으로 연결되어 있는지 확인합니다.



3. 필요에 따라 사용자 네트워크 암호를 확인하고 다음 SP의 프록시 서버 설정을 지정합니다.

- SP5-819-062 (프록시 DFU(SSP) 사용)
1: 사용 / 0: 사용 안 함
- SP5-816-063 (프록시 DFU(SSP) 사용)
- SP5-816-064 (프록시 포트 번호)
- SP5-816-065 (프록시 사용자 이름)
- SP5-816-066 (프록시 암호)

관리자 권한으로 로그인하여 장치의 웹 이미지 모니터로도 지정할 수 있습니다. 관리>구성>장치 설정>자동 펌웨어 업데이트.

↓참고

- SP5-886-111(AutoUpdateSetting)이 "1(ON)"으로 설정되어 있는 경우 "자동 펌웨어 업데이트"가 웹 이미지 모니터에 표시됩니다.

4. SP5-886-111(AutoUpdateSetting)을 "1(ON)"으로 설정합니다.

↓참고

- ARFU가 아닌 SFU만을 사용하여 펌웨어를 다운로드하려면 다음과 같이 설정을 지정합니다.
 - SP5-886-111(AutoUpdateSetting)을 "0(OFF)"로 설정
 - SP5-886-115 (SfuAutoDownloadSetting)를 "1(ON)"으로 설정

5. 자동 펌웨어 업데이트 금지 요일 및 시간을 설정합니다.

6. 고객 MFP의 용도를 고려하여 필요한 경우 다음과 같이 변경합니다.

- SP5-886-112 (AutoUpdateProhibitTermSetting)
0: 꺼짐, 1: 켜짐(기본값)
- SP5-886-113 (AutoUpdateProhibitStartHour)
기본값: 9

- SP5-886-114 (AutoUpdateProhibitEndHour)
기본값: 17
- SP5-886-120 (AutoUpdateProhibitDayOfWeekSetting)
기본값: 0x00
업데이트를 금지할 요일 비트를 설정하십시오.
금지(월요일 - 일요일): 비트 7
월요일: 비트 6
화요일: 비트 5
수요일: 비트 4
목요일: 비트 3
금요일: 비트 2
토요일: 비트 1
일요일: 비트 0

예: 월, 금, 토, 일에 금지됨: 0x47 (01000111)

장치의 관리자로 로그인하면 웹 이미지 모니터로도 지정할 수 있습니다. 관리>구성>장치 설정>자동 펌웨어 업데이트.

참고

- SP5-886-111(AutoUpdateSetting)이 "1(ON)"으로 설정되어 있는 경우 "자동 펌웨어 업데이트"가 웹 이미지 모니터에 표시됩니다.

7. 주 전원이 켜지고 인터넷에 연결되었을 때 기계를 사용하십시오.

ARFU 연결 확인

1. SP 모드에 들어갑니다.
2. [펌웨어 업데이트]를 누릅니다.
3. [업데이트]를 누릅니다.

4. [업데이트 실행]을 누릅니다.



d238m0986e

- @Remote 연결이 구축되지 않았더라도 "업데이트 실행"이 나타납니다.
- "업데이트 실행"을 클릭했을 때 오류 코드가 나타날 경우 기계의 상태는 다음과 같습니다.

오류 코드	상태
E51	기계가 인쇄 작업 등을 수행 중
E71	네트워크 연결 오류

(기타 오류, 660페이지의 "업데이트 오류 화면"를 참조하십시오)

5. 다음 메시지 중 하나가 나타나는지 확인하십시오: "최신 패키지 버전 ***을 다운로드하고 업데이트하시겠습니까?" 또는 "설치된 패키지가 최신 버전입니다."

- 메시지가 나타나면 ARFU를 실행할 수 있습니다.
->구성을 완료하기 위해 "No" 를 누르고 SP 모드를 닫습니다.
- 메시지가 나타나지 않는 경우 ARFU를 실행할 수 있습니다.
->네트워크 설정을 다시 확인하십시오.

★ 중요

- 메시지 "Will you download the latest package Ver *** and update?(버전 ***의 최신 패키지를 다운로드하고 업데이트하시겠습니까?)에 대해 "예"를 누르면 업데이트가 즉시 실행됩니다. SFU에 의해 실행되는 중에 업데이트를 취소할 수 없습니다. (ARFU에 대한 업데이트는 취소할 수 있습니다.)
- 글로벌 서버에 대한 액세스가 제한될 때, 다음과 같은 통신용 FQDN 이름에 대한 허가를 받기 위해 네트워크 관리자(고객)에게 요청하십시오.
- FQDN: p-rfu-ds2.support.ricoh.com

참고

- SP5-886-116(자동 업데이트 금지 기간 설정)이 다음 ARFU의 예정일과 시간을 표시합니다.
- 다음 ARFU의 예정일과 시간이 금지된 ARFU 날짜와 시간과 같을 경우, 이 때 새 펌웨어 패키지가 있는지 확인하도록 기계가 서버에 조회를 전송합니다. 새 펌웨어 패키지가 있을 경우 백그라운드에서 다운로드되지만, 패키지 업데이트가 취소되고 76시간 후인 다음 기회에 패키지 업데이트를 실행합니다.

Web Image Monitor를 통해 업데이트를 금지하기 위한 주의 시간과 일자를 지정하기

1. Web Image Monitor를 시작합니다.
2. 기기 관리자로 로그인합니다.
3. [장치 관리]를 가리킨 후 [구성]을 클릭합니다.



d238m0983e

4. "자동 펌웨어 업데이트"를 클릭합니다.

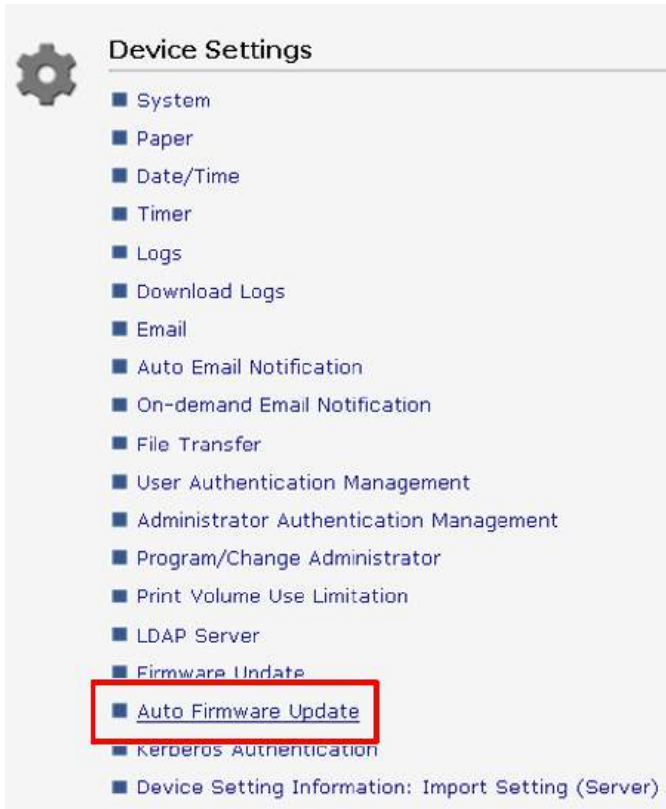

d238m0984j

참고

- SP5-886-111 (AutoUpdateSetting)를 "1(ON)"로 설정한 후, 주 전원을 끄고 다시 켜십시오. "자동 펌웨어 업데이트"가 웹 이미지 모니터의 메뉴 목록에 표시됩니다.

5. 해당하는 항목에서 업데이트를 금지할 시간과 요일을 지정합니다.

해당 요일에 업데이트를 금지하기 위해 해당하는 요일의 확인란을 선택합니다.

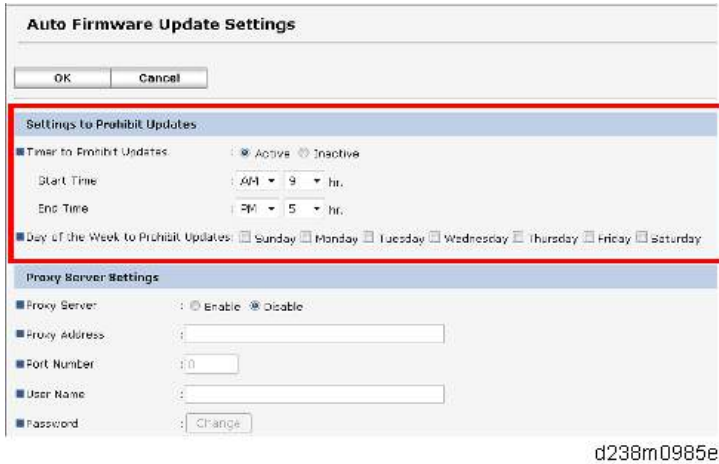

d238m0985e

데이터 복사 보안 기능을 활성화하기

데이터 복사 보안 기능이 이 기계에 대한 표준으로 IPU에 설치되어 있습니다.

기계 설치 시 사용자 도구에서 이 기능을 활성화합니다.

1. 홈 화면에서 [사용자 도구] 아이콘을 누릅니다.
2. [기계 기능] > [시스템 설정] > [관리자 도구] > [복사에 대한 데이터 보안 감지] > "On"을 선택합니다.

복사 데이터 보안 기능

무단 복사 방지 기능이 활성화되면, 문서를 불법으로 복사할 때 내장된 문구가 표시됩니다(예를 들어 "복사 불가" 등 경고 메시지). 따라서 무단 복사를 방지할 수 있습니다.

복사 기능에 대한 데이터 보안 및 문서에 내장된 특별한 패턴에 대한 설정이 활성화된 경우, 내장된 패턴을 가진 문서의 복사는 회색으로 겹쳐서 인쇄됩니다. 이에 따라 정보의 누출을 방지합니다. 문서의 회색 처리를 방지하기 위해 복사 기능에 대한 데이터 보안이 복사기 또는 복합기에서 활성화되어야 합니다.

HDD 보안 기능 설정

필요한 경우 HDD에서 사용자 정보를 보호하기 위해 암호화를 수행하고 설정을 덮어 씁니다.

357페이지의 "보안 설정"에 있는 설명을 따릅니다.

서비스 계약과 관련된 설정

고객이 서비스 계약을 체결한 경우 다음 SP 모드에 대하여 필요한 설정을 변경하십시오.

SP 번호	기능	기본값
SP5-045-001 카운터 방식	미터 차지 모드에 사용되는 카운팅 방식을 현상을 기반으로 할지, 인쇄를 기반으로 할지, 또는 적용을 기반으로 할지를 지정합니다.	"1": 인쇄
SP5-104-001 (SSP) A3/DLT 이중 카운트	A3/DLT 용지에 대해 카운터를 두 배로 계산할 것인지 지정합니다.	"0": 단일 계산
SP5-812-001 및 -002 서비스 전화번호: 전 화/팩스	-001: 서비스 담당자의 전화번호를 보여 주거나 설정합니다. -002: 서비스 수리점의 팩스 번호를 보여 주거나 설정합니다. "미터 클릭 차지"가 활성화되면 카운터 목록에 번호가 인쇄됩니다. 사용자는 카운터 목록으로 팩스 메시지를 보낼 수 있습니다.	

표시 방법을 계산합니다

3가지 유형이 있습니다(현상, 인쇄 및 적용). 표시 모드는 SP5-045-001에서 설정할 수 있습니다(카운터 계산: 계산 방식).

값	모드	설명
0	현상 계산	YMC 현상 카운터 Bk 현상 카운터
1	인쇄 계산 (기본값)	색상 복사 카운터 B&W 복사 카운터 색상 복사 카운터 B&W 인쇄 카운터 색상 총 카운터 B&W 총 카운터
2	적용 카운터	색상 총 카운터 B&W 총 카운터 색상 커버리지 카운터 1 색상 커버리지 카운터 2 색상 커버리지 카운터 3

값	모드	설명
7	커버리지 카운터(YMC)	색상 총 카운터 B&W 총 카운터 색상 커버리지 카운터 1(YMC) 색상 커버리지 카운터 2(YMC) 색상 커버리지 카운터 3(YMC)

설치가 완료되었습니다.

기계 이동

이 절에서는 본 기계를 다른 층으로 직접 이동하는 방법을 설명합니다. 주 전원을 끄기 전에 팩스 옵션이 설치된 경우 사용 가능한 메모리가 100%로 표시되는지 확인하십시오.

- 주 전원을 끕니다.
- 전원 플러그를 콘센트에서 분리합니다.
- 전면 덮개 및 수동 급지함을 포함한 모든 덮개와 용지함을 닫습니다.
- 스캐너 캐리지를 SP4-806-001 (SSP)의 정확한 위치 [A]로 이동하고, 잠금 위치 [B]로 스캐너 배송 잠금 장치를 재부착합니다.

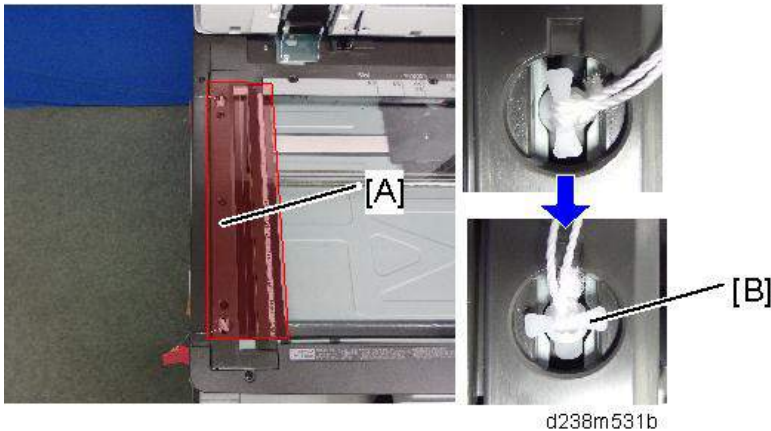

- 기계의 수평을 유지하고 옮길 때에는 흔들리거나 기울어지지 않도록 조심하며 기계가 강한 충격을 받지 않도록 보호합니다.
- 기계를 이동할 때에는 ADF에 압력을 가하지 마십시오.
- 다른 층으로 이동하기 위해 주 기기를 들어 올릴 경우 선택 사항 급지함을 제거합니다.

참고

- SP 설명

- SP4-806-001(스캐너 캐리지 보관 작업)(SSP).

스캐너 캐리지를 배송 잠금 위치로 이동합니다. 스캐너 잠금장치를 부착하고 SP4-806-001를 실행한 후 스캐너 캐리지를 고정합니다.

★ **중요**

- 후면 덮개의 중심부로 밀지 마십시오. 안정 장치의 덮개를 잡지 마십시오.



d238m0511e

- 쉽게 파손될 수 있기 때문에 기계를 이동하거나 집어 올릴 경우 후면 덮개 [A]를 세게 누르지 마십시오. 이는 조작 패널 [C]에도 적용됩니다. 기계를 이동할 경우 부품 [B]을 잡으십시오.

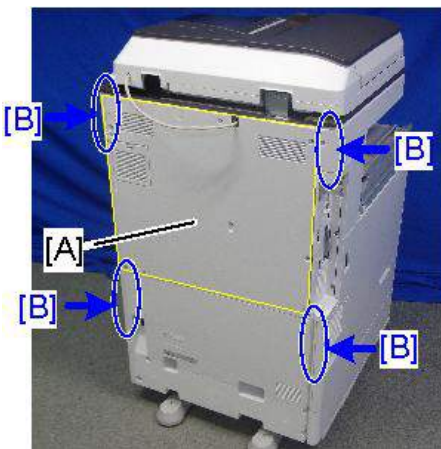

d238m0512

- 주 기계에 부착된 선택 사항 급지함으로 기계를 잡는 경우 바닥면에 있는 4개의 코너를 잡으십시오. 다른 부품을 잡지 마십시오.

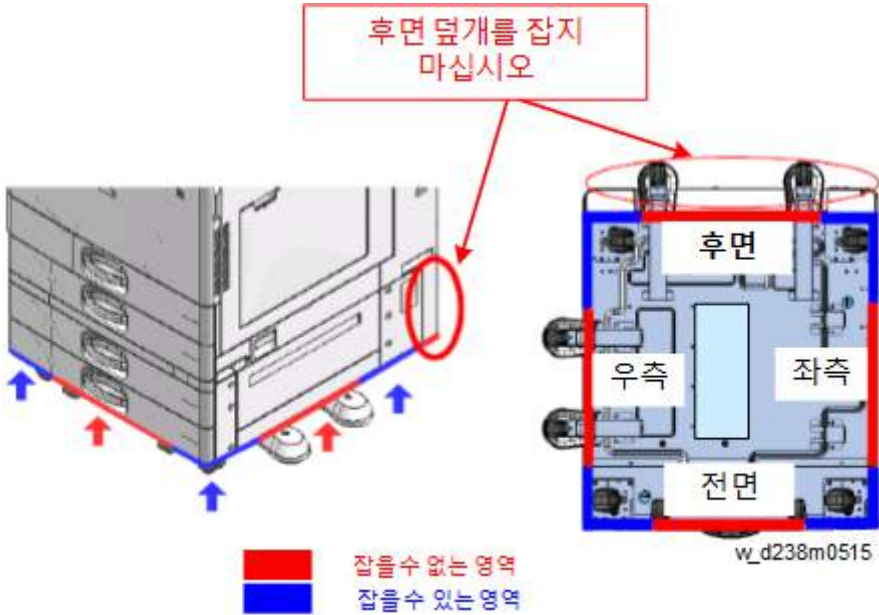

묶음 주의

1. 기계의 좌측 면을 벽 쪽으로 배치하십시오. 그 사이에 쿠션을 넣어야 합니다.
2. 쿠션의 능선을 벨트로 고정합니다.
3. 벨트는 전면 덮개까지 덮어야 합니다(지상에서 45 -75cm 높이).

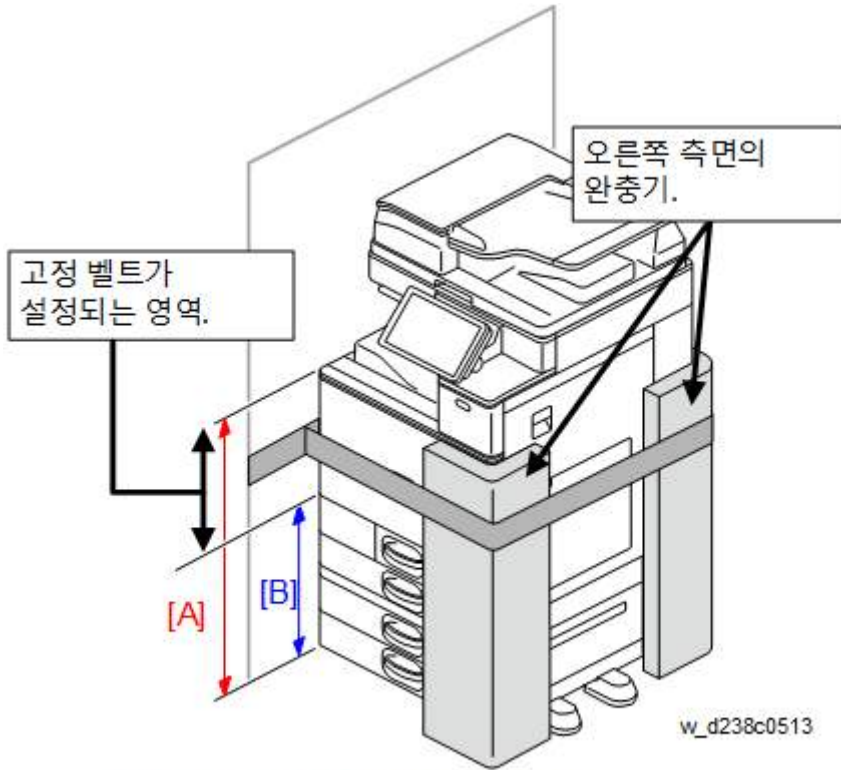

[A]: 75 cm/29.5" [B]: 45 cm/17.5"

결로 방지 히터(스캐너, PCDU)

⚠ 주의

- 아래 절차를 시작하기 전에 기기 전원 코드를 분리하십시오.
- 하네스가 손상되지 않도록 다음 절차를 수행하십시오.
- 설치 후 하네스가 손상되거나 끼인 곳이 없는지 확인합니다.

결로 방지 히터(스캐너)

↓ 참고

- 이 옵션은 서비스의 일부로 제공됩니다.
- 결로 방지 히터(스캐너)를 설치하려면 (1) 스캐너용 히터와 (2) 전기 부품을 주문해야 합니다.

부속품 확인

(1) 스캐너용 히터

번호	설명	수량	비고
1	덮개: 히터: 스캐너	2	부품 번호: • NA (120V): D2380071 • EU/AA (220/240V): D2380072
2	히터:120V:9W 히터:230V:9W	1	
3	블래킷 히터: 스캐너	1	
5	나사: 광택 원형/스프링:M4x8	1	
6	나사 M3X3	2	

(2) 전기 구성 요소

번호	설명	수량	비고
-	태핑 나사 M3X6	3	부품 번호: D2386650 스캐너 및 드럼 히터에 대해 전기 부품 세트는 일반적으로 NA/EU 사이에 포함됩니다.
4	클램프	6	
-	하네스: 스캐너/PCU	1	
-	PCB:DHB	1	
-	하네스:DC:DHB	1	
-	하네스 :AC: DHB	1	

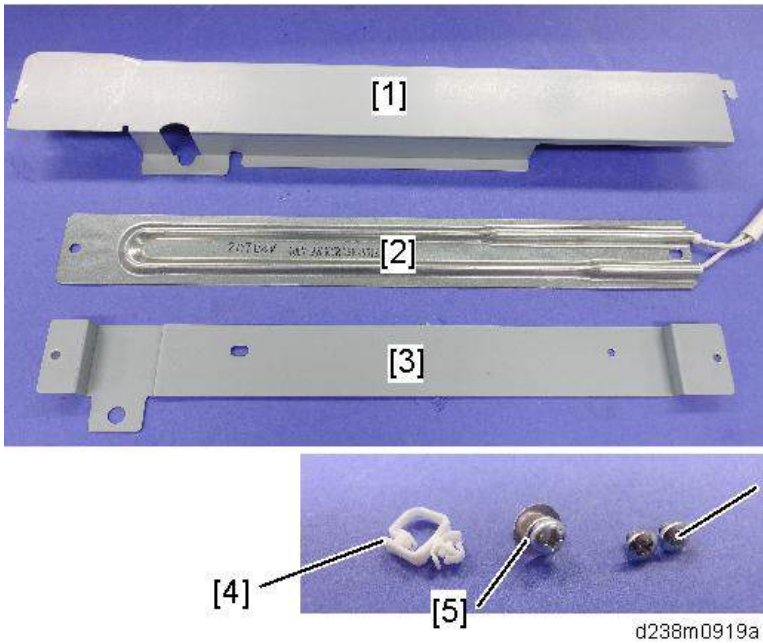

설치 절차

1. 후면 덮개[A]를 제거합니다.

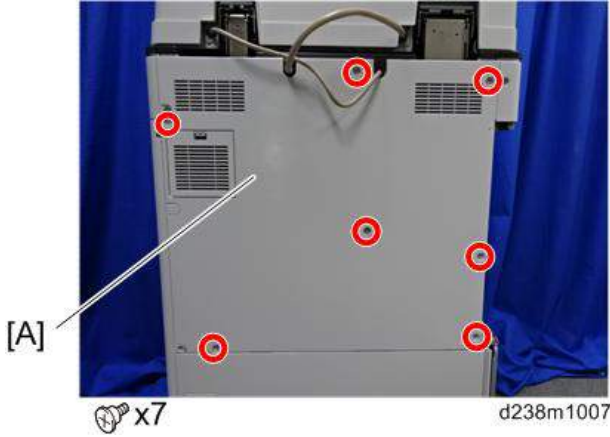

2. 후면 하단 덮개[A]를 분리합니다.

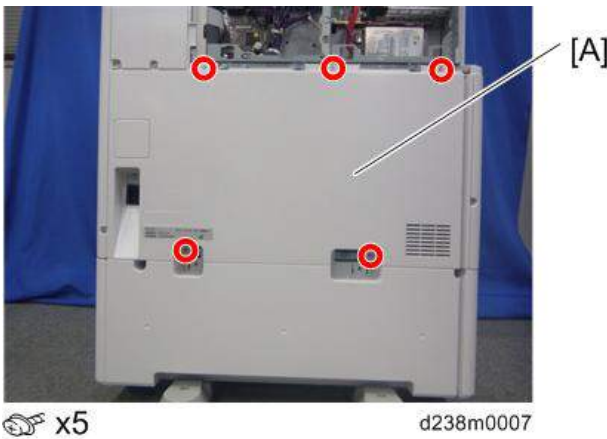

3. 전원 공급장치 장치 [A]를 제거합니다(🔩 x6, 이 중에 태핑 나사 x1)

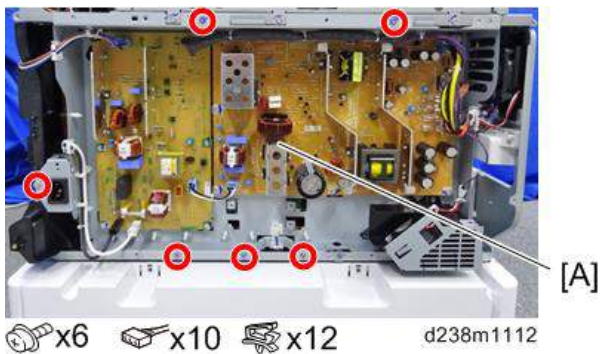

4. 5개의 클램프를 느슨하게 합니다.

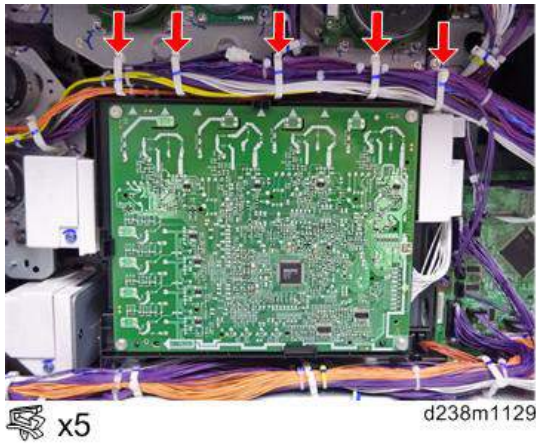

5. 블랙킷 [A]와 함께 HVP-CB를 제거합니다(후크 x 2).

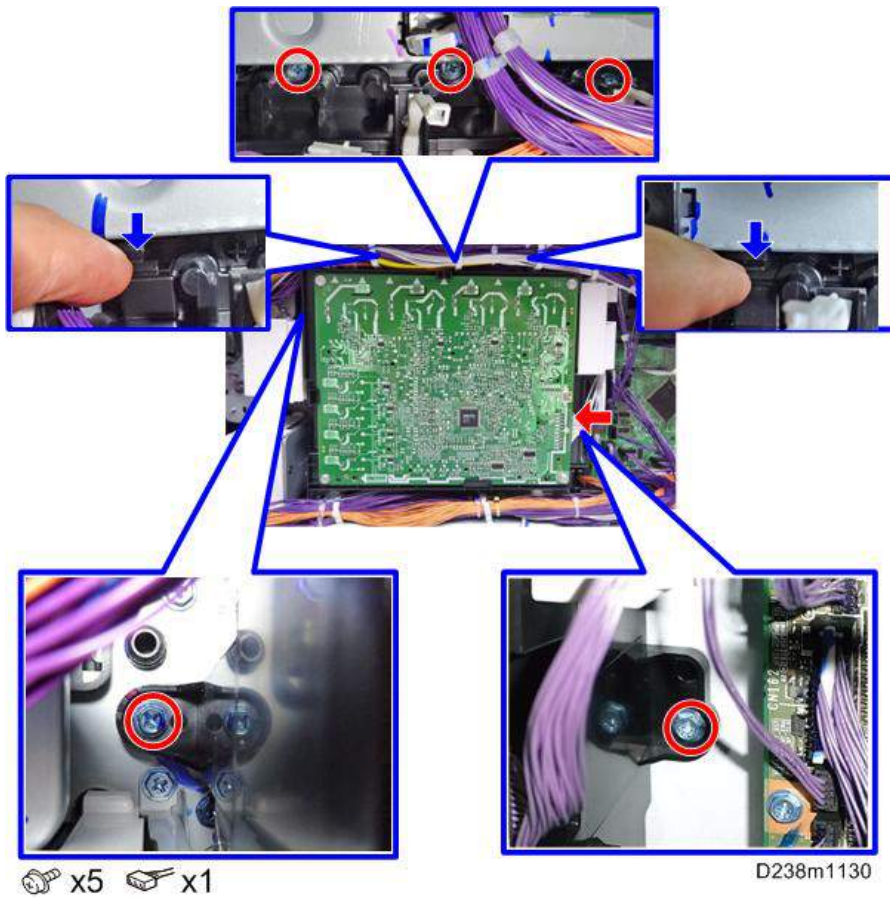

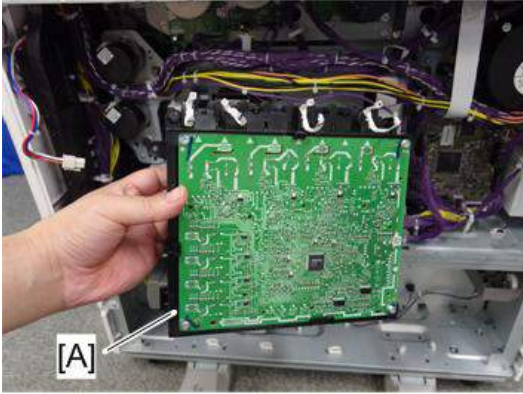

d146z0087

6. 조합 청색/백색 하네스를 후면 본체 [A]에 연결합니다.

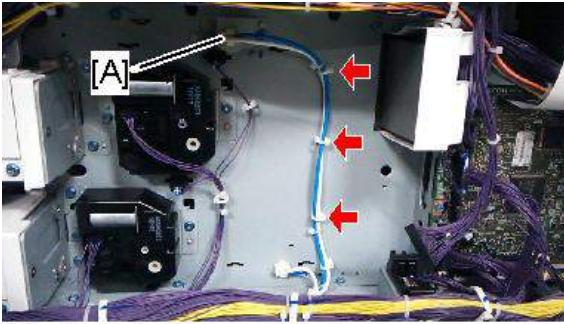

x3 x1

d146f002b

참고

- 하네스가 중계 보드에 연결됩니다. 단계 8의 세부 사항을 참조하십시오.

7. HVP-CB 장치와 전원 공급 장치를 다시 설치합니다.

8. 중계 보드를 본체에 고정하고 청색/흰색 하네스를 보드의 소켓에 연결합니다(🔩 × 1, 🛠 × 3).

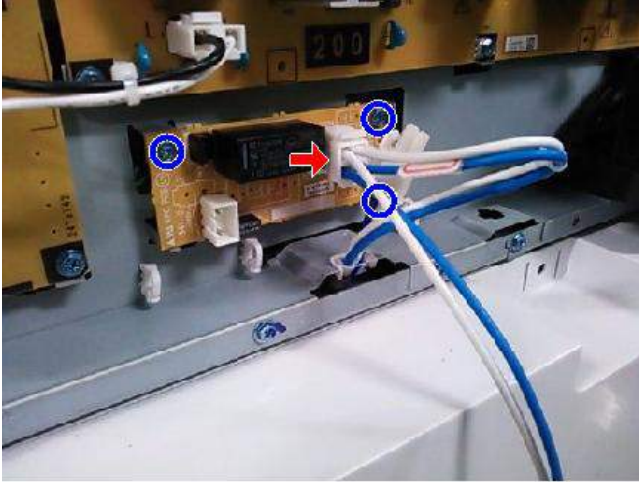

d146f003b

9. 중계 보드의 하네스를 PSU의 소켓에 연결합니다.

참고

- 두 종류의 하네스가 히터와 함께 제공됩니다. 청색/흰색 하네스와 [A] 회색 하네스는 [B] 아래에 보여지는 바와 같이 연결해야 합니다.

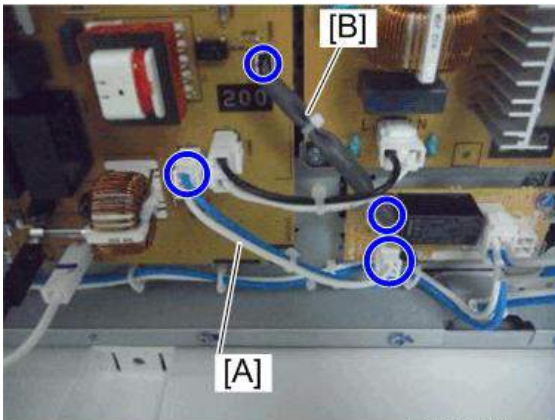

d146f001

10. 우측 후면 덮개 [A]를 제거합니다(🔩 x4, 이 중에 태핑 나사 x1)

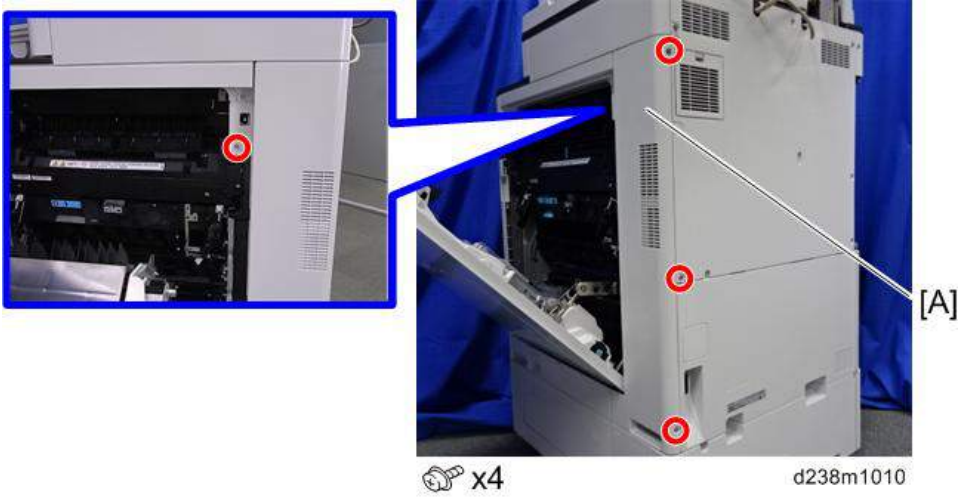

11. 나사를 제거합니다.



12. 스캐너 우측 덮개[A]를 제거합니다.

상측 부품에 있는 후크를 제거하고, 후면 방향으로 덮개를 밀어 넣습니다.

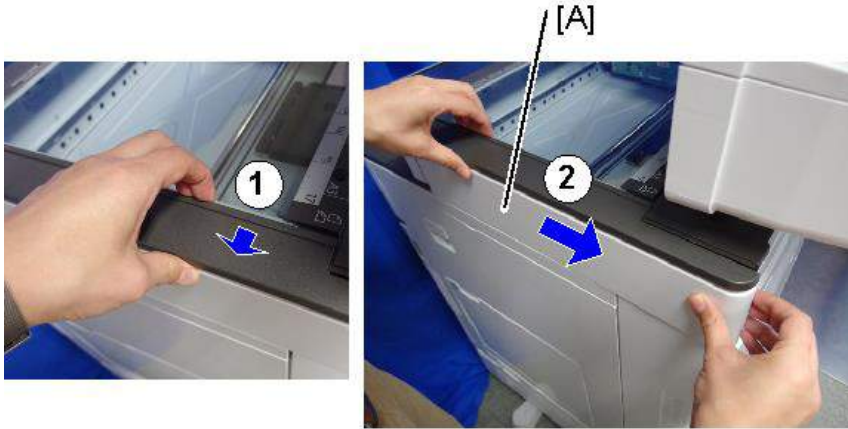

13. PSU 외부 주변에 하네스를 배선하며 이때 구멍을[A] 통하여 전기 박스 밖으로 하네스를 끌어냅니다(4x 4).

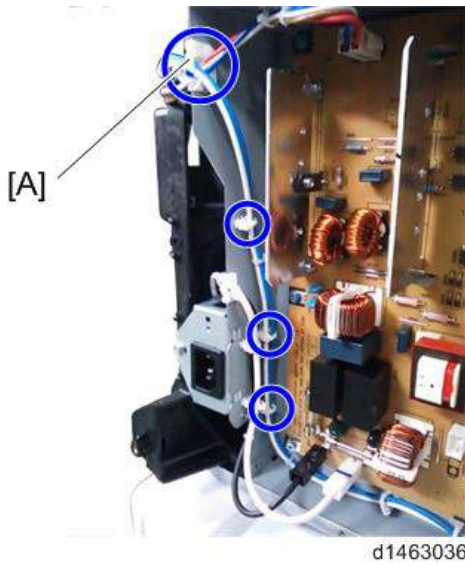

14. 스캐너 방향으로 하네스를 배선합니다(🔌 x 6).

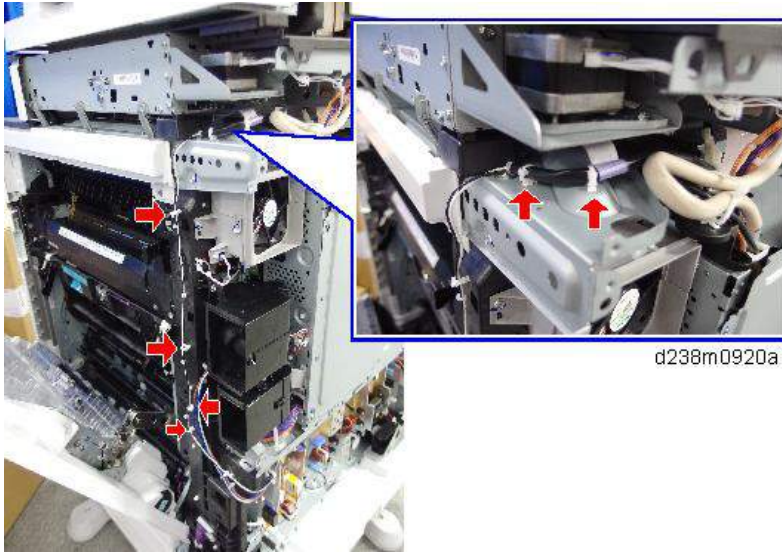

★ 중요

- 적색 원으로 표시된 위치에서 하네스 바인딩 사이의 클램프를 고정합니다.



15. 본체에 커넥터를 부착합니다.
단계 25에 있는 히터 하네스에 연결합니다.

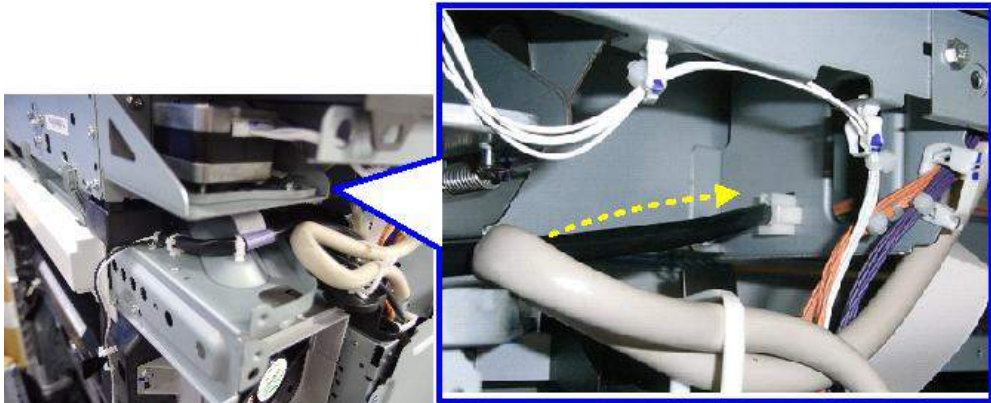

d238m0920b

16. 눈금자 [A]를 제거합니다.

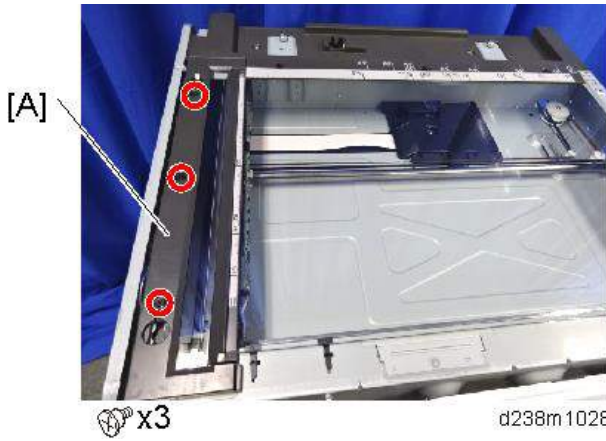

d238m1028

17. 시트 통과 노출 유리[A]를 분리합니다.

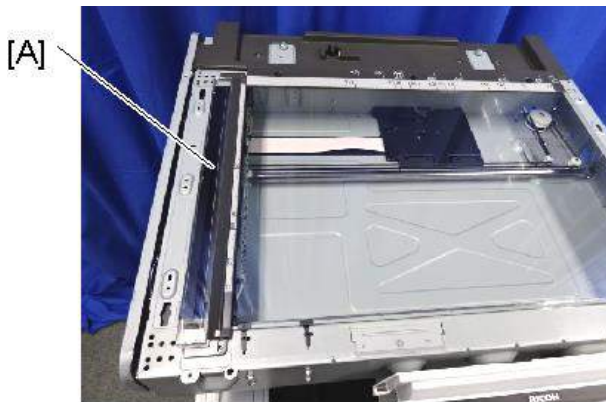

d238m1029

18. 후면 스케일[A]을 제거합니다.

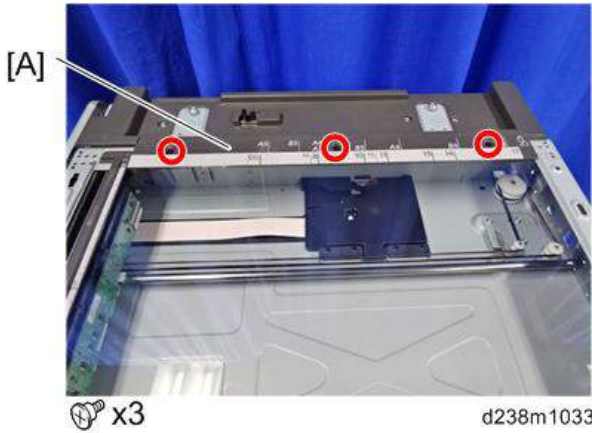

19. 왼쪽 눈금자와 노출 유리[A]를 분리합니다.

⚠ 주의

- 노광 유리와 왼쪽 스케일이 양면 테이프로 부착되어 있습니다.

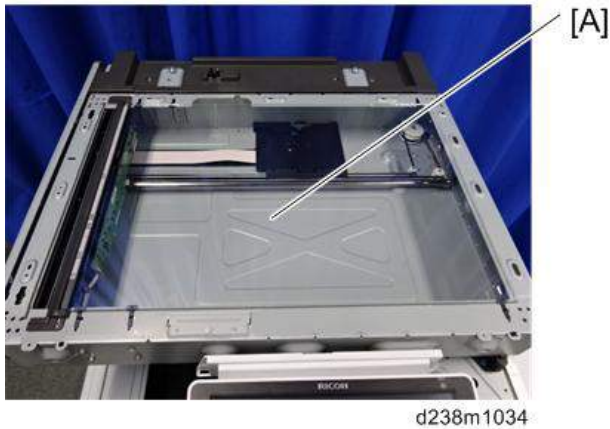

20. 스캐너 캐리지를 오른쪽으로 이동합니다.

21. 히터 [B]를 액세서리와 함께 제공된 브래킷 [A]에 부착합니다(🔩 × 2).

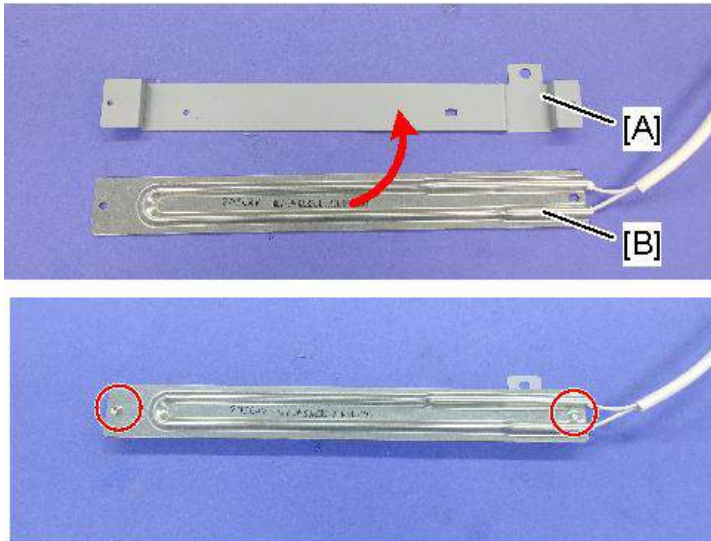

d238m0921a

22. 브래킷의 후면에 있는 릴리스 용지[A]를 제거하고 쉘 포함 히터[B]를 고정하고 프레임에 있는 부각에 정렬합니다.

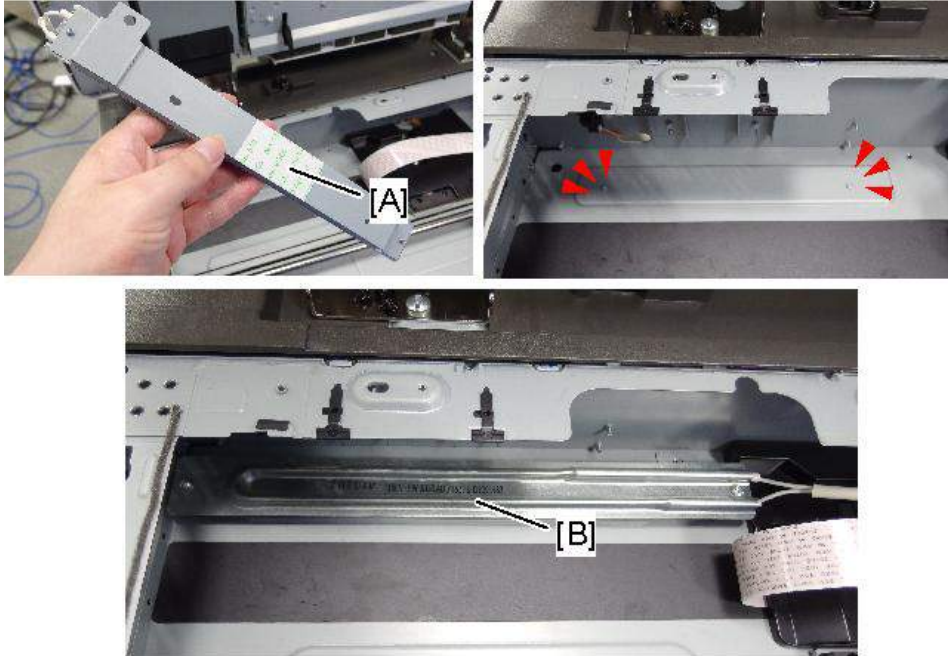

d238m0922a

23. 본체 구멍으로 하네스[A]를 끌어 냅니다.
하네스를 하네스 가이드로 배치합니다.

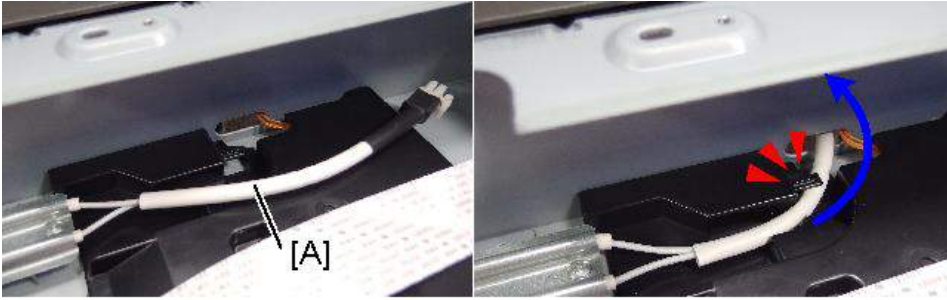

d238m0923a

24. 히터 덮개[A]를 부착합니다(🔩×1개).

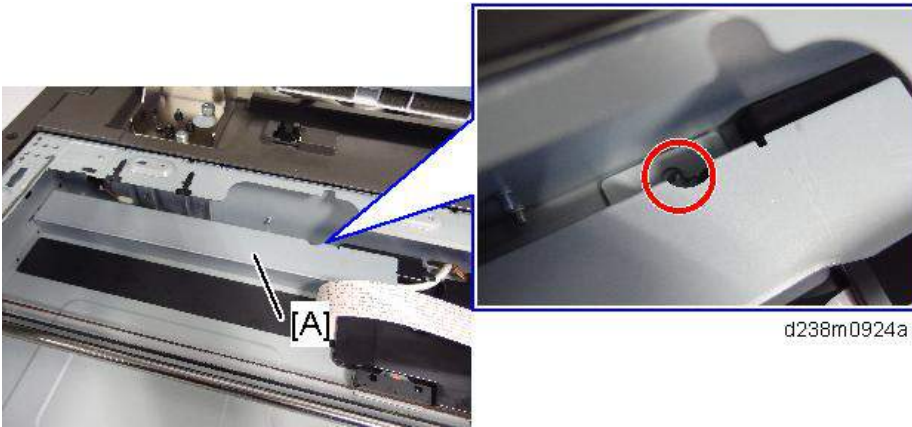

d238m0924a

25. 본체 구멍에서 빼 낸 히터 하네스를 단계 15에서 장착된 커넥터에 연결합니다.

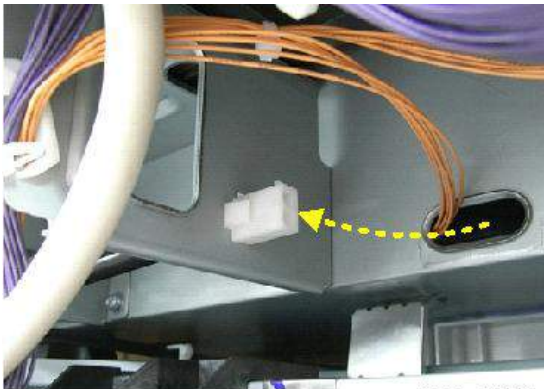

🔌 x1

d238m0925b

26. 분리한 모든 덮개를 다시 부착합니다.

결로 방지 히터(PCDU)

참고

- 이 옵션은 서비스의 일부로 제공됩니다.
- 결로 방지 히터(PCDU)를 설치하려면, 전기 부품 (1) 및 PCDU용 히터 (2)를 주문해야 합니다.

부속품 확인

(1) 전기 부품

설명	수량	비고
태핑 나사 M3X6	3	부품 번호: D2386650 스캐너 및 드럼 히터에 대해 전기 부품 세트는 일반적으로 NA/EU 사이에 포함됩니다.
클램프	6	
하네스: 스캐너/PCU	1	
PCB:DHB	1	
하네스:DC:DHB	1	
하네스 :AC: DHB	1	

(2) PCDU용 히터

설명	수량	비고
태핑 나사: 워셔 M3X8	1	부품 번호: • NA (120V): D7390116 • EU/AA (220/240V): D7390117
히터: 광도전체: EU	1	
히터: 광도전체: NA	1	
데칼 높이 온도	1	

설치 절차

1. 후면 덮개[A]를 제거합니다.

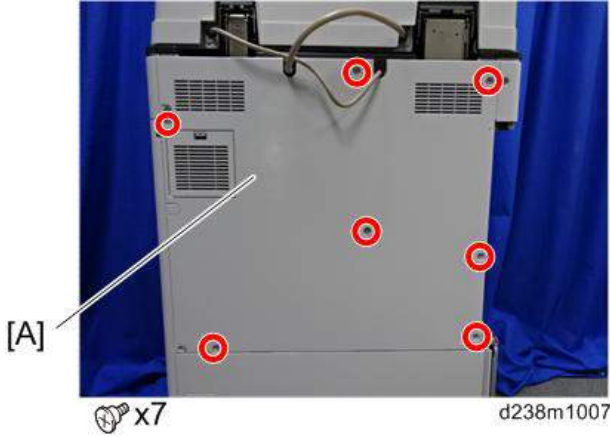

2. 후면 하단 덮개[A]를 분리합니다.

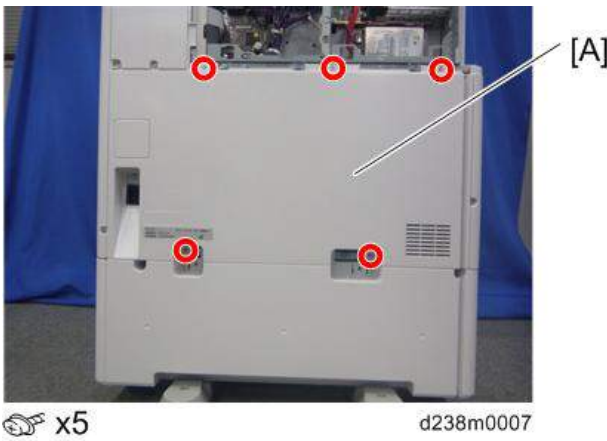

3. 전원 공급장치 장치 [A]를 제거합니다(🔩 x6, 이 중에 태핑 나사 x1)

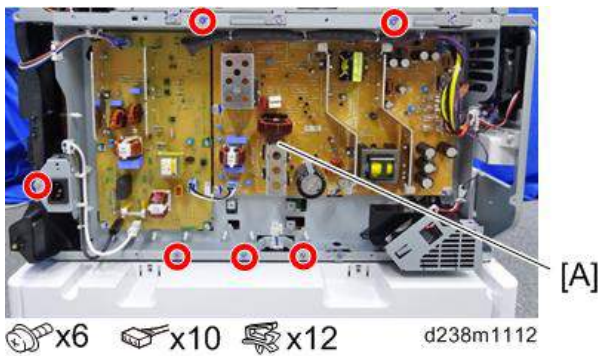

4. 5개의 클램프를 느슨하게 합니다.

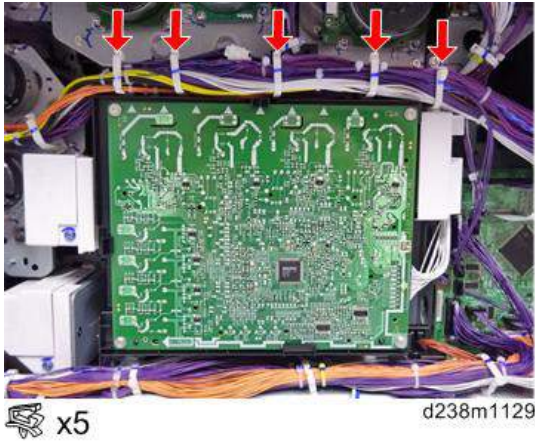



 x5

d238m1129

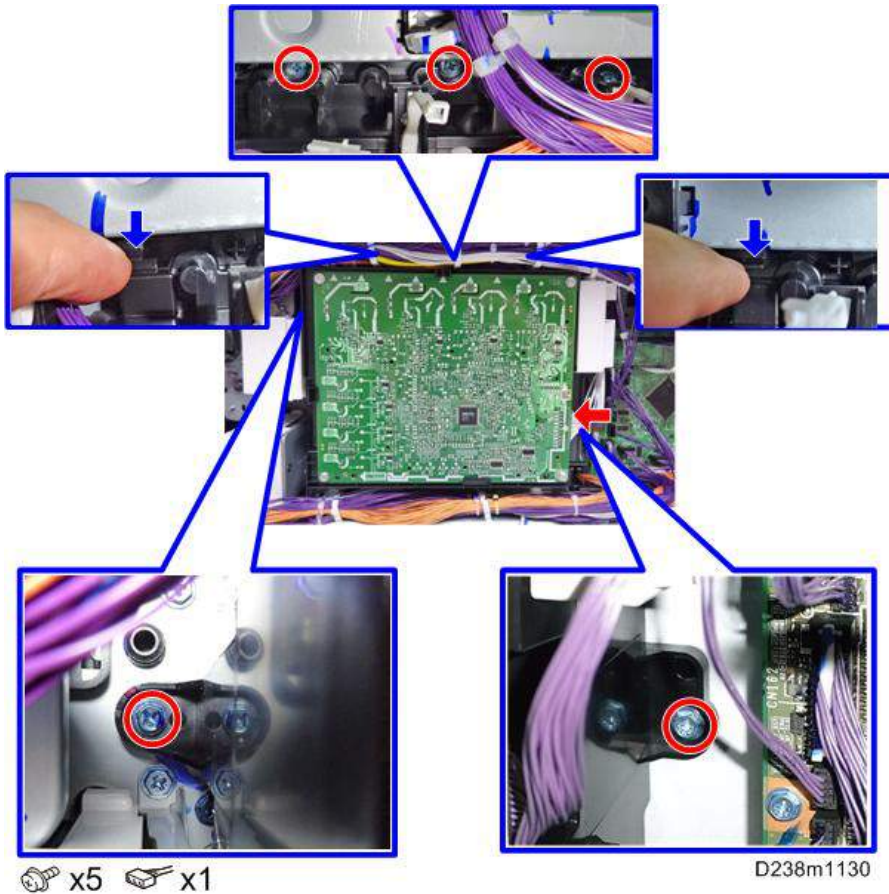
5. 블랙킷 [A]와 함께 HVP-CB를 제거합니다(후크 x 2).



 x5  x1

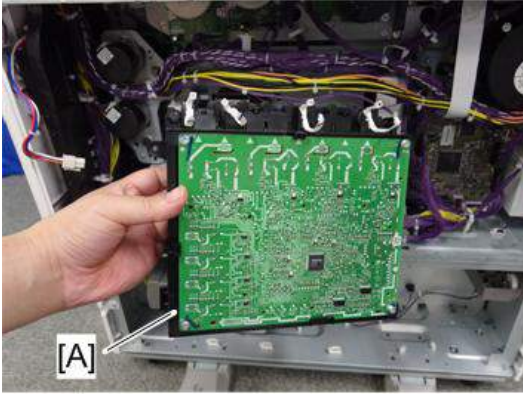

D238m1130

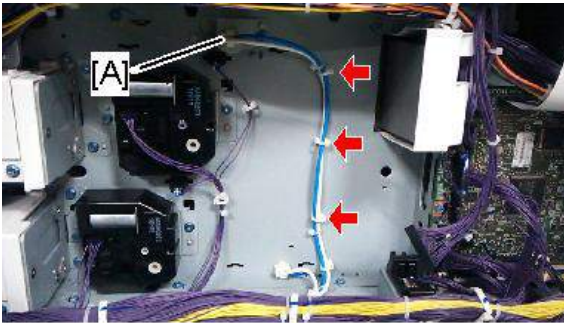

d146z0087

6. 조합 청색/백색 하네스를 후면 본체 [A]에 연결합니다.



 x3  x1

d146f002b

[참고](#)

- 하네스가 중계 보드에 연결됩니다. 단계 8의 세부 사항을 참조하십시오.

7. HVP-CB 장치와 전원 공급 장치를 다시 설치합니다.

8. 중계 보드를 본체에 고정하고 청색/흰색 하네스를 보드의 소켓에 연결합니다(🔩 × 1, 🛠 × 3).

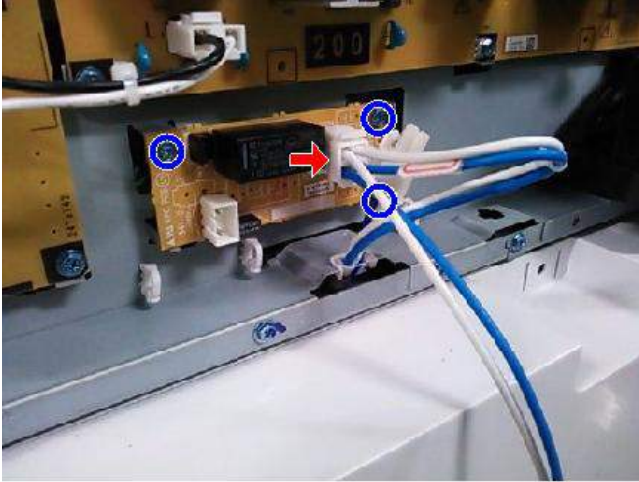

d146f003b

9. 중계 보드의 하네스를 PSU의 소켓에 연결합니다.

참고

- 두 종류의 하네스가 히터와 함께 제공됩니다. 청색/흰색 하네스와 [A] 회색 하네스는 [B] 아래에 보여지는 바와 같이 연결해야 합니다.

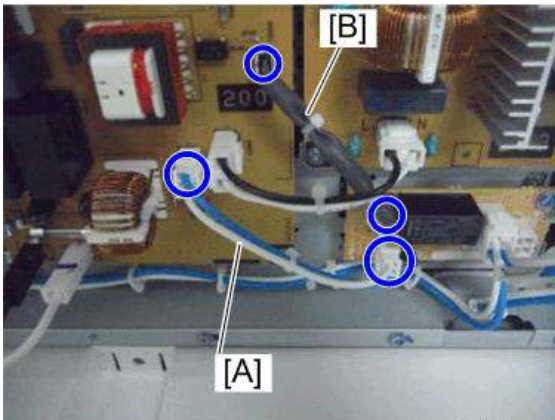

d146f001

10. 우측 후면 덮개 [A]를 제거합니다(🔩 x4, 이 중에 태핑 나사 x1)

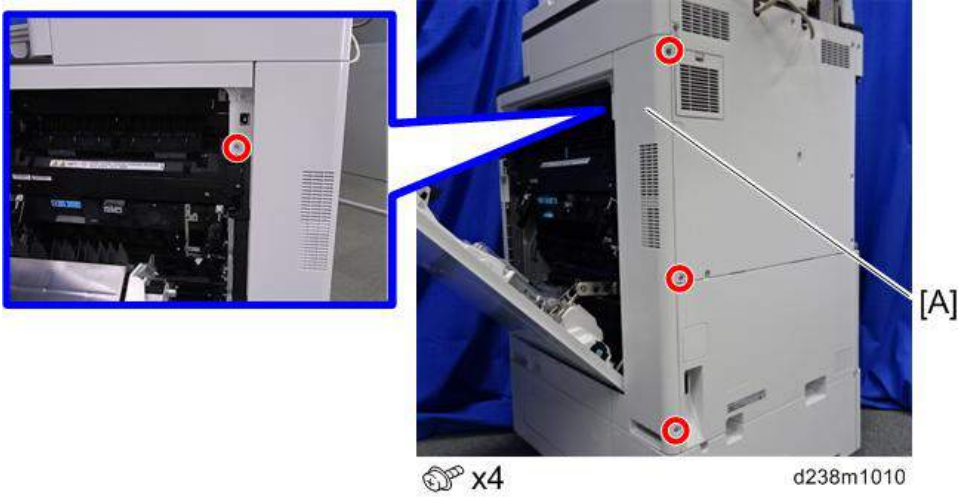

11. 나사를 제거합니다.



12. 스캐너 우측 덮개[A]를 제거합니다.

상측 부품에 있는 후크를 제거하고, 후면 방향으로 덮개를 밀어 넣습니다.

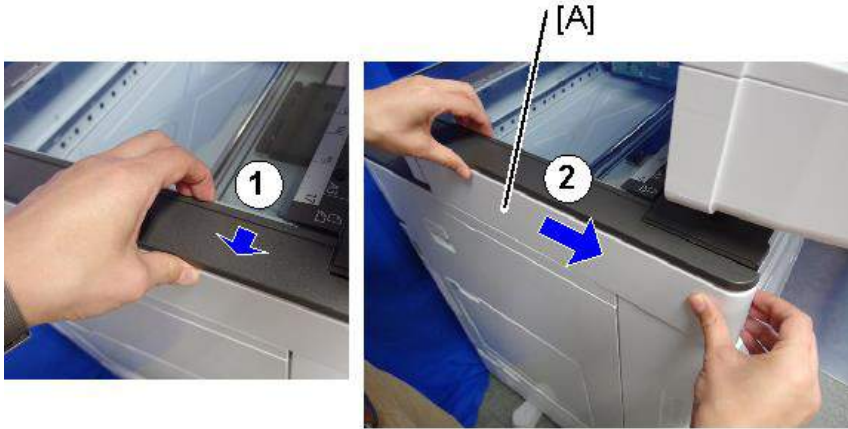

d238m.1301

13. PSU 외부 주변에 하네스를 배선하며 이때 구멍을[A] 통하여 전기 박스 밖으로 하네스를 끌어냅니다(4x 4).

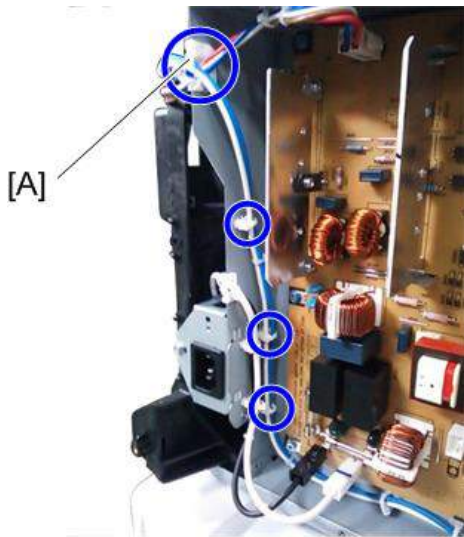

d1463036

14. 스캐너 방향으로 하네스를 배선합니다(🔌 x 6).

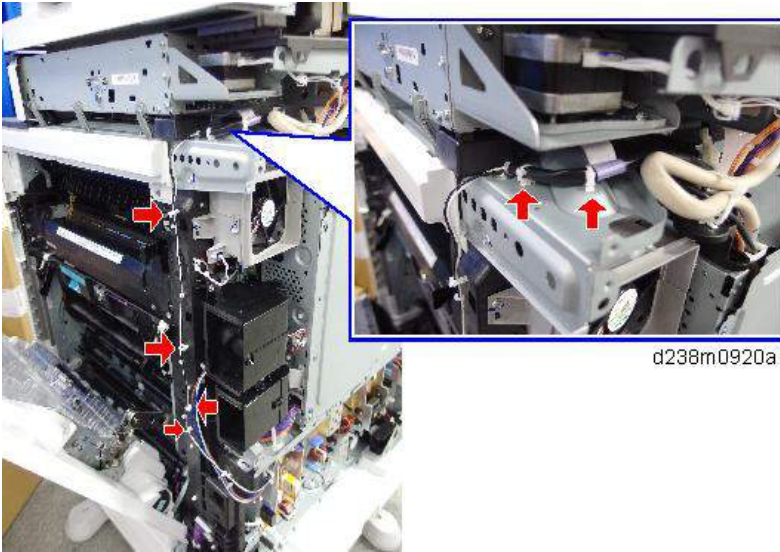

★ 중요

- 적색 원으로 표시된 위치에서 하네스 바인딩 사이의 클램프를 고정합니다.



15. 본체에 커넥터를 부착합니다.

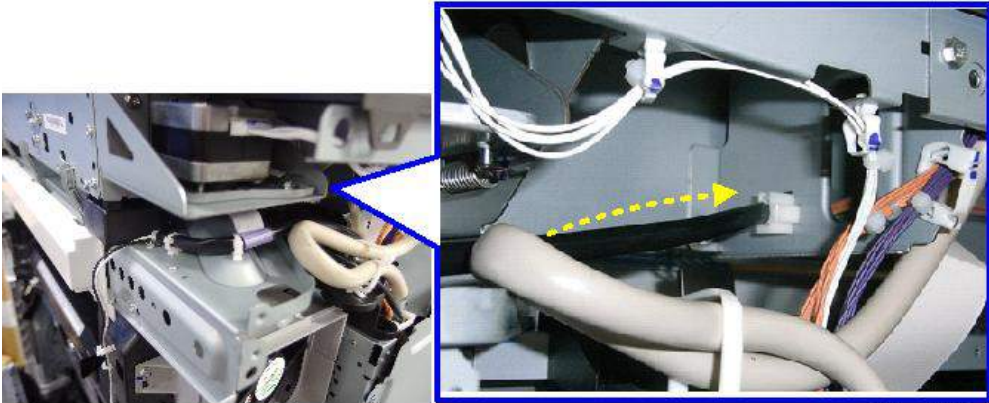

d238m0920b

16. 급지함 1과 2를 분리합니다.

17. 기기 내부에 커넥터 덮개가[A] 있습니다(🔑 × 1).

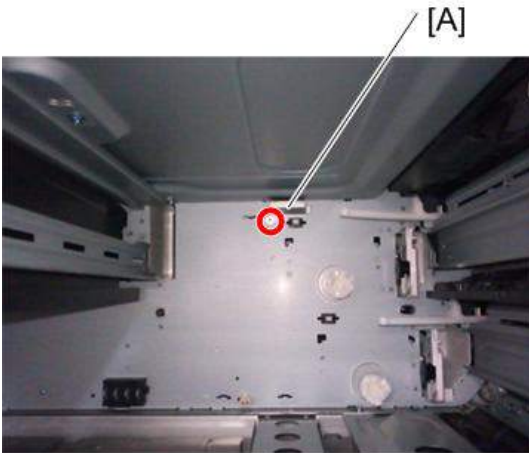

d1463044

18. 상부의 나사를 임시적으로 고정합니다(🔩 M3x8: x1).



d1463045

19. 기기 내부의 커넥터를 연결한 다음 나사를 완전히 조여 히터를 [A]를 설치합니다.

↓참고

- 최종적으로 나사를 고정할 때 히터를 안쪽으로 고정합니다.



d1463046

20. 커넥터 덮개를 다시 설치합니다(🔩 x 1).

21. 경고 데칼 [A]를 부착합니다.

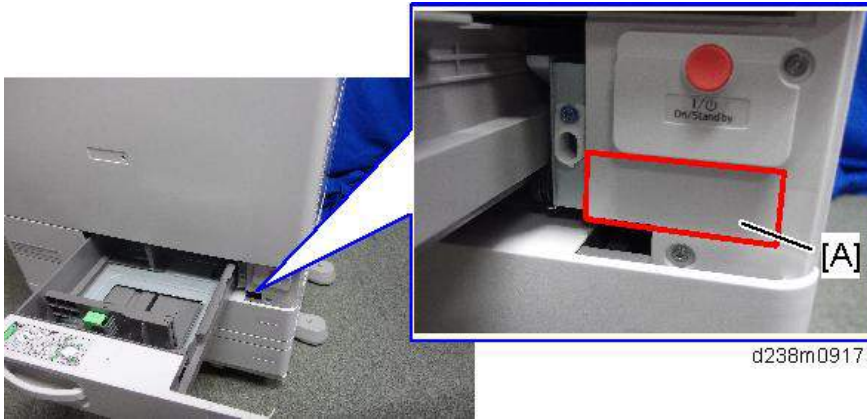

22. 기기를 다시 조립합니다.

23. 전원 코드를 연결한 후 히터가 켜지고 발열하는지 확인합니다.

급지함의 결로 방지 히터

⚠ 주의

- 아래 절차를 시작하기 전에 기기 전원 코드를 분리하십시오.
- 하네스가 손상되지 않도록 다음 절차를 수행하십시오.
- 설치 후 하네스가 손상되거나 끼인 곳이 없는지 확인합니다.

부속품 확인

본체 결로 방지 히터(서비스 옵션)

번호	설명	수량	비고
1	용지함 히터	1	히터와 하네스
2	태핑 나사: M3 x 8	2	부품 번호: • NA (120V): D2386630 • EU/AA (220/240V): D2386640
3	PCB:DHB	1	전기적 구성 요소
4	용지함용 하네스	1	부품 번호: • NA (120V): D2386661, *D2386660 • EU/AA (220/240V): D2386662, *D2386660
5	DC용 하네스	1	
6	AC용 하네스	1	
7	태핑 나사: M3 x 6	3	

*: 이전 부품 번호

옵션 급지 장치용 본체 결로 방지 히터

번호	설명	수량	비고
1	용지함 히터	1	히터와 하네스
2	하네스	1	부품 번호: • NA (120V): D6931117 • EU/AA (220/240V): D6931127
3	스프링 나사:M4 X 10	3	

본체 용지함에 연결하기

1. 후면 덮개[A]를 제거합니다.

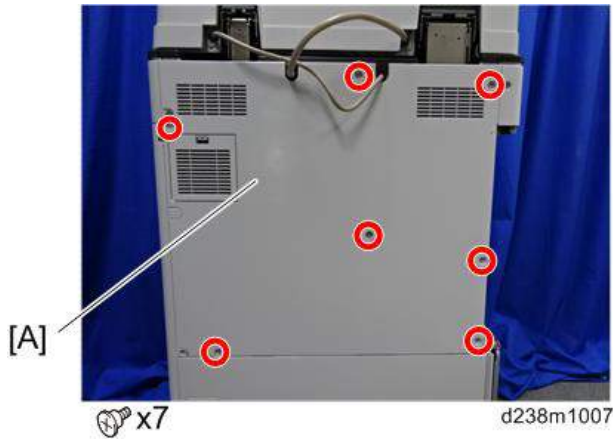

2. 후면 하단 덮개[A]를 분리합니다.

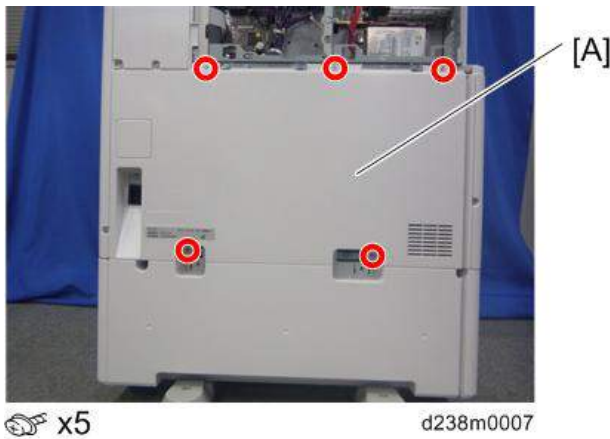

3. PCB: DHB(🔩x 3개)를 장착합니다.



4. "PCB: DHB " 및 "PSU" 사이의 하네스 두 개를 연결합니다.

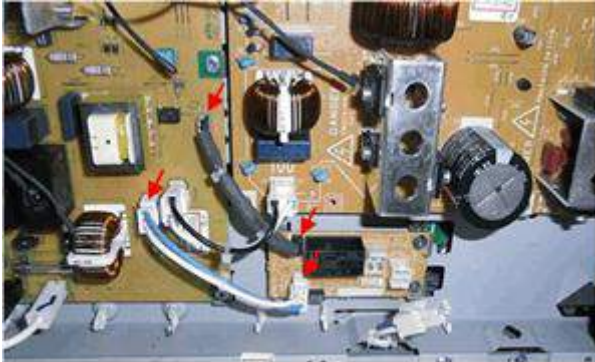

d1469002

참고

- 빨간색 선 원형 케이블은 북미의 경우 하얀색으로, EU/AA의 경우 빨간색으로 제공됩니다.

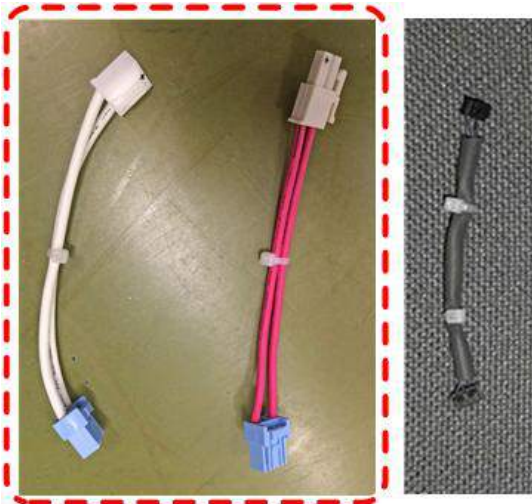

d238m1376

5. 커넥터 1을 연결합니다.

6. 커넥터 2를 이미 장착된 하네스에 연결합니다.

7. 옵션 용지 급지대를 위한 커넥터 3을 장착합니다.

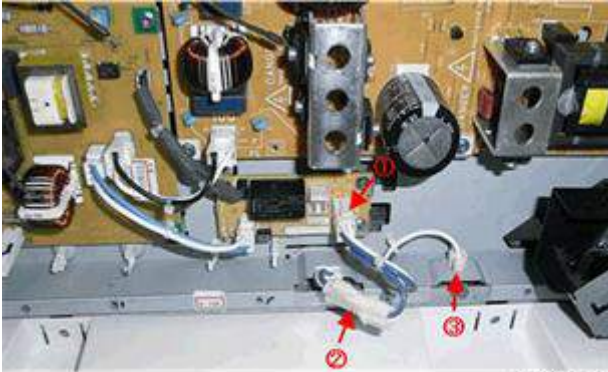

d1469003

↓참고

- NA/EU/AA용 케이블은 하얀색입니다.



d1469008

8. 기계에서 용지함 1 및 2를 분리합니다.



d146f102

9. 히터의 커넥터를 본체에 연결합니다.



d146f103

10. 히터를 기기 내부에 설치합니다(④ x 1개).



d146f105

11. 용지함 1 및 2에 재부착합니다.

용지 급지 장치 PB3220/PB3210로 연결

1. 109페이지의 "본체 용지함에 연결하기"의 1에서 7단계를 수행합니다.
2. 급지 장치의 1번 및 2번 급지함을 꺼냅니다.
3. 옵션 급지 장치의 히터 하네스[A]를 옵션 급지 장치의 내부 후면 프레임에 있는 구멍으로 통과시킨 다음 장착합니다(🔩 x1개).

2

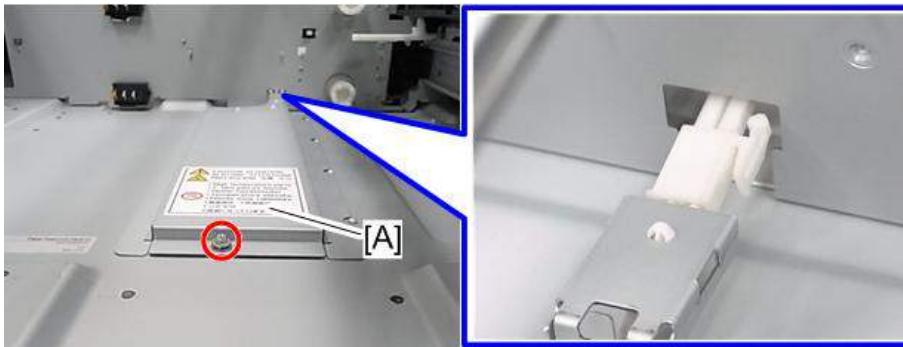

d197z1082

4. 옵션 급지 장치의 고정 브래킷[A]을 분리합니다.

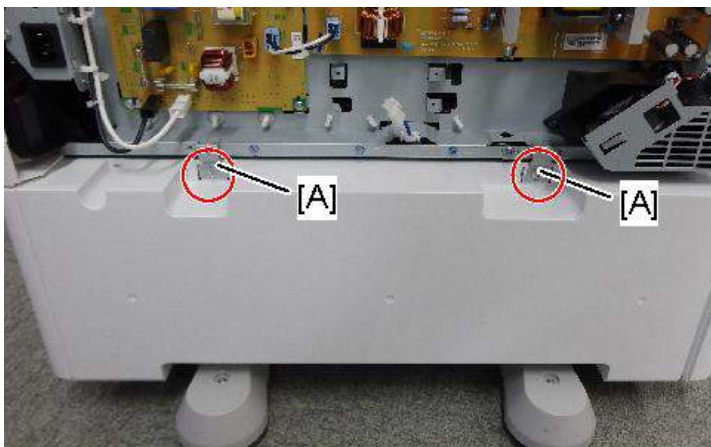

🔩 x2

d238m0836

5. 옵션 용지 급지 장치의 후면 덮개[A]를 분리합니다.



🔧 x2

d238m0837

6. 본체 아래쪽의 브래킷[A]을 분리합니다(🔧x1개).
분리된 브래킷을 폐기할 수 있습니다.

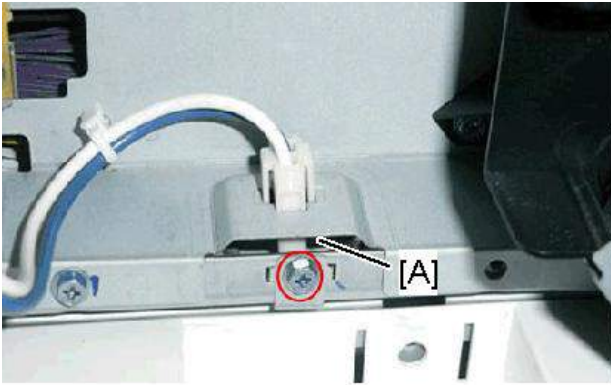

d1469004

7. 옵션 급지 장치의 PFU 하네스[A]를 본체 릴레이 하네스[B]와 히터 하네스[C]에 연결합니다(※x4개).

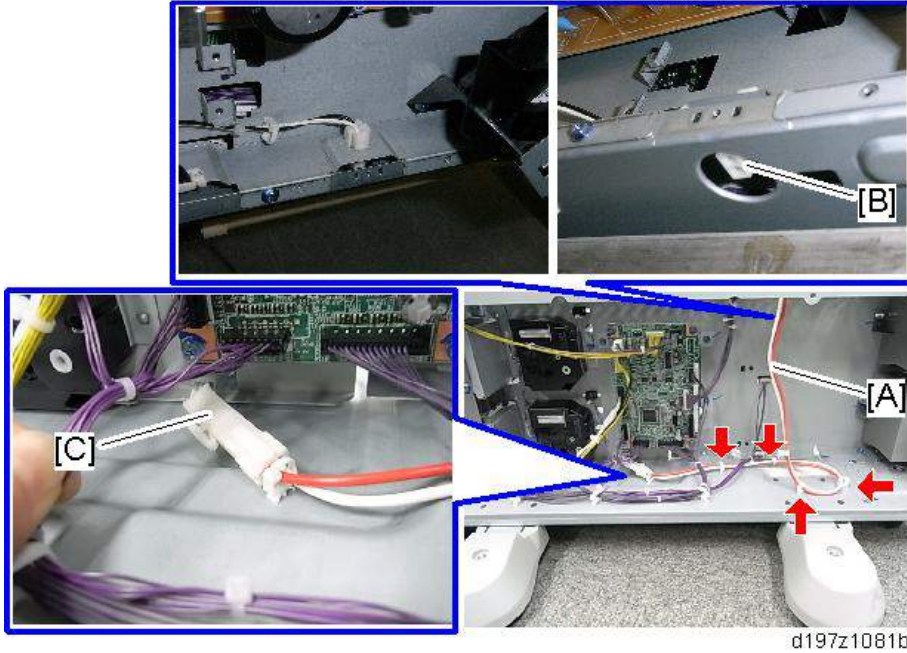

- 8. 분리된 부품 및 덮개를 재설치합니다.
- 9. 전원 코드를 연결하고 주 전원을 켭니다.

결로 방지 히터를 항상 ON 상태로 유지하려면 다음 2개 단계를 진행하십시오.

1. SP5-805-001(결로 방지 히터 ON/OFF 설정)을 [1]로 설정합니다.
2. PCU와 스캐너 히터를 직접 분리합니다.

★ **중요**

- 기기 내부 온도가 지나치게 높아져 토너가 막히거나 스캐너 램프 안정 장치가 손상될 수 있으므로, PCU와 스캐너 히터는 사용하지 않도록 설정해야 합니다

용지 급지 장치 PB3150으로 연결

1. 109페이지의 "본체 용지함에 연결하기"의 1에서 7단계를 수행합니다.
2. PB3150의 급지함을 꺼냅니다.

- 3. 옵션 급지 장치의 히터 하네스[A]를 내부 후면 프레임에 있는 구멍에 통과시킨 다음, 장착합니다(🔩 x1개).

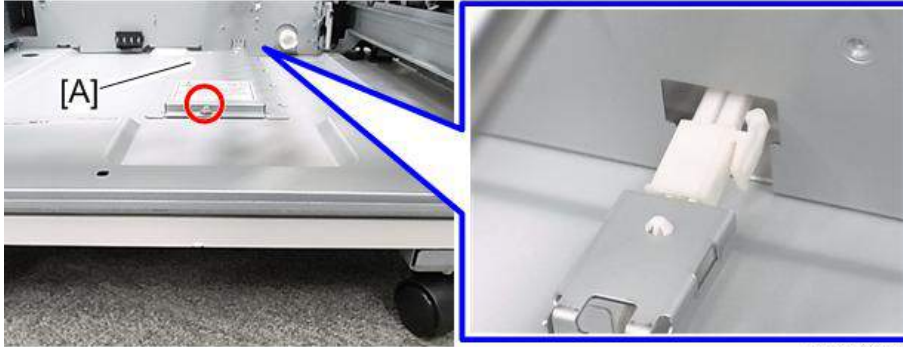

d197z1084

- 4. 급지 장치 PB3150의 고정 브라킷[A]을 분리합니다.

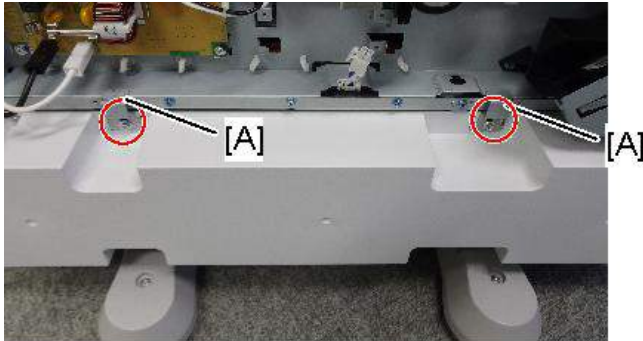

🔩 x2

d238m0838

- 5. 용지 급지 장치 PB3150의 후면 덮개[A]를 분리합니다.

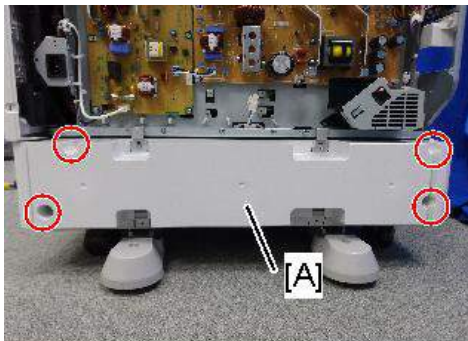

🔩 x4

d238m0839

- 6. 본체 아래쪽의 브라킷[A]을 분리합니다(🔩 x1개).
분리된 브라킷을 폐기할 수 있습니다.

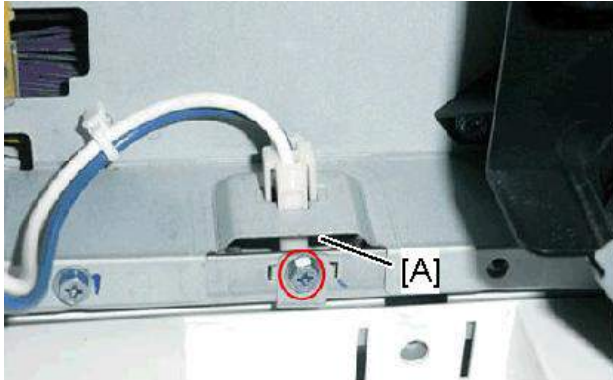

d1469004

7. 옵션 급지 장치의 PFU 하네스[A]를 본체 릴레이 하네스[B]와 히터 하네스[C]에 연결합니다(총 4개).

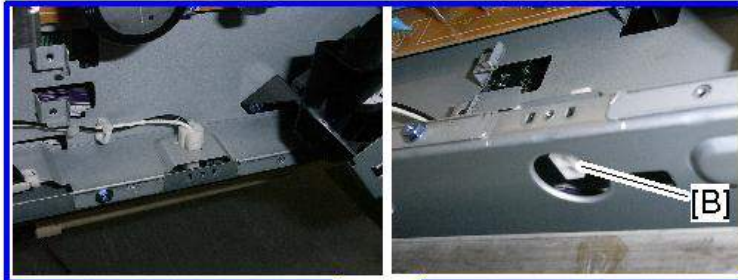

d197z1083b

- 8. 분리된 부품 및 덮개를 재설치합니다.
- 9. 전원 코드를 연결하고 주 전원을 켭니다.

결로 방지 히터를 항상 ON 상태로 유지하려면 다음 2개 단계를 진행하십시오.

1. SP5-805-001(결로 방지 히터 ON/OFF 설정)을 [1]로 설정합니다.
2. PCU와 스캐너 히터를 직접 분리합니다.

★ **중요**

- 기기 내부 온도가 지나치게 높아져 토너가 막히거나 스캐너 램프 안정 장치가 손상될 수 있으므로, PCU와 스캐너 히터는 사용하지 않도록 설정해야 합니다

급지 장치 PB3220(D787-18, -22)/ PB3210(D787-17)

부속품 확인

2

번호	설명	수량	비고
1	나사(M4 × 10)	2	
2	스프링 와셔 나사(M4 × 10)	1	
3	고정 브래킷	2	

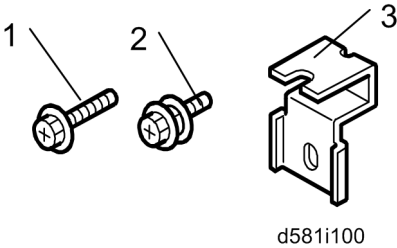

설치 절차

⚠ 주의

- 본체 무게는 약 100kg입니다. 최소 1명 이상의 도움을 받아서 들어 올리십시오.
- 기계는 올바른 위치를 잡고 부드럽게 들어야 합니다. 기계를 들 때 주의하지 않거나 부주의하게 취급하거나 떨어뜨릴 경우 부상을 입을 수 있습니다.
- 이 옵션을 설치할 때에는 주 전원을 끄고 벽 콘센트에서 전원 코드를 분리하십시오. 주 전원을 끄지 않고 설치하면, 전기적 쇼크 및 고장이 발생할 수 있습니다.
- 기계가 넘어지지 않도록 본 기계를 용지 급지 장치에 결합하도록 하십시오. 이 두 장치를 연결하지 않을 경우 기계가 움직이거나 넘어져서 부상을 초래할 수 있습니다.

1. 오렌지색 테이프와 리테이너를 제거합니다.

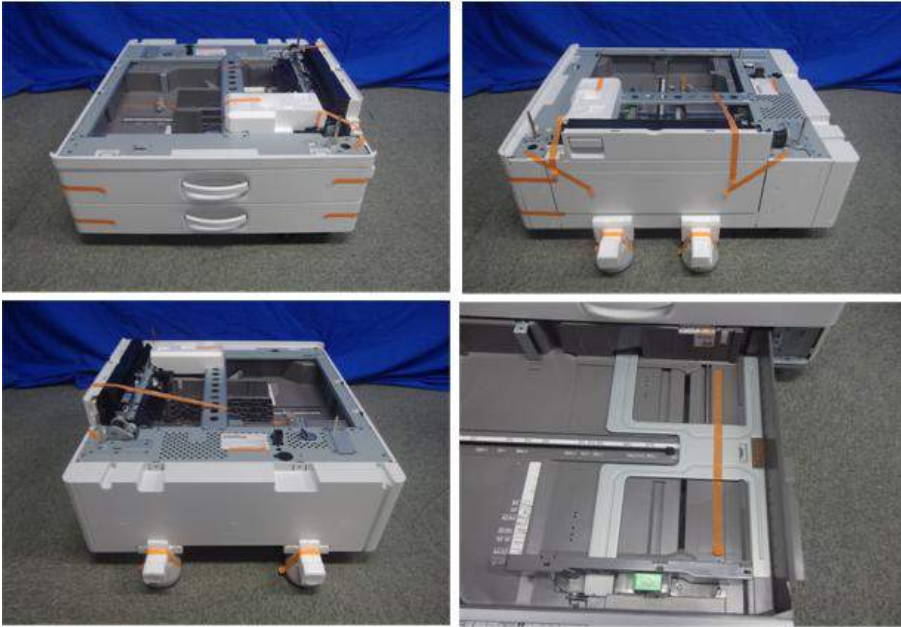

d238m0546

2. 패키지에서 기계와 함께 제공된 액세서리(고정 나사 등)를 꺼냅니다.
3. 기계를 잡고 위치 핀 [A]에 기계를 정렬한 후 금지 장치 위에 기계를 배치하십시오.

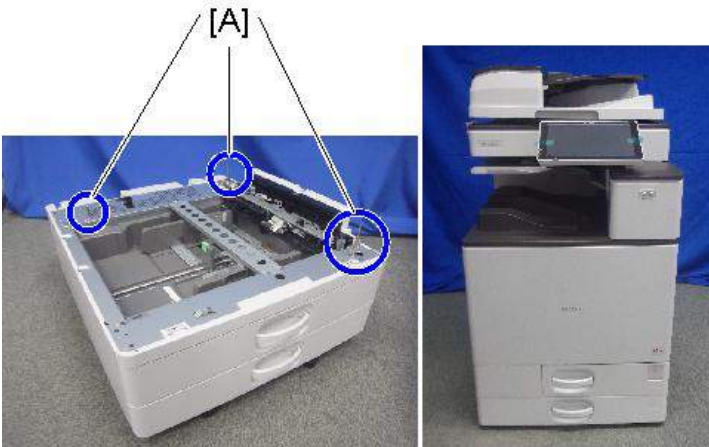

d238m0563

참고

- 기계를 들 때 올바른 위치를 잡으십시오.



d238m0935

- 기계의 변형이 발생할 수 있기 때문에, 기계를 들어올릴 때 시스템의 다른 부품을 잡지 마십시오.
- 기계를 용지 급지 장치 위에 임시로 아무렇게나 올려놓지 마십시오. 용지 급지 장치가 변형될 수 있습니다. 항상 기계와 용지 급지 장치를 올바르게 연결하십시오.

4. 2차 용지 급지함을 당겨 빼냅니다.

5. 고정 브라킷을 스크류 드라이버로 사용하여 기계를 급지 장치에 고정합니다(스프링 와셔: 나사: M4×10: 1개).



d1462443

6. 고정 브래킷[A]을 기계 후면의 좌우의 두 지점에 부착합니다(나사: 각 1개).

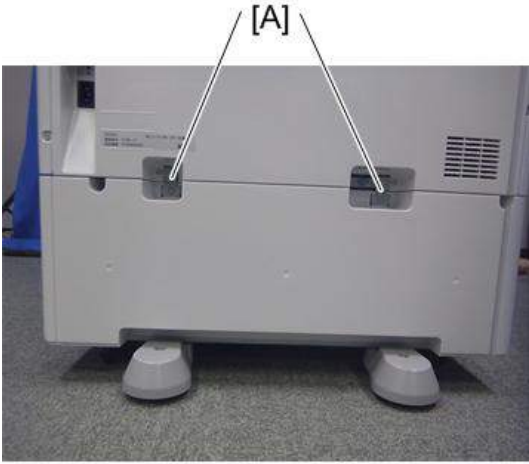

d1462444

- 7. 용지 급지함을 기계로 재부착합니다.
- 8. 아래 그림과 같이 스티커를 부착합니다.

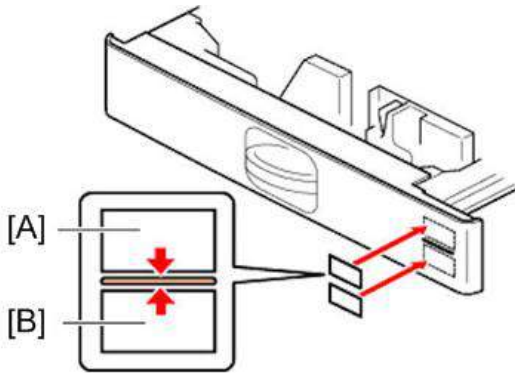

d1462230

[A]: 용지함 번호 스티커

[B]: 용지 크기 스티커

참고

- 용지함 번호 스티커와 용지 크기 스티커는 기계와 함께 포장에 포함되어 있습니다.

9. 용지 급지 장치의 캐스터를 잠급니다.



d1462439

10. 전원 코드를 기계에 연결합니다.

↓참고

- 기계에 안정장치가 부착된 상태로 배송됩니다. 제거하지 마십시오.



d1462468

11. 주 전원을 켭니다.

12. 용지를 장착하고 용지 급지함에 장착된 용지 크기가 조작 패널에 표시되는지 확인합니다.

13. 용지 급지 장치의 정합을 조정합니다.

- SP1-002-004(용지함 3 좌우 정합)
- SP1-002-005(용지함 4 좌우 정합)

SP 설명

• SP1-002(좌우 정합)

각 모드 및 용지함에 대하여 레이저 기본 스캔 시작 위치를 변경하여 병렬 정합을 조정합니다.

값 증가: 이미지가 용지 뒤쪽 가장자리로 이동합니다.

값 감소: 이미지가 용지 앞쪽 가장자리로 이동합니다.

용지 급지 장치 PB3150(D694)

부속품 확인

2

번호	설명	수량	비고
1	고정 브래킷	2	
2	나사 - M4 × 10	2	
3	나사 및 스프링 와셔 - M4 × 10	1	

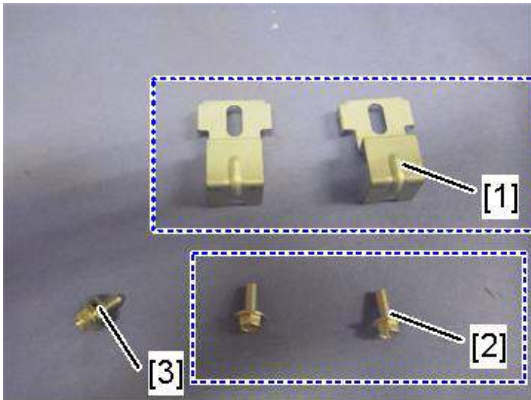

d1462445b

설치 절차

⚠ 주의

- 본체 무게는 약 100kg입니다. 최소 1명 이상의 도움을 받아서 들어 올리십시오.
- 기계는 올바른 위치를 잡고 두 사람이 부드럽게 들어야 합니다. 기계를 들 때 주의하지 않거나 부주의하게 취급하거나 떨어뜨릴 경우 부상을 입을 수 있습니다.
- 이 옵션을 설치할 때에는 주 전원을 끄고 벽 콘센트에서 전원 코드를 분리하십시오. 주 전원을 끄지 않고 설치하면, 전기적 쇼크 및 고장이 발생할 수 있습니다.
- 기계가 넘어지지 않도록 본 기계를 용지 급지 장치에 결합하도록 하십시오. 이 두 장치를 연결하지 않을 경우 기계가 움직이거나 넘어져서 부상을 초래할 수 있습니다.

↓ 참고

- 용지 급지 장치 PB3150는 캐스터와 함께 제공되지 않습니다. 옵션 128페이지의 "캐스터 테이블 유형 M3(D178)"을 부착할 수 있습니다.

1. 오렌지색 테이프와 리테이너를 제거합니다.

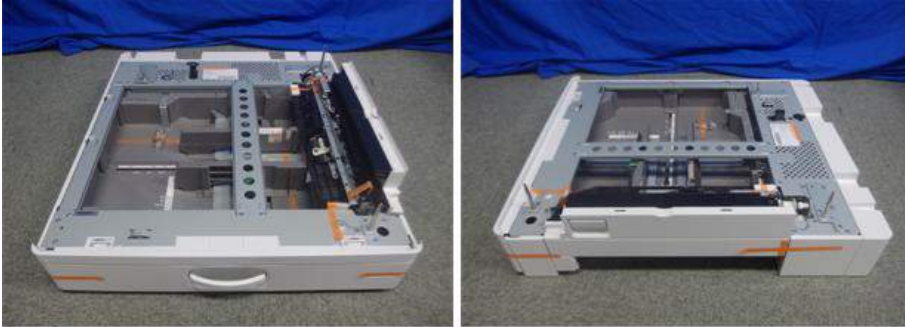

d238m0547

2. 패키지에서 기계와 함께 제공된 액세서리(고정 나사 등)를 꺼냅니다.
3. 기계를 잡고 위치 핀 [A]에 기계를 정렬한 후 급지 장치 위에 기계를 배치하십시오.

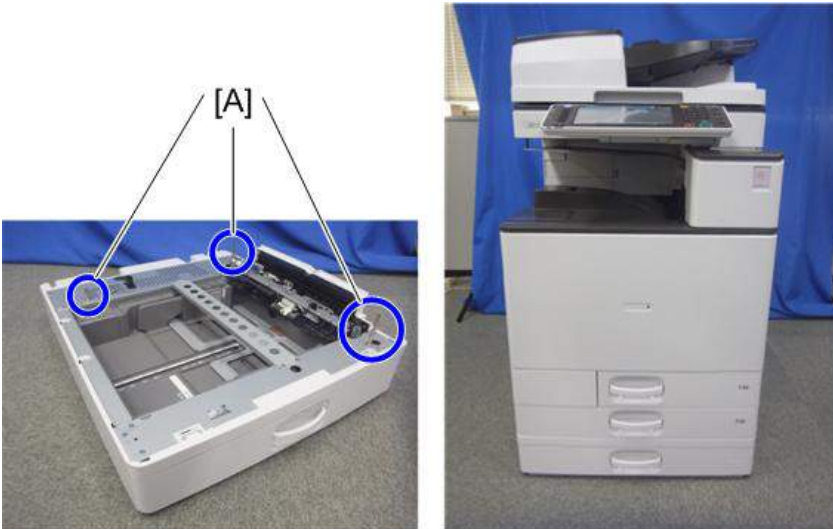

d1462447

참고

- 기계를 들 때 올바른 위치를 잡으십시오.



d238m0935

- 기계의 변형이 발생할 수 있기 때문에, 기계를 들어올릴 때 시스템의 다른 부품을 잡지 마십시오.
- 기계를 용지 급지 장치 위에 임시로 아무렇게나 올려놓지 마십시오. 용지 급지 장치가 변형될 수 있습니다. 항상 기계와 용지 급지 장치를 올바르게 연결하십시오.

4. 2차 용지 급지함을 당겨 빼냅니다.

5. 고정 브래킷을 스크류 드라이버로 사용하여 기계를 급지 장치에 고정합니다(스프링 와셔: 나사: M4×10: 1개).



d1462448

6. 고정 브래킷[A]을 기계 후면의 좌우의 두 지점에 부착합니다(나사: 각 1개).

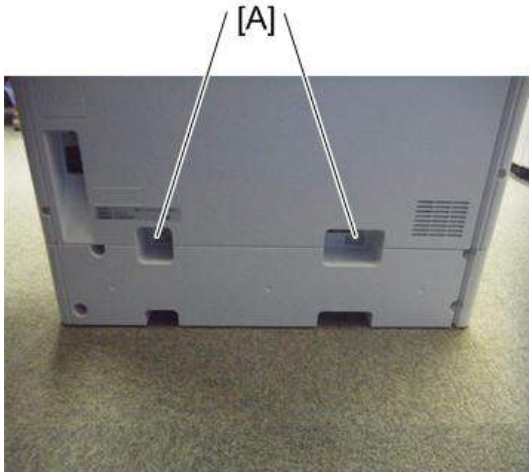

d1462449

7. 용지 급지함을 기계에 재부착합니다.

8. 아래 그림과 같이 스티커를 부착합니다.

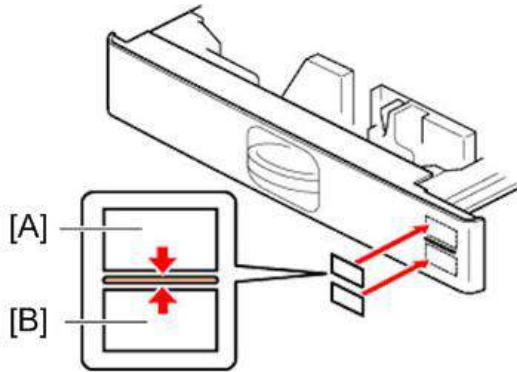

d1462230

[A]: 용지함 번호 스티커

[B]: 용지 크기 스티커

[참고](#)

- 용지함 번호 스티커와 용지 크기 스티커는 기계와 함께 포장에 포함되어 있습니다.

9. 전원 코드를 기계에 연결합니다.

10. 주 전원을 켭니다.

11. 용지를 장착하고 용지 급지함에 장착된 용지 크기가 조작 패널에 표시되는지 확인합니다.

12. 용지 급지 장치의 정합을 조정합니다.

SP1-002-004(용지함 3 좌우 정합)

SP 설명

• **SP1-002(좌우 정합)**

각 모드 및 용지함에 대하여 레이저 기본 스캔 시작 위치를 변경하여 병렬 정합을 조정합니다.

값 증가: 이미지가 용지 뒤쪽 가장자리로 이동합니다.

값 감소: 이미지가 용지 앞쪽 가장자리로 이동합니다.

캐스터 테이블 유형 M3(D178)

부속품 확인

2

번호	설명	수량	비고
1	오른쪽 하단 덮개	1	급지 장치 PB3150가 설치된 경우 사용되지 않습니다.
2	고정 브래킷	2	
3	나사(M4 × 10)	2	
4	스프링 와셔 나사(M4 × 10)	1	

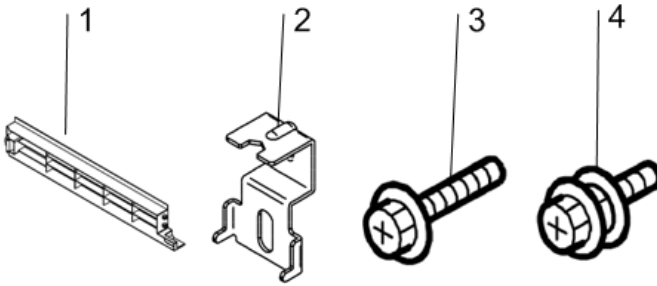

d1465005

설치 절차

⚠ 주의

- 본체 무게는 약 100kg입니다. 최소 1명 이상의 도움을 받아서 들어 올리십시오.
- 기계의 올바른 위치를 잡아야 하고 천천히 들어야 합니다. 억지로 힘을 줘서 들거나 부주의하게 취급하거나 떨어뜨릴 경우 부상을 입을 수 있습니다.
- 이 옵션을 설치할 때에는 주 전원을 끄고 벽 콘센트에서 전원 코드를 분리하십시오. 주 전원을 끄지 않고 설치하면, 전기적 쇼크 및 고장이 발생할 수 있습니다.
- 장비 전복을 방지하기 위해 반드시 기계와 캐스터 테이블을 결합하십시오. 결합하지 않을 경우 기계가 움직이거나 넘어져서 부상을 초래할 수 있습니다.

캐스터 테이블에 MFP를 설치하는 방법

1. 기계의 그림을 잡은 상태에서 위치 지정 핀과 맞추고 기계를 캐스터 테이블 위에 배치합니다.

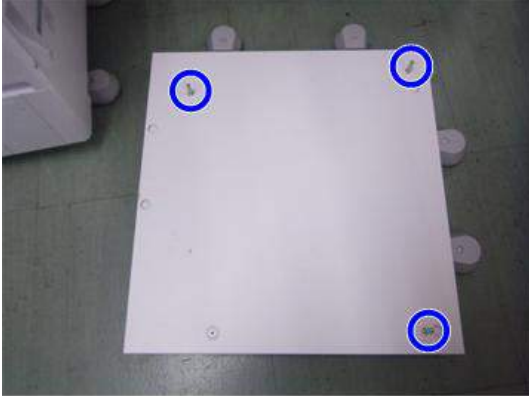

d1463030

참고

- 기계를 들 때에는 손잡이를 잡으십시오.



d238m0935

- 기계의 변형이 발생할 수 있기 때문에, 기계를 들어올릴 때 시스템의 다른 부품을 잡지 마십시오.
 - 기계를 캐스터 테이블 위에 임시로 아무렇게나 올려놓지 마십시오. 기계가 변형될 수 있습니다. 항상 기계와 캐스터 테이블을 올바르게 연결하십시오.
2. 2차 용지 금지함을 당겨 빼냅니다.
 3. 고정 브래킷을 사용하여 기계를 용지 금지 장치에 고정합니다(스프링 와셔 : 나사: M4×10: 1개).
 4. 고정 브래킷을 기기 후면 좌우의 두 지점에 부착합니다(나사: 각 1개).
 5. 용지 금지함을 기계에 재부착합니다.

캐스터 테이블에 용지 급지 장치 PB3150을 설치하는 방법

1. 캐스터 테이블[A]에 용지함 장치[B]를 올려 놓습니다.

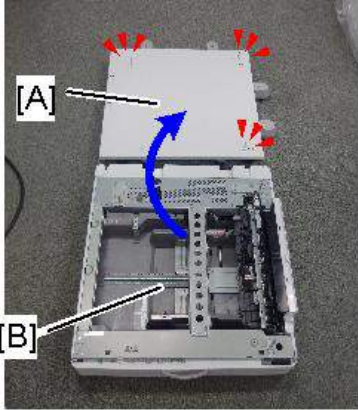

d238m552

2. 1차 용지 급지함을 당겨 빼냅니다.
3. 고정 브래킷을 사용하여 캐스터 테이블을 급지 장치에 고정합니다(스프링 와서 : 나사: M4×10: 1개).
4. 고정 브래킷을 급지 장치 후면 좌우의 두 지점에 부착합니다(나사: 각 1개).
5. 급지함을 재부착합니다.

원고 덮개 PN2000(D700)

부속품 확인

아래에 표시된 액세서리가 모두 있는지 확인하십시오.

번호	설명	수량	비고
1	원고 덮개	1	
2	원고판	1	
3	필러 가이드	1	
4	스텝 나사	2	

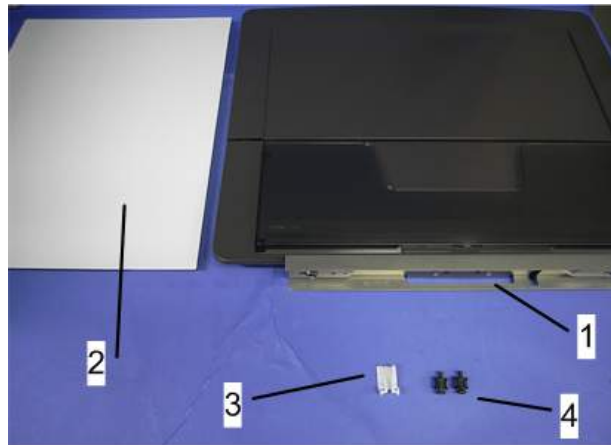

d1582018

설치 절차

⚠ 주의

- 이 옵션을 설치할 때에는 주 전원을 끄고 벽 콘센트에서 전원 코드를 분리하십시오. 주 전원을 끄지 않고 설치하면, 전기적 쇼크 및 고장이 발생할 수 있습니다.

1. 스텝 나사를 설치합니다(⑤× 2개).

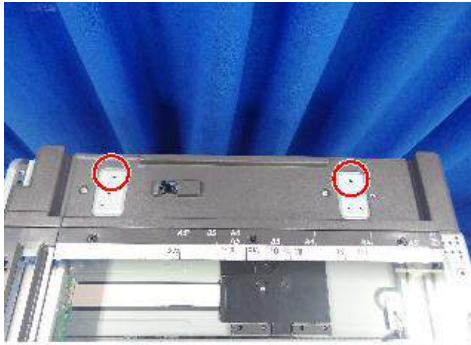

d238m0566

2. 필터 가이드[A]를 설치합니다.

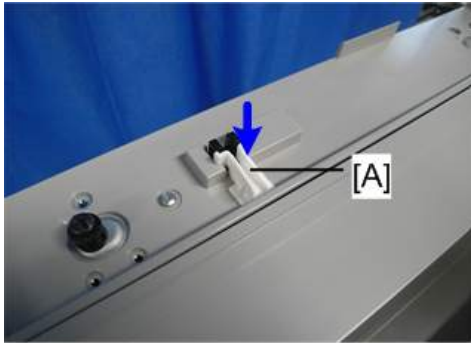

d1582020

3. 원고 덮개[A]를 설치합니다.

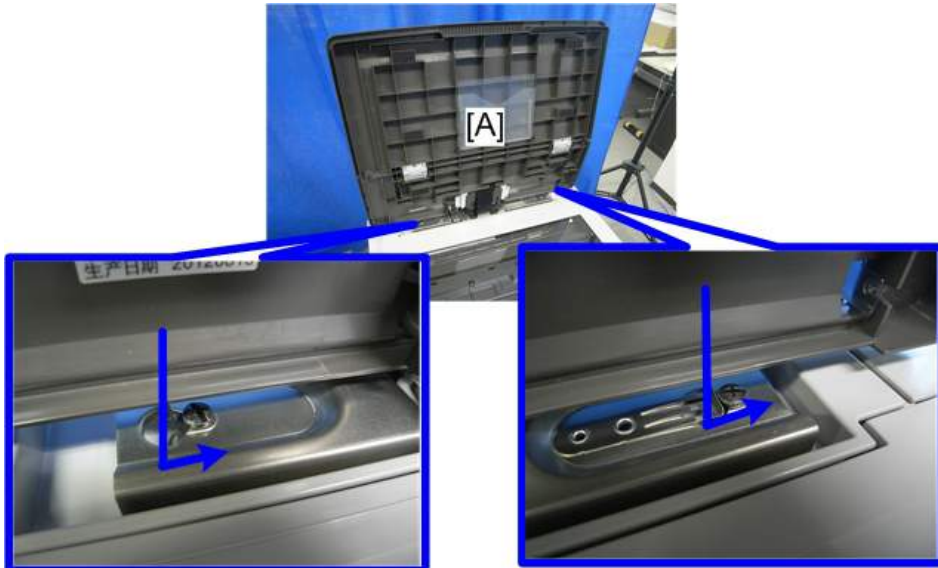

d1582021

4. 노광 유리에 원고판[A]을 배치합니다.
5. 노광 유리 모서리[B]에 원고판 뒷면 왼쪽 모서리가 닿도록 맞춥니다.

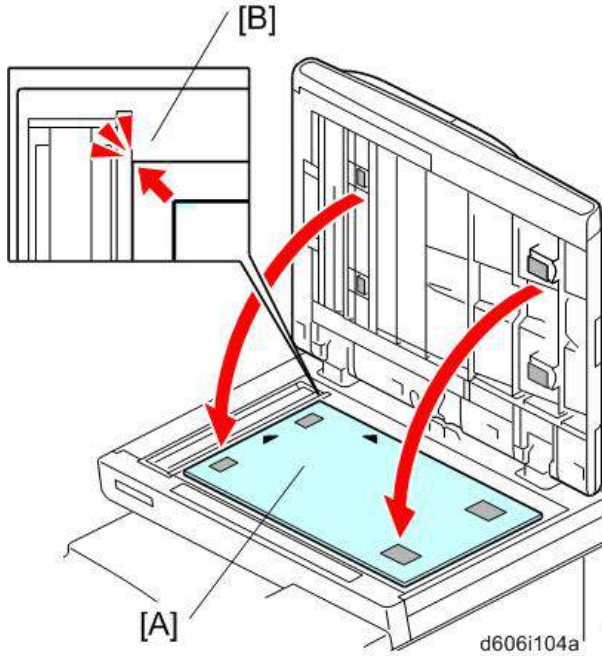

6. 원고 덮개를 닫습니다.
7. 원고 덮개를 엽니다.
8. 원고판 표면을 살짝 눌러서 원고 덮개에 단단히 고정되도록 합니다.

ARDF DF3090(D779)

부속품 확인

2

번호	설명	수량	비고
1	ARDF	1	
2	나사	2	
3	노브 나사	2	
4	스터드 나사(소)	1	
5	스터드 나사(대)	1	
6	주의 스티커 - 상단 덮개	1	

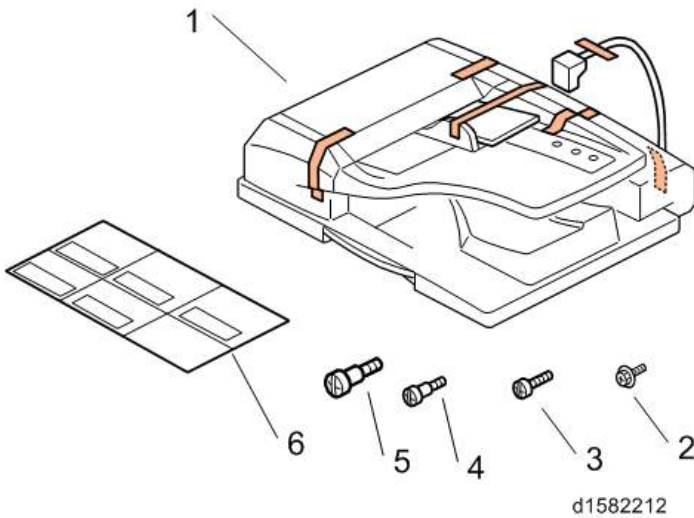

설치 절차

⚠ 주의

- 주 전원 스위치를 끄고, 벽면 콘센트에서 전원 코드를 뽑습니다. 주 전원을 끄지 않고 설치하면, 전기적 쇼크 및 고장이 발생할 수 있습니다.

★ **중요**

- “설치 후 조정”을 수행하기 전까지 전원을 켜지 마십시오. 정상적으로 시작하지 않을 수 있습니다.
1. 모든 테이프와 배송 리테이너를 제거합니다.
 2. 두 개의 스테드 나사를 끼웁니다([A]는 큰 스테드 나사이고 [B]는 작은 스테드 나사임).

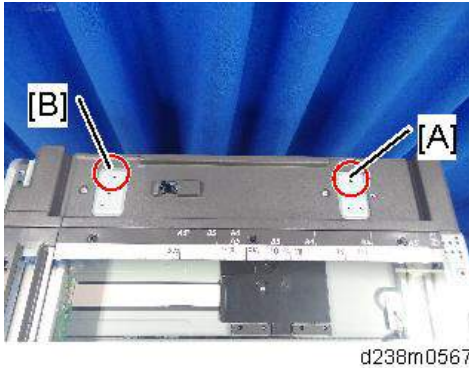

3. ARDF 지지판의 나사 열쇠 구멍[B]을 스테드 나사 위로 정렬하여 ARDF[A]를 장착합니다.
4. ARDF를 기계 전면으로 밀니다.
5. 2개의 노브 나사[C]를 사용하여 ARDF를 고정합니다.

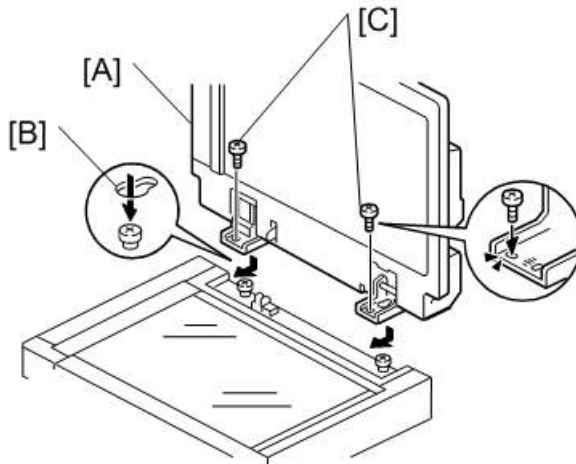

6. 원고판[A]의 왼쪽 뒷면 모서리를 노광 유리의 모서리[B]에 맞추어 놓습니다.
7. ARDF를 닫습니다.

8. ARDF를 열고 원고판이 제대로 부착되어 있는지 확인합니다.

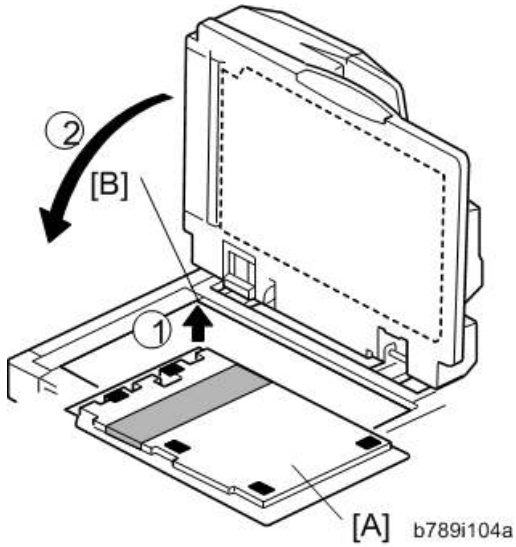

9. 후면 덮개[A]를 제거합니다.

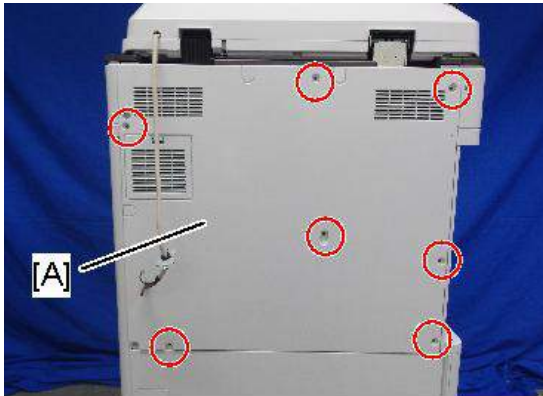

d238m0621

10. 후면 덮개에 있는(좌측) 일회용 소형 덮개[A]를 제거합니다.

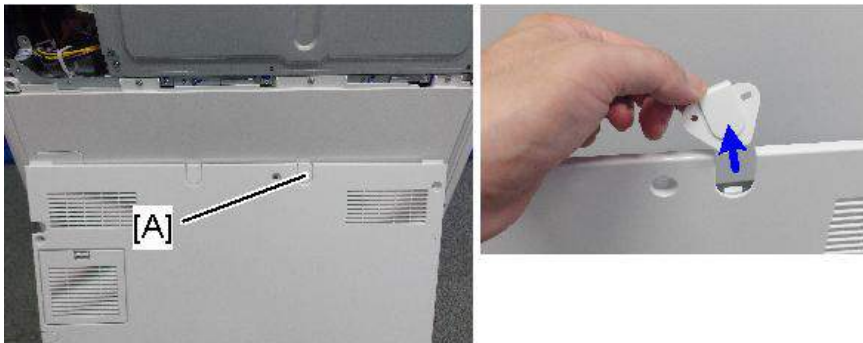

d238m0623

11. 그림과 같이 ARDF 케이블을 연결하고 기계의 후면 본체 위해 브래킷 [A]를 장착합니다.
접지선 연결을 확인합니다.

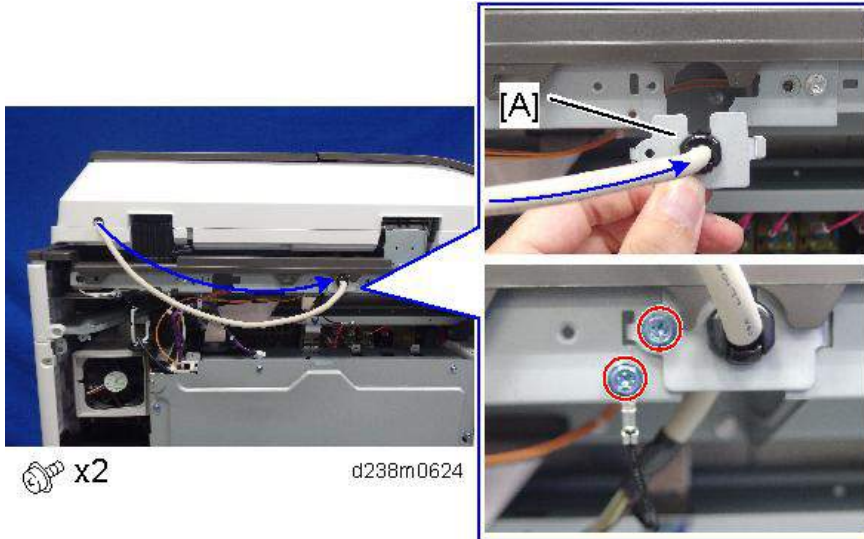

12. 스캐너 케이블을 기계 후면의 커넥터에 연결합니다.

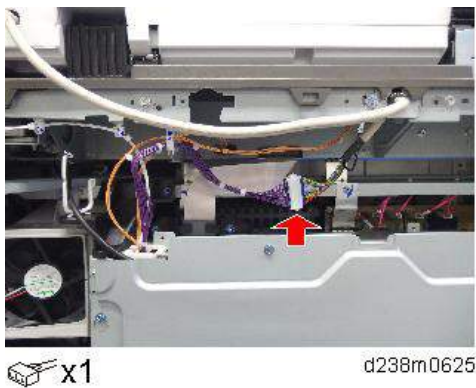

13. 후면 덮개를 다시 부착합니다.
14. ARDF 원고 트레이를 들어올립니다.

15. 스탬프 홀더[A]를 바깥으로 밀어내고, 필요하면 스탬프 카트리지를 설치합니다.

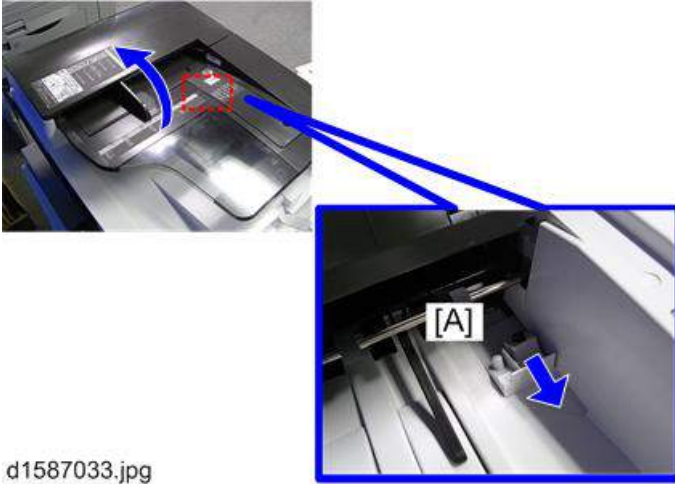

d1587033.jpg

참고

- 스탬프 카트리지를 설치 후 홀더를 올바르게 밀어 넣어야 합니다. 홀더의 기준 마크와 외부 덮개가 정렬하도록 끝까지 밀어 넣습니다. 정확하게 장착되지 않으면 기계는 J001 종이 걸림 오류를 감지합니다.

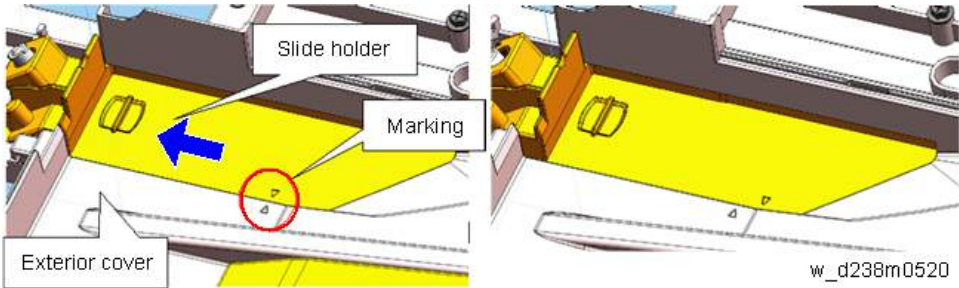

16. 그림과 같이 스티커[A][B]를 상단 덮개에 부착합니다. 원하는 언어를 선택합니다.

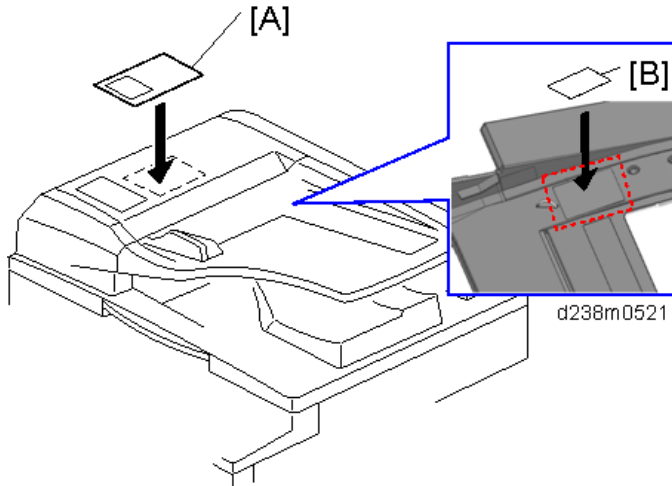

17. 플러그를 꽂고 주 전원 스위치를 켭니다.

18. SP4-688-001(DF 밀도 조정 ARDF)을 "106"에 대해 설치합니다.

19. ARDF 조작을 확인하고 전체 크기로 복사합니다. 정합(좌우 및 리딩 예지)과 이미지 기울어짐이 올바른지 확인하십시오. 아니라면 정합을 이미지 기울어짐을 조정합니다 (617페이지의 "ARDF" 참조).

얇은 종이를 급지하는 경우

얇은 종이를 급지할 때는 슬라이딩 용지함을 아래 그림의 지점으로 조정하십시오[A].

일반 용지를 급지할 때는 슬라이딩 용지함을 아래 그림의 지점으로 조정하십시오[B].

그렇지 않으면 다음 문제의 원인이 될 수 있습니다:

- 원고 걸림
- 원고 말림
- 원고가 가지런하게 쌓이지 않음

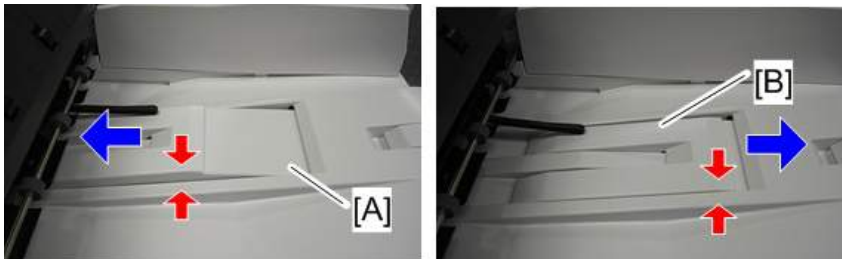

d1585055

SPDF DF3100 (D3B0)

부속품 확인

2

번호	설명	수량	비고
1	주의 스티커 - 상단 덮개	1	
2	페라이트 코어(L)	1	
3	페라이트 코어(S)	1	
4	윗면 보기 문서 데칼	1	
5	노브 나사	2	
6	스터드 나사	2	
7	나사(3x6)	4	



설치 절차

⚠ 주의

- 주 전원 스위치를 끄고, 벽면 콘센트에서 전원 코드를 뽑습니다. 주 전원을 끄지 않고 설치하면, 전기적 쇼크 및 고장이 발생할 수 있습니다.

★ 중요

- “설치 후 조정” 을 수행하기 전까지 전원을 켜지 마십시오. 정상적으로 시작하지 않을 수 있습니다.

2

SPDF 부착

1. 포장을 개봉할 시, SPDF의 양쪽을 잡고 박스에서 꺼냅니다.

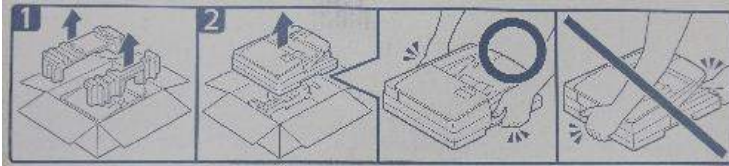

d238m0606

2. 장치를 기기에 임시로 올려놓고 오렌지색 테이프와 배송 리테이너를 제거합니다.

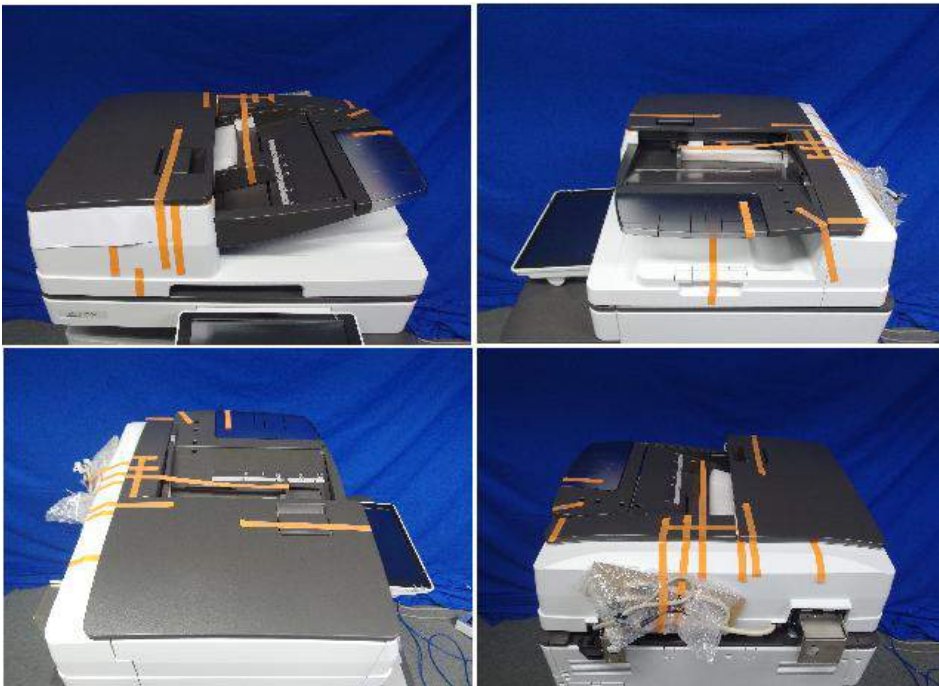

d238m0608

- 3. 패키지의 액세서리(보드, 고정 나사 등)를 꺼냅니다.
- 4. 2개의 스텝 나사를 기계에 부착합니다.

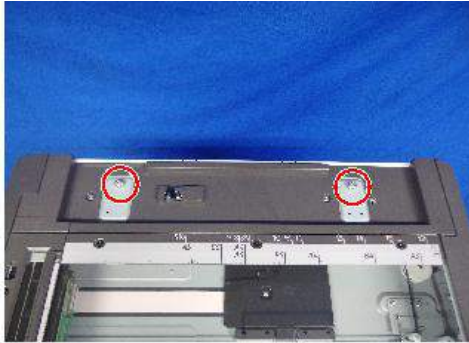

 x2

d238m0609

- 5. SPDF의 힌지를 스텝 나사에 맞추고 안으로 밀어 넣어서 부착합니다.

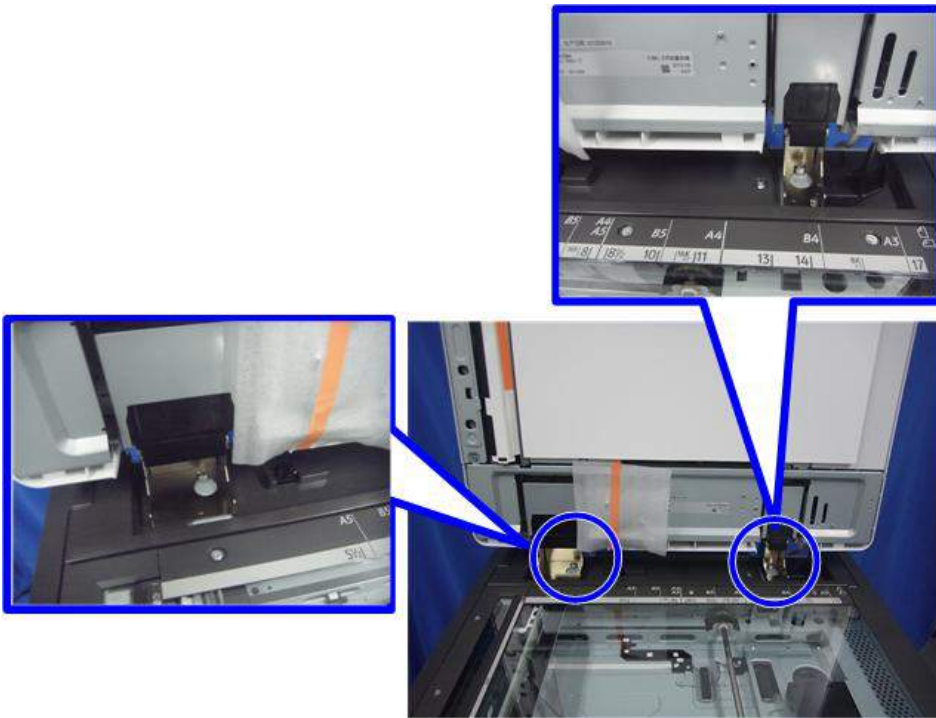

d1462504

6. SPDF를 기계에 고정합니다(동전 나사×2개).

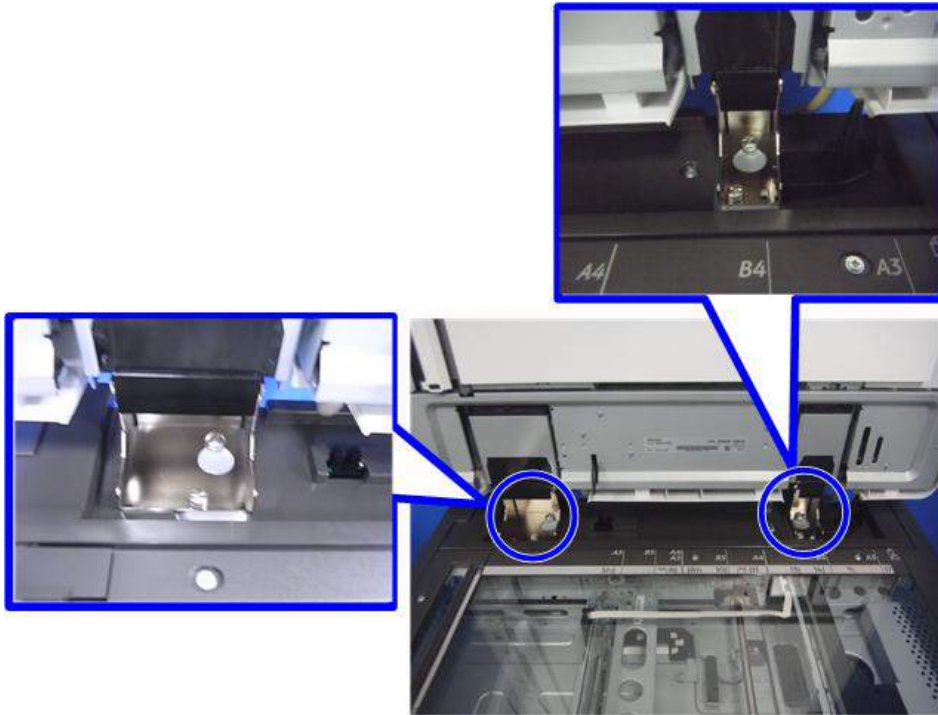

d1462505

7. 레버[A]를 해제하고 압력판 시트[B]를 연 다음 보호 시트[C]를 부드럽게 벗깁니다.

8. 필라멘트 테이프를 제거하고 압력판 시트를 닫습니다.

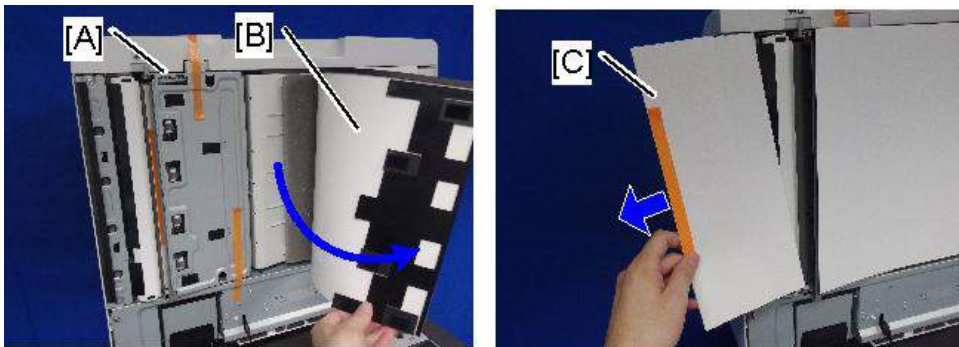

d238m0610

9. 원고판[A]을 제거하고 노광 유리 위에 장착합니다.

프린터의 왼쪽 스케일 및 후면 스케일에 맞춥니다.

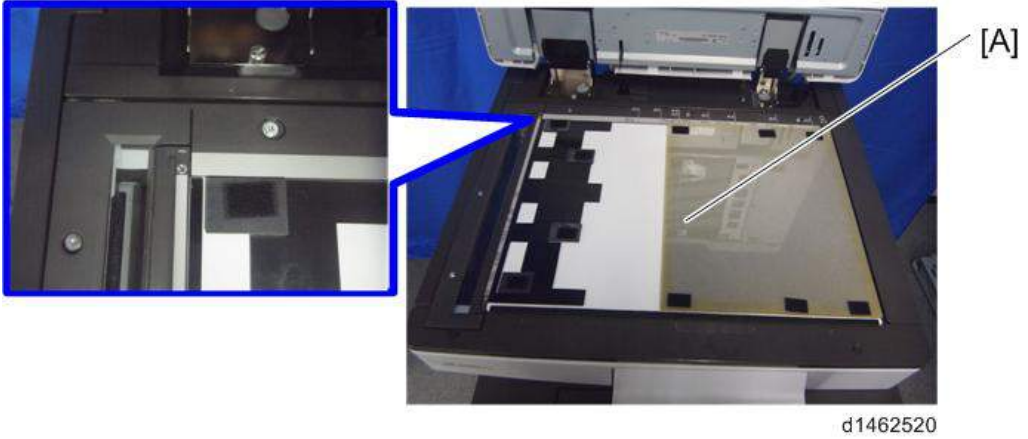

10. SPDF를 천천히 닫고 원고판과 SPDF를 부착합니다.



11. 후면 덮개[A]를 제거합니다.

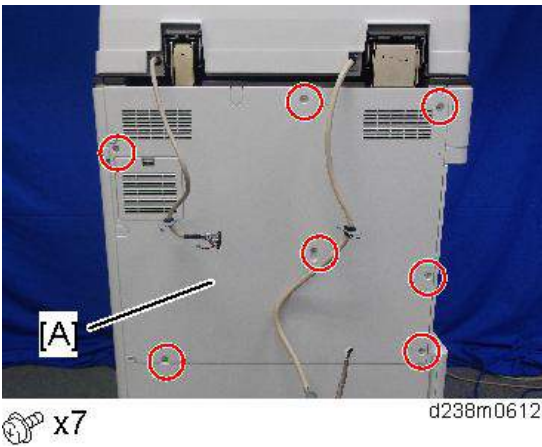

12. 후면 덮개에 있는 일회용 소형 덮개 [A]를 제거합니다.

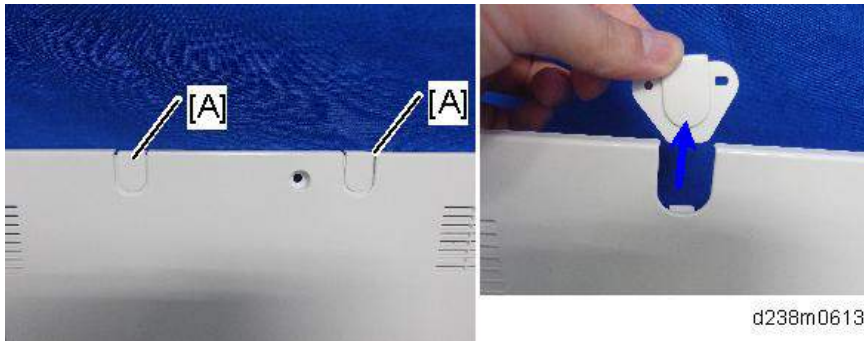

13. 컨트롤러 박스 커버[A]를 제거합니다.

적색 원: 제거, 청색 원: 풀기

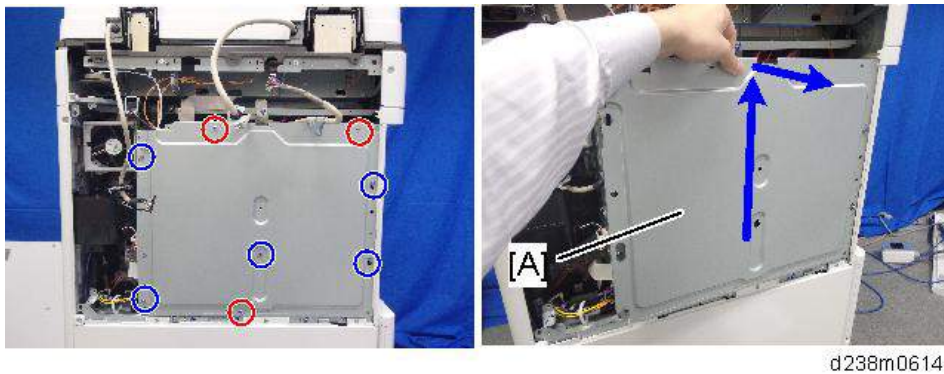

14. 그림과 같이 SPDF 케이블을 연결하고 브래킷 [A] [B]를 기계의 후면 본체에 장착합니다.
접지선 연결을 확인합니다.

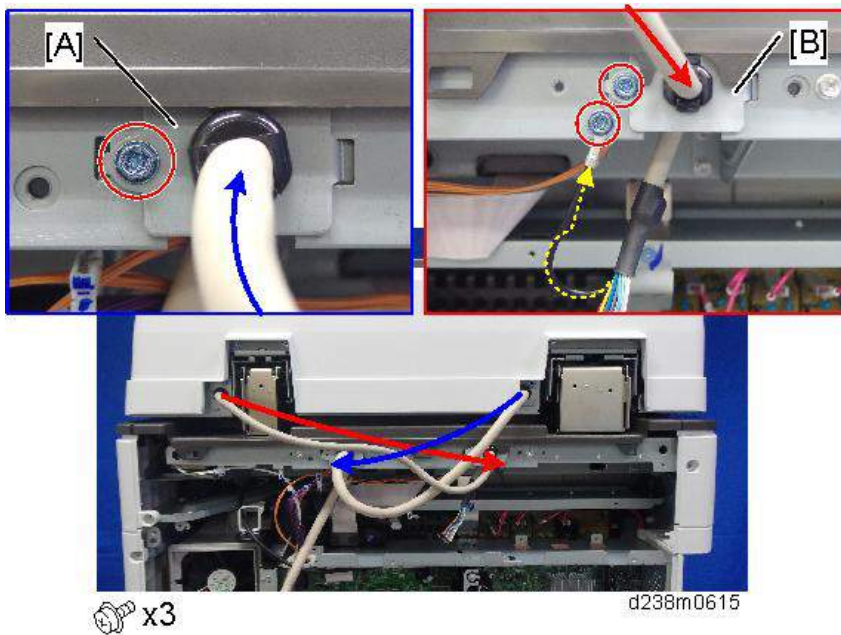

15. 스캐너 케이블을 기계 후면의 커넥터에 연결합니다.

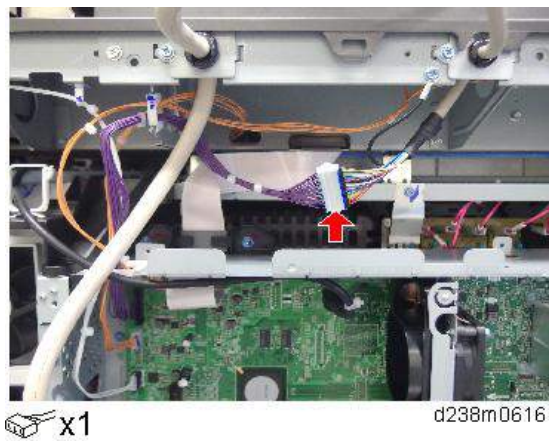

16. 스캐너 케이블 [A]를 제어기 박스 상단 본체 위의 브래킷에 부착합니다.

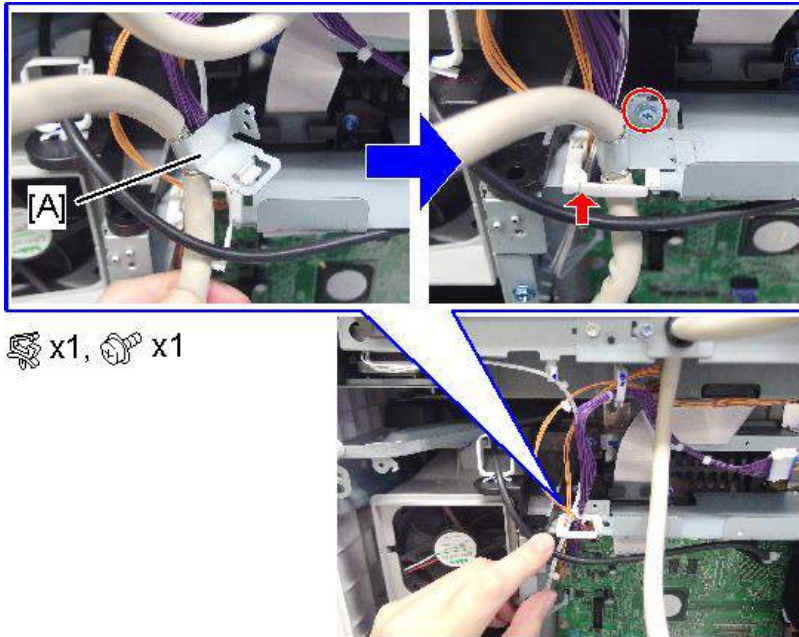

d238m0617

17. 케이블에 IPU(CN564)에 부착합니다.

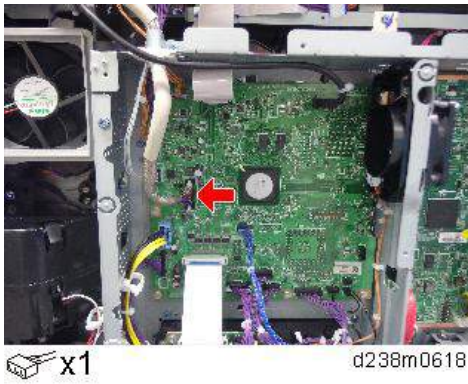

d238m0618

18. 길이를 초과하는 케이블은 기계 후면에 밀어 넣습니다.

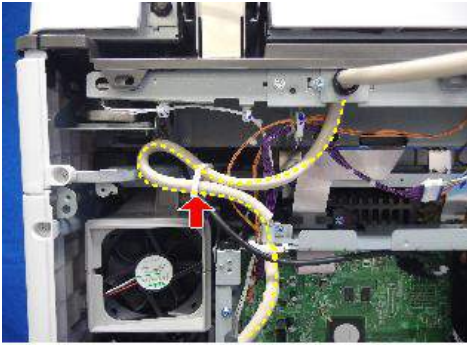

x1

d238m0619

19. 공급받은 페라이트 코어(L) [A] 및 페라이트 코어(S) [B]를 부착합니다.

[A]를 커넥터에 근접하여 부착합니다.

[B]를 튜브의 끝 근방에 부착합니다.

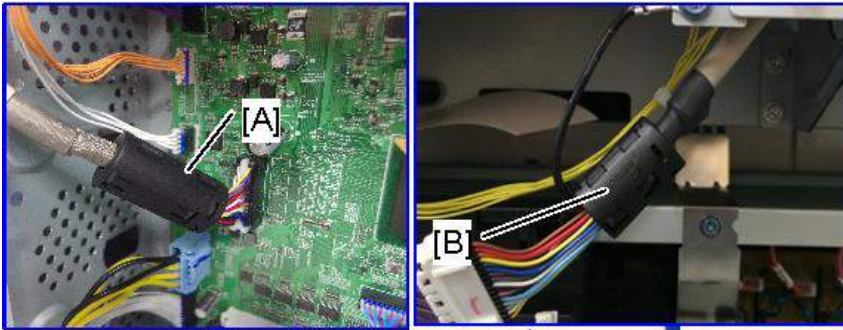

d238m0620

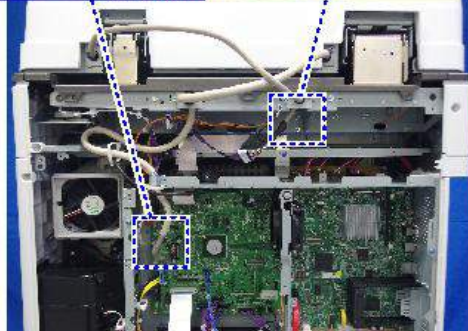

20. 제어기 박스 덮개 및 후면 덮개를 재부착합니다.

21. 데칼 [A] [B]를 SPDF에 부착합니다.



2

SP 설정 조정

1. 주 전원을 켭니다.
2. SP4-688-002(스캔 이미지 밀도 조정 1-pass DF)를 "101"에 대해 설정합니다.
3. SP4-730-002(FROM 메인 공장 출고 시 설정 실행 켜기/끄기)를 실행합니다.
4. SPDF의 수직 정합을 확인합니다.
 1. 다음 그림과 같이 원본을 만듭니다.

큰 흰색 화살표는 피드 방향을 나타냅니다.

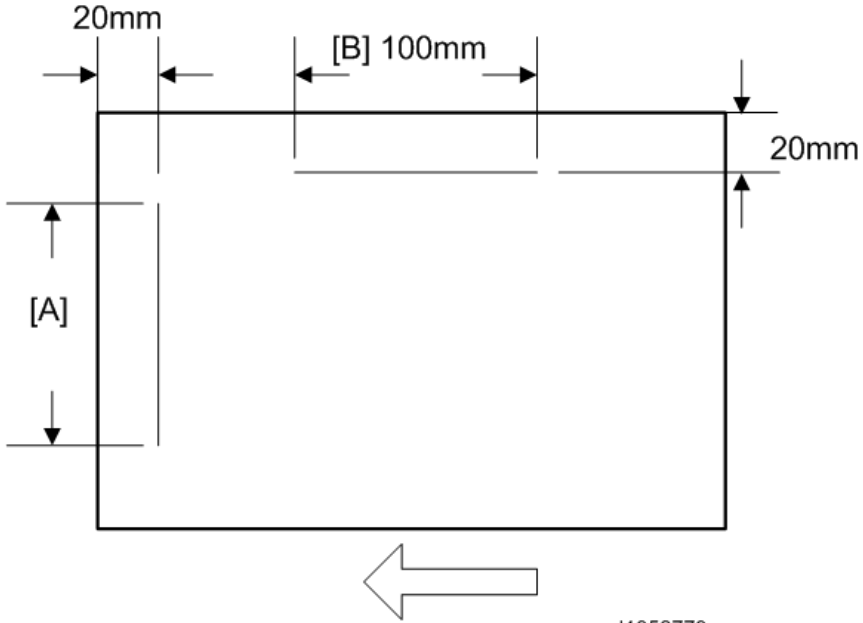

2. 원본을 복사하고 라인 [A]의 위치가 $0\pm 1\text{mm}$ 이내인지 확인합니다.

3. 표준 이내가 아닌 경우 SP 모드로 조정합니다.

SP6-006-001(ADF 조정 좌우 정합: 전면)

SP6-006-002(ADF 조정 좌우 정합: 후면)

5. SPDF의 수평 정합을 확인합니다.

1. 원고를 복사하고 원고에 쓴 라인[B]의 위치(위 참조)가 $0\pm 2\text{mm}$ 범위 내인지 확인하십시오.

2. 표준 이내가 아닌 경우 SP 모드로 조정합니다.

SP6-006-010(ADF 조정 왼쪽 가장자리 정합(1-패스): 전면)

SP6-006-011(ADF 조정 왼쪽 가장자리 정합(1-패스): 후면)

6. 기울어짐을 확인합니다.

1. 원고에 쓴 라인[A]의 양끝 위치 간 차이(위 참조)가 $0\pm 2\text{mm}$ 범위 내인지 확인하십시오.

2. 표준 이내가 아닌 경우 고정 나사[A]의 위치를 오른쪽 힌지의 긴 구멍[B]으로 변경합니다.

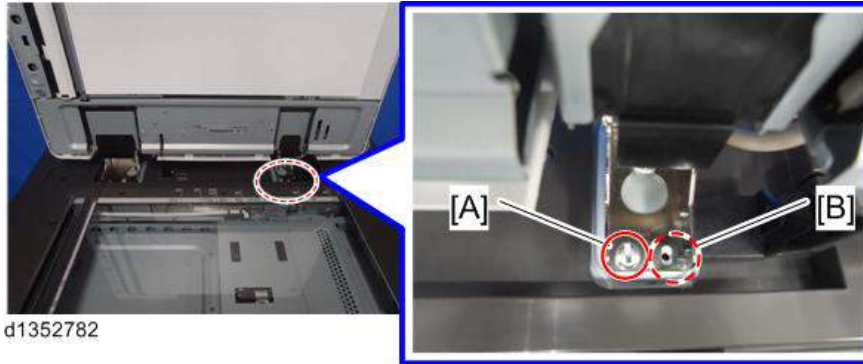

SP 설명

SP4-688-002(스캔 이미지 밀도 조정: 1-pass DF)

책자와 ADF 간 농도 차이를 조정합니다. 이 SP는 SPDF 모델 전용입니다.

SP4-730-002(FROM 메인 공장 출하 설정 실행 켜기/끄기)

SPDF의 FROM에 기록한 매개변수를 MFP의 엔진 보드에 복사합니다. 이 SP는 SPDF 모델 전용입니다.

단일 용지함 BN3110(D3CQ)

부속품 확인

2

번호	설명	수량	비고
1	용지함	1	
2	단일 용지함 장치	1	
3	용지함 지지 바	1	
4	하네스	1	
5	기어	1	
6	나사: M3 x 8	2	
7	하네스 덮개	1	
8	용지 지지 가이드	1	이 모델에는 사용되지 않았습니다.

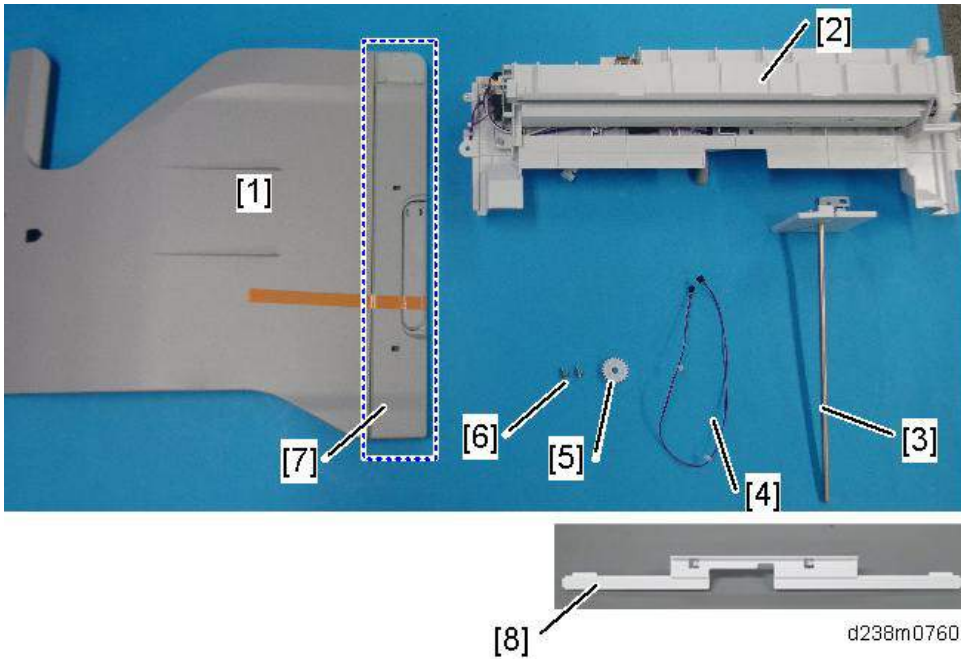

설치 절차

⚠ 주의

- 이 옵션을 설치할 때에는 주 전원을 끄고 벽 콘센트에서 전원 코드를 분리하십시오. 주 전원을 끄지 않고 설치하면, 전기적 쇼크 및 고장이 발생할 수 있습니다.

★ 중요

- 하나의 용지 장치를 연결 장치 BU3070 또는 측면 용지함 유형 M3에 부착할 때 이 용지함을 먼저 부착하십시오. 그렇지 않을 경우 연결 장치 BU30740 또는 측면 용지함 유형 M3으로 인해 단일 용지함의 출력함에 부착할 수 없습니다.
- "내부 피니셔 SR3130"과 함께 사용하기 위해 내부 피니셔 SR3130을 먼저 부착하고 단일 용지함을 설치하십시오.

- 오렌지색 테이프와 배송 리테이너를 제거합니다.
- 기계와 함께 제공된 액세서리(고정 나사 등)를 꺼냅니다.
- 우측 문을 열고, 소형 덮개[A]를 분리합니다.

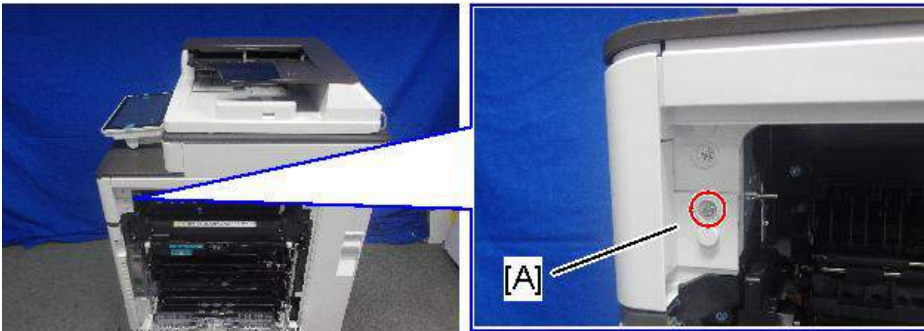

🔧 x1

d238m553

- 나사와 커넥터를 분리한 다음 전면 상단 덮개[A]를 제거합니다.

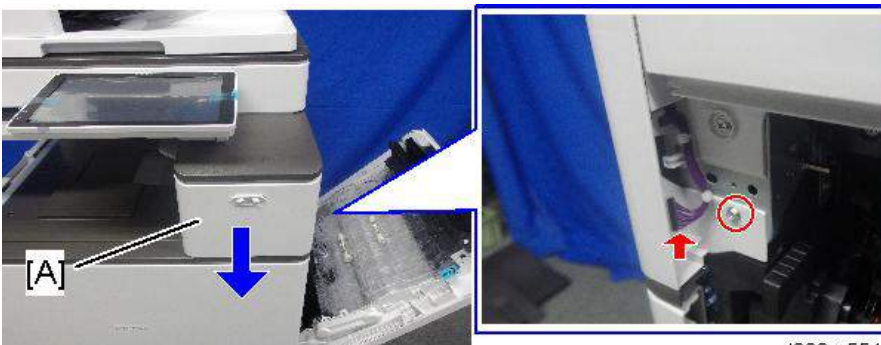

🔧 x1, 📦 x1

d238m554

참고

- 적색 원의 위치에 세 개의 탭이 있음을 명심하십시오.
- 조작 패널[B]를 수평 방향으로 기울인 후, 전면 상단 덮개[A]를 제거합니다.

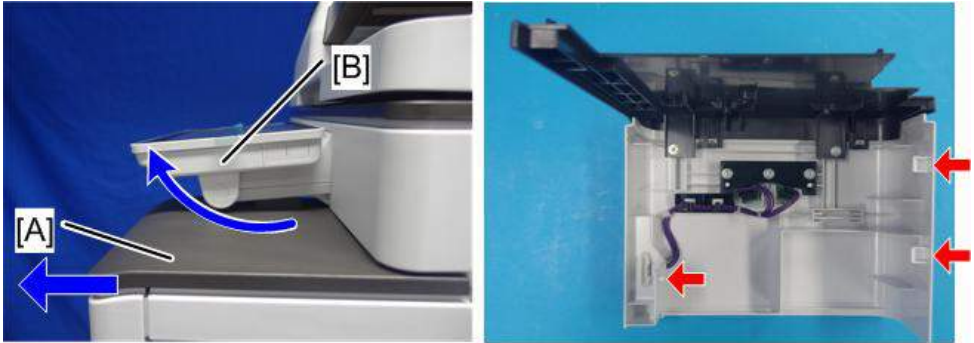

d238m555

5. 용지 배출함[A]을 분리합니다.



d1462023

6. 용지 배출 필터[A]를 분리합니다.

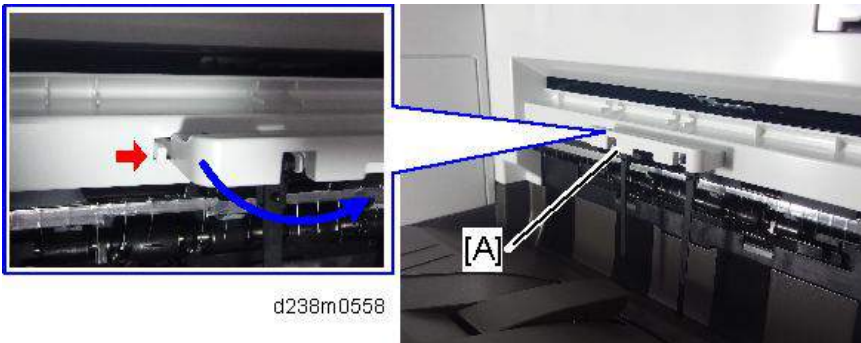

d238m0558

7. 전면 덮개를 열고 상단 좌측 덮개[A]를 전면으로 당겨서 제거합니다(🔑×1).

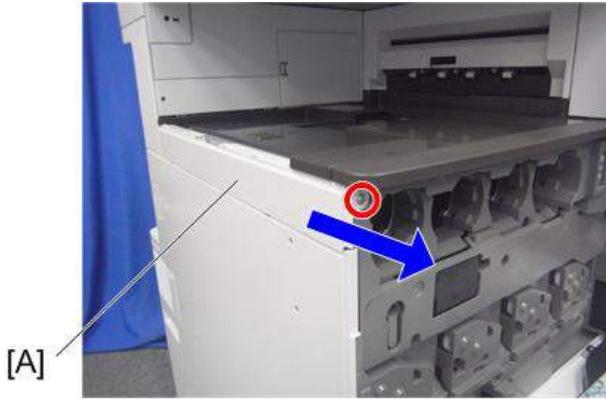

d1462008

8. 왼쪽 후면 덮개[A]를 분리합니다(🔑×2개).

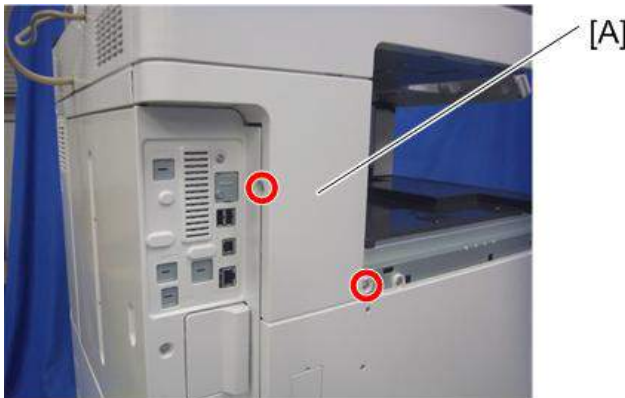

d1462010

9. 인버터 용지함[A], 용지함 지지봉 덮개[B]를 분리합니다(🔩×1).

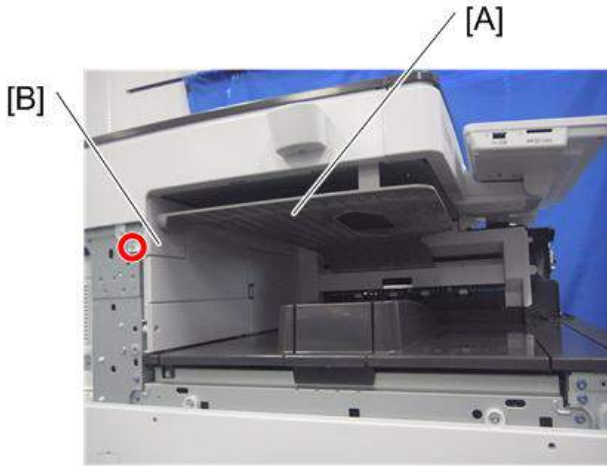

d1462478

10. 용지 배출 덮개[A]를 제거합니다(🔩×1개).

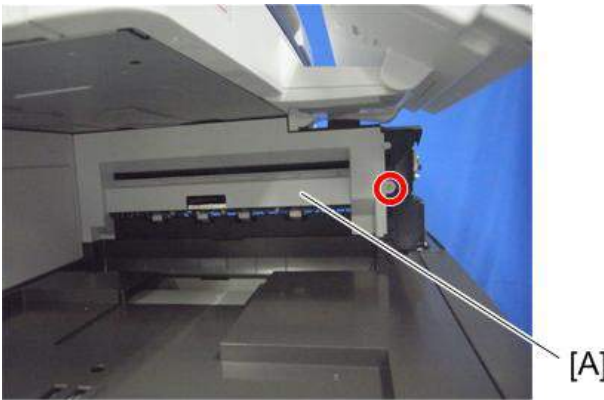

d1462024

11. 이 액세서리와 함께 제공된 기어[A]를 부착합니다.

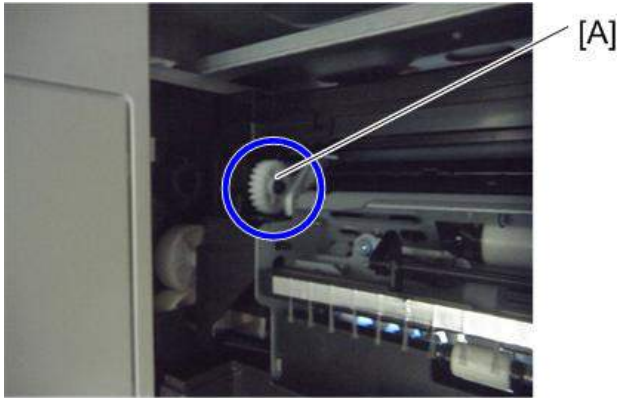

d1462476

12. 단일 용지함 장치[A]를 부착합니다.

이전 단계에서 부착된 기어와 맞물리도록 하십시오.

하네스가 단일 용지함 장치와 기계 프레임 사이에 끼이지 않도록 주의하십시오.

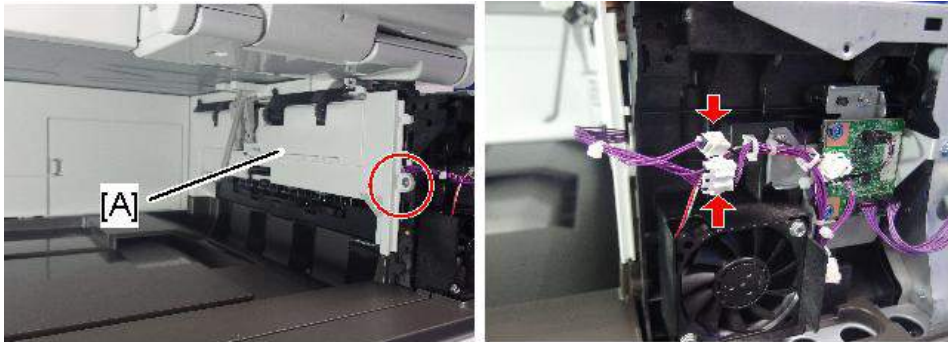

d238m0559

🔩 x1, 📦 x2

13. 액세서리와 함께 제공된 하네스를 부착합니다.



d1462479

14. 용지함 지지 바를[A] 부착합니다(⑤×1).

용지함 지지 바[A]를 부착할 때 이전 단계에서 부착한 하네스가 청색 원으로 표시된 용지함 지지 바의 슬릿을 통과하여 그림과 같이 밖으로 나오는지 확인하십시오.

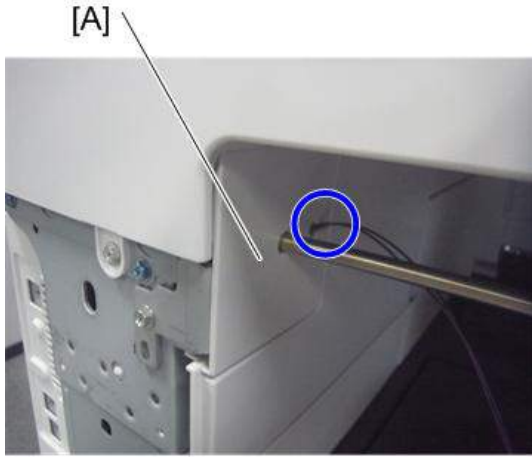

d1462480

15. 단일 용지함[A]을 단일 용지함 장치에 후크로 연결합니다. 이때 파란색 원으로 표시된 위치에 정렬시킵니다.

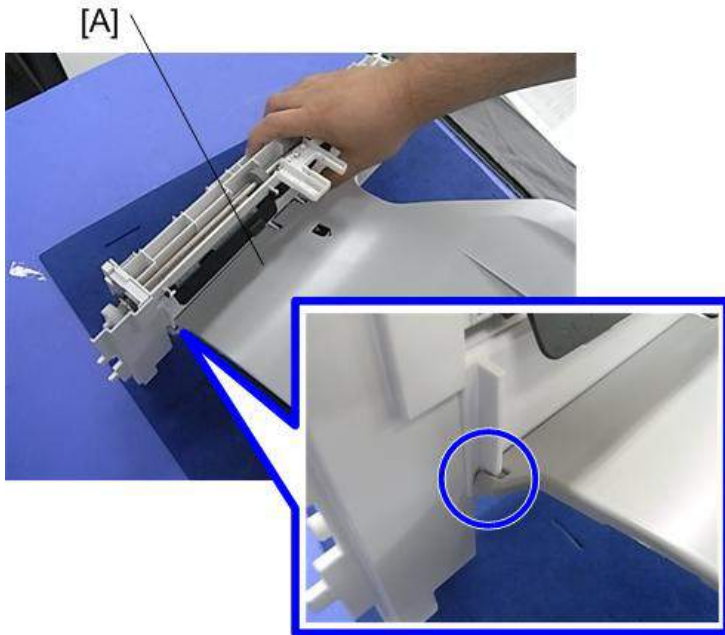

d1465027

16. 하네스를 단일 용지함에 연결하여 이동시킵니다.



d1462482

17. 용지함 지지 바를 단일 용지함에 단단히 삽입하고 하네스 덮개를[A] 부착합니다.

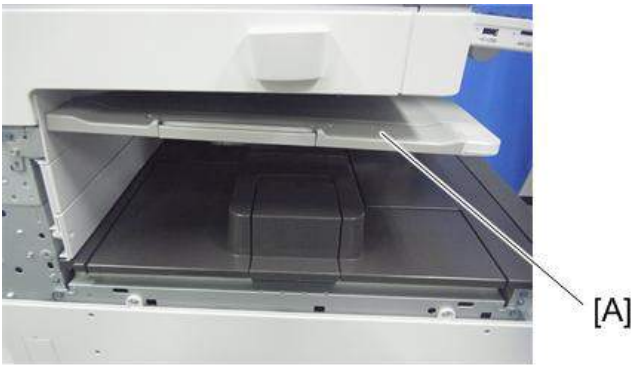

d1462483

18. 좌측 후면 덮개, 상단 좌측 덮개 및 전면 상단 덮개를 재부착하고 우측 문을 닫습니다.

19. 용지 배출함과 용지 배출 필터를 재부착합니다.

20. 주 전원을 켭니다.

21. 조작 패널에서 출력 방향을 이 용지함으로 지정할 수 있는지 확인하고 작동을 확인하십시오.

용지 배출 필터 위치를 확인하기

용지 배출구에 있는 용지 배출 필터 [A]에 대한 다음 사항을 확인합니다.

- 용지 배출 방향과 동일하게 움직인다.
- 배출 용지 표면과 접촉을 유지하고 조용하게 움직인다.

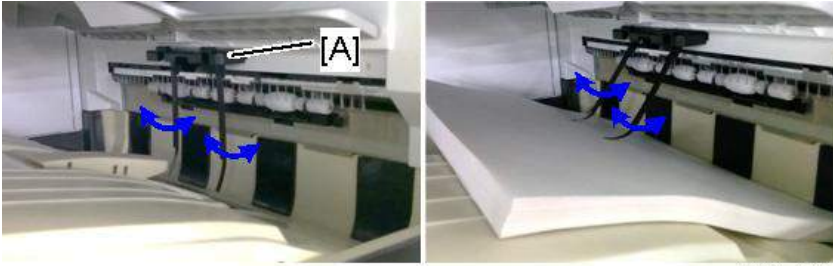

다음의 경우 용지가 걸립니다.

- 장애물로 인해(케이블 등) 용지 배출 필터가 작동하지 않는다.
- 용지가 당겨지고 다시 밀려 들어가는 경우 용지 배출 필터가 작동하지 않는다.

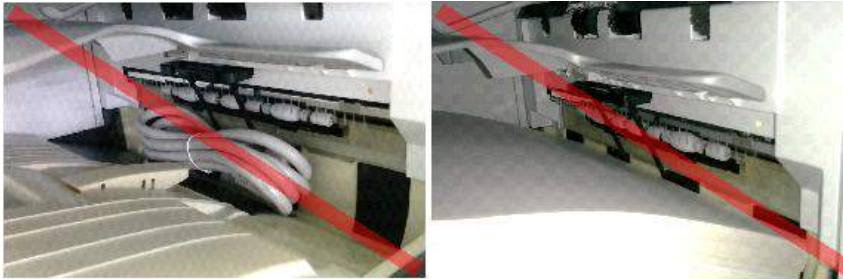

내부 시프트 용지함 SH3070(D691)

부속품 확인

번호	설명	수량	
1	용지함 덮개	1	
2	레버	1	이 모델에는 사용되지 않습니다.
3	시트	2	

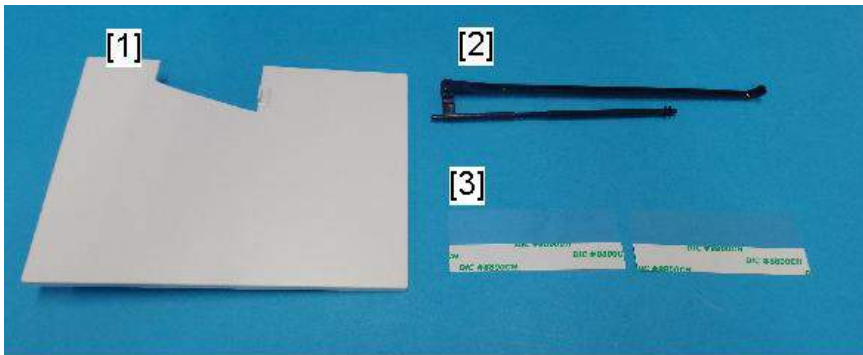

d238m0574

설치 절차

⚠ 주의

- 이 옵션을 설치할 때에는 주 전원을 끄고 벽 콘센트에서 전원 코드를 분리하십시오. 주 전원을 끄지 않고 설치하면, 전기적 쇼크 및 고장이 발생할 수 있습니다.

↓ 참고

- 내부 시프트 용지함은 다음 주변 장치와 사용할 수 없습니다.
 - 측면 용지함 유형 M3 (D725)
 - 내부 피니셔 SR 3180 (D766)
 - 내부 피니셔 SR 3130 (D690)
 - 연결 장치 BU3070 (D685)
- “단일 용지함 BN3110(D3CQ)” 과 함께 사용하려면 내부 시프트 용지함을 설치하기 전에 먼저 “단일 용지함 BN3110(D3CQ)” 을 부착하십시오.

1. 오렌지색 테이프, 배송 리테이너 및 제공된 액세서리(고정 나사 등)를 제거합니다.

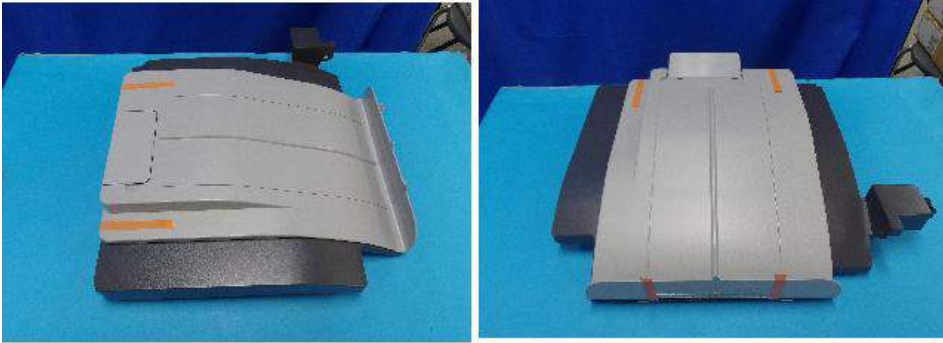

d238m0575

2. 용지함 덮개 [B]를 시프트 용지함[A]에 부착합니다.

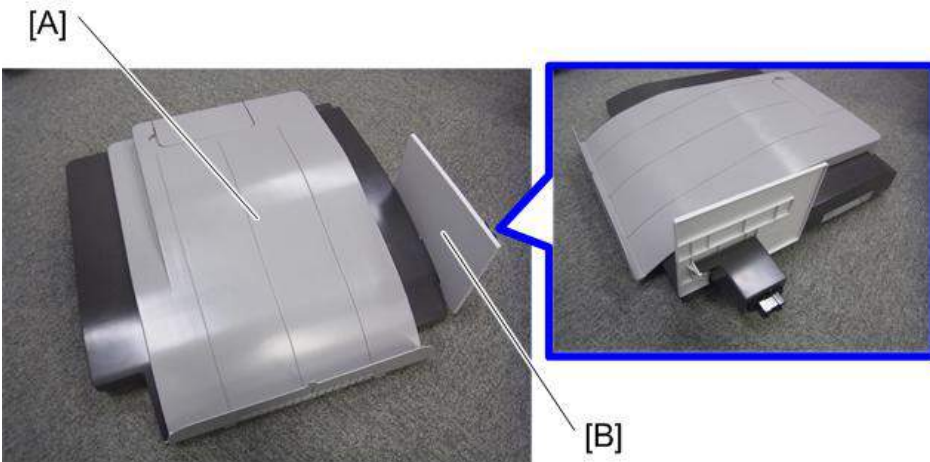

d1462486

3. 용지 배출함[A]을 분리합니다.



d1462023

4. 커넥터 덮개[A]를 제거합니다.



5. 시프트 용지함[A]을 부착합니다.



6. Mylar 시트를 적절하게 적용하기 위해 용지 배출 필러[A]를 분리합니다.

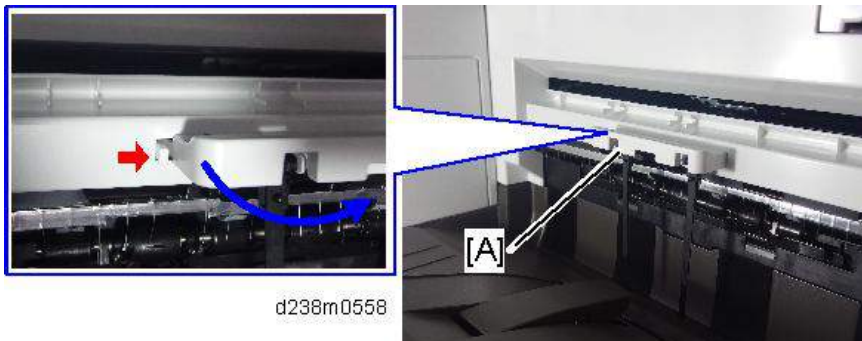

7. 용지 배출 덮개의 가장자리에 시트[A]를 부착합니다.

★ **중요**

- 하기의 그림과 같이 Mylar를 부착하십시오. 이는 용지함에 넣을 때 용지의 말림을 방지합니다.

- Mylar의 상단 모서리는 용지 배출 덮개의 상단 모서리에서 0-2.5mm 떨어져 있어야 합니다(즉 두 개의 적색 선 사이 거리).
- Mylar의 측면 모서리는 덮개의 측면에 대해 동일한 높이에 있어야 합니다(즉, 황색 점선을 따라).

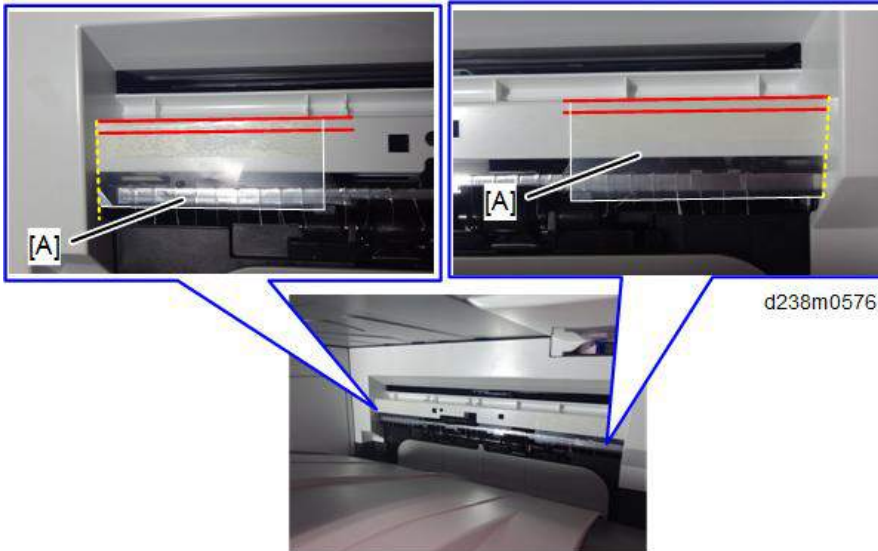

d238m0576

8. 용지 배출함을 재부착하고 우측 문을 닫습니다.
9. 분리된 용지 배출 필터[A]를 재부착합니다.

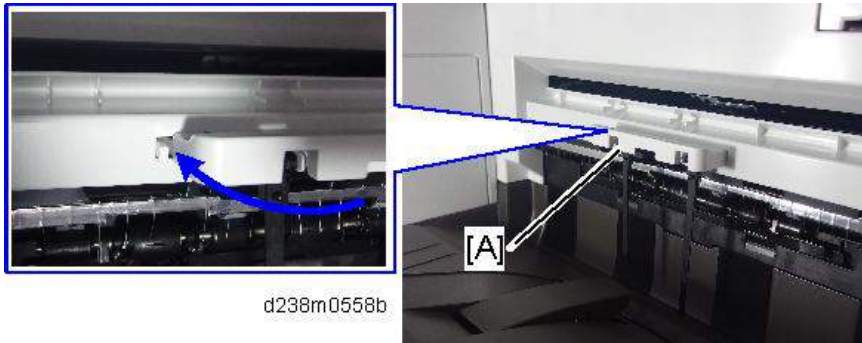

d238m0558b

10. 옵션 장치와 함께 제공된 레버를 사용하지 마십시오. 이 경우 적재 기능에 영향을 미칠 수 있습니다.
11. 주 전원을 켭니다.
12. 조작 패널에서 용지 출력 방향을 시프트 용지함으로 선택할 수 있는지 확인하고 작동을 확인합니다.

용지 배출 필터 위치를 확인하기

용지 배출구에 있는 용지 배출 필터 [A]에 대한 다음 사항을 확인합니다.

- 용지 배출 방향과 동일하게 움직인다.
- 배출 용지 표면과 접촉을 유지하고 조용하게 움직인다.

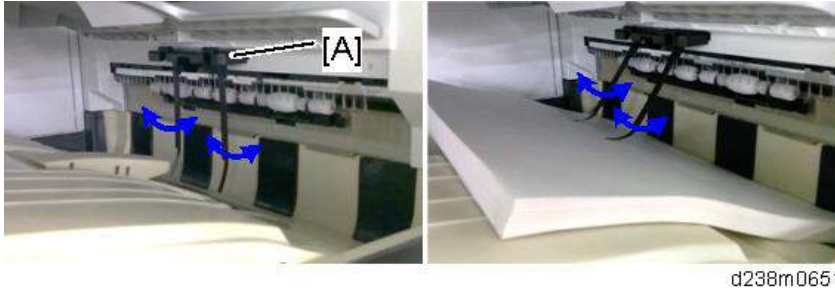

다음의 경우 용지가 걸립니다.

- 장애물로 인해(케이블 등) 용지 배출 필러가 작동하지 않는다.
- 용지가 당겨지고 다시 밀려 들어가는 경우 용지 배출 필러가 작동하지 않는다.

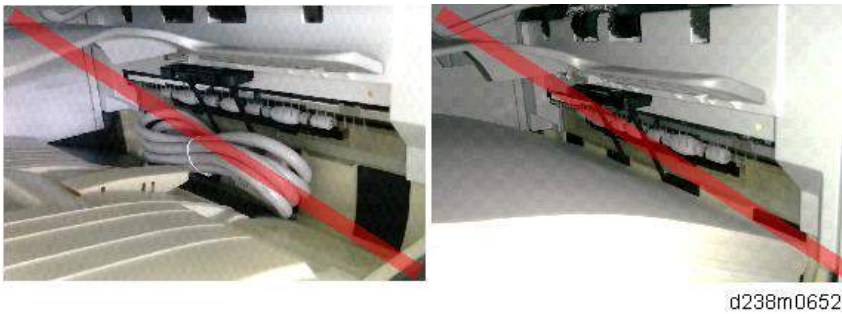

측면 용지함 유형 M3(D725)

부속품 확인

2

번호	설명	수량
1	왼쪽 확장 용지함	1
2	상단 확장 용지함	1
3	고정판	1
4	노브 나사	1
5	태핑 나사 - M4 x 14	1
6	태핑 나사 - M3 x 8	1
7	브래킷	1
8	용지 지지 가이드	1
9	피동 롤러(평면형)	1

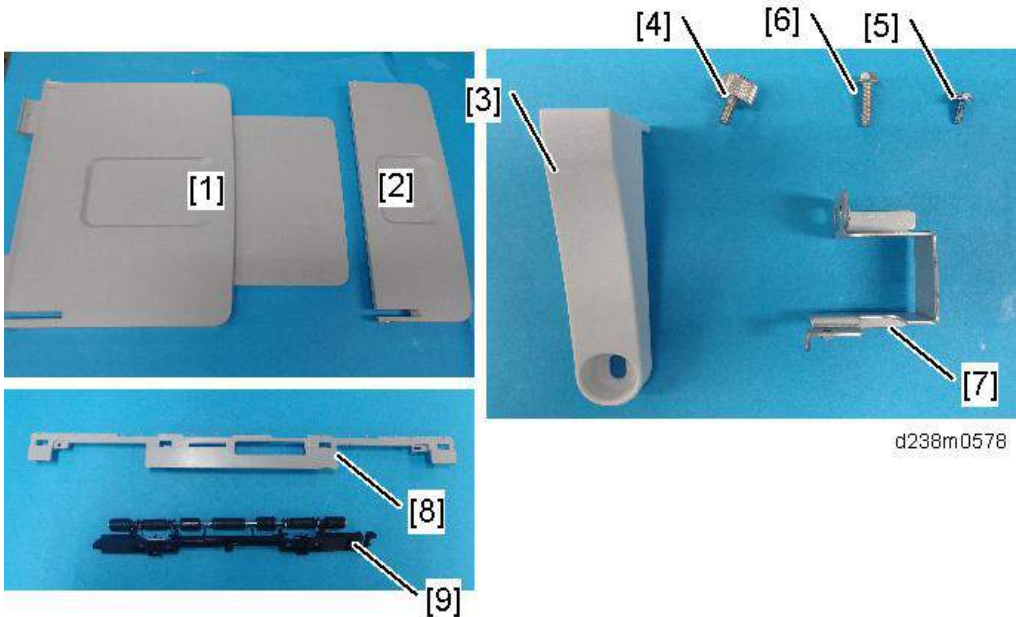

설치 절차

⚠ 주의

- 이 옵션을 설치할 때에는 주 전원을 끄고 벽 콘센트에서 전원 코드를 분리하십시오. 주 전원을 끄지 않고 설치하면, 전기적 쇼크 및 고장이 발생할 수 있습니다.

↓ 참고

- 측면 용지함은 다음 주변 장치와 함께 사용할 수 없습니다:
 - 내부 시프트 용지함 SH3070 (D691)
 - 연결 장치 BU3070 (D685)
 - 내부 피니셔 SR 3180 (D766)
 - 내부 피니셔 SR 3130 (D690)
- “단일 용지함 BN3110(D3CQ)” 과 함께 사용하려면 측면 용지함을 설치하기 전에 먼저 “단일 용지함 BN3110(D3CQ)” 을 부착하십시오.

1. 오렌지색 테이프, 배송 리테이너, 액세서리(고정 나사 등)를 제거합니다.

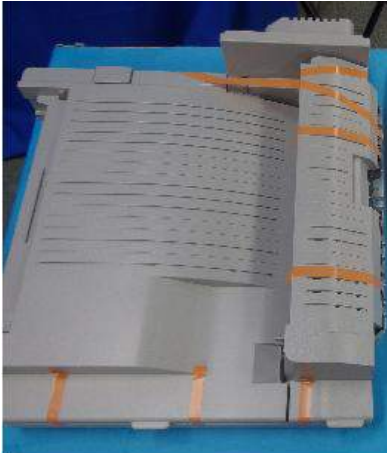

d238m0579

2. 용지 배출함[A]을 분리합니다.



d1462023

3. 용지 배출 필터[A]를 분리합니다.

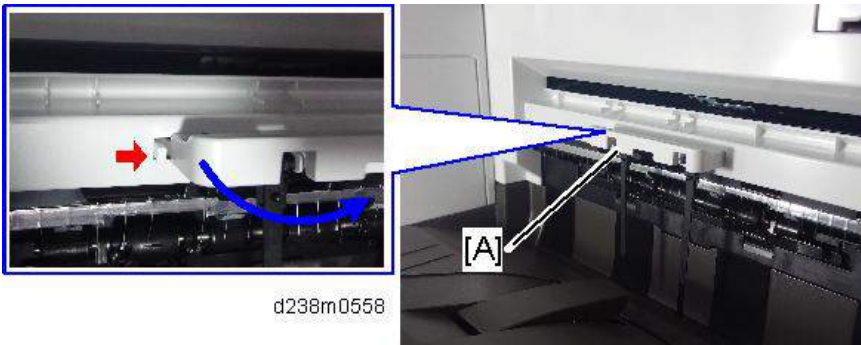

d238m0558

4. 기계의 배출함에서 피동 롤러 [B]를 제거하고 공급된 피동 롤러 [A]를 부착합니다.

- 일자 드라이버를 중앙의 함몰 부위에 삽입하고 피동 롤러를 올린 후 적색 화살표로 표시된 부품을 팝니다.
- 피동 롤러를 부착할 때 클릭 소리가 들릴 때까지 중앙으로 밀어 넣습니다.

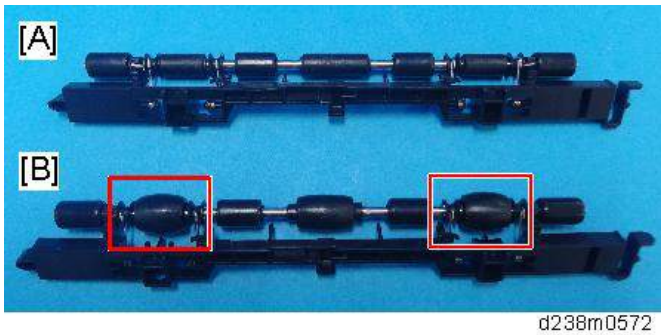
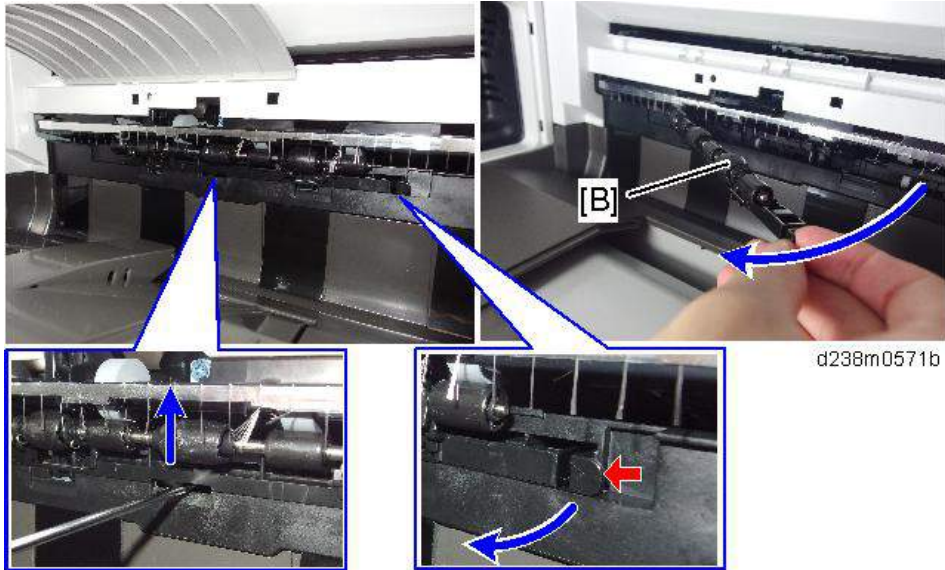

[A]: 공급된 피동 롤러에는 평면형 롤러가 있습니다.

[B]: 기계의 표준형 피동 롤러는 드럼형 롤러입니다(적색 박스로 표시됨).

5. 용지 지지 가이드[A]를 부착합니다(탭 x 4).

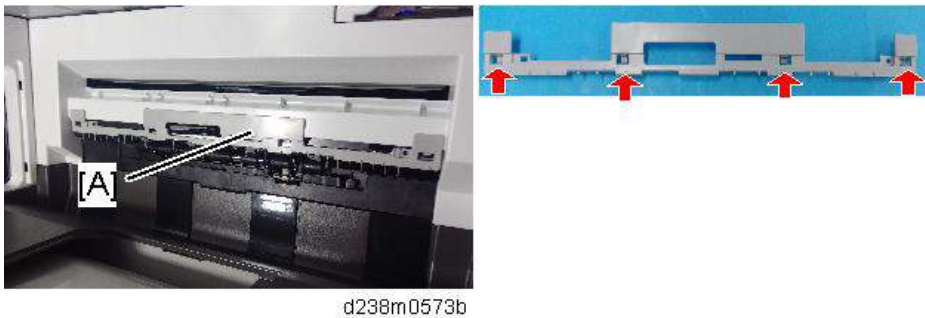

6. 우측 문을 열고, 소형 덮개[A]를 분리합니다.

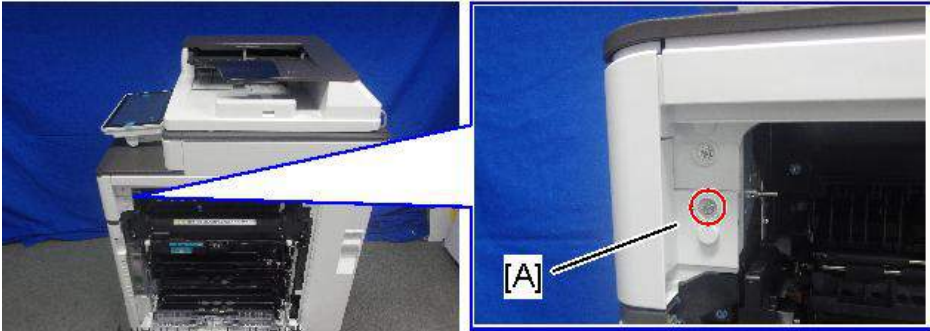

d238m553

🔑 x1

7. 나사와 커넥터를 분리한 다음 전면 상단 덮개[A]를 제거합니다.

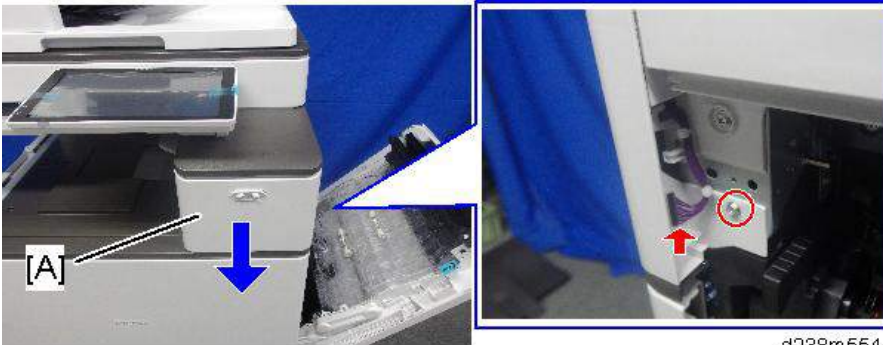

d238m554

🔑 x1, 📎 x1

📌참고

- 적색 원의 위치에 세 개의 탭이 있음을 명심하십시오.
- 조작 패널[B]를 수평 방향으로 기울인 후, 전면 상단 덮개[A]를 제거합니다.

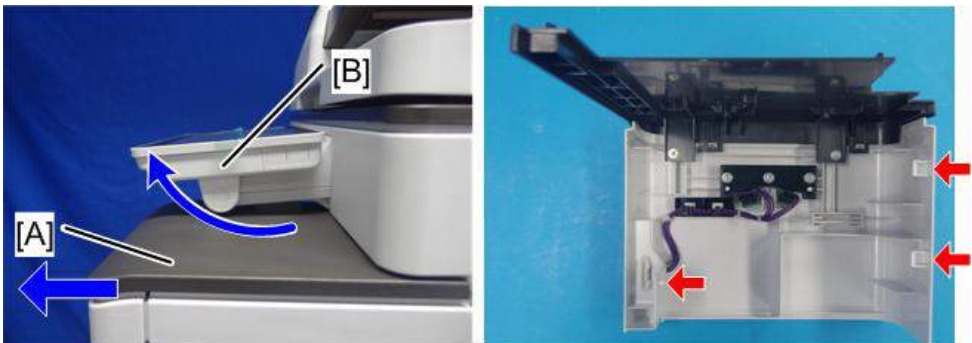

d238m555

8. 브래킷[A]를 부착합니다.

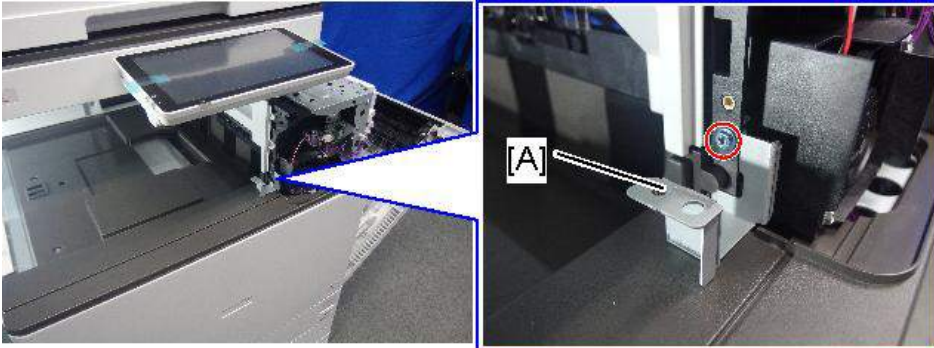

 x1

d238m0556

9. 커넥터 덮개[A]를 제거합니다.



d1462470

10. 브래킷[A]를 부착합니다.

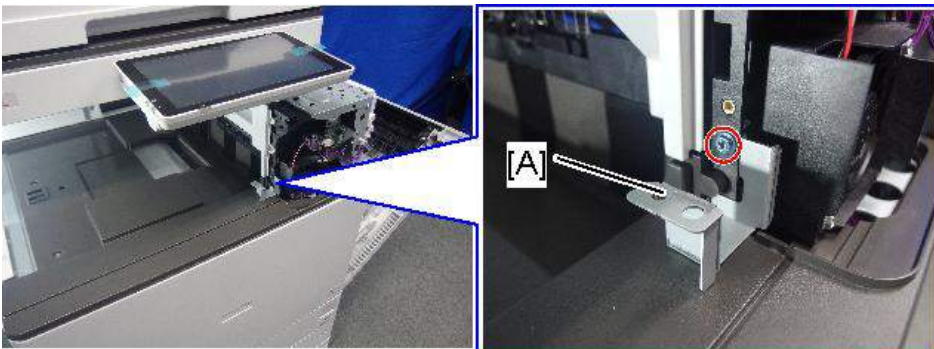

 x1

d238m0556

11. 전면 상단 덮개를 재부착하고, 우측 문을 닫습니다.

12. 측면 용지함 장치[A]를 기계에 부착하고 노브 나사를 사용하여 고정합니다.

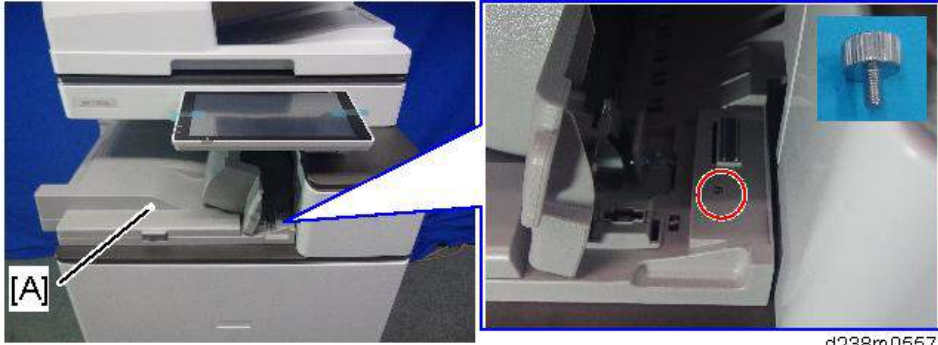

 x1

13. 고정판[A]을 부착합니다( x1개).



d1462493

14. 상단 확장 용지함[A]과 왼쪽 확장 용지함[B]을 부착합니다.



d1462494

15. 주 전원을 켭니다.

16. 조작 패널에서 용지 출력 방향을 측면 용지함으로 선택할 수 있는지 확인하고 작동을 확인합니다.

중계 장치 BU3070(D685)

부속품 확인

2

번호	설명	수량
1	태핑 나사 - M3 × 8	1
2	나사 - M4	1
3	노브 나사 - M4	1
4	오른쪽 전면 브래킷	1
5	상단 왼쪽 덮개	1
6	왼쪽 전면 브래킷	1
7	용지 지지 가이드	1
8	피동 롤러(평면형)	1

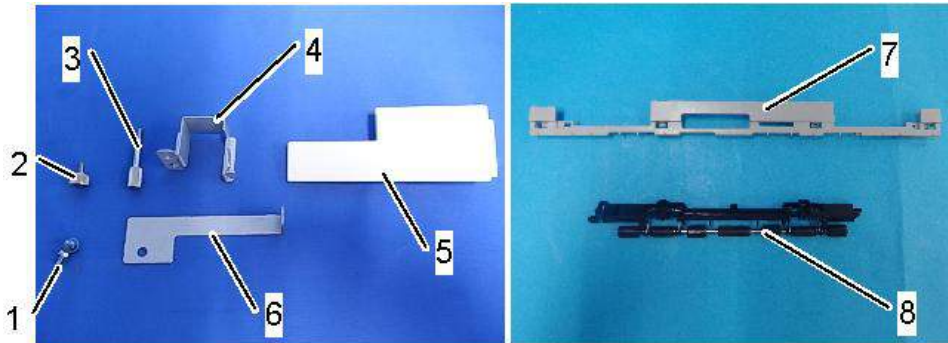

d238m0570

설치 절차

⚠ 주의

- 이 옵션을 설치할 때에는 주 전원을 끄고 벽 콘센트에서 전원 코드를 분리하십시오. 주 전원을 끄지 않고 설치하면, 전기적 쇼크 및 고장이 발생할 수 있습니다.

↓ 참고

- 연결 장치는 다음 주변 장치와 함께 사용할 수 없습니다:
 - 내부 시프트 용지함 SH3070 (D691)

- 측면 용지함 유형 M3 (D725)
- 내부 피니셔 SR 3180 (D766)
- 내부 피니셔 SR 3130 (D690)

- “단일 용지함 BN3110(D3CQ)” 과 함께 사용하려면 중계 장치를 설치하기 전에 먼저 “단일 용지함 BN3110(D3CQ)” 을 부착하십시오.

1. 오렌지색 테이프, 배송 리테이너 및 제공된 액세서리(고정 나사 등)를 제거합니다.



d238m0569

2. 간격 용지함[A]을 제거합니다.

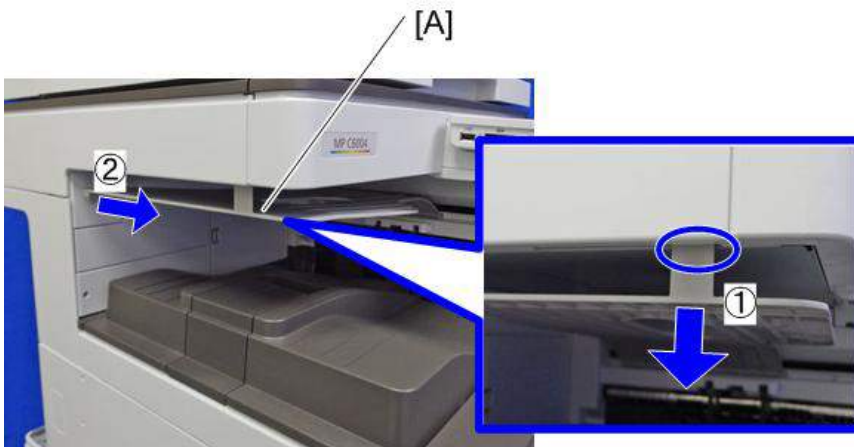

d238m1196

3. 용지 배출함[A]을 분리합니다.



d1462023

4. 커넥터 덮개[A]를 제거합니다.



d1462470

5. 용지 배출 필터[A]를 분리합니다.

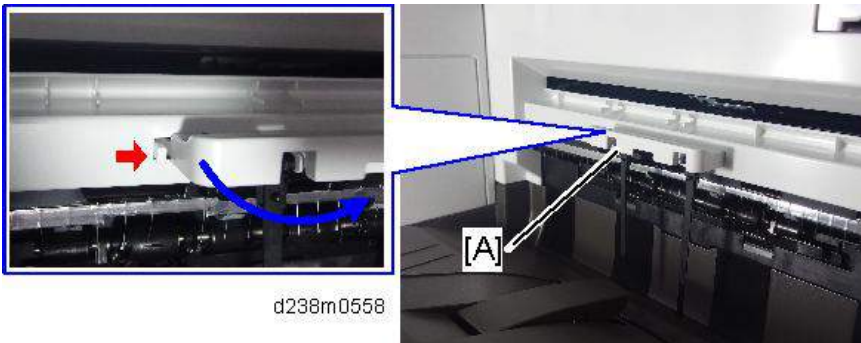

d238m0558

6. 기계의 배출함에서 피동 롤러 [B]를 제거하고 공급된 피동 롤러 [A]를 부착합니다.

- 일자 드라이버를 중앙의 함몰 부위에 삽입하고 피동 롤러를 올린 후 적색 화살표로 표시된 부품을 풉니다.

- 피동 롤러를 부착할 때 클릭 소리가 들릴 때까지 중앙으로 밀어 넣습니다.

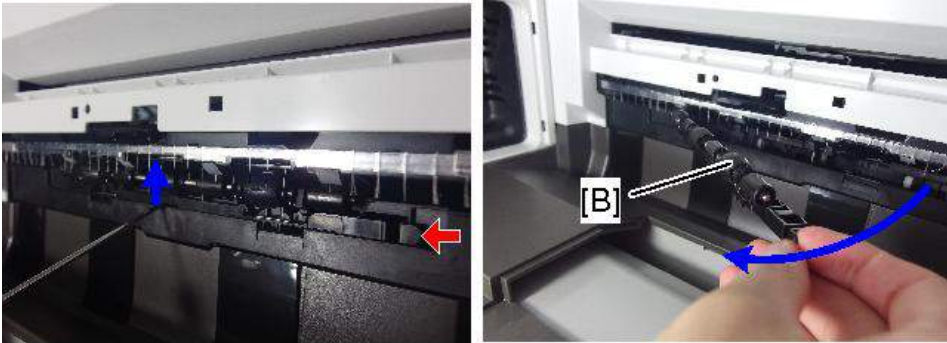

d238m0571

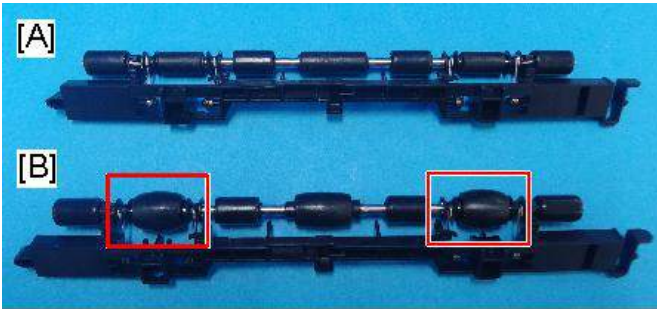

d238m0572

[A]: 공급된 피동 롤러에는 평면형 롤러가 있습니다.

[B]: 기계의 표준형 피동 롤러는 드럼형 롤러입니다(적색 박스로 표시됨).

7. 용지 지지 가이드[A]를 부착합니다(탭 x 4).

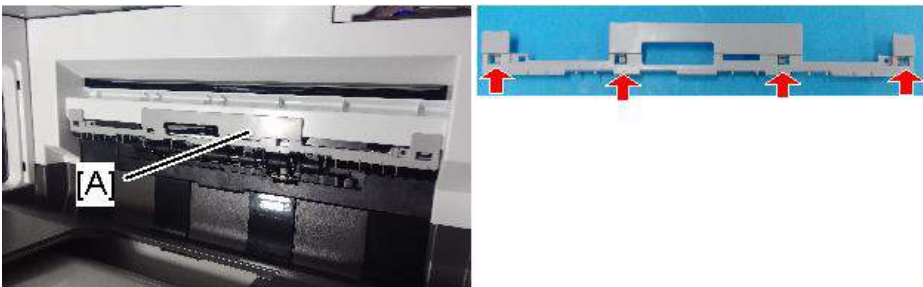

d238m0573b

8. 전면 덮개를 엽니다.
9. 왼쪽 상단 덮개[A]를 분리합니다(🔩x1).

참고

- 제거한 나사는 15단계에서 다시 사용됩니다.

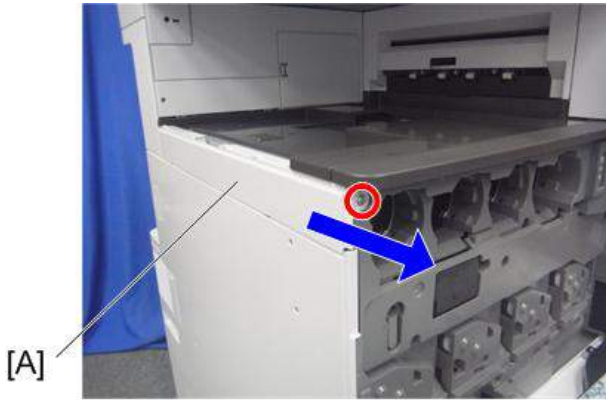

d1462008

10. 우측 문을 열고, 소형 덮개[A]를 분리합니다.

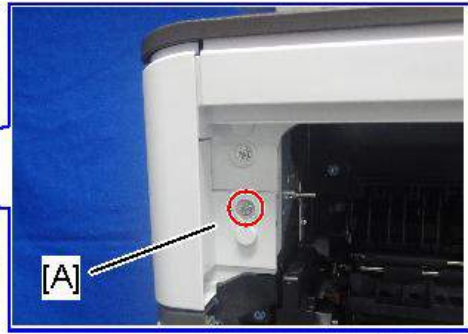



d238m553

 x1

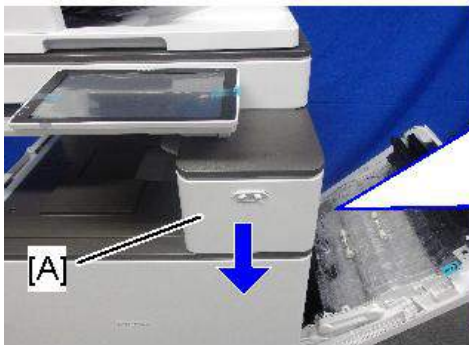
11. 나사와 커넥터를 분리한 다음 전면 상단 덮개[A]를 제거합니다.



d238m554

 x1,  x1

 참고

- 적색 원의 위치에 세 개의 탭이 있음을 명심하십시오.
- 조작 패널[B]를 수평 방향으로 기울인 후, 전면 상단 덮개[A]를 제거합니다.

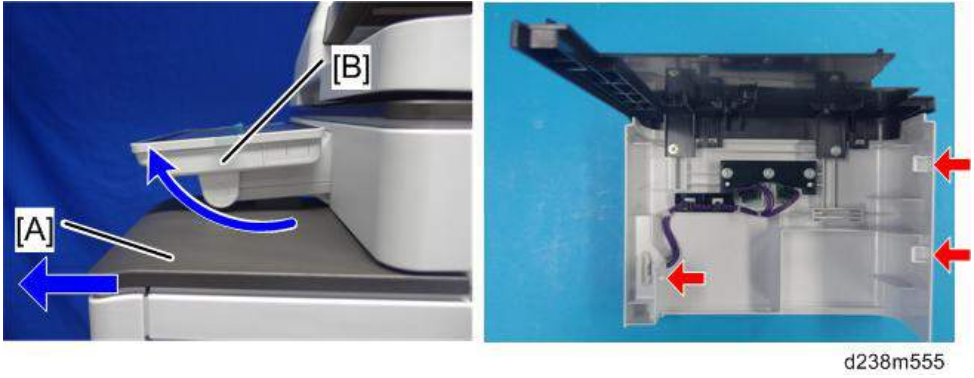

12. 우측 전면 브래킷[A]을 부착합니다.

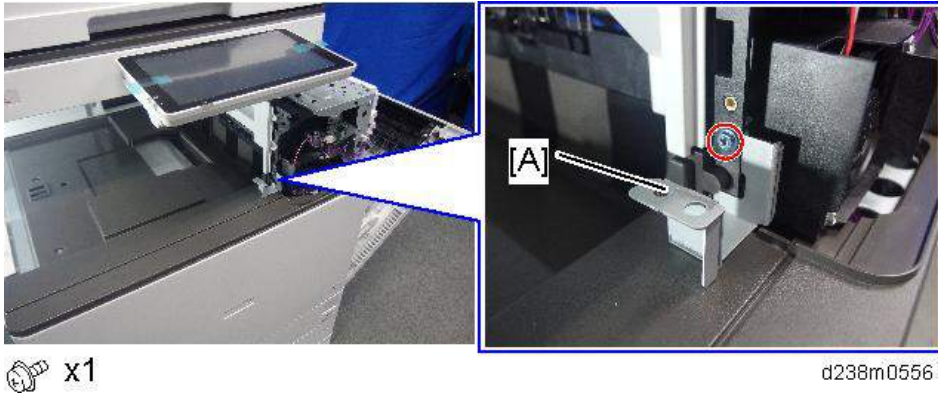

13. 연결 장치[A]를 기계에 부착합니다.

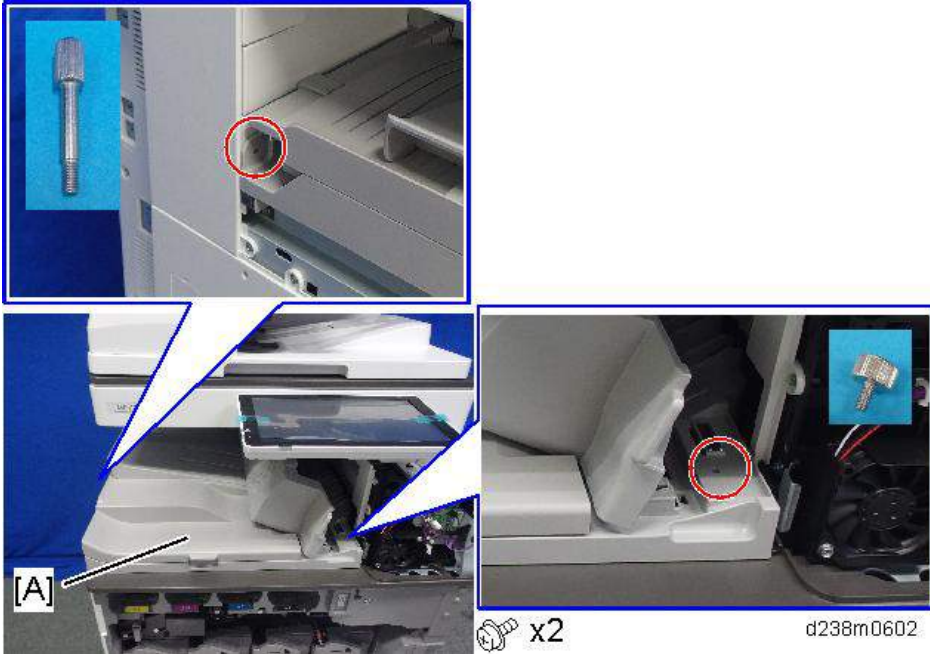

14. 전면 상단 덮개를 부착하고 우측 문을 닫습니다.

15. 액세서리와 함께 제공된 상단 우측 덮개[A]를 부착합니다(🔩×1).

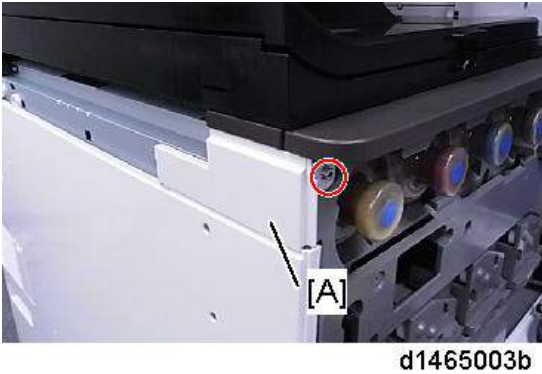

16. L 유형 연결 브래킷[A]을 부착합니다.

연결 장치를 기계에 견고하게 고정하기 위해, 피니셔를 설치할 때 피니셔의 연결 브래킷 [A]과 L형 연결 브래킷[B]을 고정하십시오.

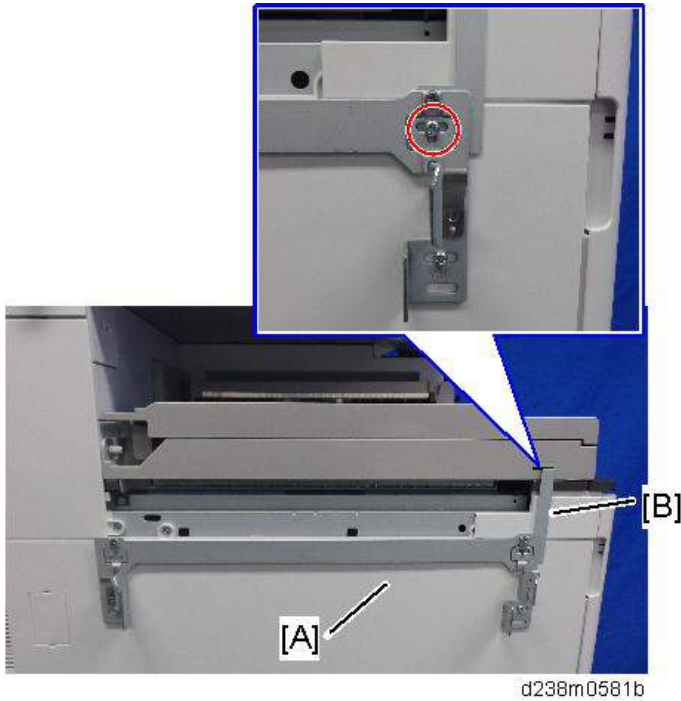

d238m0581b

17. 연결 장치 부착을 완료합니다. 연결 장치의 옵션 하부장치의 연결에 대한 절차를 참조하십시오. **182페이지의 "소책자 피니셔 SR3220(D3B9)"**
18. 피니셔를 설치한 후에 주 전원을 켭니다.
19. 조작 패널에서 피니셔를 선택할 수 있는지 확인합니다.

소택자 피니셔 SR3220(D3B9)

★ 중요

- 이 옵션 장치를 부착하기 위해 다음 옵션 장치각 필요합니다.
 - 중계 장치 BU3070(D685)
 - 급지 장치 PB3220/PB3210 (D787)

2

부속품 확인

번호	설명	수량	비고
1	시프트 용지함	1	
2	소택자 트레이	1	
3	조인트 브래킷	1	
4	릴레이 가이드 플레이트	1	
5	쿠션	1	
6	태핑 나사 - M3 × 6개	4	
7	태핑 나사 - M4 × 8개	1	
8	나사 - M4 × 12개	4	
9	안정장치	1	이 부품은 배송 상자에서 꺼낸 후 바로 피니셔에 부착해야 합니다.
10	접지판	1	
11	교정 지지 용지함	1	
-	설치 절차: 암	1	

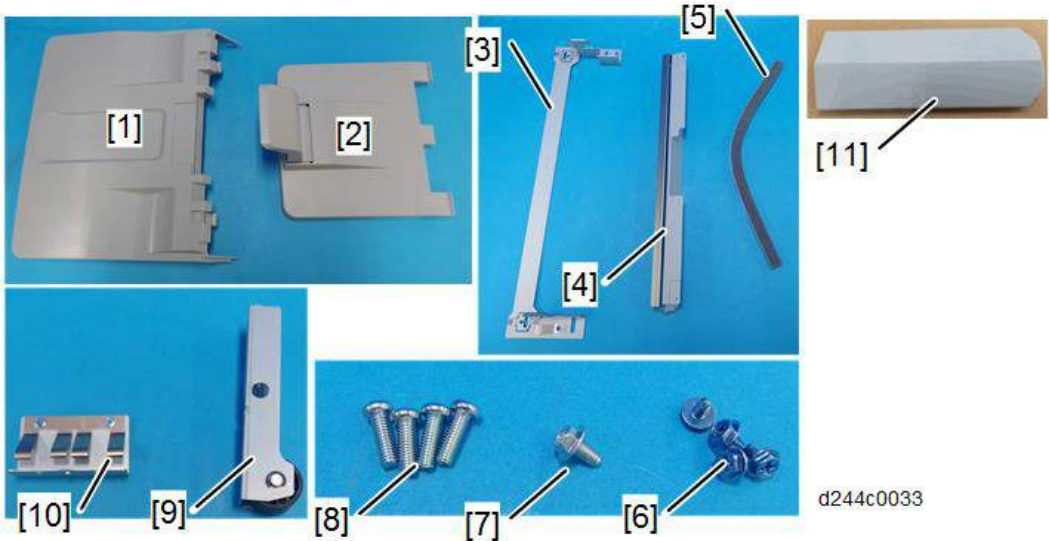

설치 절차

⚠ 주의

- 이 옵션을 설치할 때에는 주 전원을 끄고 벽 콘센트에서 전원 코드를 분리하십시오. 주 전원을 끄지 않고 설치하면, 전기적 쇼크 및 고장이 발생할 수 있습니다.

↓ 참고

- 이 옵션을 설치하기 전에, "중계 장치 BU3070(D685)" 및 "급지 장치 PB3220/PB3210(D797)"을 연결합니다.

★ 중요

- 포장을 해체할 때 피니셔를 들어 올릴 때 부품[A]를 잡지 마십시오. 이 경우 본체에 손상을 줄 수 있습니다.



1. 포장을 개봉한 후, 떨어지는 것을 방지하기 위해 안정 장치[B]에 즉시 부착하십시오.
클릭 소리가 날 때까지 가이드[A]를 통해 완전히 밀어주십시오.

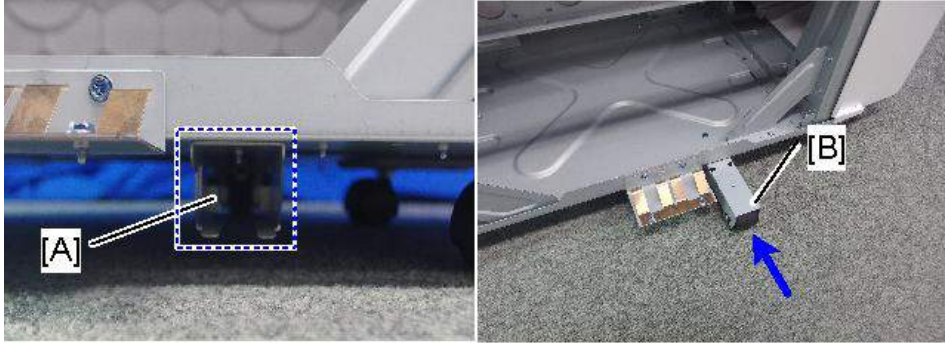

d238m592

2. 접지판[A]을 부착합니다(🔩×2개).

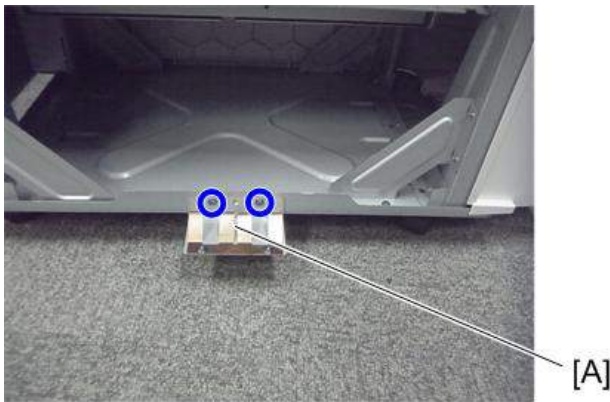

d1462532

3. 외부 오렌지 테이프 및 배송 리테이너를 제거합니다.

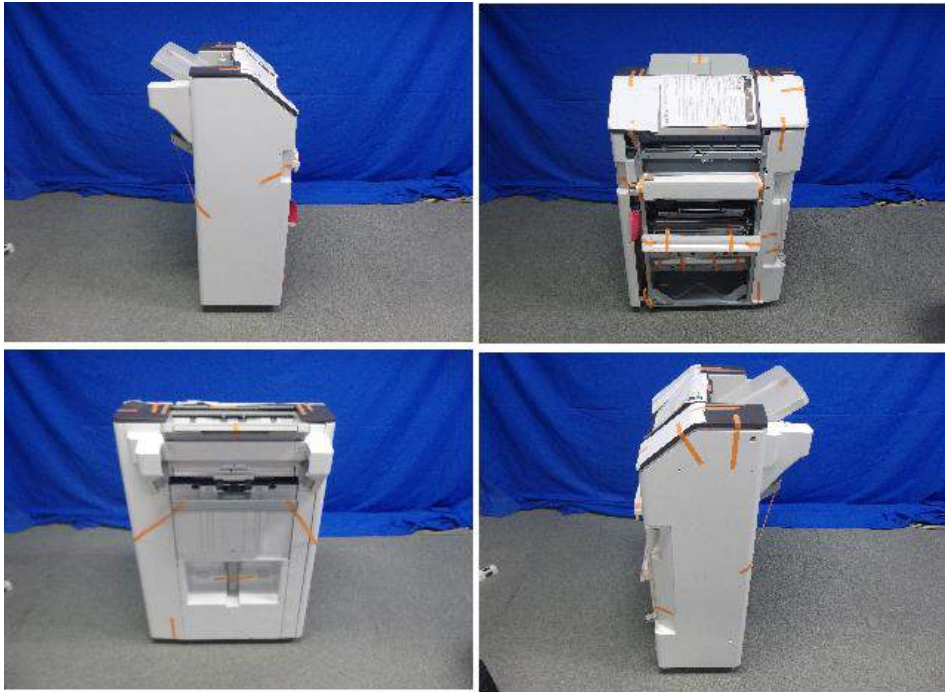

d238m0584

4. 전면 덮개를 열고, 필라멘트 테이프와 포장재를 제거합니다.

5. 고정 브라켓[A]을 제거합니다.

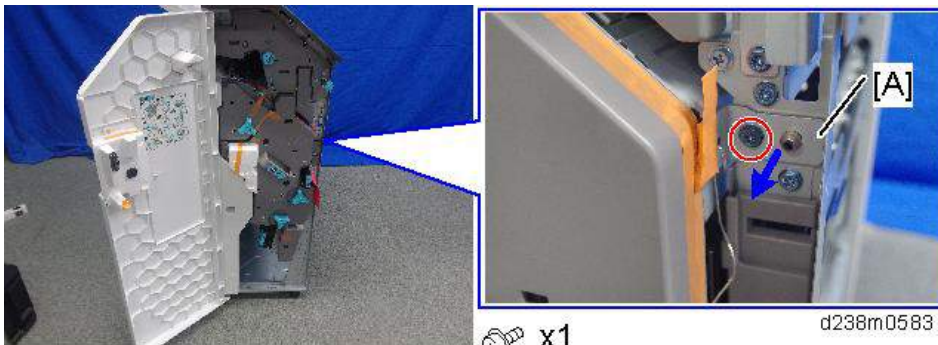

🔑 x1

d238m0583

6. 새들 스티치 장치[A]를 당기고, 필라멘트 테이프와 포장재를 제거합니다.

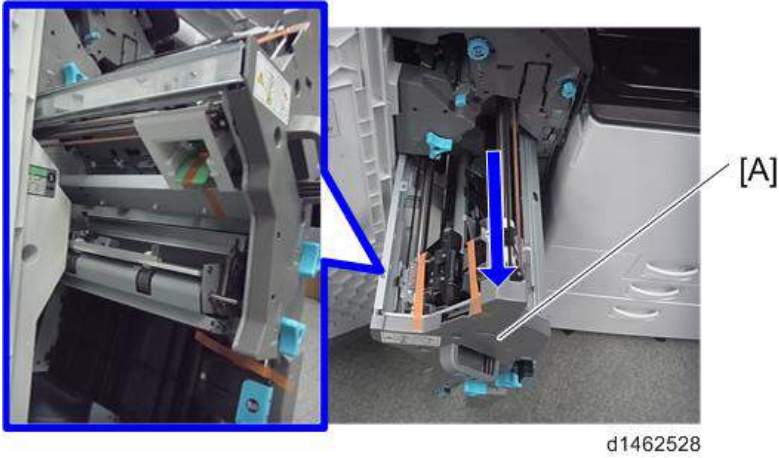

7. 패키지 내의 부속품(고정 나사 등)을 꺼냅니다.

8. 시프트 용지함[A]을 부착합니다(☉x1개: M4 x 8개).



9. 소책자 용지함[A]을 부착합니다.

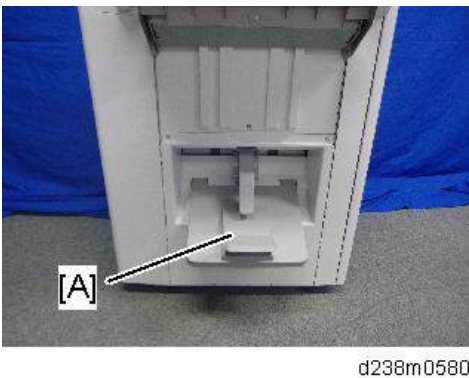

10. 릴레이 가이드 플레이트[A]를 부착합니다(④×2개).

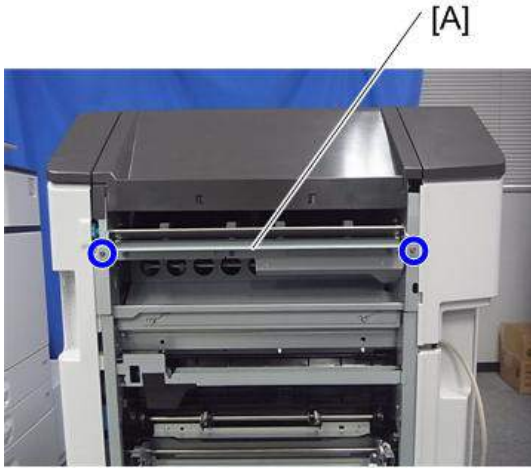

d1462531

11. 알코올에 적신 천으로 상단 덮개 오른쪽을 닦아 준 후, 쿠션을 피니셔에 부착합니다.

- 쿠션이 상단 덮개의 앞쪽 하단 모서리[A]와 나란한지 확인하십시오.

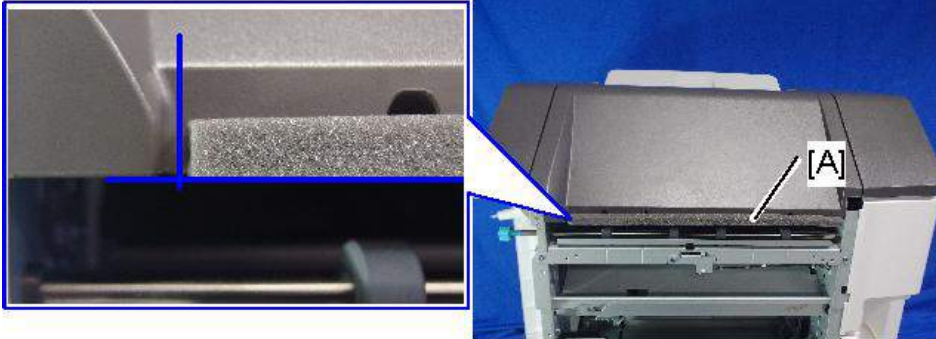

d238m591

12. 본체의 후면 왼쪽에서 커넥터 덮개[A]를 제거합니다.

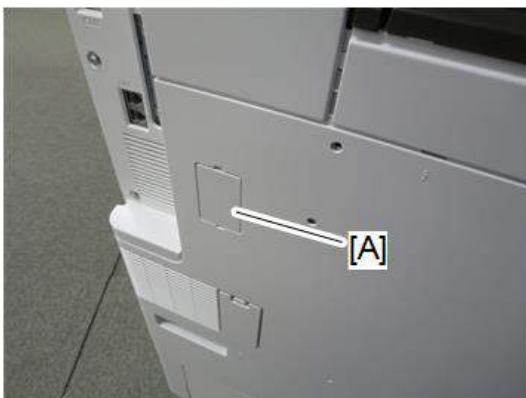

d244c0025

13. 연결 브래킷[A]을 기기에 부착합니다(🔩×4개: 4x12).
연결 브래킷 [A] 및 연결 장치의 브래킷 [B]를 고정합니다.

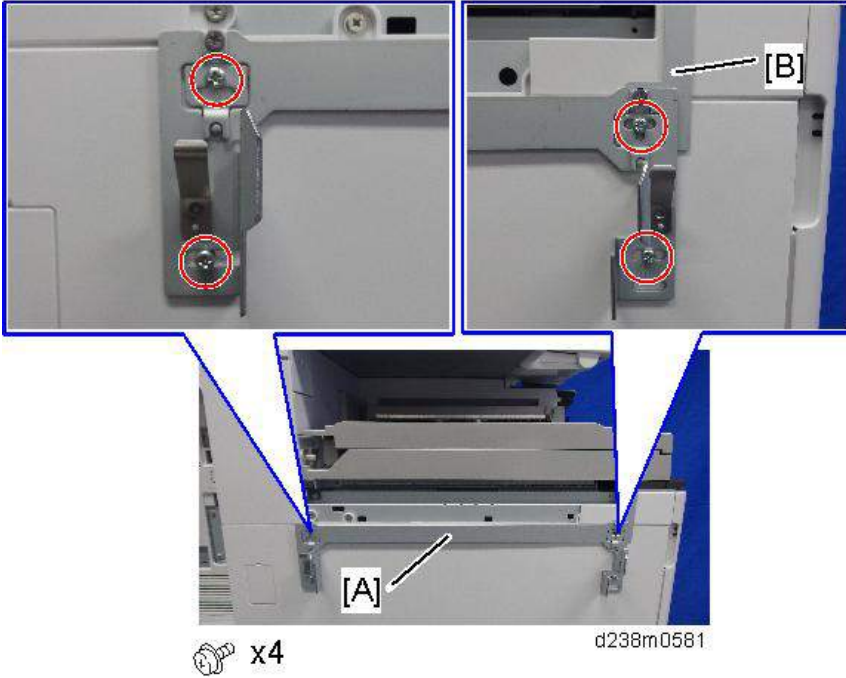

참고

- 나사 머리가 마크의 중앙으로 향하게 나사를 부착합니다.

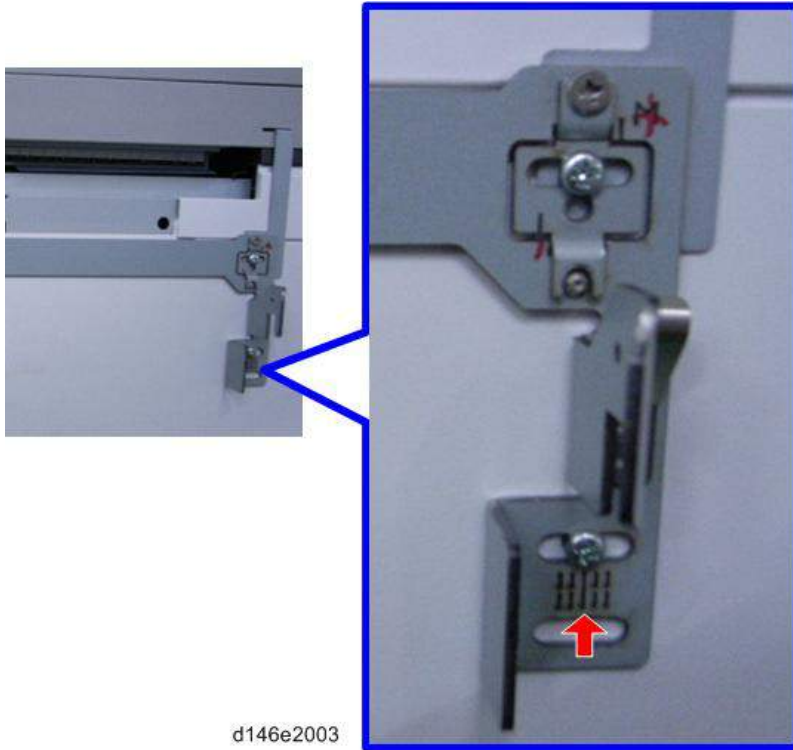

d146e2003

14. 연결 레버[A]에서 나사를 제거한 후 레버를 당깁니다.



 x1

d238m0582

15. 주 장치에 피니셔를 연결하고 연결 레버[A]를 밀어서 주 장치에 고정합니다. (🔑x1개)

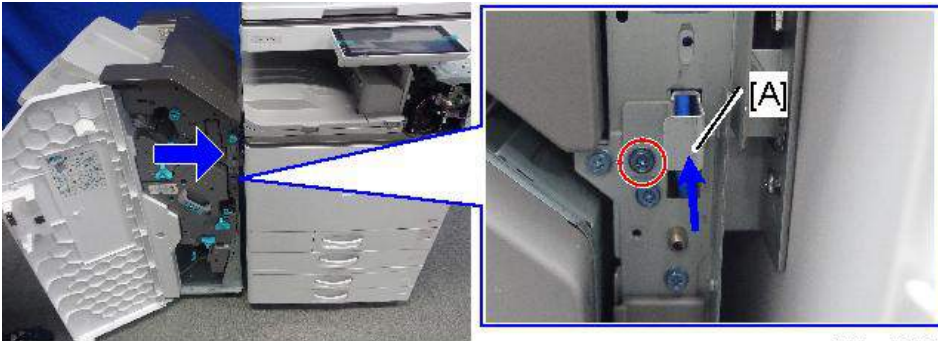

d238m0595

16. 인터페이스 케이블을 기기에 연결합니다.



d1462535

17. 전면 덮개를 닫습니다.

18. 주 전원을 켭니다.

19. 몇 장의 A3/DLT 용지를 교정 용지함에 공급하여 A3/DLT 용지에 대한 조정 눈금자와 수직 정렬이 정확하게 일치하는지 확인합니다. 1020페이지의 "마무리 옵션에 대한 문제 해결"

20. 피니셔를 조작 패널에서 선택할 수 있는지 확인하고, 피니셔의 작동을 확인합니다.

교정 지지 용지함 부착하기

B4, LG 또는 그 이상의 용지를 이용하거나 린프 용지를 이용하는 경우, 시트가 꼬여서, 사전 완전 검출이 발생할 수 있습니다.



d1826009

이는 교정 용지함[A]에 교정 지지 용지함[B]를 부착하여 해결할 수 있습니다.

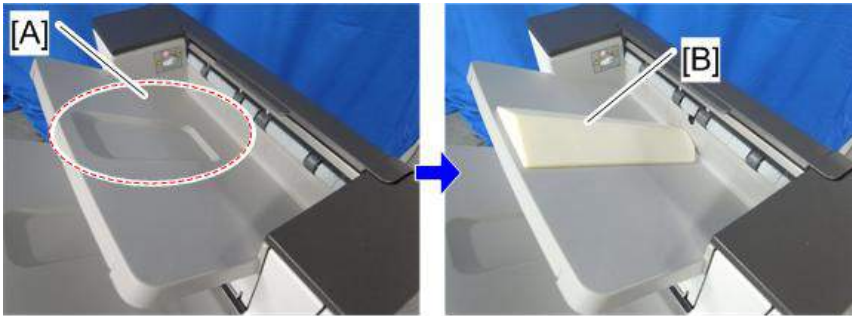

d1826010

이 지지 용지함 부착 후 문제가 발생할 수 있습니다.

지지 용지함에 A4, LT 또는 더 작은 용지를 인쇄할 경우, 기계는 200장만 적재하여 표준 사양 250장보다 감소합니다.

지지 용지함에 B4, LG 또는 대형 용지를 인쇄할 경우 기계는 50장을 적재하여 표준 사양과 일치합니다.

펀치 장치 PU3050

참고

- 이 펀치 장치는 소책자 피니셔 SR3220(D3B9)에 사용됩니다.

2

부속품 확인

번호	설명	수량	비고
1	펀치 장치	1	
2	커버	1	
3	스테이	1	
4	호퍼	1	
5	병렬 감지 장치	1	
6	펀치 장치 이동 모터 장치	1	
7	호퍼 가이드 플레이트	1	
8	가이드 플레이트	1	
9	태핑 나사 - M3 × 6개	16	
10	하네스(쇼트)	1	
11	하네스(롱)	1	이 모델에는 사용되지 않았습니다.

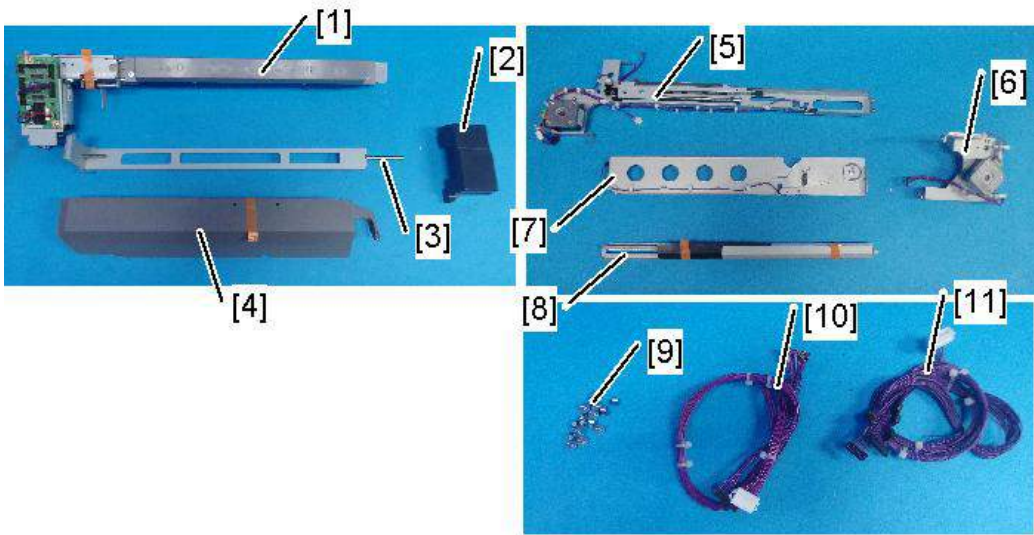

d238m0768

설치 절차

⚠ 주의

- 이 옵션을 설치할 때에는 주 전원을 끄고 벽 콘센트에서 전원 코드를 분리하십시오. 주 전원을 끄지 않고 설치하면, 전기적 쇼크 및 고장이 발생할 수 있습니다.
- 상자에서 끄집어내고 오렌지색 테이프 및 배송 리테이너를 제거합니다.
 - 피니셔 인터페이스 케이블을 꺼내고, 이를 기기에서 떨어진 곳에 둡니다.
 - 피니셔 후면 덮개를[A] 떼어냅니다(⌀×3개).

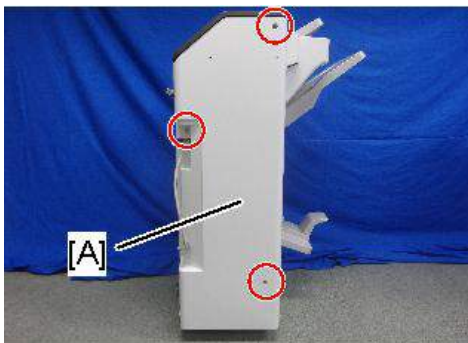

d238m0769

4. 상단 덮개를 열고 암[A]을 분리합니다(🔩×1).

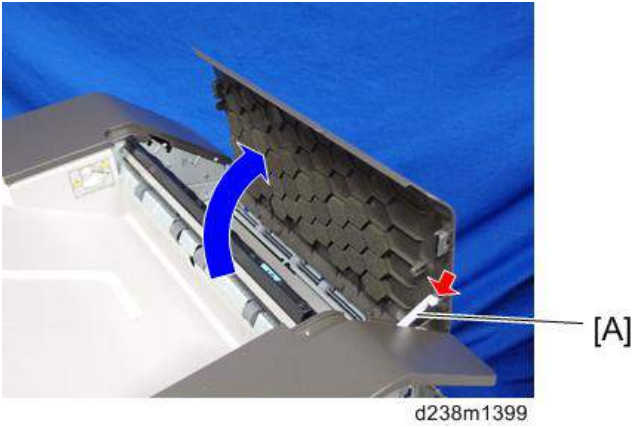

5. 피니셔 전면 덮개를 열고, 세 개의 노브를 분리합니다(🔩×3).

↓참고

- 잠금 메커니즘의 노브는 잠금 장치를 해제 하면서 노브 드라이버 또는 비슷한 도구로 분리합니다.

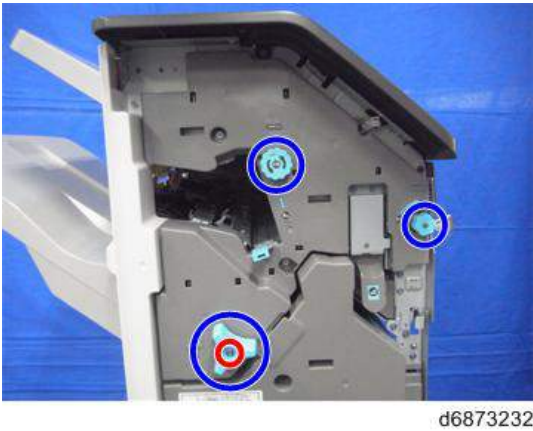

6. 새들 스티치 장치[A] 또는 스테이플러를 당깁니다.

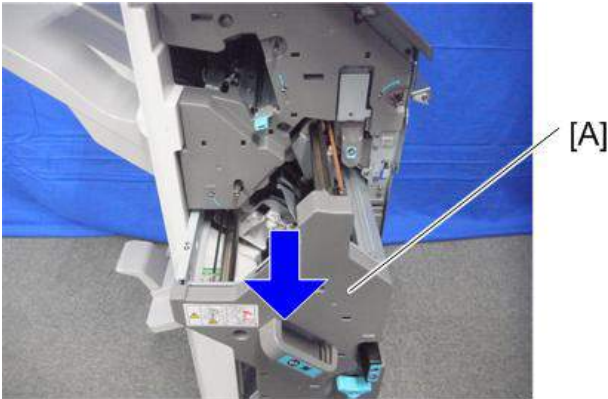

d6873233

7. 피니셔 내부 덮개[A]를 제거합니다(⊙x3개).

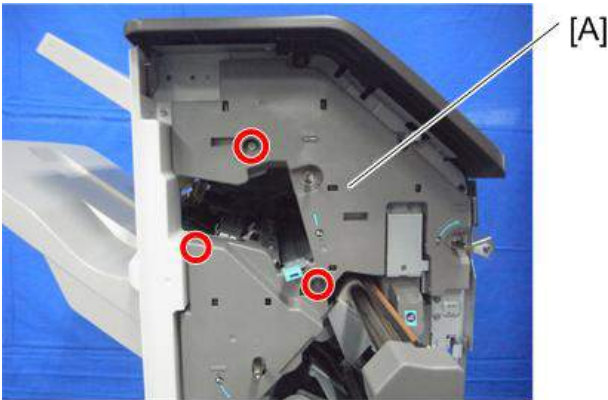

d687z0001

↓ 참고

- 내부 덮개 후면에 있는 커넥터를 분리합니다.

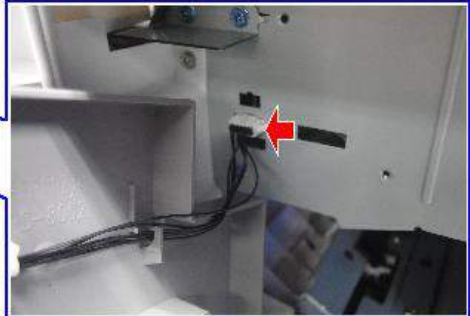

x1

d238m0770

8. 피니셔 내부 덮개[A]의 부분을 잘라냅니다.

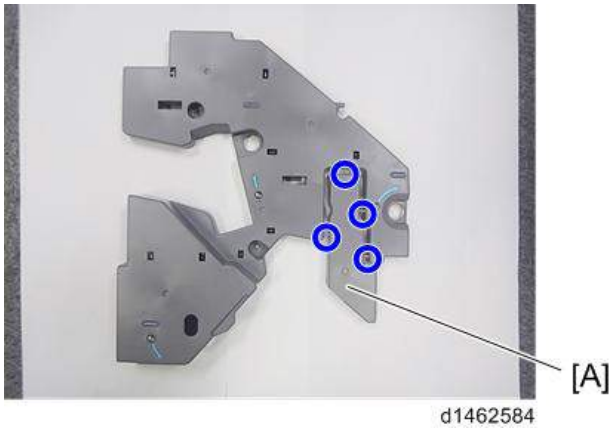

9. 가이드 플레이트[A]를 분리합니다(🔧 x4개).

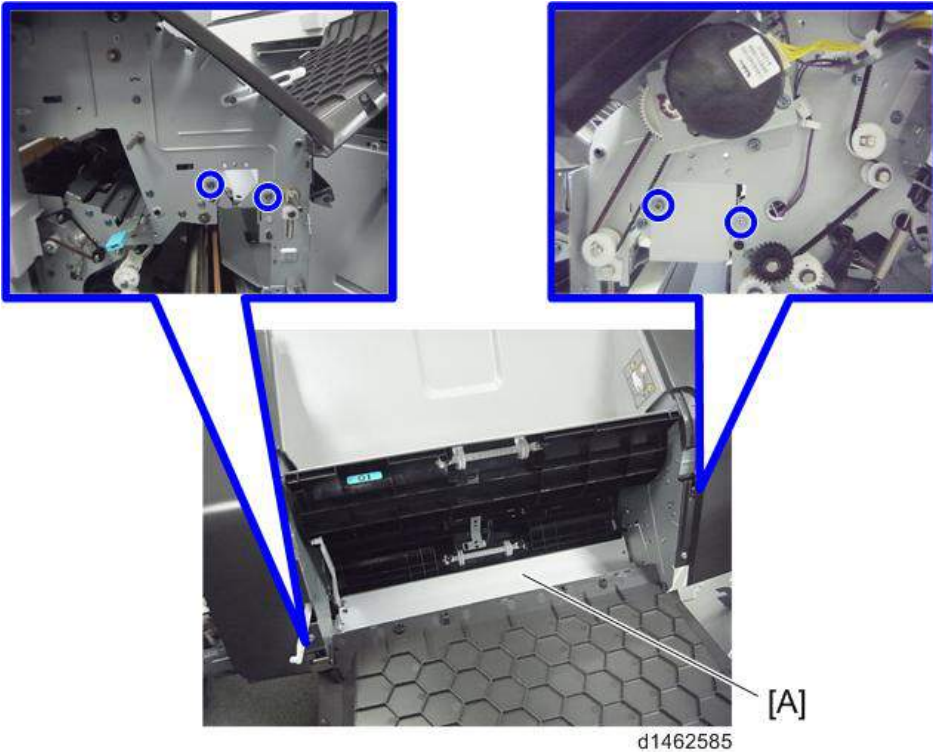

10. 전면에서 호퍼 가이드 플레이트[A]를 삽입하여 부착합니다(🔧 x4개).
이 때 하네스[B]를 클램프[C]에 통과시킵니다.

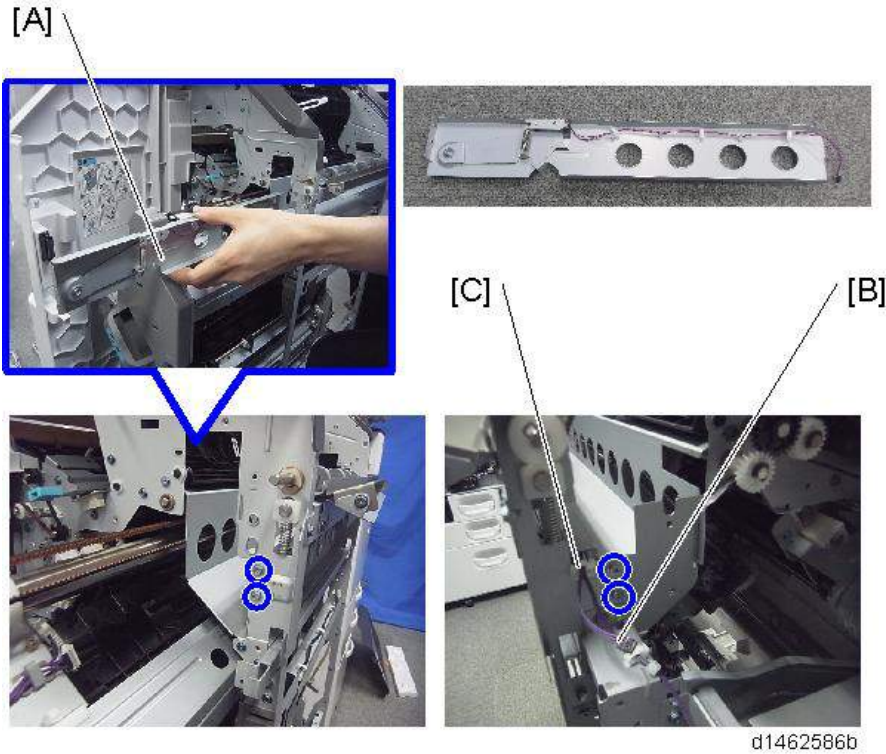

11. 스테이[A]를 부착합니다(🔩×3개).



전면[B]: 피니셔의 새겨진 부분 위의 스테이에 있는 구멍에 삽입합니다.
 후면[C]: 스테이 축을 피니셔 안의 노치를 통해 배치합니다.

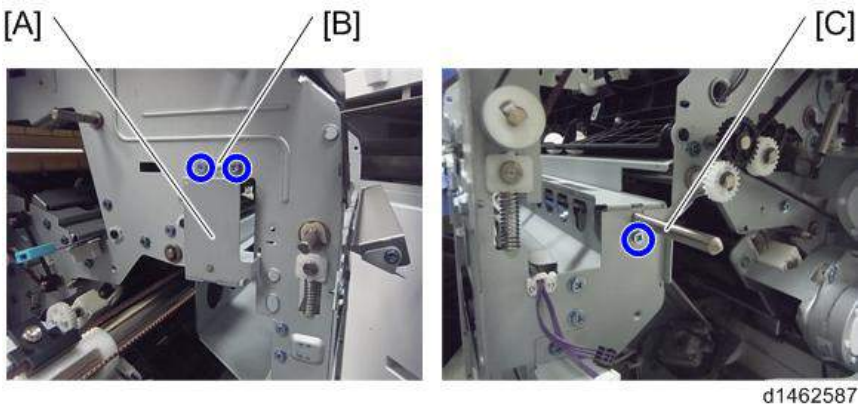

12. 후면에서 가이드 플레이트[A]를 삽입하여 부착합니다(🔩×2개).

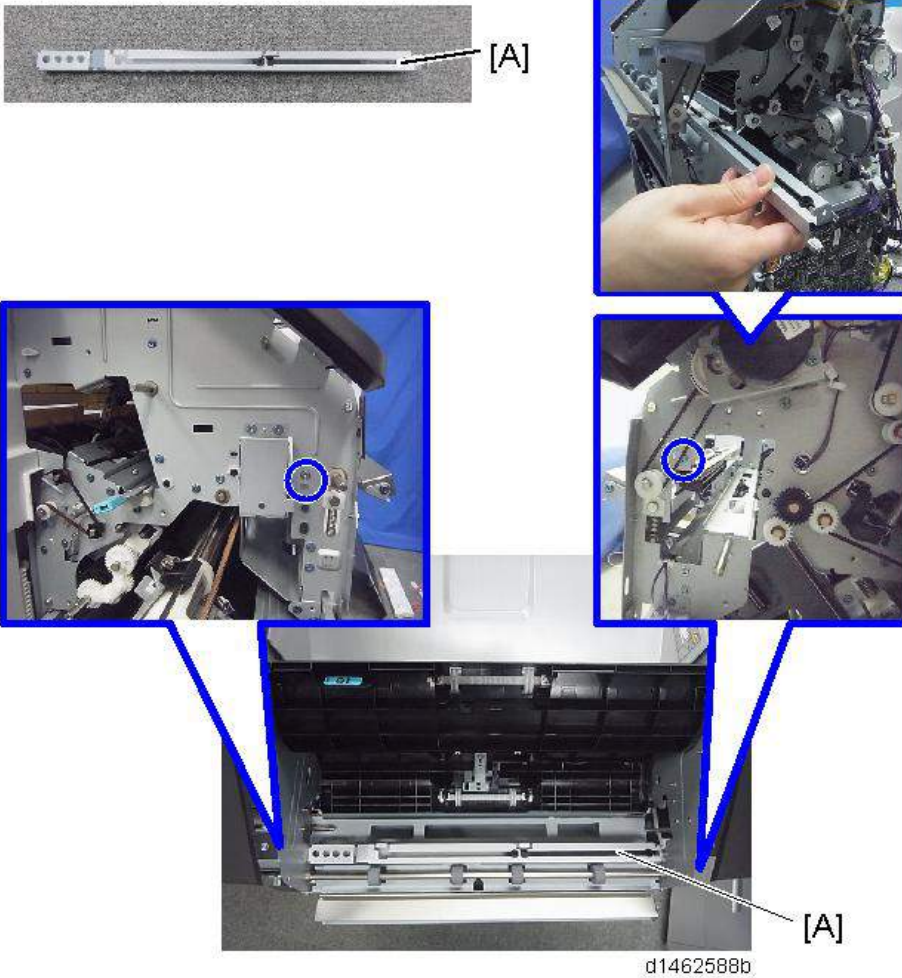

13. 후면에서 병렬 감지 장치[A]를 삽입하여 부착합니다(🔩×2개).

전면: 장치의 두 샤프트를 피니셔의 베어링에 통과시킵니다.

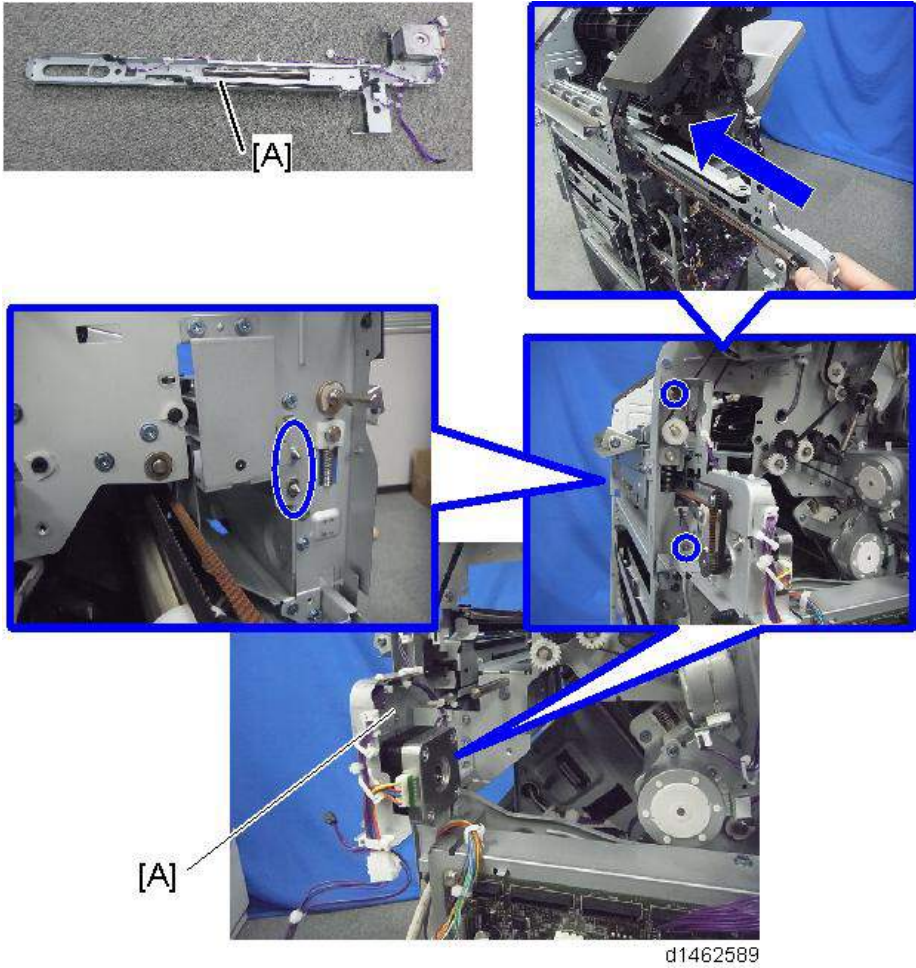

- 14. 호퍼 가이드 플레이트의 하네스[A]를 병렬 감지 장치의 릴레이 커넥터[B]에 연결하고 하네스를 클램프로 고정합니다.

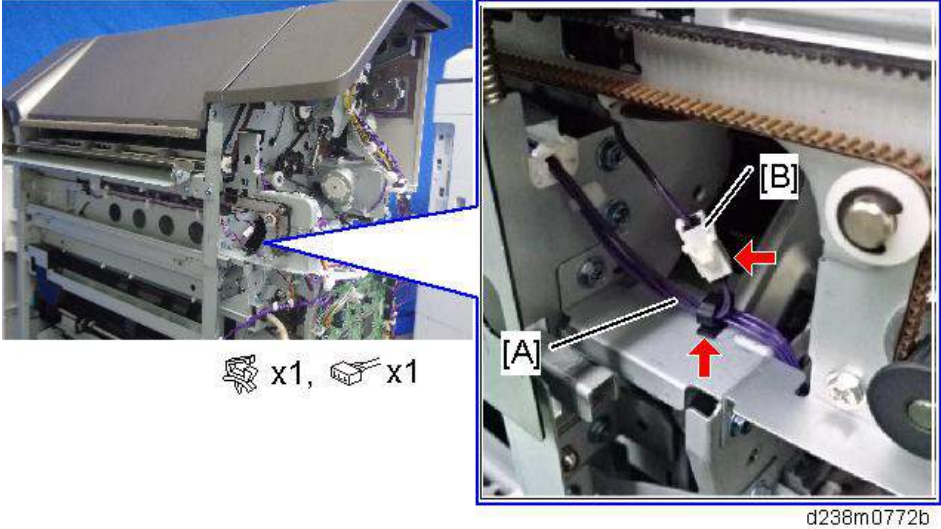

- 15. 펀치 장치[A]를 뒤쪽에서 삽입하여 부착합니다.

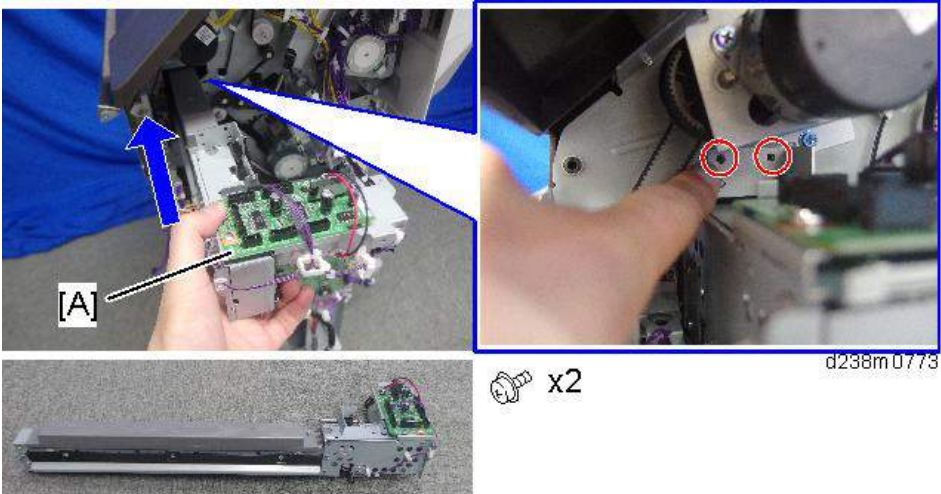

16. 기어[B]가 단단히 맞물리도록 펀치 장치 이동 모터 장치[A]를 부착합니다(⑤×2).

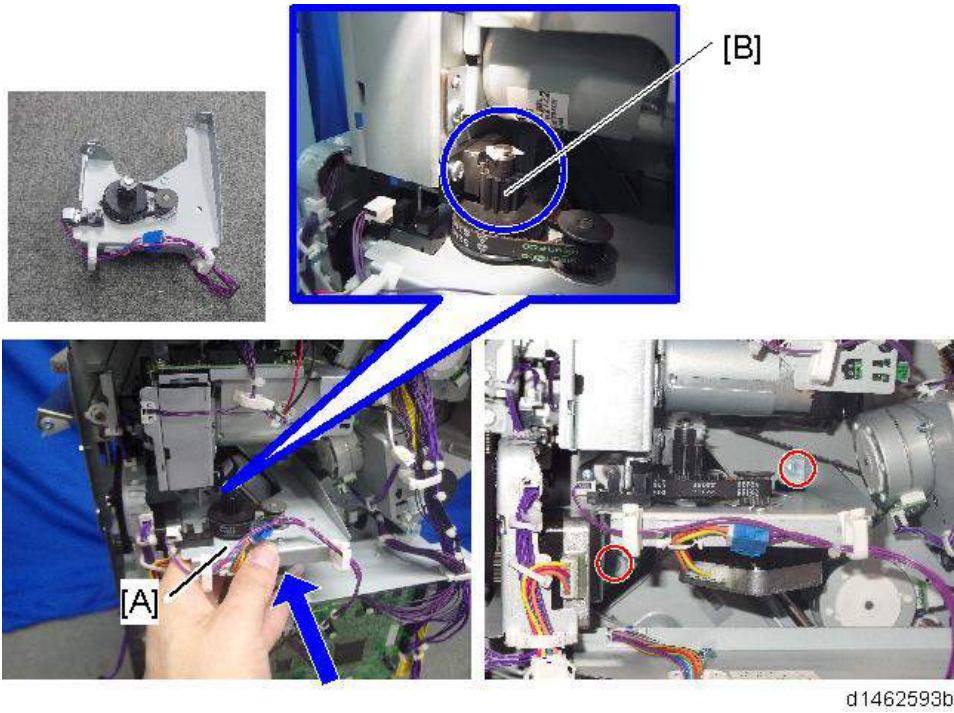

17. 호퍼[A]를 삽입합니다.

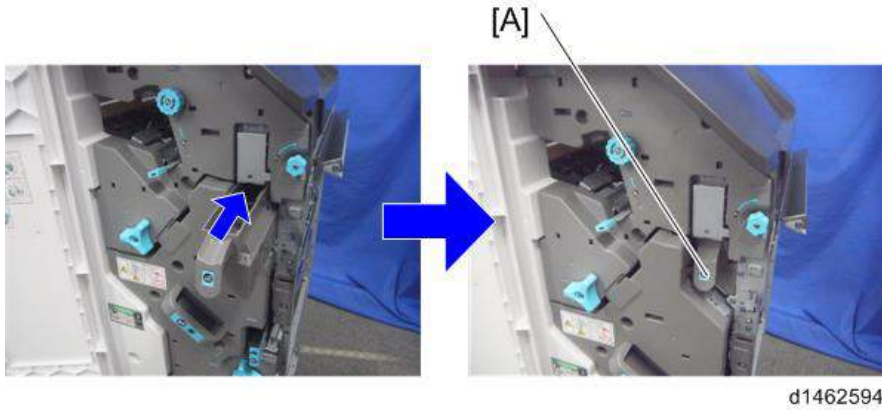

18. 펀치 장치 보드[A]와 피니셔의 제어 보드[B]의 하네스를 연결합니다(📦 ×6개).

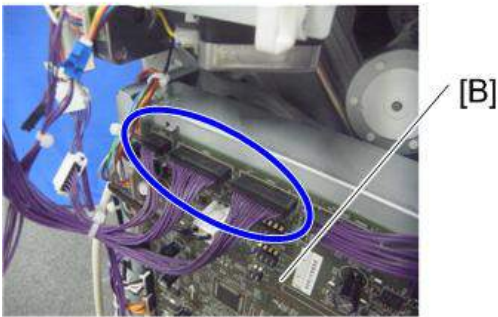
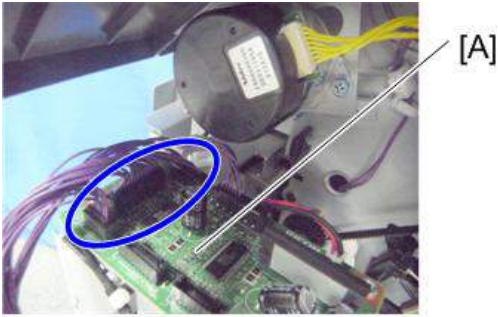

d1462595

19. 클램프[B]에서 하네스[A]를 제거하여 펀치 장치 보드[C]에 연결합니다(📦 ×1개).

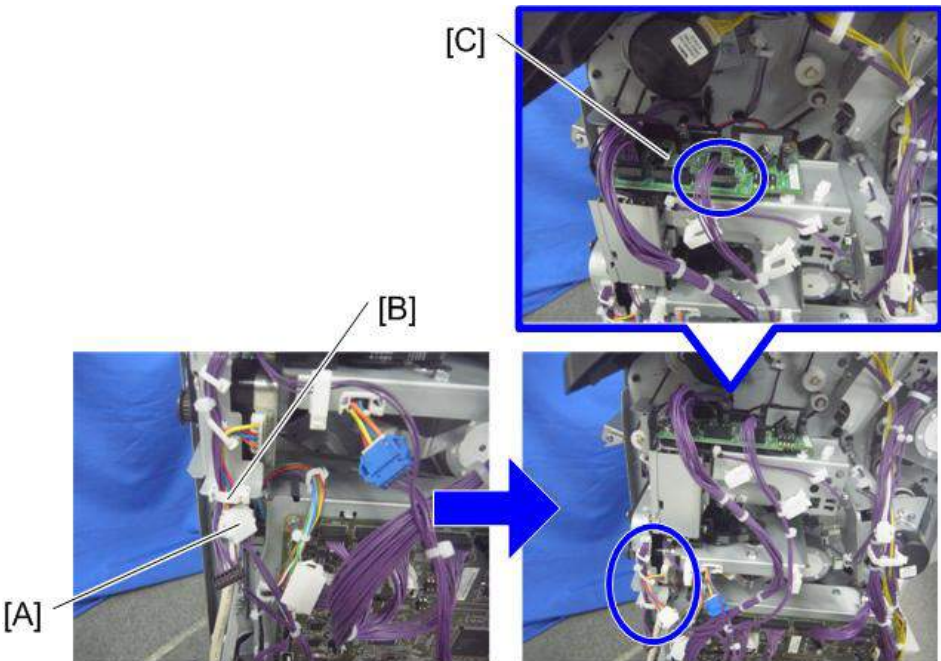

d1462596

20. 병렬 감지 장치의 하네스[A]를 하네스의 릴레이 커넥터[B]에 연결합니다(🔌 ×1개).

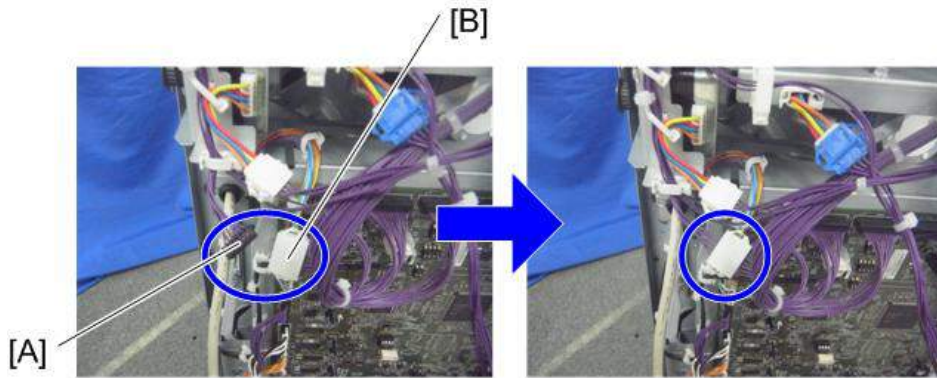

d1462597

21. 펀치 장치 이동 모터 장치의 하네스[A]를 펀치 장치 보드[B]에 연결합니다(🔌 ×1).

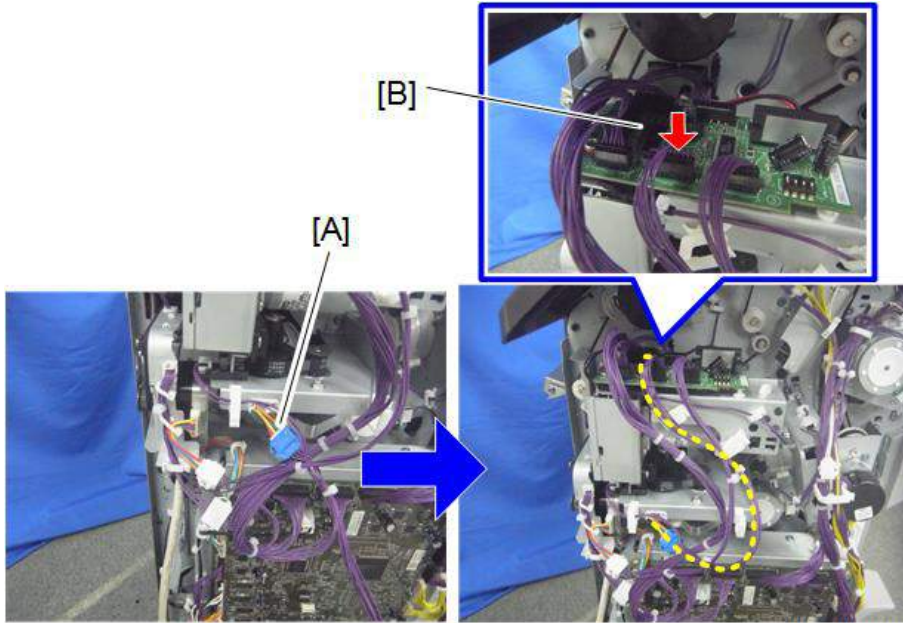

d1462598a

22. 공급된 덮개[A]를 펀치 장치 보드에 부착합니다.

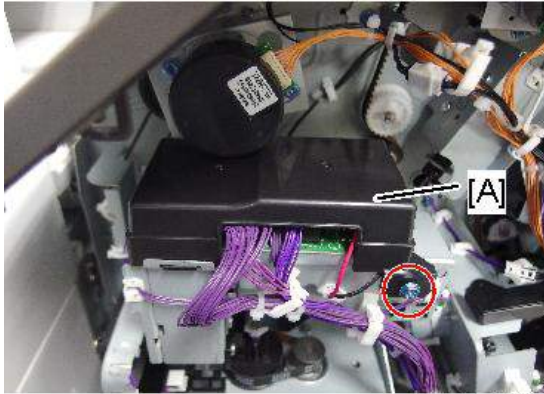

 x1

d238m0814

23. 하네스를 클램프로 고정합니다.

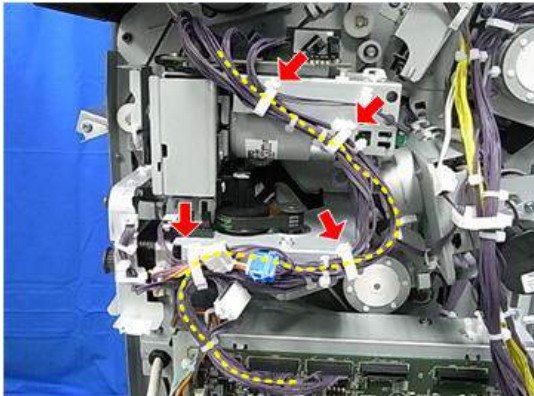

d146z0068a

24. 피니셔 후면 덮개를 다시 부착합니다.

25. 피니셔 내부 덮개와 세 노브를 재부착합니다.

26. 전면 덮개를 닫습니다.

27. 상단 덮개를 닫습니다.

28. 피니셔를 기기에 재연결하고, 인터페이스 케이블을 연결합니다.

29. 주 전원을 켭니다.

30. 펀치를 조작 패널에서 선택할 수 있는지 확인하고, 작동을 확인합니다.

내부 피니셔 SR3130(D690)

부속품 확인

2

번호	설명	수량	비고
1	스테인플 카트리리지	1	
2	오른쪽 전면 덮개	1	
3	밀판	1	
4	왼쪽 하단 덮개	1	
5	진입 가이드 플레이트	1	펀치 장치가 부착된 경우 사용하지 않음.
6	안정장치	2	
7	용지 지지 가이드	1	
8	피동 롤러(평면형)	1	
-	나사 - M3 × 6	6	
-	태핑 나사 - M4 × 6	1	
-	스티커 - EMC 주소	1	
-	옵션 장치 설치에 대한 참고 사항	1	

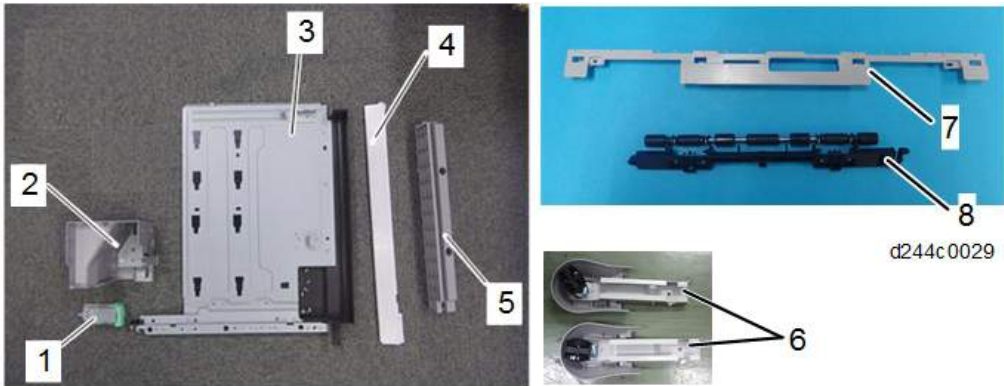

설치 절차

⚠ 주의

- 이 옵션을 설치할 때에는 주 전원을 끄고 벽 콘센트에서 전원 코드를 분리하십시오. 주 전원을 끄지 않고 설치하면, 전기적 쇼크 및 고장이 발생할 수 있습니다.

↓ 참고

- 이 옵션은 다음 주변 장치와 함께 사용할 수 있습니다:
 - 내부 시프트 용지함 SH3070 (D691)
 - 측면 용지함 유형 M3 (D725)
 - 내부 피니셔 SR 3180 (D766)
 - 중계 장치 BU3070 (D685)
- “단일 용지함 BN3110(D3CQ)” 과 함께 사용하려면 이 옵션의 밑판을 부착한 후에 “단일 용지함 BN3110(D3CQ)” 을 부착한 다음 이 옵션을 설치하십시오.
- “편치 장치 PU3040(D716)” 과 함께 사용하려면 이 옵션을 설치하기 전에 먼저 “편치 장치 PU3040(D716)” 을 부착하십시오.

1. 오렌지색 테이프와 배송 리테이너를 제거합니다.



d1462556

2. 패키지 부속품(고정 나사 등)을 꺼냅니다.

3. 용지 배출함[A]을 분리합니다.



d1462023

4. 용지 배출 필터[A]를 분리합니다.

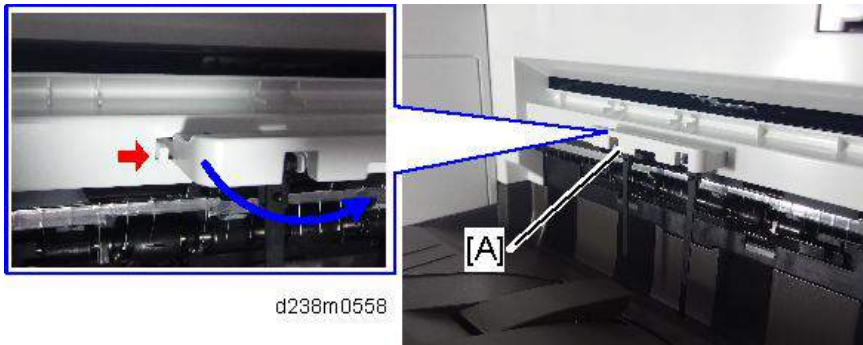

d238m0558

5. 전면 덮개를 개방하고, 상단 좌측 덮개[A]를 분리합니다(⊙×1).



d1462008

6. 왼쪽 후면 덮개[A]를 분리합니다(🔩×2개).

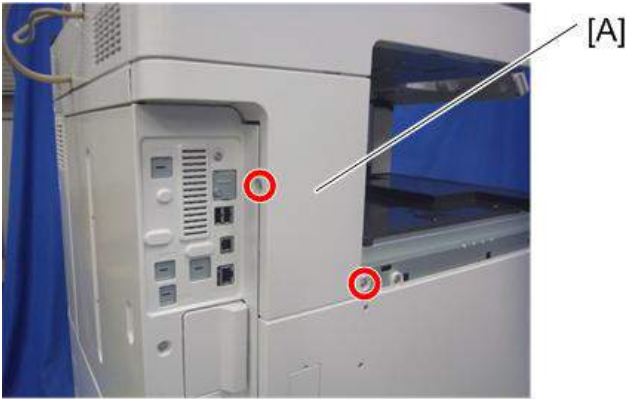

d1462010

7. 인버터 용지함[A], 용지함 지지 플레이트[B]를 분리합니다(🔩×1개).

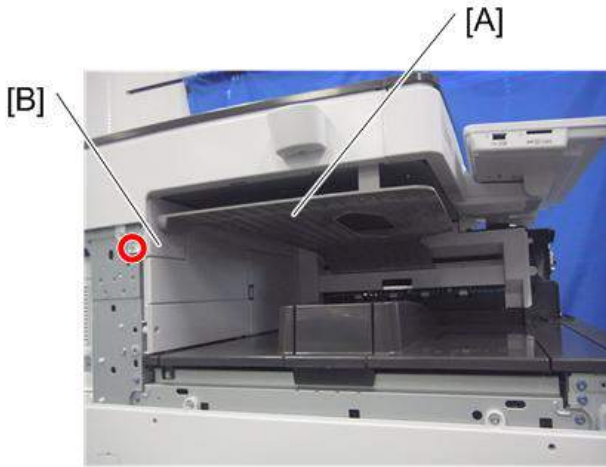

d1462478

8. 우측 문을 열고, 소형 덮개[A]를 분리합니다.

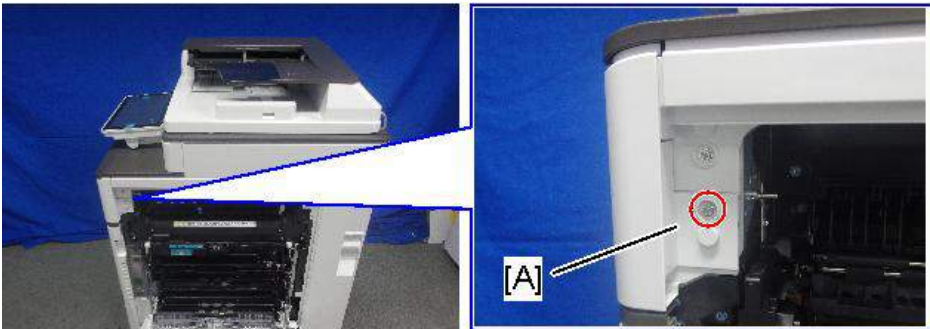

d238m553

🔩 x1

9. 나사와 커넥터를 분리한 다음 전면 상단 덮개[A]를 제거합니다.

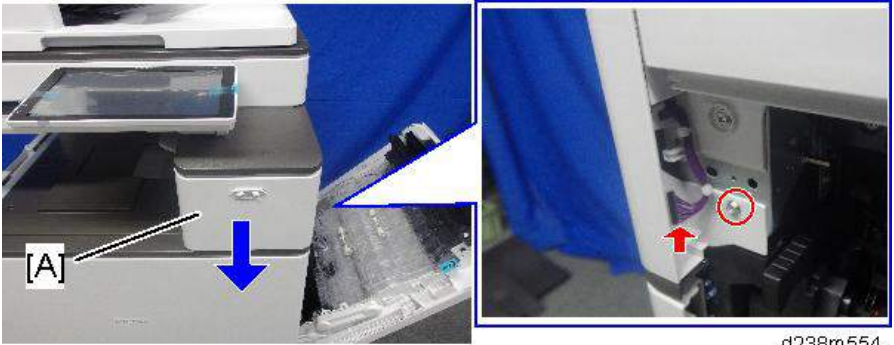

d238m554

🔧 x1, 📦 x1

참고

- 적색 화살표 위치에 세 개의 탭이 있음에 유의하십시오.
- 조작 패널[B]를 수평 방향으로 기울인 후, 전면 상단 덮개[A]를 제거합니다.

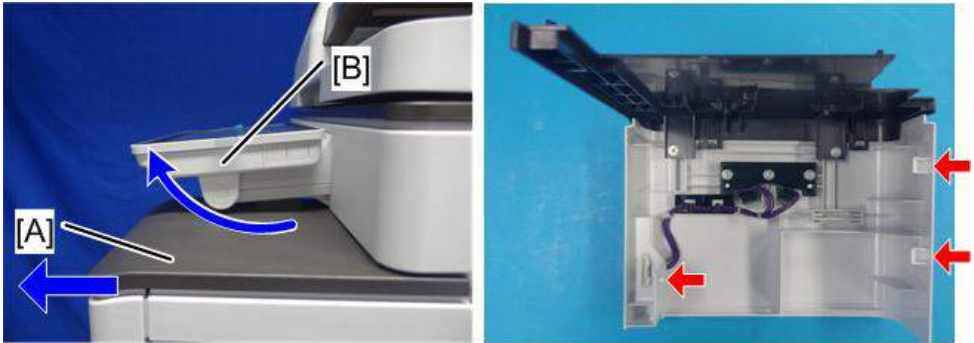

d238m555

10. 용지 배출 덮개[A]를 제거합니다(🔧x1개).

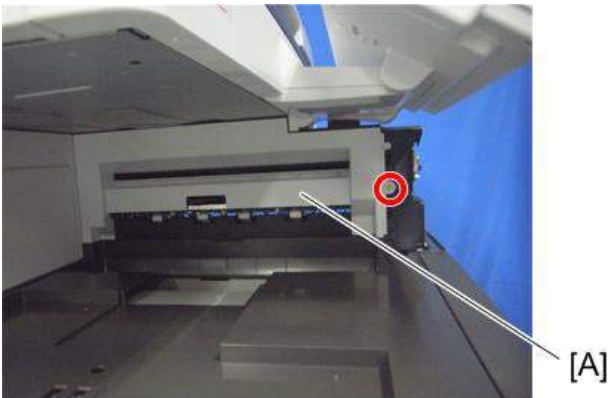

d1462024

11. 커넥터 덮개[A]를 제거합니다.



12. 용지 배출 하단 덮개[A]를 분리합니다.



13. 후면 내부 덮개[A]를 분리합니다(🔩x2개)

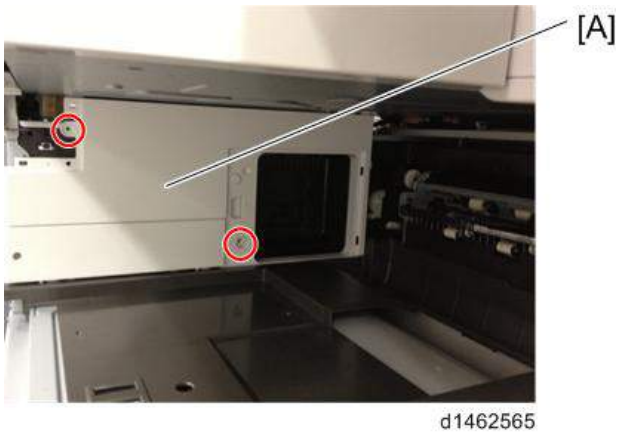

14. 단계 12에서 분리한 나사를 설치합니다.



d197f0107

15. 밀판[A]을 파란색 원 [B]로 표시된 영역으로 밀면서 파란색 원 [C][D]로 표시된 슬롯에 끼워넣습니다.

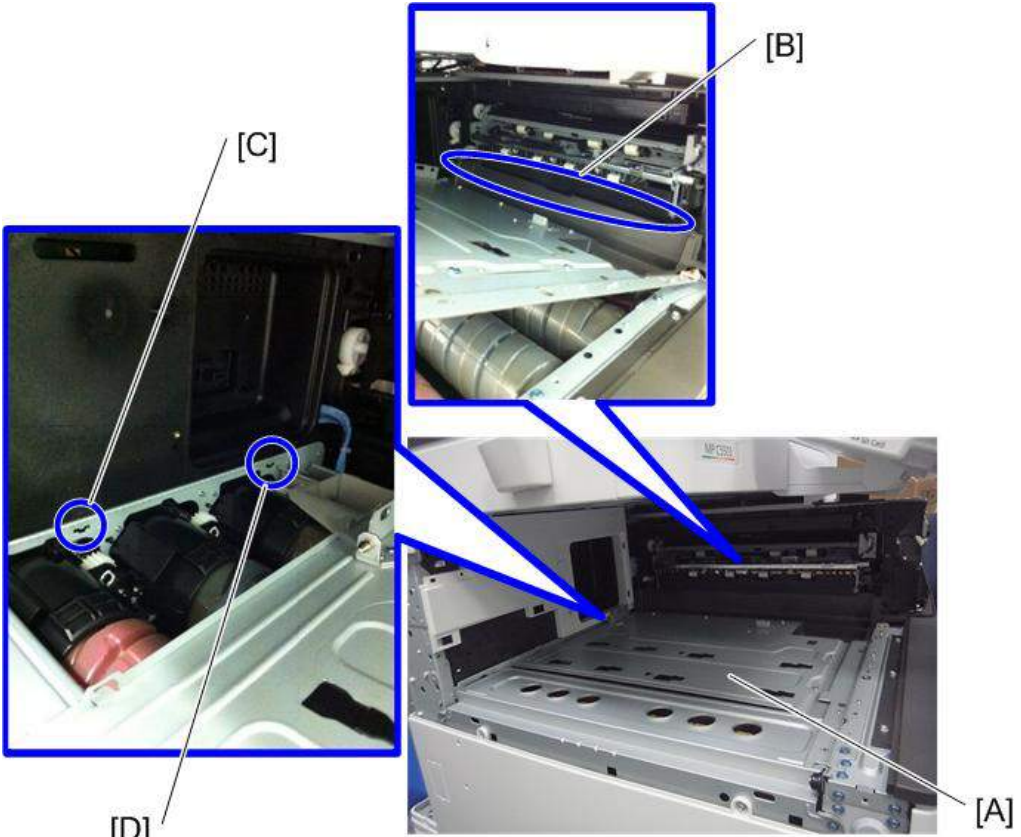

d1462557

참고

- 이 구성 요소를 가장 쉽게 설치하는 방법은 다음과 같습니다.
 - 1) 밀판[A]을 파란원 내의 위치로 밀어줍니다.
 - 2) 밀판[A]을 파란원 내의 구멍[C]에 끼워 넣습니다.
 - 3) 밀판[A]를 들어 올리면(아래 참조), 파란원 내의 구멍 [D]에 끼워 넣을 수 있습니다.

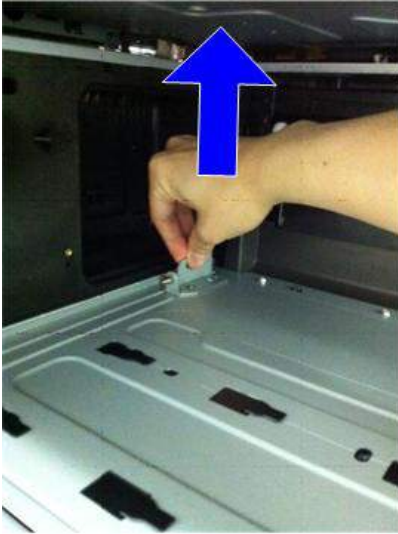

d1462566

16. 밀판[A]을 부착합니다(①×3개).

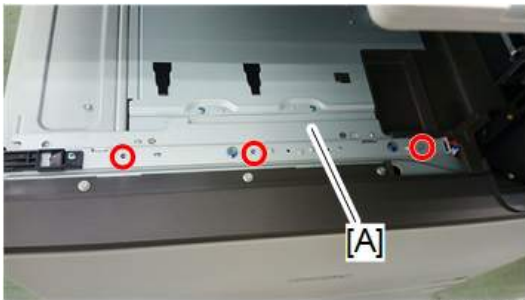

d244c0028

17. 상단 후면 내부 덮개를 부착합니다.
18. 용지 배출 덮개를 분리합니다.
19. 커넥터 덮개, 전면 상단 덮개를 재부착하고 우측 문을 닫습니다.
20. 기계의 배출함에서 피동 롤러 [B]를 제거하고 공급된 피동 롤러 [A]를 부착합니다.
 - 일자 드라이버를 중앙의 함몰 부위에 삽입하고 피동 롤러를 올린 후 적색 화살표로 표시된 부품을 뽑니다.
 - 피동 롤러를 부착할 때 클릭 소리가 들릴 때까지 중앙으로 밀어 넣습니다.

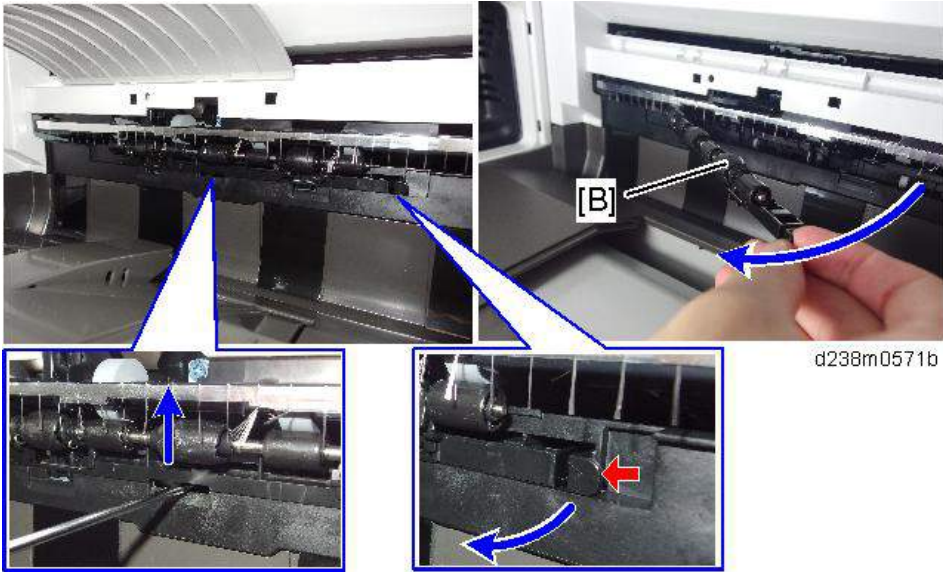

d238m0571b

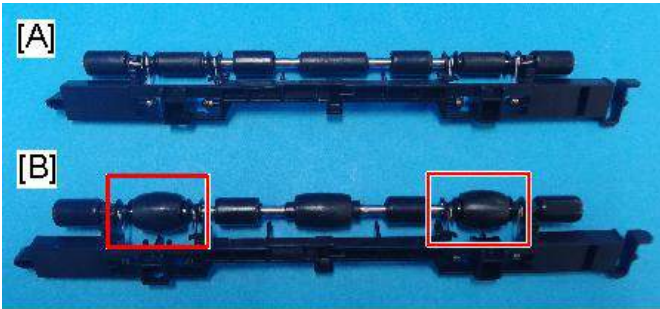

d238m0572

[A]: 공급된 피동 롤러에는 평면형 롤러가 있습니다.

[B]: 기계의 표준형 피동 롤러는 드럼형 롤러입니다(적색 박스로 표시됨).

21. 용지 지지 가이드[A]를 부착합니다(탭 x 4).

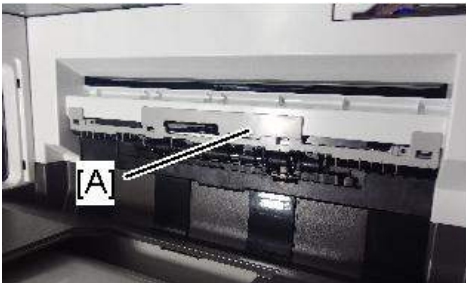

d238m0573b



참고

- 여기까지는 펀치 장치 설치 절차와 동일합니다(펀치 장치에 부속품을 부착하는 방법은 펀치 장치 설치 절차의 3단계 이하를 참조하십시오).

22. 피니셔 오른쪽 전면 덮개[A]를 왼쪽에서 오른쪽으로 밀어서 부착합니다(🔩×1개).



d1462558

23. 인버터 용지함을 재부착합니다.

24. 투입 가이드 플레이트를[B] 피시셔에[A] 부착합니다 (🔩×2).

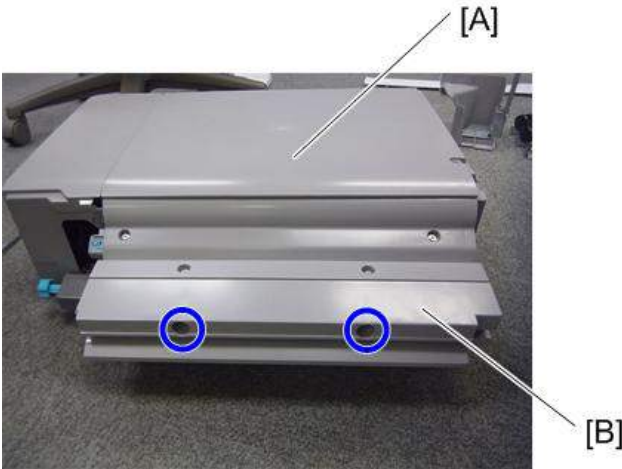

d1462559

25. 피니셔[A]를 기계 왼쪽 측면에서부터 밀판의 레일을 따라 밀어서 부착합니다(⑤×1개).



참고

- 아래 그림과 같이 내부 피니셔의 전면[A] 잡고 내부 피니셔가 밀판 레일에 올바르게 설치되었는지 확인합니다.



26. 왼쪽 후면 덮개를 다시 부착합니다.

27. 전면에서 상단 왼쪽 덮개[A]를 삽입하고 밀어서 다시 부착합니다.

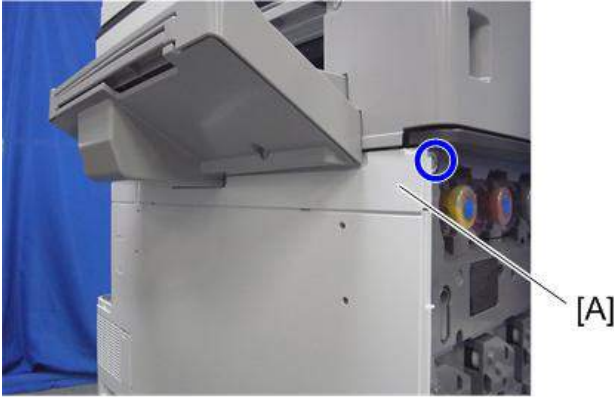

d1462561

28. 안정기를 부착합니다.

↓참고

- 내부 피니셔를 설치하는 경우 기기의 오른쪽으로 무게가 쏠리므로 왼쪽에 안정장치를 설치해야 합니다. 피니셔에 동봉되어 있으므로 내부 피니셔를 설치할 때 함께 이 안정장치를 설치하십시오.

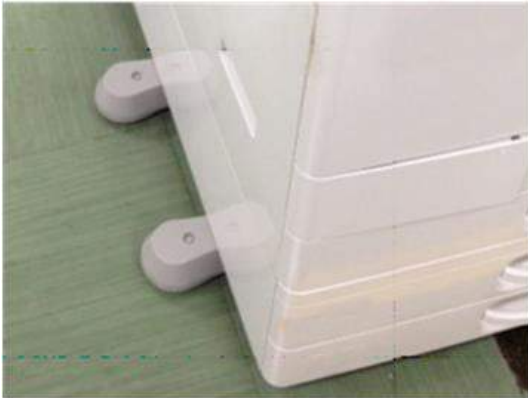

d1462945a

29. 커넥터 덮개를 제거한 후, 기기에 인터페이스 케이블을 연결합니다.



D1462563

30. 스테이플러 장치를 앞으로 이동시킨 다음 스테이플 카트리지[A]를 장착합니다.

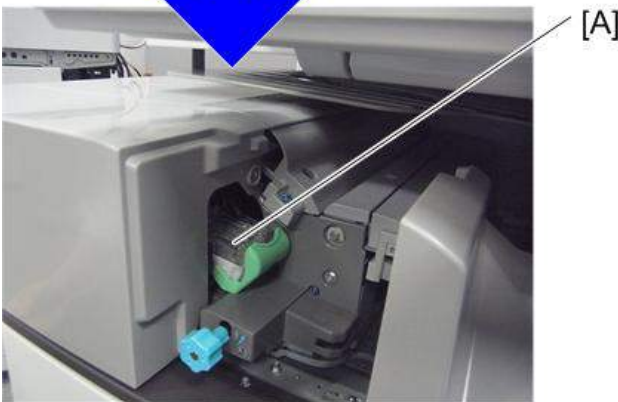

d1462564

31. 스테이플러 장치를 재설치한 후, 주 전원을 켭니다.
32. 조작 패널에서 피니셔를 선택할 수 있는지를 확인하고 피니셔 작동을 확인합니다. 또한, 펀치 장치를 설치하는 경우 펀치 기능을 확인합니다.

펀치 장치 PU3040 (D716)

참고

- 내부 피니셔 SR3130(D690)용 펀치 장치.

2

부속품 확인

번호	설명	수량	비고
1	호퍼	1	
2	펀치 장치 덮개	1	
3	하단 전면 덮개	1	
4	하단 후면 덮개	1	
5	홀더	1	
-	노브 나사 - M4	1	
-	태핑 나사 - M3x 6	3	
-	스티커 - EMC 주소	1	

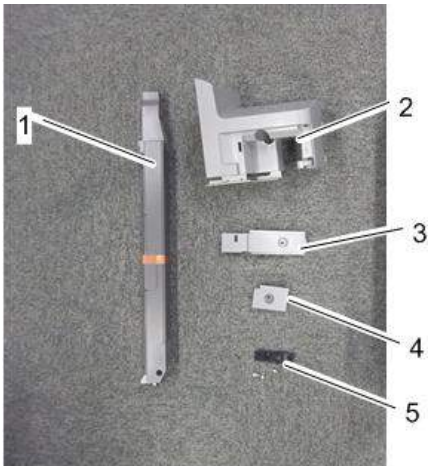

d1462570

설치 절차

⚠ 주의

- 이 옵션을 설치할 때에는 주 전원을 끄고 벽 콘센트에서 전원 코드를 분리하십시오. 주 전원을 끄지 않고 설치하면, 전기적 쇼크 및 고장이 발생할 수 있습니다.

↓ 참고

- “내부 피니셔 SR3130” 이 함께 제공되는 경우 “내부 피니셔 SR3130” 을 설치하기 전에 이 옵션을 부착하십시오.
- “내부 피니셔 SR3130” 이 이미 설치되어 있는 경우 이 피니셔를 제거한 후에 이 옵션을 부착하십시오.

1. 상자에서 꺼내고 필라멘트 테이프와 포장재를 제거합니다.
2. 본 기계에서 피니셔와 피니셔 전면 덮개를 제거합니다.
3. "내부 피니셔 SR3130"에 대하여 설치 절차의 1~21단계를 수행합니다.205페이지의 "내부 피니셔 SR3130(D690)"
4. 밑판에서 브래킷[A]의 고정 위치를 변경합니다(🔩×1개).

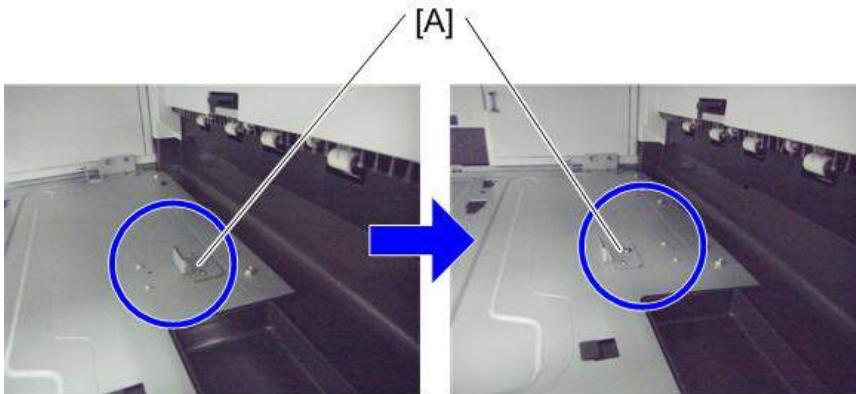

d1462571

5. 밀판의 잠금 홀더를 부속품과 함께 제공된 잠금 홀더[A]로 교체합니다(⑤×1개).

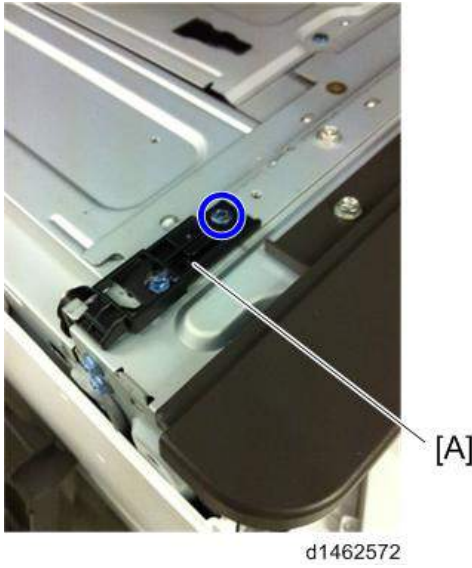

6. 전면 상단 덮개를 다시 부착합니다.

7. 펀치 장치[A]의 샤프트[B]를 밀판의 베어링[C] 사이로 통과시키고 기계에 부착합니다 (⑤×1개, 노브 나사).

감지하여 삽입하기 어려운 경우 밀판의 베어링에 삽입할 때 측면에서 살펴보십시오.

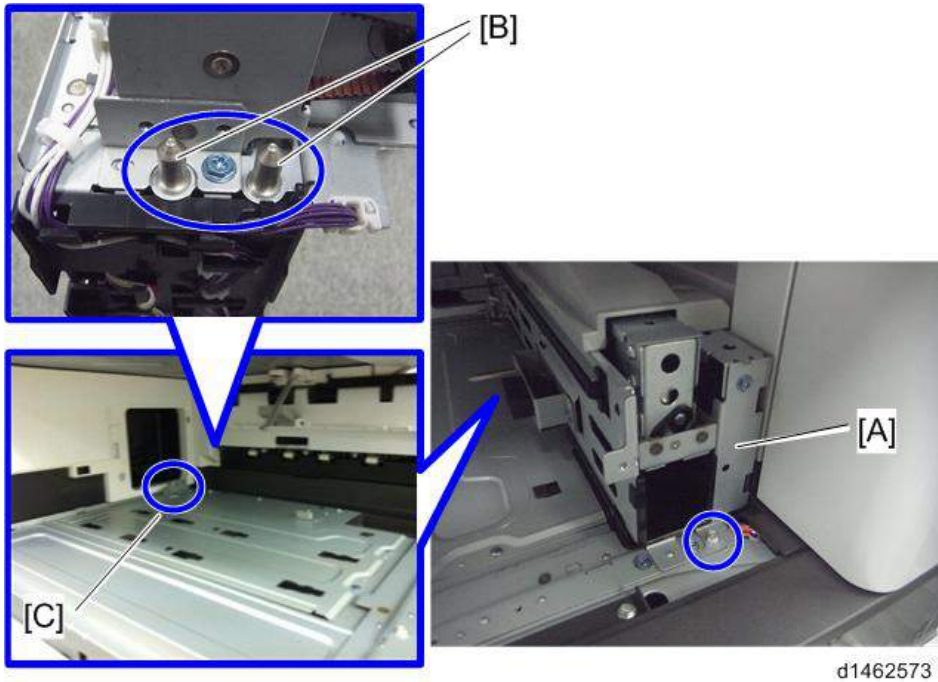



d1462579

8. 이미 설치된 피니셔에 펀치 장치를 설치하는 경우 릴레이 가이드 플레이트[A]를 제거합니다(① *2개).

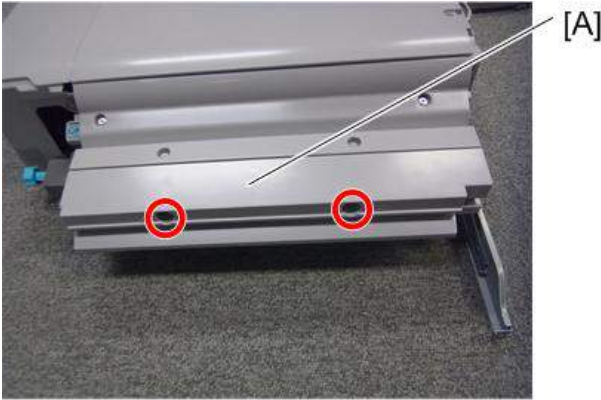

d1462574

참고

- 피니셔와 펀치 장치를 동시에 설치하는 경우 이 단계는 필요하지 않습니다.

9. 부속품과 함께 제공된 펀치 장치 덮개[A]를 부착하고, 탭을 삽입합니다(🔑×1).

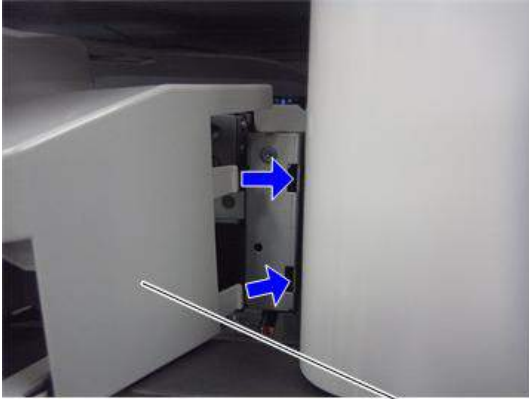

d1462575

10. 호퍼[A]를 삽입합니다.



d1462576

11. 피니셔[A]를 기계 왼쪽 측면에서부터 밀판의 레일을 따라 밀어서 부착합니다(🔧×1개).



12. 구성 요소 [A] 및 [B]를 피니셔에 부착합니다(🔧×2개).

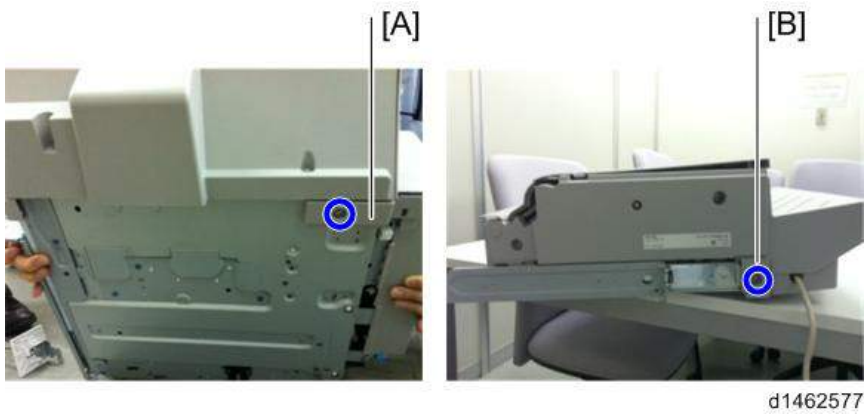

13. 왼쪽 후면 덮개를 부착합니다.

14. 전면에서 상단 왼쪽 덮개[A]를 삽입하고 밀어서 부착합니다.



15. 안정기를 부착합니다.

↓ 참고

- 내부 피니셔를 설치하는 경우 기기의 오른쪽으로 무게가 쏠리므로 왼쪽에 안정장치를 설치해야 합니다. 피니셔에 동봉되어 있으므로 내부 피니셔를 설치할 때 함께 이 안정장치를 설치하십시오.

2

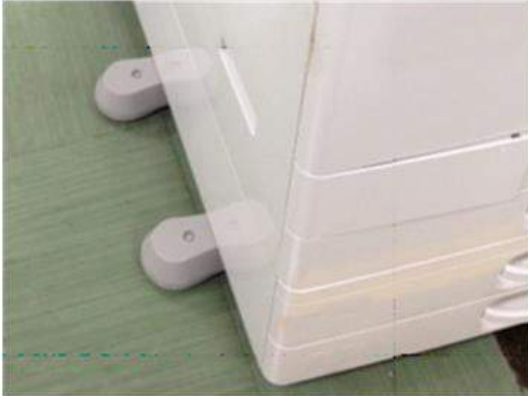

d1462945a

16. 커넥터 덮개를 제거한 후, 기기에 인터페이스 케이블을 연결합니다.



D1462563

17. 스테이플러 장치를 앞으로 이동시킨 다음 스테이플러[A]를 장착합니다.

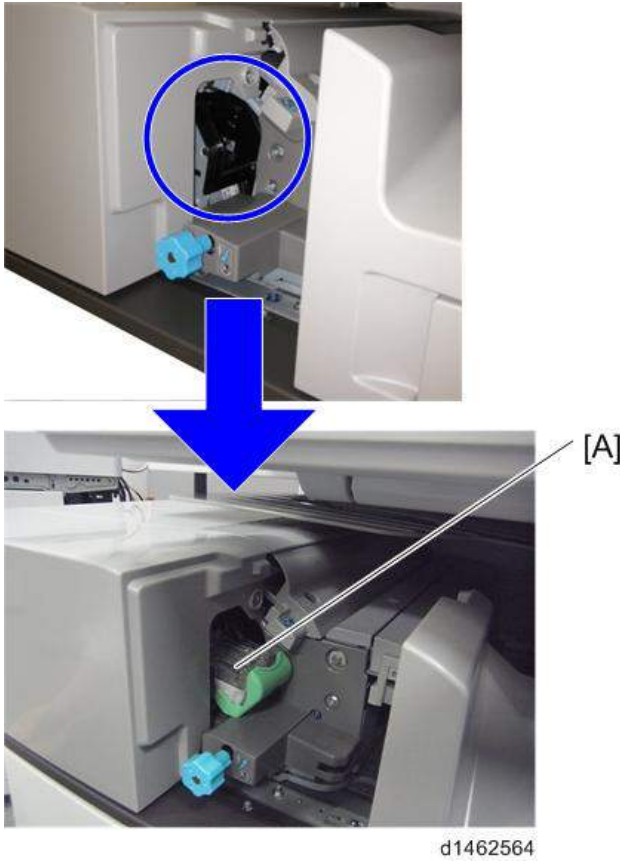

18. 주 전원을 껍니다.

19. 조작 패널에서 피니셔를 선택할 수 있는지 확인하고 피니셔와 펀치 작동을 확인합니다.

내부 피니셔 SR3180 (D766)

부속품 확인

2

번호	설명	수량	비고
1	밑판	1	
2	왼쪽 하단 덮개	1	
3	용지 배출함	1	
4	태핑 나사:3x8	2	
5	태핑 나사:3x8	2	
6	태핑 나사:3x8	2	
7	나사: M3x6	3	
8	태핑 나사:3x6	1	
9	태핑 나사:4x8	1	
10	슬라이드 레일	1	
11	플라스틱 클램프	1	
12	용지 지지 가이드	1	
13	피동 롤러(평면형)	1	



설치 절차

⚠ 주의

- 이 옵션을 설치할 때에는 주 전원을 끄고 벽 콘센트에서 전원 코드를 분리하십시오. 주 전원을 끄지 않고 설치하면, 전기적 쇼크 및 고장이 발생할 수 있습니다.

↓ 참고

- 이 옵션은 다음 주변 장치와 함께 사용할 수 없습니다:
 - 내부 시프트 용지함 SH3070 (D691)
 - 측면 용지함 유형 M3 (D725)
 - 내부 피니셔 SR 3130 (D690)
 - 중계 장치 BU3070 (D685)
- "단일 용지함 BN3110(D3CQ)"과 함께 이 옵션을 사용하려면 먼저 이 옵션의 밑판을 부착하고 이 옵션을 설치한 후 "단일 용지함 BN3110(D3CQ)"을 설치합니다.

1. 오렌지색 테이프와 배송 리테이너를 제거합니다.

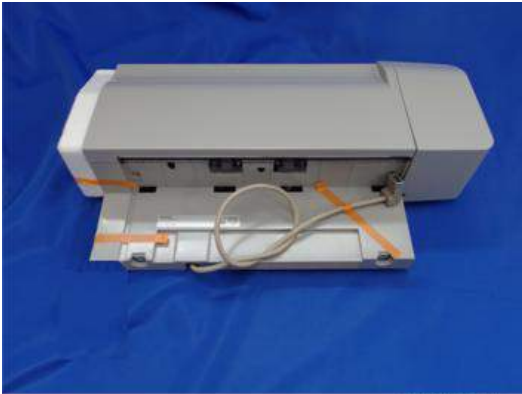

d766z0002

2. 노브 나사 및 적색 태그[A]를 분리합니다.

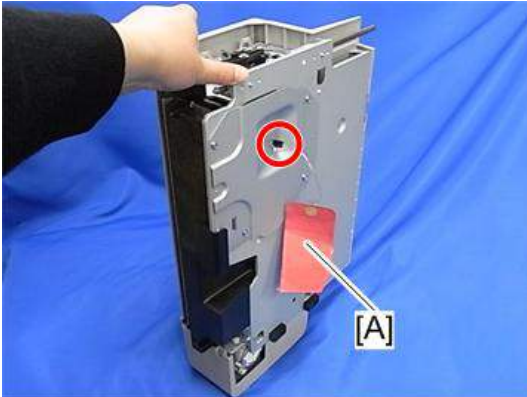

d7662074

3. 슬라이드 레일에서[A] 축을[B] 분리합니다(🔑 x 1).

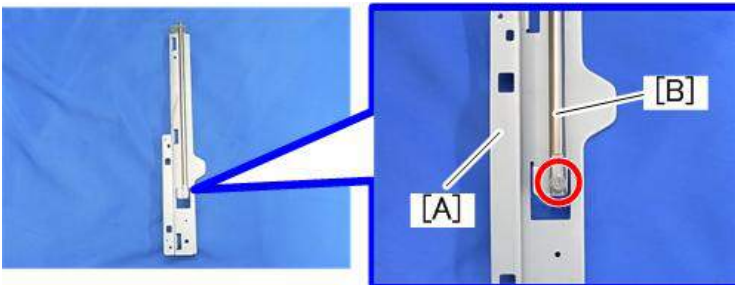

d766z0003

4. 용지 배출 덮개[A]를 제거합니다(🔩 x 2개).

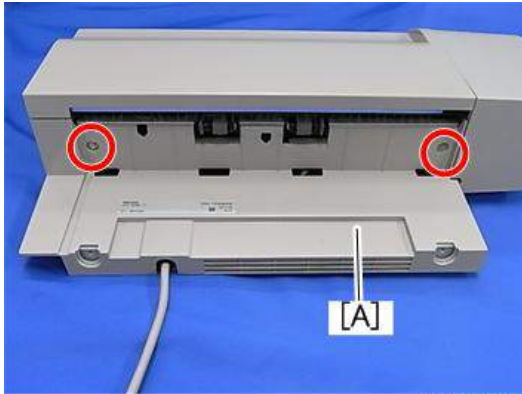

d766z0004

5. 내부 피니셔[B] 아래에 슬라이드 레일을 설치합니다.

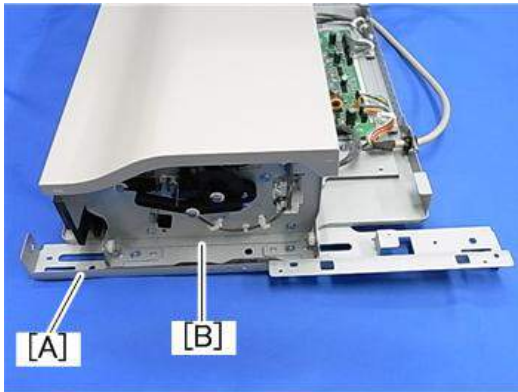

d766z0005

6. 슬라이드 레일과 내부 피니셔에 있는 구멍에 축을[A] 삽입한 다음 나사로 고정합니다(🔩 x 1).

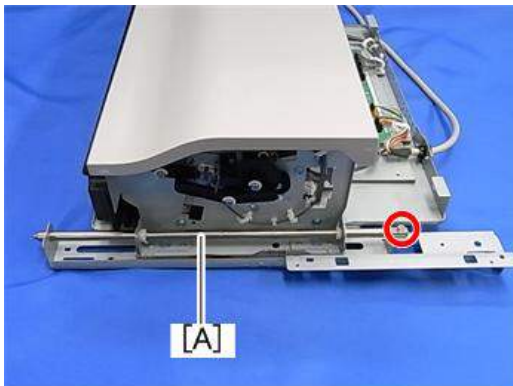

d766z0006

7. 단계 4에서 분리한 용지 배출 덮개를[A] 부착합니다(🔩 x 2).

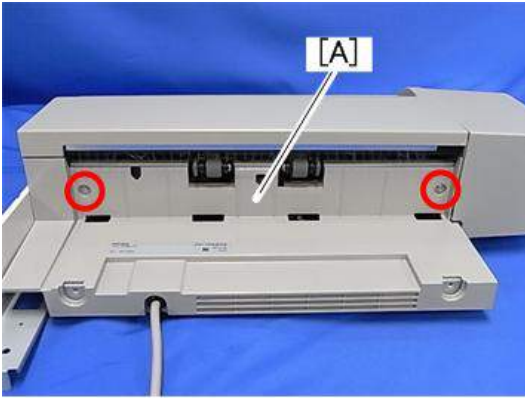

d177z4578

8. 용지 배출함[A]을 분리합니다.



d1462023

9. 용지 배출 필터[A]를 분리합니다.

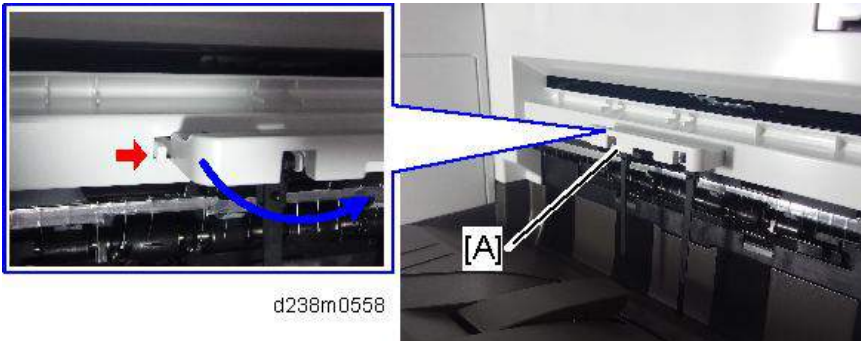

d238m0558

10. 전면 덮개를 열고, 좌측 상부 덮개[A]를 분리합니다(🔩 x 1).



d1462008

11. 왼쪽 후면 덮개[A]를 제거합니다(🔩 x 2개).

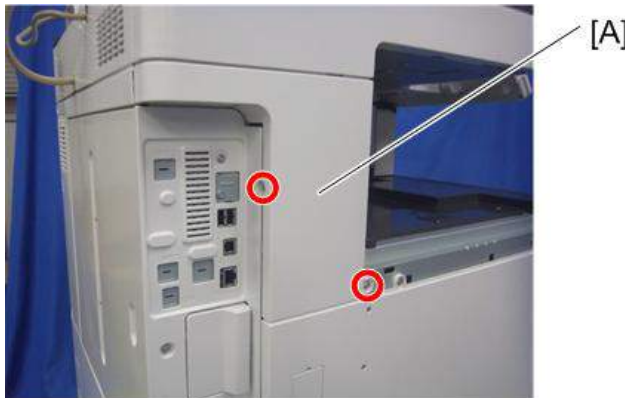

d1462010

12. 인버터 용지함[A]과 용지함 지지판[B]을 빼냅니다.

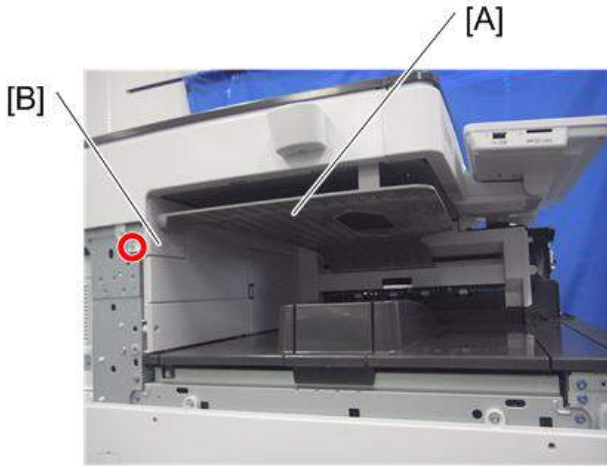

d1462478

13. 우측 문을 열고, 소형 덮개[A]를 분리합니다.

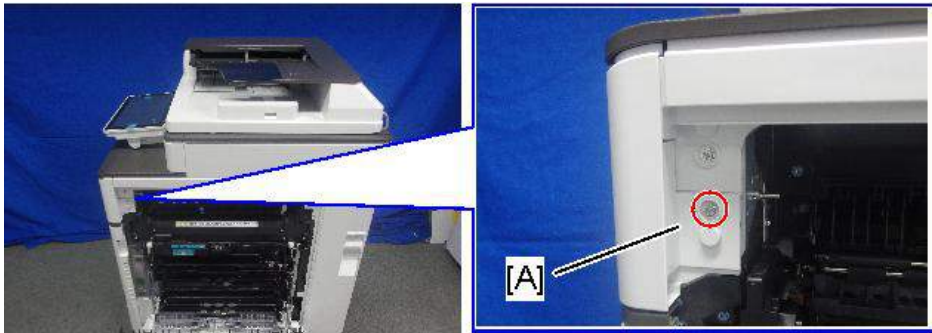



d238m553

 x1

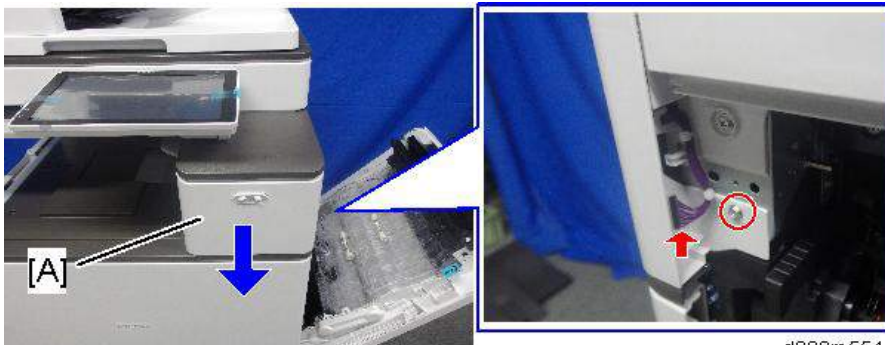
14. 나사와 커넥터를 분리한 다음 전면 상단 덮개[A]를 제거합니다.



d238m554

 x1,  x1

참고

- 적색 원의 위치에 세 개의 탭이 있음을 명심하십시오.
- 조작 패널[B]를 수평 방향으로 기울인 후, 전면 상단 덮개[A]를 제거합니다.

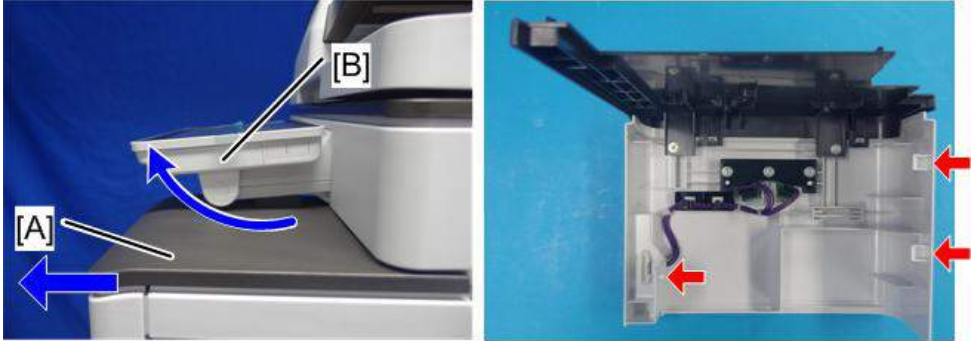

d238m555

15. 용지 배출 덮개[A]를 제거합니다(🔩 x 1개).

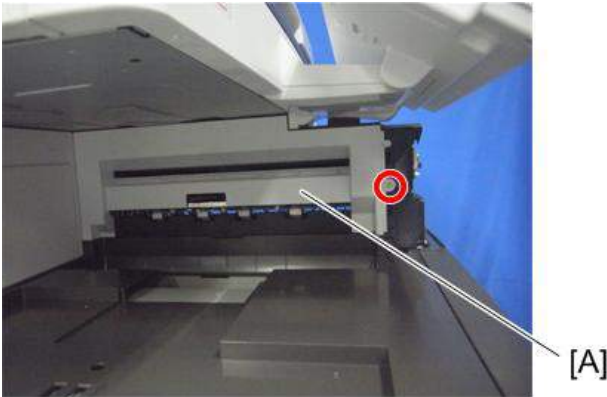

d1462024

16. 커넥터 덮개[A]를 제거합니다.



d1462470

17. 용지 배출 하단 덮개[A]를 분리합니다.

↓ 참고

- 내부 덮개는 두 나사로 용지 배출 하단 덮개에 고정되어 있기 때문에 하단 내부 덮개를 용지 배출 하단 덮개와 함께 제거할 수 있습니다.



🔩 x3

d238m1016

18. 용지 배출 하단 덮개[A]에서 하단 내부 덮개를[B] 분리합니다(🔩 x 2개).

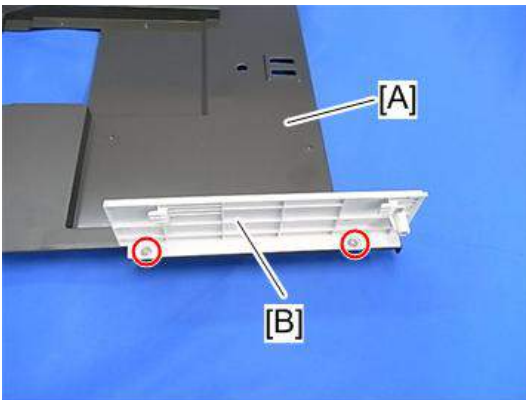

d7662050

19. 상단 내부 덮개[A]를 제거합니다(🔩 x 2개).

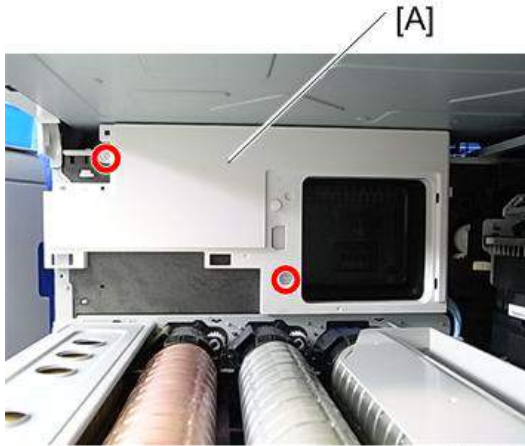

d7662068

20. 밀판을[A] 구멍에 삽입합니다.

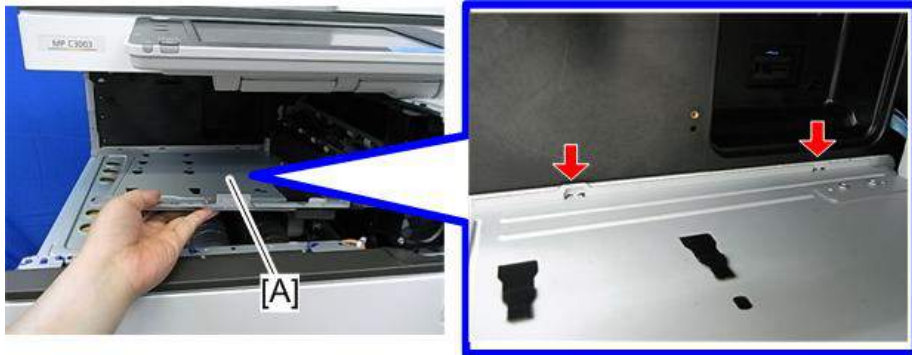

d7662052

21. 밀판을[A] 설치합니다(🔩 x 3, 부속품 번호 7).

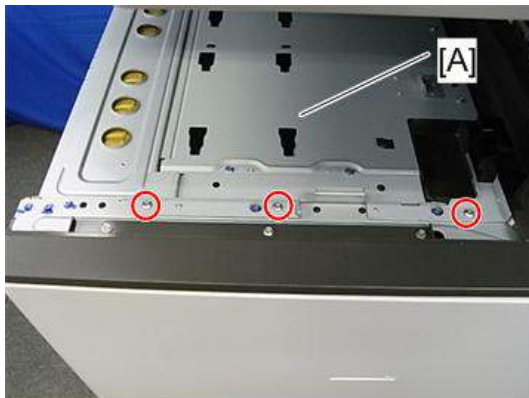

d7662053

22. 단계 18에서 분리한 하단 내부 덮개를[A] 피니셔에 설치합니다(🔩 x 2, 부속품 번호 5).

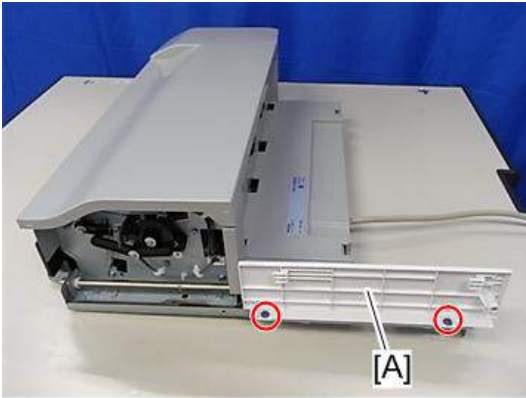

d7662051

23. 단계 19에서 분리한 상단 내부 덮개[A]를 다시 부착합니다(🔩 x 2).

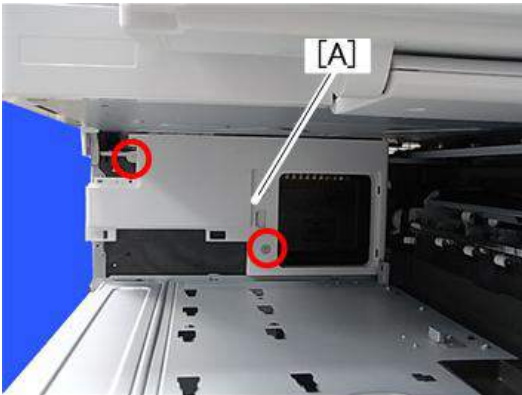

d177z4579

24. 단계 12에서 분리한 용지함 지지판[A]을 다시 부착합니다.

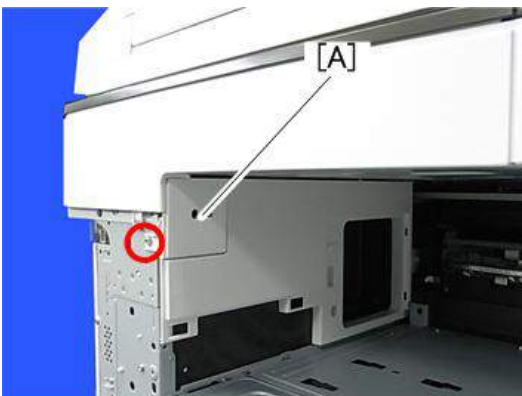

d177z4580

25. 단계 15와 16에서 분리한 용지 출력 덮개[A]와 커넥터 덮개[B]를 다시 부착합니다.
 덮개 내부의 가동 부품을 만지면 부상을 입을 수 있습니다. 이러한 부상을 방지하기 위하여 반드시 커넥터 덮개를[B] 설치하십시오.

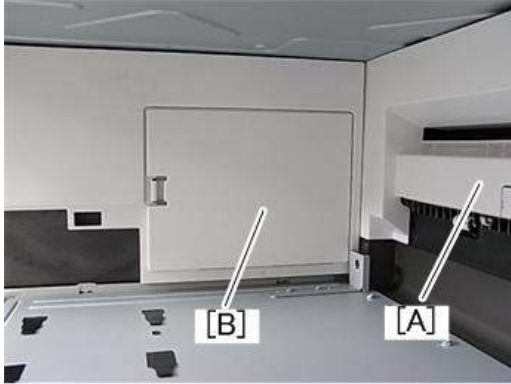

d766z0007

26. 단계 14에서 분리한 전면 상산 덮개를 재부착하고 우측 문을 닫습니다.
 27. 기계의 배출함에서 피동 롤러 [B]를 제거하고 공급된 피동 롤러 [A]를 부착합니다.
- 일자 드라이버를 중앙의 함몰 부위에 삽입하고 피동 롤러를 올린 후 적색 화살표로 표시된 부품을 꼽습니다.
 - 피동 롤러를 부착할 때 클릭 소리가 들릴 때까지 중앙으로 밀어 넣습니다.

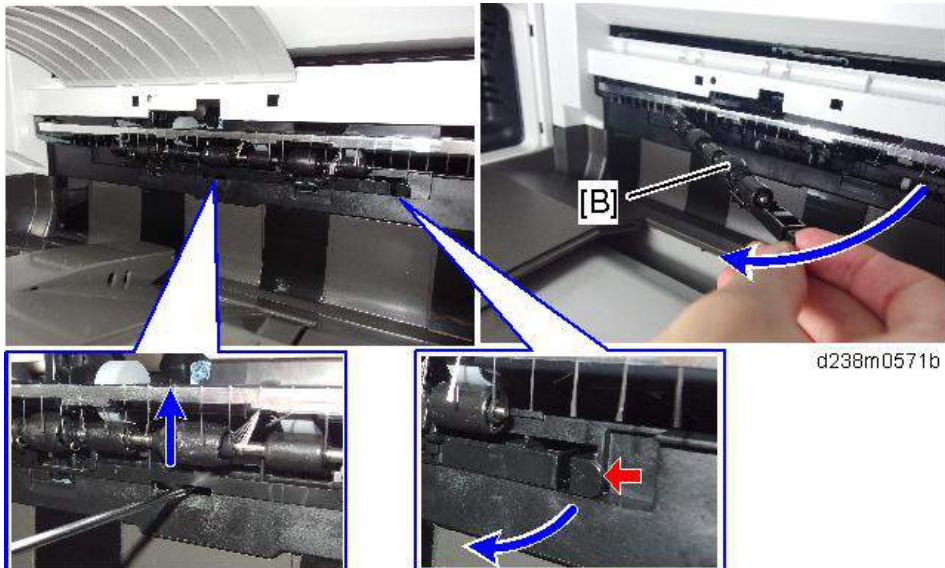

d238m0571b

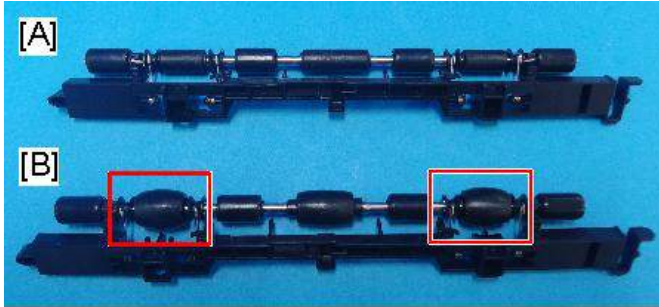

d238m0572

[A]: 공급된 피동 롤러에는 평면형 롤러가 있습니다.

[B]: 기계의 표준형 피동 롤러는 드럼형 롤러입니다(적색 박스로 표시됨).

28. 용지 지지 가이드[A]를 부착합니다(탭 x 4).

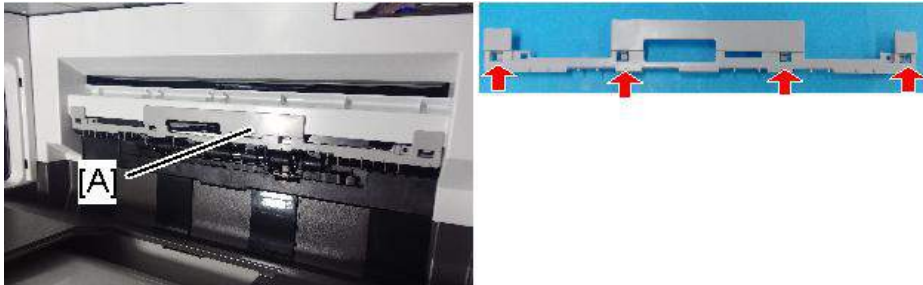

d238m0573b

29. 내부 피니셔[A]를 설치합니다.

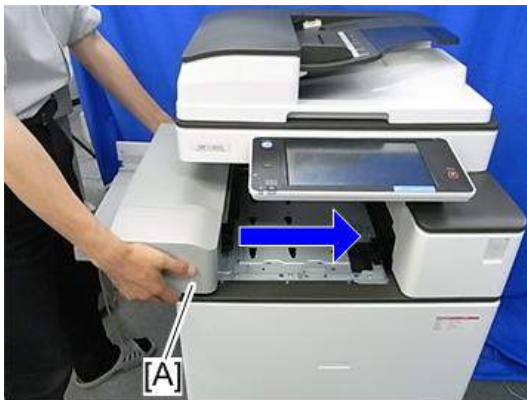

d238m1331

30. 피니셔를 고정합니다(🔩 x 1, 부속품 번호 8).



d7662056

31. 왼쪽 후면 덮개[A]를 다시 부착합니다.

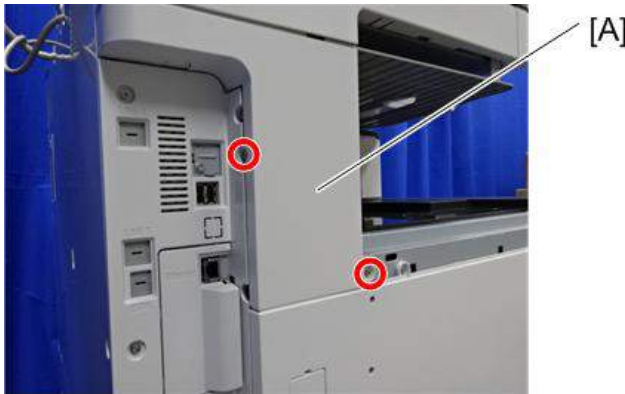

🔩 x2

d238m1006

32. 왼쪽 상단 덮개[A]를 다시 부착합니다.



[A]

🔩 x1

d238m0002b

33. 왼쪽 하단 덮개[A]를 부착합니다(🔩 x 2개, 6번 부속품).

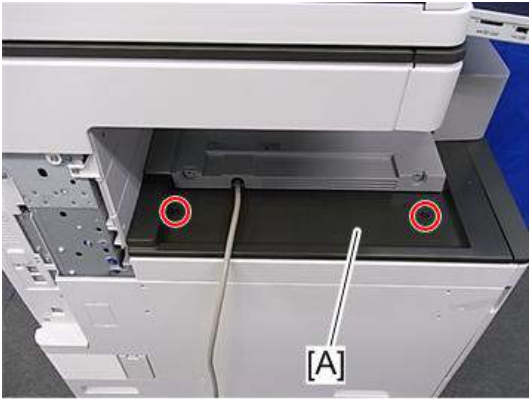

d7662057

34. 용지 배출함[A]을 부착합니다(🔩 x 2개, 4번 부속품).

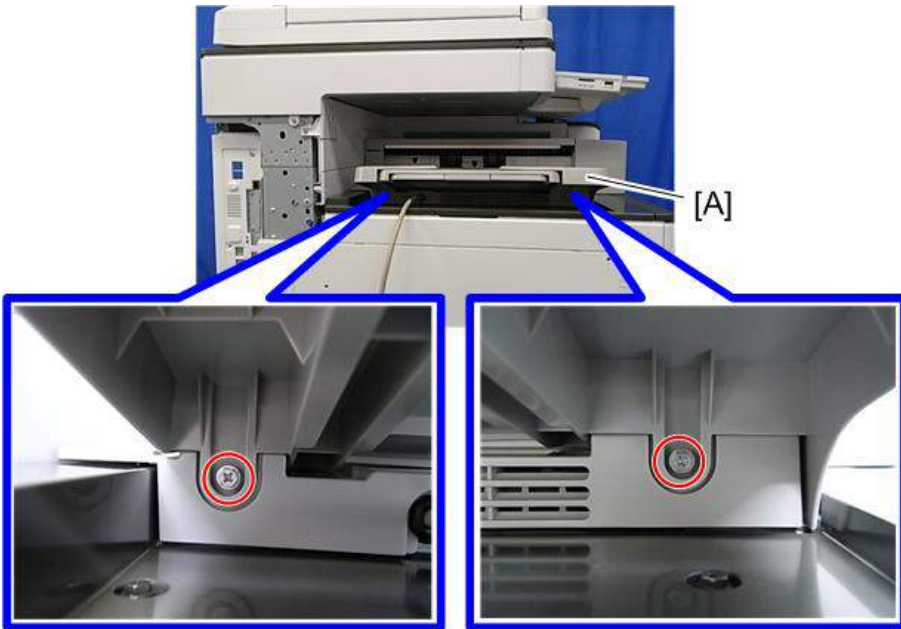

d766z2059

35. 12단계에서 제거한 반전 용지함[A]을 다시 부착합니다.

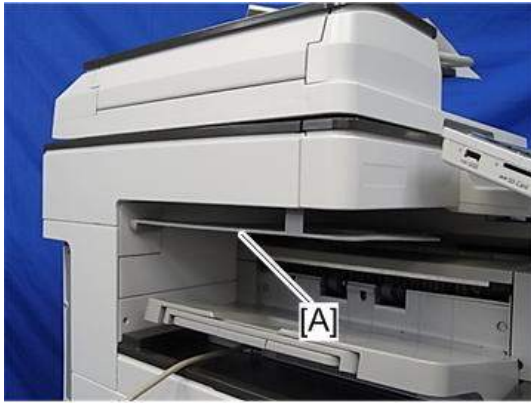

d7662075

36. 커넥터 덮개[A](탭 해제)를 분리합니다.



d766z0009

37. 인터페이스 케이블[A]을 연결합니다.

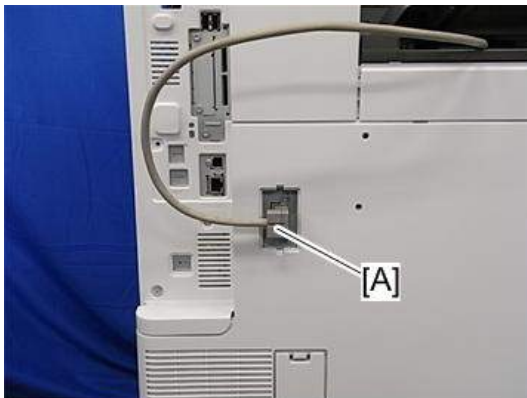

d7662061

38. 아래에 보이는 것처럼 나일론 클램프[A]를 부착합니다(④ x 1개, 9번 부속품).

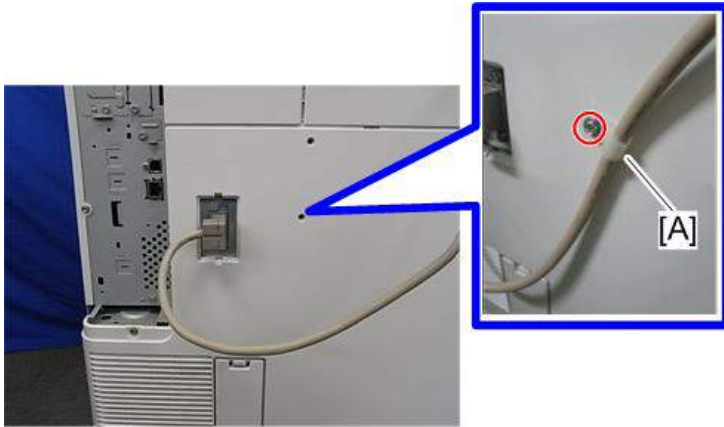

d7662079

39. 주 전원을 켭니다.

40. 조작 패널에 피니셔 작업이 정상적으로 표시되고 피니셔가 정상적으로 작동하는지 확인합니다.

무심 스테이플러 초기 설정

↓ 참고

- 스테이플 처리된 용지의 시트 사이에 크림프의 강도를 조정하기 위해 단일 및 이중 스테이플 중 하나를 선택하여 설정합니다.
- 스테이플이 박히는 지점에 이미지(토너)가 있을 경우 크림프가 약해집니다. 크림프도가 약해지는 것을 피하기 위하여 스테이플로 고정되는 지점에 이미지를 마스킹하는 설정도 있습니다.
- 사용자 요구에 따라 다음 지침을 확인하여 설정/설정 방법을 설명하십시오.

무심 스테이플러 스테이플링 방법의 설정을 변경하는 방법

무심 스테이플러에 의해 수행되는 스테이플링 유형을 선택하기 위해 이 절차를 이용합니다. 동일한 무심 스테이플러 유형인 피니셔 SR3210에서 내부 피니셔 SR3180로 피니셔 유형을 변경하는 경우 [무심 스테이플러에 대한 스테이플링 방법]에 있는 현재 설정이 수행되지 않으므로, 다시 설정을 조정해야 합니다.

1. 홈 화면에서 [사용자 도구] 아이콘을 누릅니다.
2. [기계 기능] > [시스템 설정] > [일반 설정] > [무심 스테이플러에 대한 스테이플링 방법]을 누릅니다.

3. [이중] 또는 [단일]을 선택합니다.

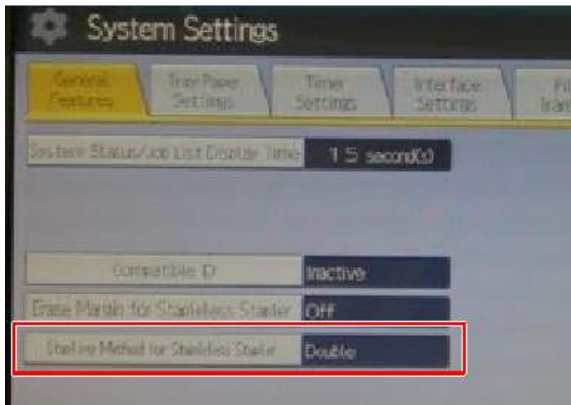

d7665070a

2

무심 스테이플러의 여백 지우기 설정 방법

1. [사용자 도구] 아이콘을 누릅니다.
2. [기계 기능] > [시스템 설정] > [일반 설정]을 누릅니다.
3. [무심 스테이플러의 여백 지우기]를 누릅니다.

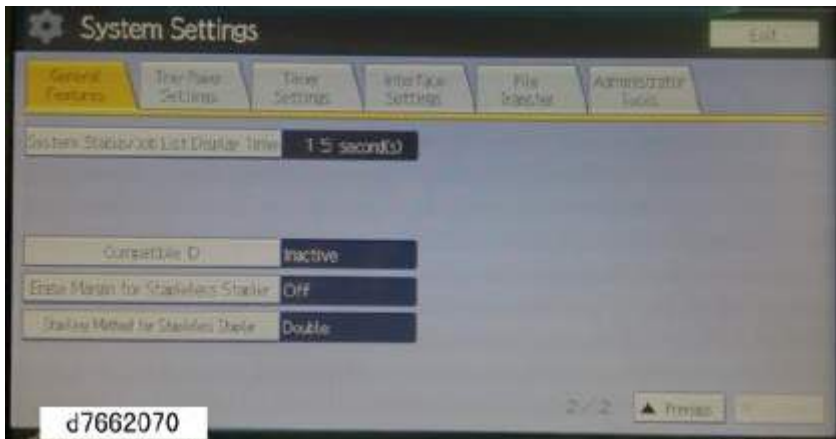

배너 용지 가이드 용지함 유형 M19(D3BF)

부속품 확인

2

번호	설명	수량	비고
1	주 용지함	1	
2	잠금판	1	
3	서브 트레이	1	
4	리벳	2	

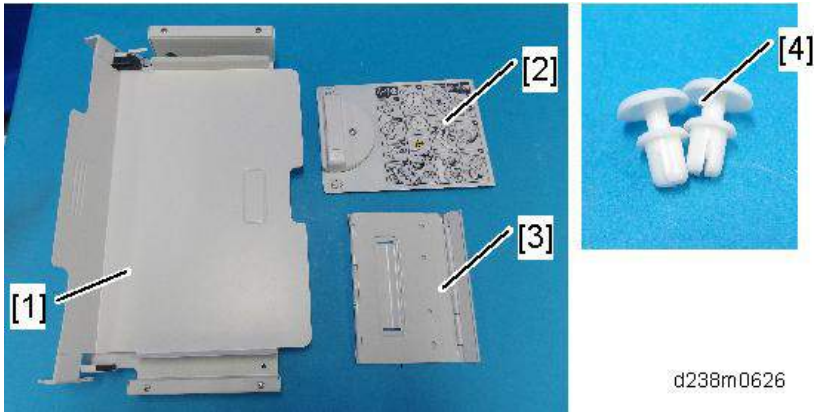

설치 절차

⚠ 주의

- 이 옵션을 설치할 때에는 주 전원을 끄고 벽 콘센트에서 전원 코드를 분리하십시오. 주 전원을 끄지 않고 설치하면, 전기적 쇼크 및 고장이 발생할 수 있습니다.
- 적색 본체에 표시된 영역(용지함 회전 및 삽입 부분)에 손가락을 대지 않도록 하십시오.

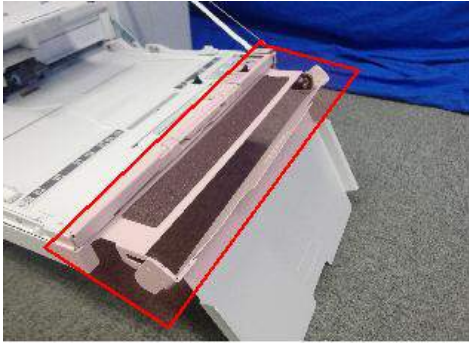

d238m0635

1. 바이패스 용지함을 열고 서브 트레이[A]를 부착합니다. (리벳 x2)

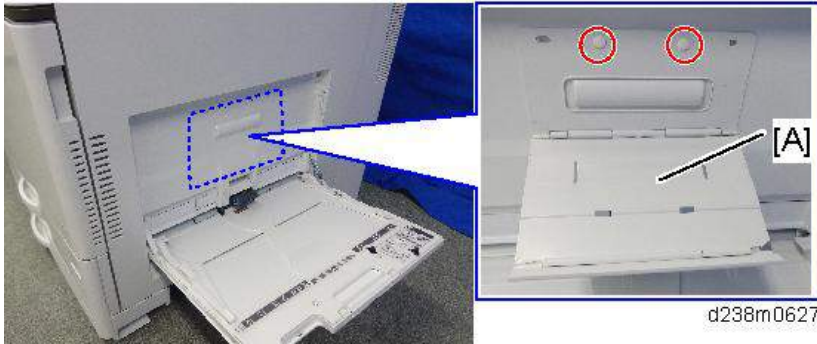

d238m0627

2. 서브 트레이를 접습니다.

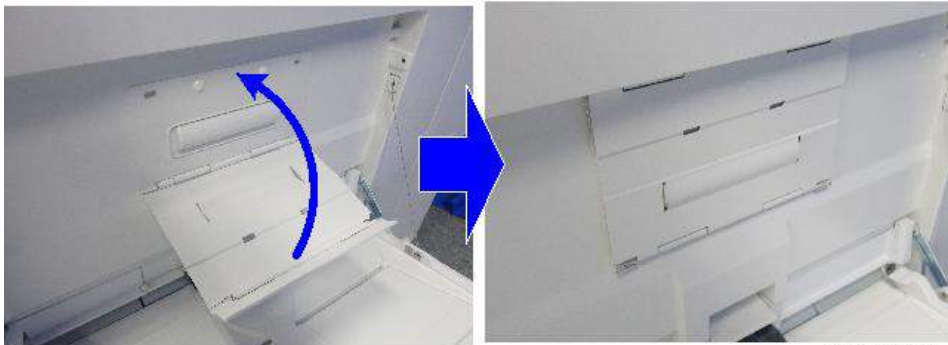

d238m0628

3. 바이패스 트레이에 있는 필터[B]를 누르면서 부착하기 위해 주 용지함[A]을 바이패스 트레이를 누릅니다.

용지함을 부착할 때 떨어지지 않도록 양손으로 잡으십시오.

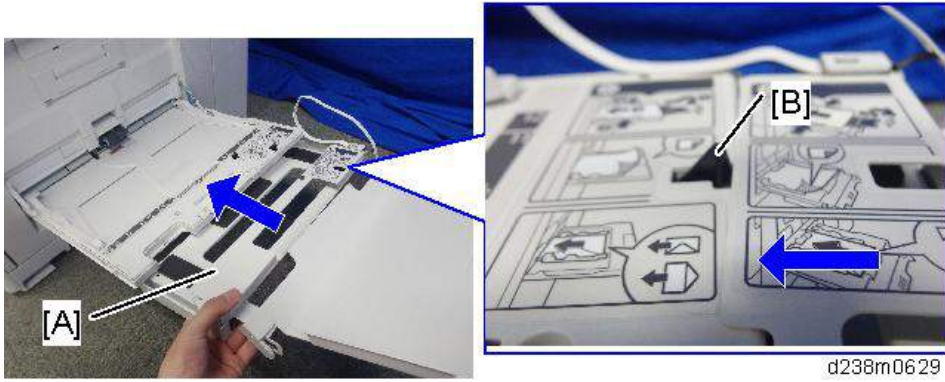

참고

- 주 용지함 측면의 잠금 장치가 잘 고정되었는지 확인합니다.

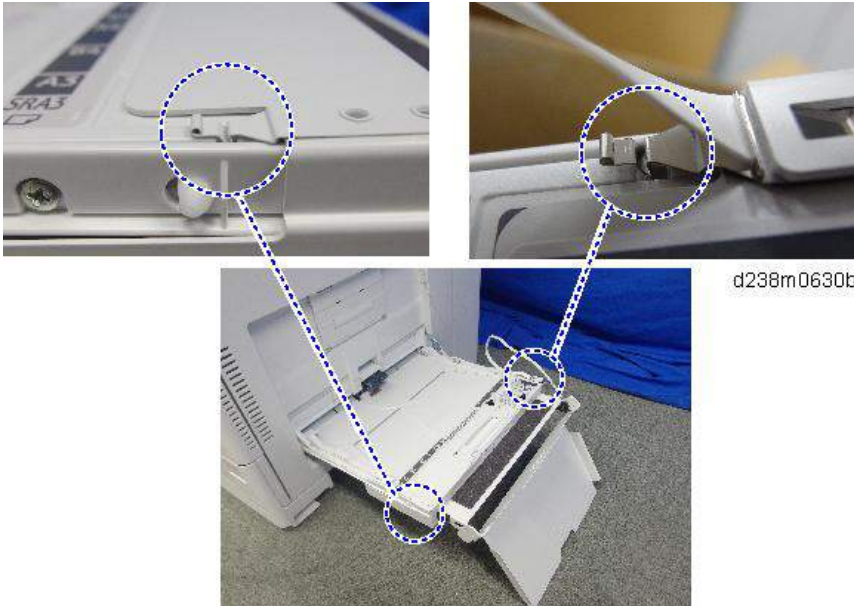

4. 후크[A]와 연결하여 벨트를 부착합니다.

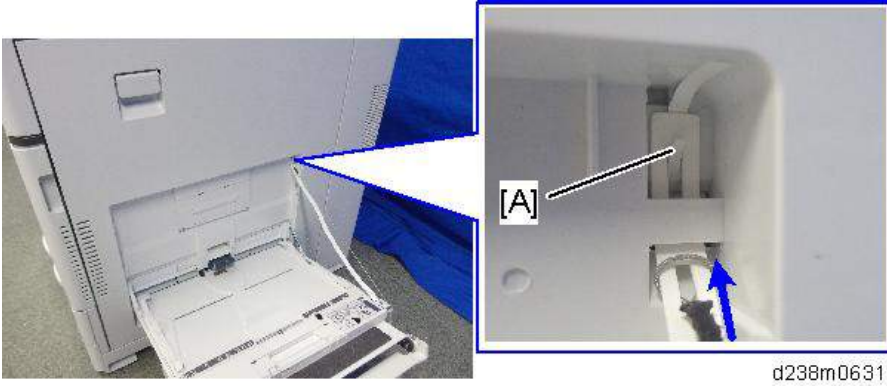

d238m0631

5. 고정 플레이트에 있는 양면 테이프를 위해 백업 종이를 제거합니다.

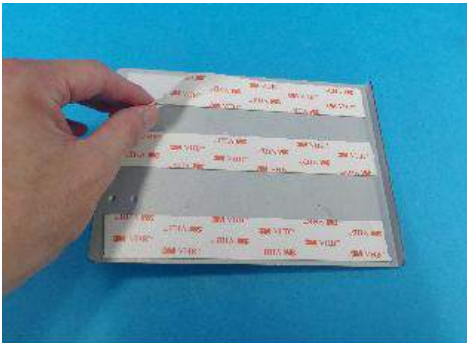

d238m0632

6. 우측 문의 톱니 모양에 중앙을 맞추어 잠금판[B]을 고정합니다.

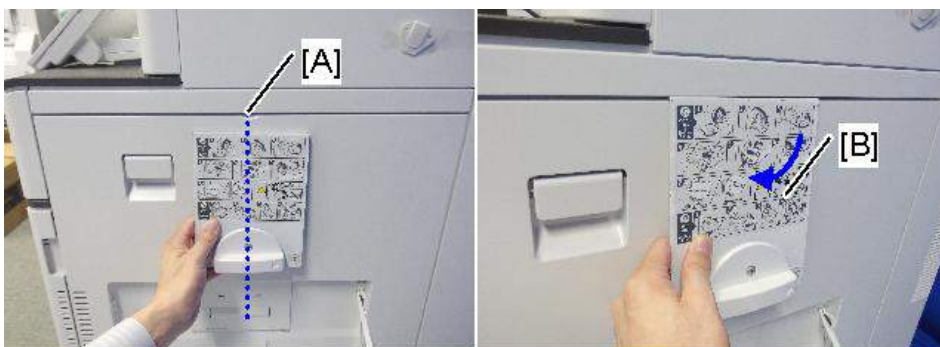

d238m0633b

7. 배너 용지 가이드 용지함[A]를 밀어 넣습니다.

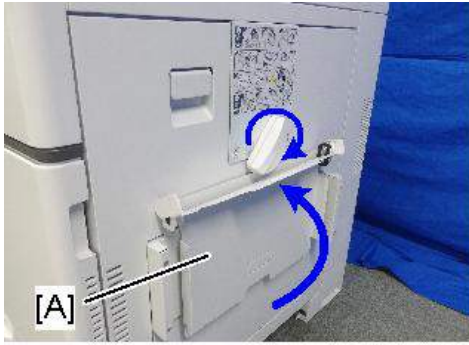

↓ 참고

- 양면 접착 테이프는 약 하루 뒤 단단하게 부착됩니다.

★ 중요

- 배너 용지 가이드 용지함의 부품을 교체하는 경우, 장치의 분해를 용이하게 하기 위해 상기의 설치 절차를 역순으로 이용하십시오.

이미지 적용 가능 영역 확장 장치 유형 M19(D3BR-07)

부속품 확인

2

번호	설명	수량	비고
1	용지 전송 롤러(확장)	1	

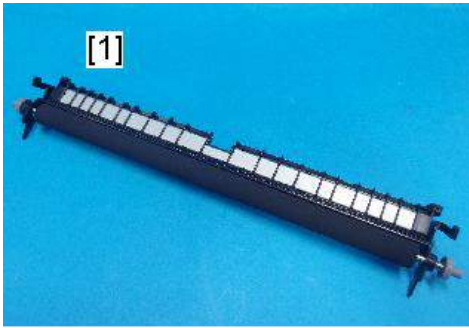

d238m0677

설치 절차

⚠ 주의

- 이 옵션을 설치할 때에는 주 전원을 끄고 벽 콘센트에서 전원 코드를 분리하십시오. 주 전원을 끄지 않고 설치하면, 전기적 쇼크 및 고장이 발생할 수 있습니다.

★ 중요

- 교체 중에 롤러 표면에 손을 대지 마십시오. 박스에서 장치를 꺼낼 때 롤러 표면[A]을 만지지 않도록 주의하십시오.

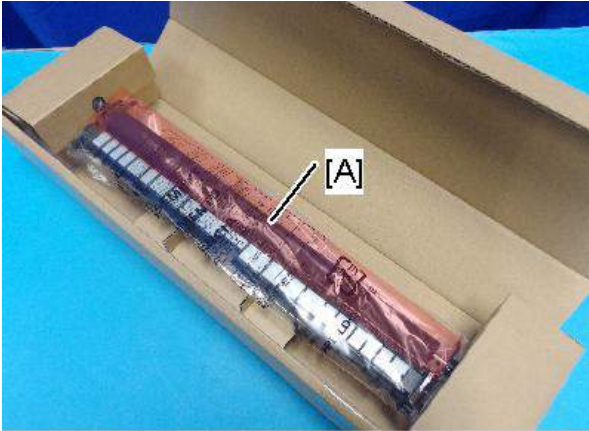

d238m0678

1. SP 모드에 들어갑니다.
2. SP2-400-001(용지 전송 롤러의 종이 전송 롤러 설정 쪽)을 "1"로 맞춥니다.

↓참고

- SP2-400-001이 변경되면 “전원을 껐다 켭니다” 메시지가 표시됩니다.

3. SP가 변경된 후 주 전원을 끕니다.
4. 롤러[A]를 교체합니다.

롤러 교체 방법에 대한 자세한 내용은 473페이지의 "용지 전송 롤러"을 참조하십시오.



d238m0680

↓참고

- PM 교체 시 잘못된 롤러 유형을 설치하지 마십시오.

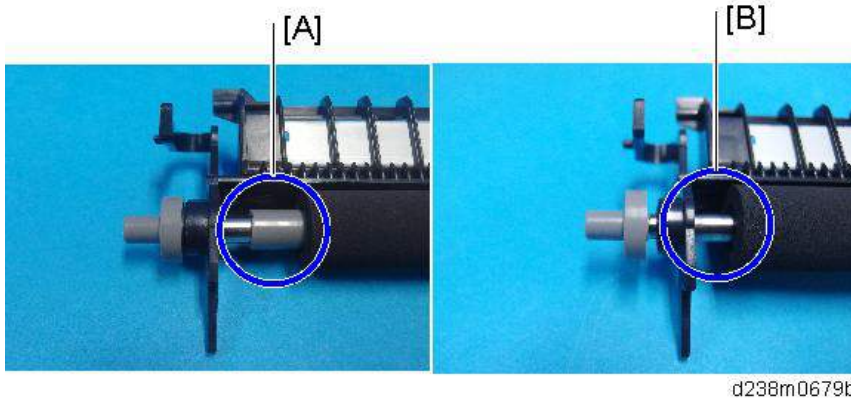

d238m0679b

- [A]: 표준 롤러의 끝에는 회색 칼라가 있습니다.
- [B]: 이미지 적용 가능 영역 확장 장치 유형 M19에는 칼라가 없습니다.

5. 주 전원을 켭니다.

6. SRA3 용지를 사용하여 풀 블리드 하프톤이 출력되는지와 이미지의 너비가 315mm로 확장되는지 확인합니다.

SP 설명

• **SP2-400-001(용지 전송 롤러 설정)**

용지 전송 롤러의 폭을 지정합니다. 이미지 적용 가능 확장 영역 유형 M19가 설치될 경우 이 SP는 "1"로 설정되어야 합니다.

- 0: 기본 롤러
- 1: 넓은 롤러

SP를 변경하지 않은 경우

다음 문제가 발생합니다.

표준 롤러에서 이미징 범위 확장 옵션으로 변경되면

(SP 설정이 일반 설정(SRA3 용지 미지원)이지만 옵션 긴 용지 전송 롤러가 설치되어 있는 경우)

- 이미지를 SRA3 용지 영역으로 올바르게 전송할 수 없습니다.
- MUSIC/프로그램 제어 패턴이 용지 전송 롤러 말단(A3 영역 외부)에 고착되고 출력물의 아래쪽으로 전송할 수 있습니다.
- 실시간 프로세스 제어를 올바르게 수행할 수 없고 비정상 이미지와 SC285-00(MUSIC 오류)이 발생할 수 있습니다.

이미징 범위 확장 옵션에서 표준 롤러로 변경되면

(SP 설정이 SRA3용이지만 용지 전송 롤러가 일반용(SRA3 용지 미지원)인 경우)

- 실시간 프로세스 제어를 수행할 수 없고 프로세스 제어 간 간격이 짧아집니다.

- 정착 온도 상승 대기 시간이 예상보다 길어집니다.

외부 키보드 브래킷 유형 M19(D3BR-10)

부속품 확인

번호	설명	수량	비고
1	키보드 테이블 브래킷	1	
2	키보드 스탠드 브래킷	1	
3	키보드 스탠드	2	
4	나사: M4 x 12	2	
5	나사: M3 x 8	4	
6	나사: M3 x 12	1	

참고

- 이 옵션 장치는 키보드와 함께 제공되지 않습니다. 시판되는 키보드를 이용하십시오.

설치 절차

주의

- 이 옵션을 설치할 때에는 주 전원을 끄고 벽 콘센트에서 전원 코드를 분리하십시오. 주 전원을 끄지 않고 설치하면, 전기적 쇼크 및 고장이 발생할 수 있습니다.

- 우측 문을 열고, 소형 덮개[A]를 분리합니다.

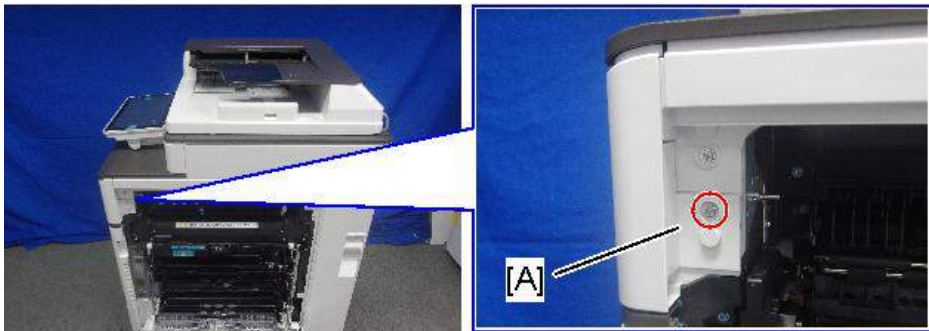

 x1

d238m553

2. 나사와 커넥터를 분리한 다음 전면 상단 덮개[A]를 제거합니다.

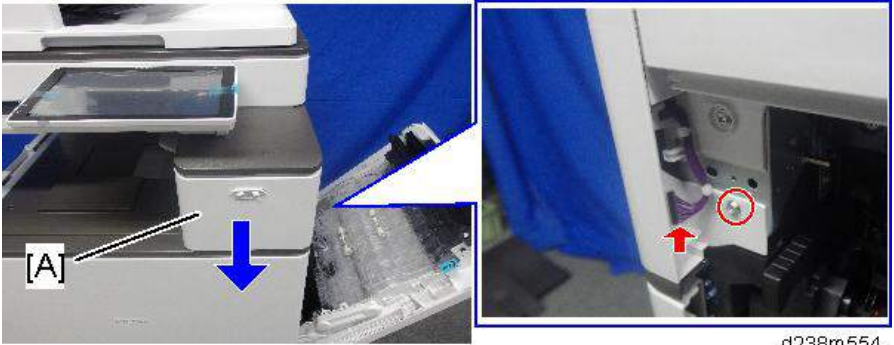

d238m554

🔧 x1, 📦 x1

참고

- 적색 화살표로 표시된 위치에 탭이 있음에 유의하십시오.
- 조작 패널[B]를 수평 위치로 회전시키고 전면 상단 덮개[A]를 분리합니다.

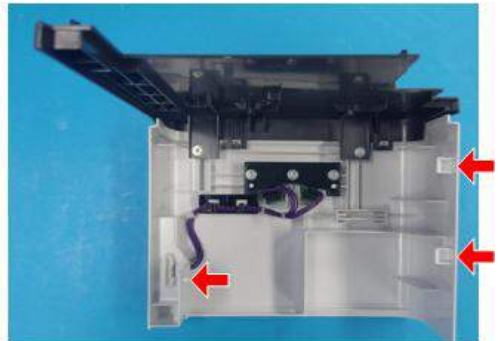
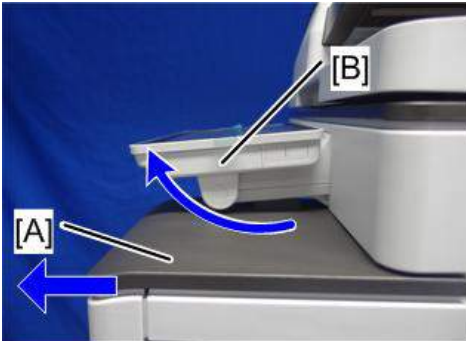

d238m555

3. 기기 프레임 위의 나사[A]를 제거합니다.

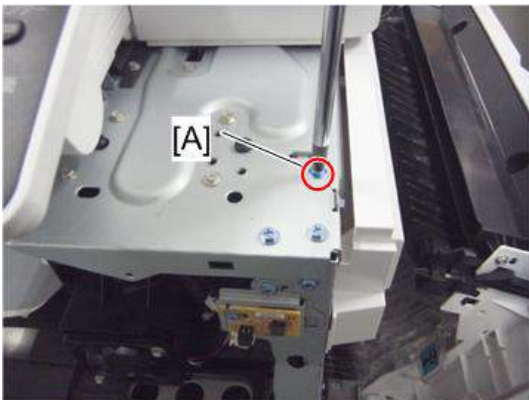

d739z0601

4. 전면 상단 덮개에 3개의 나사 구멍을 만드십시오.

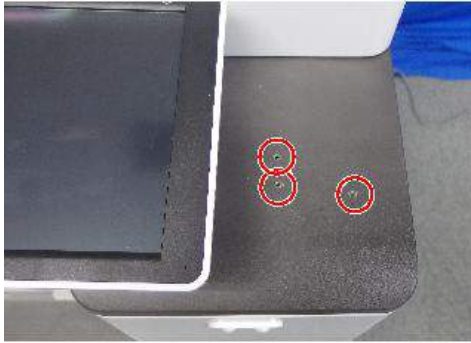

d238m0683

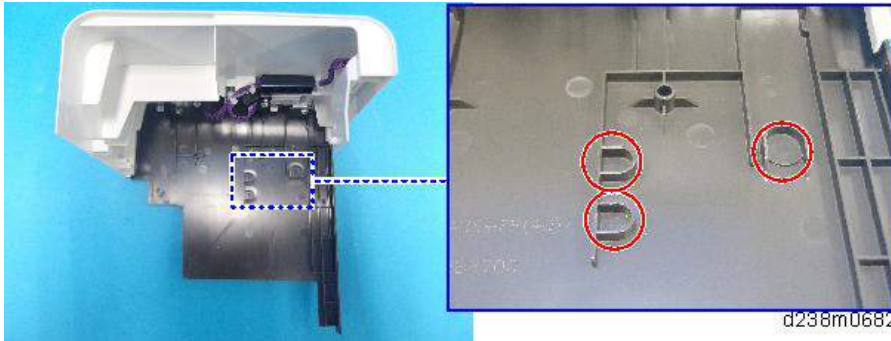

d238m0682

5. 전면 상단 덮개를 기계에 다시 부착합니다.
6. 전면 상단 덮개 위에 키보드 스탠드 브래킷[A]을 부착합니다(⑤x3개).

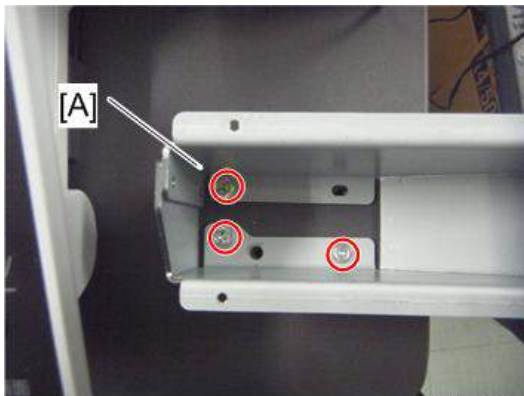

d739z0603

7. 키보드 스탠드 브래킷 위에 키보드 스탠드[A]를 장착합니다(🔩x4개).

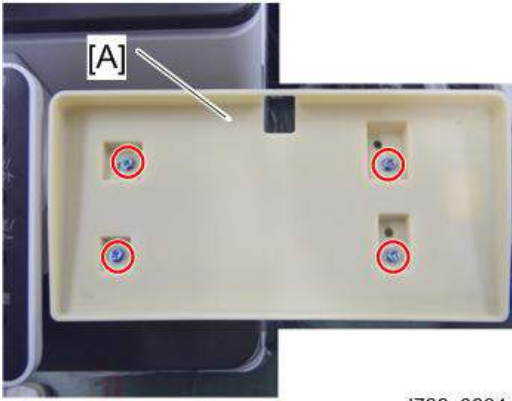

d739z0604

8. 키보드 스탠드 위에 키보드를 놓은 다음, 키보드 케이블을 키보드 스탠드 구멍으로 통과시킵니다.

9. 후면 덮개[A]를 제거합니다.

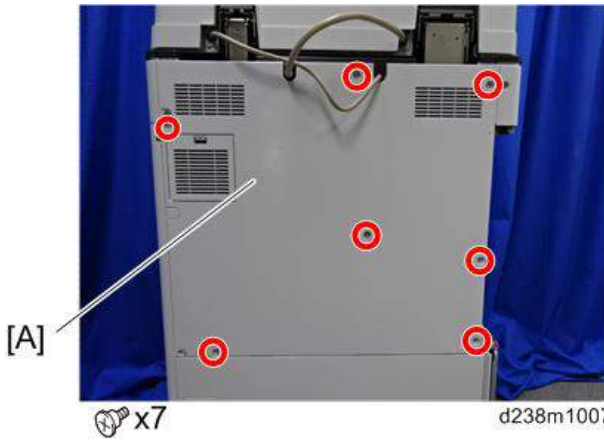

d238m1007

10. 스캐너 오른쪽 덮개를[A] 분리합니다(🔩x1개).

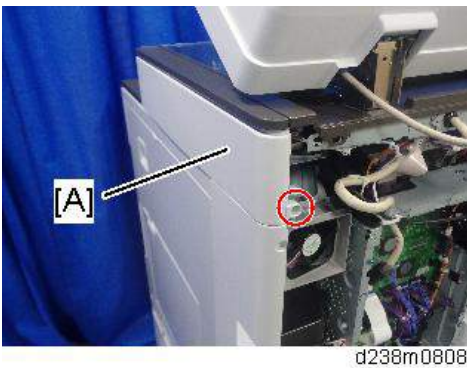

d238m0808

11. 아래 나타낸 것처럼 키보드 케이블[A]이 스캐너 장치 우측으로 돌아가도록 합니다.

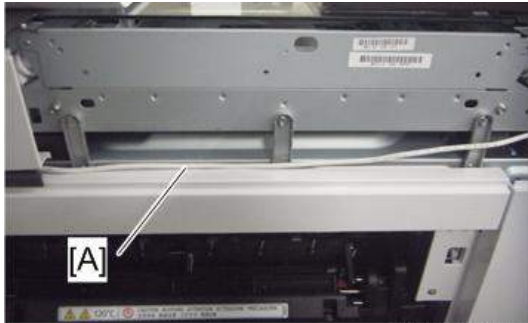

d739z0508a

12. 키보드 케이블이 스캐너 장치의 후면으로 돌아가도록 합니다(🔧x1개).

- 키보드 케이블이 너무 느슨할 경우 고리를 만들어 키보드 케이블을 정리합니다.

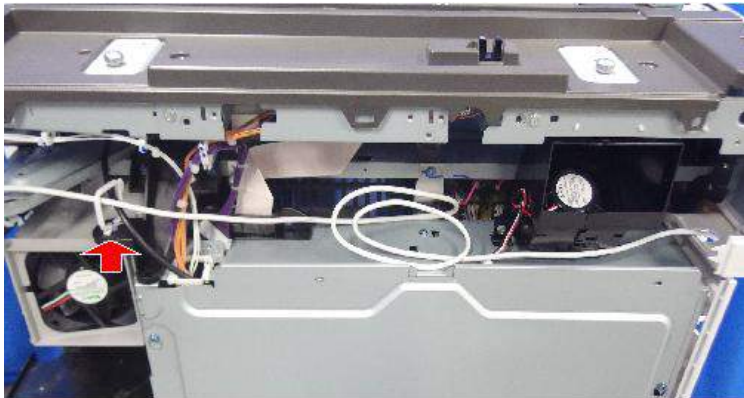

🔧 x1

d238m0702

13. 왼쪽 후면 덮개의 절단부[A]를 제거하여 케이블 구멍을 만든 다음 그 구멍으로 키보드 케이블을[B] 통과시킵니다.

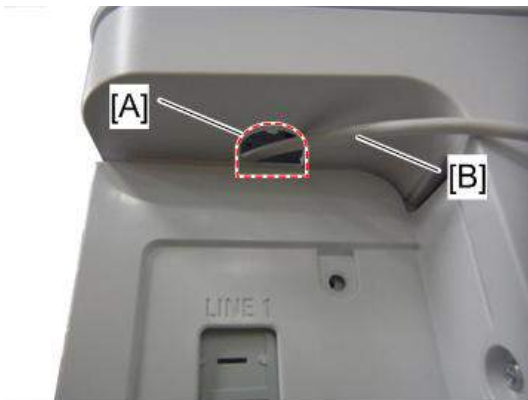

d1463019a

14. 키보드 케이블을 USB 슬롯에 연결합니다.



d1463020

15. 스캐너 우측 덮개와 후면 덮개를 다시 부착합니다.

16. 오른쪽 도어를 닫습니다.

내부 옵션

슬롯 목록

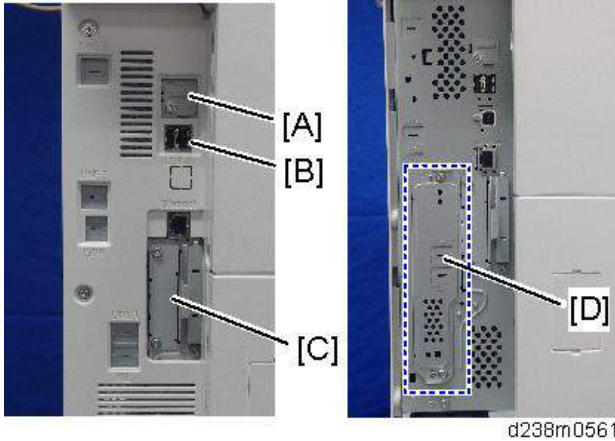

슬롯		옵션
[A]	미니 USB	PicBridge 기능에 사용.
[B]	USB 포트*2	<ul style="list-style-type: none"> • Bluetooth 인터페이스 장치 형식 D(D566) • 스마트 카드 리더 내장 장치 유형 M19(D3BS-22) • NFC 카드 리더 유형 M19(D3BS-21) • 외부 키보드 브래킷 유형 M19(D3BR-10) • USB 기기 서버 옵션 유형 M19(D3BC-28, -29) • 확장 USB 보드 유형 M19(D3BS-01)
[C]	I/F 슬롯	<ul style="list-style-type: none"> • IEEE 1284 인터페이스 보드 형식 M19(D3C0) • 파일 형식 컨버터 유형 M19(D3BR-04) • IEEE 802.11a/g/n 인터페이스 장치 형식 M19(D3BR-01) • RC 게이트
[D]	I/F 슬롯*1	팩스 옵션 유형 M19(D3BV-01)

*1 팩스 장치 전용 슬롯

*2 왼쪽 및 오른쪽 USB 포트 간 차이는 없습니다.

USB 기기 서버 옵션 유형 M19(D3BC-28,-29)

부속품 확인

2

No	항목	수량	비고
1	USB 케이블	1	
2	인터페이스 보드	1	
3	페라이트 코어	2	
4	케이블 타이	2	

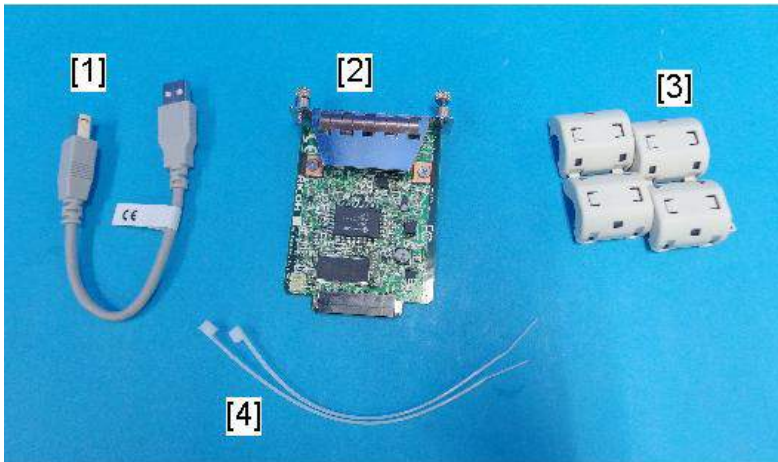

d238m0666

↓ 참고

- 이더넷 케이블은 이 옵션과 함께 제공되지 않습니다.

인터페이스 보드 표면

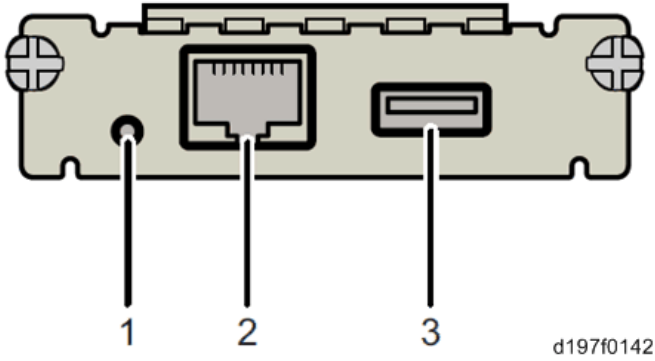

번호	항목	설명
1	스위치	공장 설정으로 리셋할 때 사용합니다.
2	이더넷 포트	이더넷 케이블을 연결할 때 사용합니다.
3	USB 포트	이 옵션을 기기 본체에 연결할 때 사용합니다. 이 포트를 다른 옵션과 함께 사용하지 마십시오.

참고

- USB 기기 서버 옵션을 설치하는 경우, 'USB-A' 및 '이더넷' 라벨이 거꾸로 되어 있는지 확인하십시오.

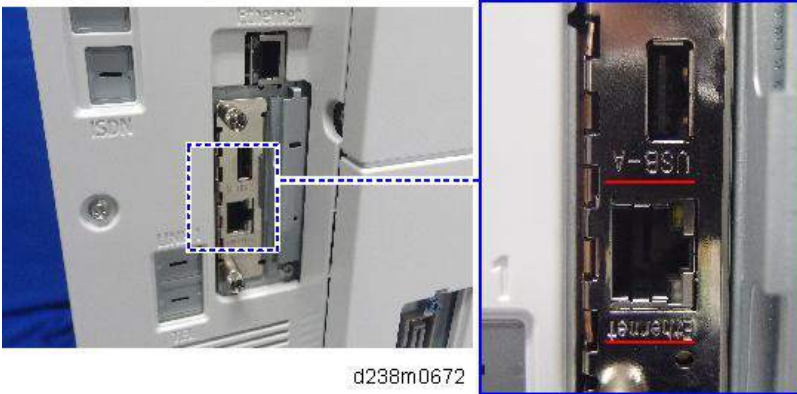

설치 절차

⚠ 주의

- 이 옵션을 설치할 때에는 주 전원을 끄고 벽 콘센트에서 전원 코드를 분리하십시오. 주 전원을 끄지 않고 설치하면, 전기적 쇼크 및 고장이 발생할 수 있습니다.

2

★ 중요

- USB 기기 서버 옵션은 PCB에 저장된 IP 주소를 갖습니다. 이 주소는 기계의 IP 주소와 상이합니다. USB 기기 서버 옵션의 IP 주소 및 다른 네트워크 설정은 이 옵션을 설치한 후 구성되어야 합니다.

1. 기기 주 전원을 끄고, 벽면 콘센트에서 전원 코드를 뽑습니다.
2. 슬롯 덮개[A]를 제거합니다.

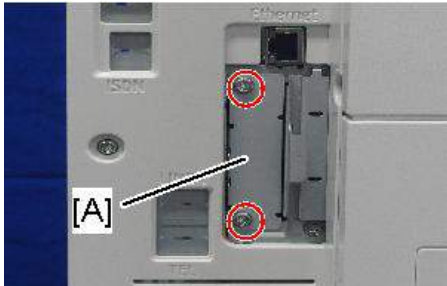

🔧 x2

d238m0657

3. 인터페이스 보드[A]를 I/F 슬롯에 삽입합니다.

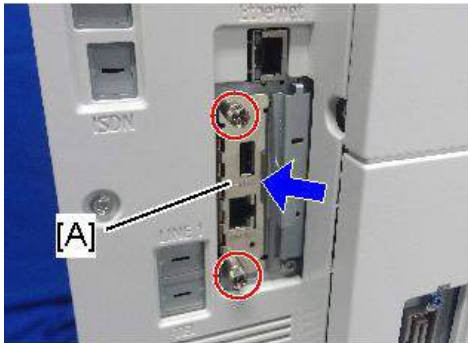

🔧 x2

d238m0671

4. 덮개[A]를 제거합니다.

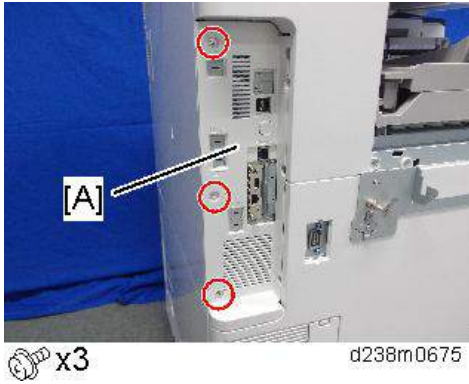

5. 니퍼 또는 다른 유사한 도구로 USB 포트 덮개[A]를 자르십시오.

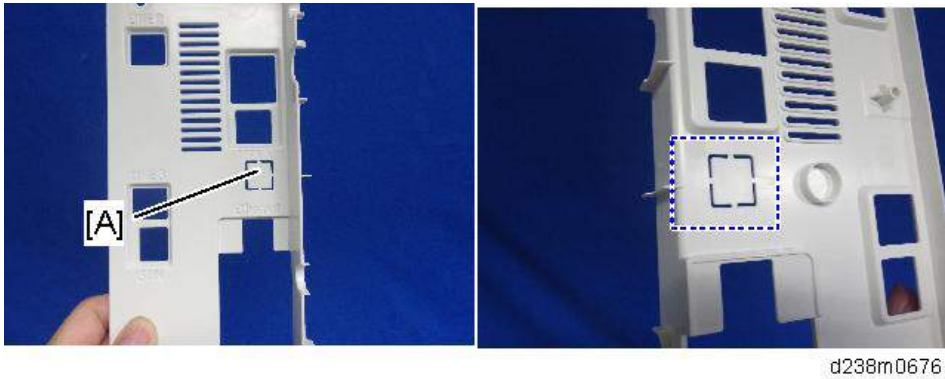

6. I/F 덮개를 재부착합니다.

7. USB 케이블[A]를 기계 I/F에 있는 USB 포트(A형)에 삽입합니다.

8. USB 케이블의 다른 측면을 본 옵션 보드에 있는 USB 포트(B형)에 삽입합니다.

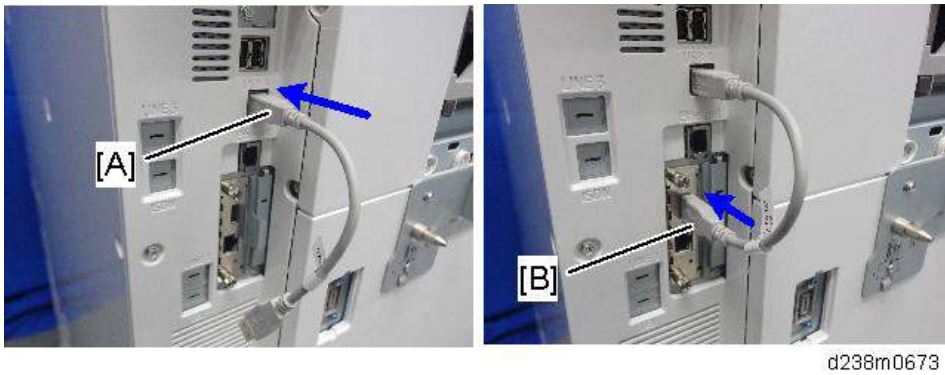

9. 케이블 각 끝에서 3 cm(약 1.2d인치) 떨어진 위치에 케이블을 고리 모양으로 감아준 상태에서 페라이트 코어를 이더넷 케이블에 부착합니다.

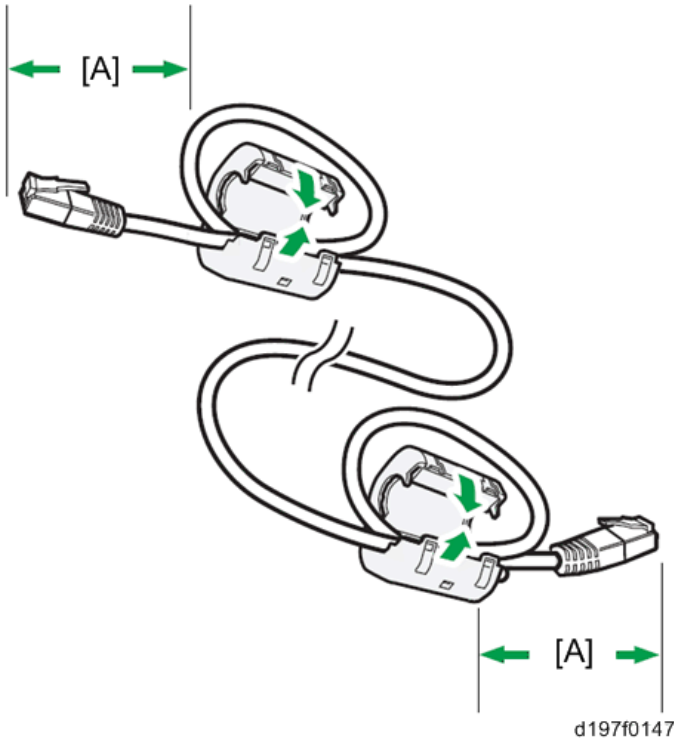

10. 북미에서 이 옵션을 설치하는 경우에만 아래 그림과 같이 케이블 타이[A]로 두 코어를 모두 묶으십시오.

2015년 3월 이전에 생산된 옵션에는 케이블 타이가 포함되어 있지 않습니다. 코어를 묶기 위해 서비스 부품에 등록된 케이블 타이 또는 유사한 제품을 사용하십시오.

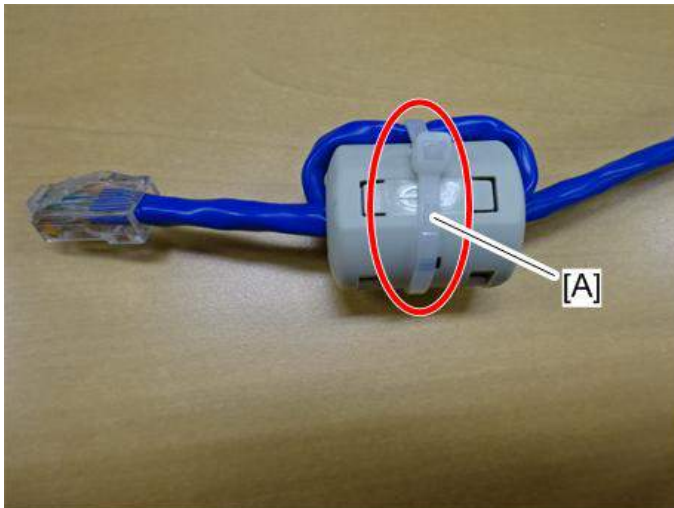

11. 이더넷 케이블[A]을 이 옵션의 이더넷 포트에 끼워 넣습니다.



d238m0674

12. 이더넷 케이블의 다른쪽 끝을 네트워크 설정용 PC에 연결합니다.

13. 전원 코드를 벽면 콘센트에 꽂고 기기의 주 전원을 켭니다.

↓ 참고

- 기기가 이 옵션을 인식하는 도중에 USB 케이블을 뽑지 마십시오. 인식이 끝날 때까지 30초에서 1분 가량 소요될 수 있습니다. 옵션 인식이 완료되면 이더넷 포트의 LED에 불이 들어옵니다(아래 참조). 케이블이 뽑혀져 있다면, 다시 연결하십시오.

14. 기기가 이 옵션을 제대로 인식하는지 다음 작업 중 하나를 통해 확인하십시오.

1. 웹 브라우저를 통해 옵션의 IP 주소에 접속합니다.
2. 기기 본체와 동일한 네트워크에 있는 윈도우 PC에서 명령 프롬프트를 실행한 후 옵션 IP 주소에 대한 Ping을 실시합니다.

IP 주소를 찾지 못할 경우(DHCP 서버), MAC 주소를 사용하십시오. 이 주소는 USB 서버의 PCB 보드에 부착된 필름에 인쇄되어 있는 숫자입니다.



d196z2350

3. “RX” 및 옵션의 MAC 주소를 사용하여 웹 브라우저에 접속합니다.

Example: <http://RX0080926A3264>



2

4. 기기 본체와 동일한 네트워크에 있는 윈도우 PC에서 명령 프롬프트를 통해 “RX” 및 “MAC address” 에 대한 Ping을 실시합니다.

```
C:\Users\>Ping RX0080926A3264
Pinging RX0080926A3264 [192.168.100.100] with 32 bytes of data:
Reply from 192.168.100.100: bytes=32 time<1ms TTL=255
Reply from 192.168.100.100: bytes=32 time<1ms TTL=255
Reply from 192.168.100.100: bytes=32 time<1ms TTL=255
Reply from 192.168.100.100: bytes=32 time<1ms TTL=255
Ping statistics for 192.168.100.100:
    Packets: Sent = 4, Received = 4, Lost = 0 (0% loss),
    Approximate round trip times in milli-seconds:
        Minimum = 0ms, Maximum = 1ms, Average = 0ms
```

↓ 참고

- USB 장치 서버 옵션 유형 M19을 설치할 경우, 구성 페이지에 설치 상태가 표시되지 않습니다.

↓ 참고

- 고객은 분리된 슬롯 덮개를 보관해야 합니다.

LED 표시등이 나타내는 의미는?

이 옵션이 올바르게 설치되어 기기 본체에 의해 인식된 경우, 다음과 같은 조건에 따라 LED 표시등에 불이 들어옵니다.

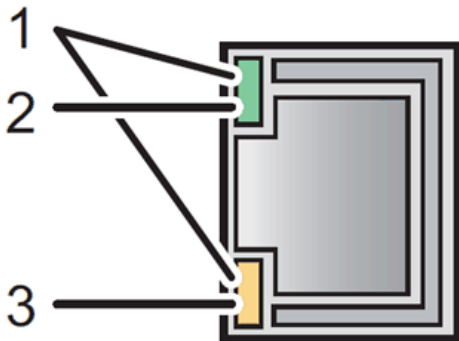

d197f0149

번호	색깔	점등 시기:
1	녹색 및 노랑	1000BASE-T 작동
2	녹색	10BASE-T 작동
3	노랑	100BASE-TX 작동

IP 주소 설정

이 섹션에서는 IP 주소를 직접 설정하는 방법을 설명합니다. IP 주소를 같은 네트워크 구간뿐만 아니라 다른 네트워크 구간의 주소로 설정하여 한 대의 프린터를 여러 네트워크에서 공유할 수 있다는 점을 알아두십시오.

★ 중요

- 기기 본체의 조작 패널에서는 이 옵션의 IP 주소를 변경할 수 없습니다. 사용자 PC의 웹 브라우저에서 설정해야 합니다.
- 이 옵션의 초기 네트워크 설정은 다음과 같이 지정되어 있습니다.
IP 주소: 192.168.100.100 / 서브넷 마스크: 255.255.255.0
- 사용자 PC의 네트워크 설정이 같은 네트워크 구간에 있어야 이 옵션의 네트워크 설정을 변경할 수 있습니다.

1. 사용자 PC의 현재 네트워크 설정을 적어 놓으십시오.
2. 사용자 PC의 IP 주소를 [192.168.100.xxx (*0 - 255)]로 변경합니다.
3. 사용자 PC의 서브넷 마스크는 [255.255.255.0]으로 변경합니다.
4. 웹 브라우저를 엽니다.
5. 주소 표시줄에 [http://192.168.100.100/]을 입력합니다.
6. "엔터" 키를 누릅니다.

↓ 참고

- 이 옵션의 설정 화면이 나타납니다.

7. [네트워크 설정]을 클릭합니다.

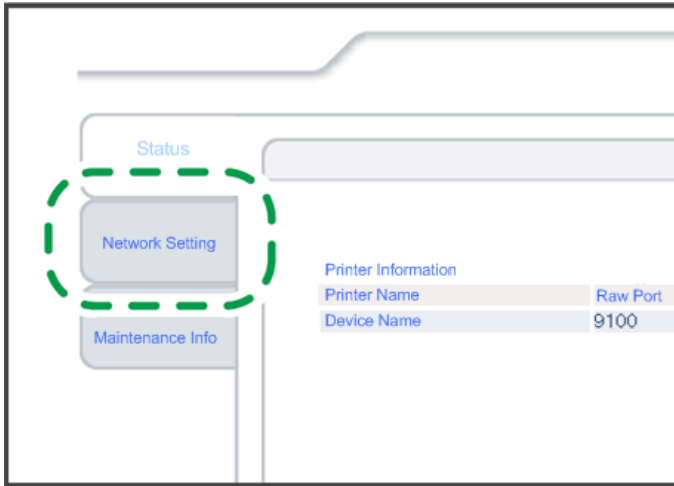

d197f0134

8. 사용자 이름 입력란에 [root]를 입력한 다음[확인]을 클릭합니다.
9. [IP 주소], [서브넷 마스크], [기본 게이트웨이]를 입력합니다.

Item	Value
IPv4	ENABLE ▾
DHCPv4	DISABLE ▾
IPv4 address	192.168.100.100
Subnet Mask	255.255.255.0
Default Gateway	0.0.0.0

d197f0135a

10. 필요시 다른 항목도 설정합니다.
11. [설정]을 누릅니다.
12. 웹 브라우저를 닫습니다.
13. 이더넷 케이블을 PC에서 분리합니다.
14. 이더넷 케이블을 네트워크 장치(예: 스위칭 허브)에 연결합니다.
15. 사용하는 프린터 드라이버에서 이 옵션의 IP 주소를 설정합니다.

확장 USB 보드 유형 M19(D3BS-01)

부속품 확인

No	항목	수량	비고
1	확장 USB 보드	1	

2

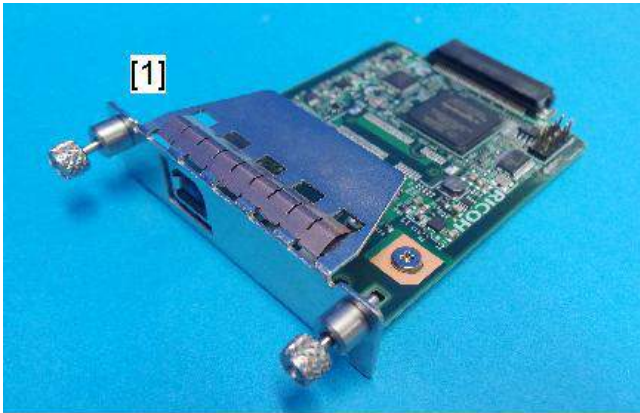

d238m0668

설치 절차

⚠ 주의

- 이 옵션을 설치할 때에는 주 전원을 끄고 벽 콘센트에서 전원 코드를 분리하십시오. 주 전원을 끄지 않고 설치하면, 전기적 쇼크 및 고장이 발생할 수 있습니다.
- 컨트롤러 상자 안으로 손을 넣지 마십시오. 오작동이나 부상이 발생할 수 있습니다.
- 어떤 작업을 하기 전에 금속 물체를 만져서 몸에 있는 정전기를 방출하십시오.

1. 슬롯 덮개[A]를 제거합니다.

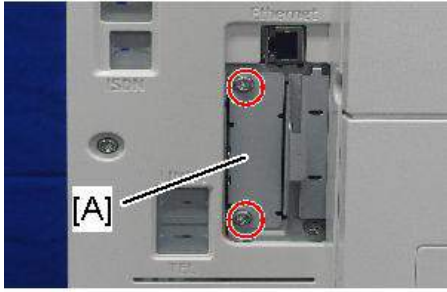

 x2

d238m0657

2. 확장 USB 보드를 I/F 슬롯에 삽입합니다.
3. 주 전원을 켭니다.
4. 시스템 설정 목록이 출력되고 보드가 올바르게 인식되는지 확인합니다.

 **참고**

- 고객은 분리된 슬롯 덮개를 보관해야 합니다.

IEEE 1284 인터페이스 보드 형식 M19(D3C0)

부속품 확인

번호	설명	수량	비고
1	IEEE 1284 인터페이스 보드	1	
2	FCC 문서	1	
3	사용자 참고 사항	1	

2

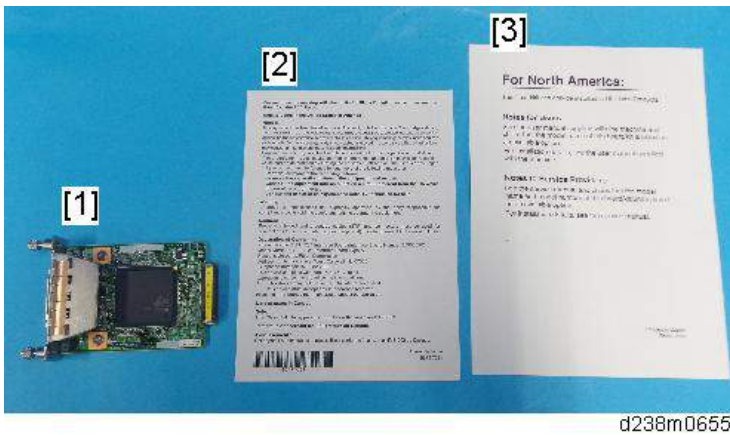

d238m0655

설치 절차

⚠ 주의

- 이 옵션을 설치할 때에는 주 전원을 끄고 벽 콘센트에서 전원 코드를 분리하십시오. 주 전원을 끄지 않고 설치하면, 전기적 쇼크 및 고장이 발생할 수 있습니다.
- 컨트롤러 상자 안으로 손을 넣지 마십시오. 오작동이나 부상이 발생할 수 있습니다.
- 어떤 작업을 하기 전에 금속 물체를 만져서 몸에 있는 정전기를 방출하십시오. 정전기 때문에 IEEE 1284 인터페이스 보드가 오작동을 일으킬 가능성이 있습니다.

1. 슬롯 덮개[A]를 제거합니다.

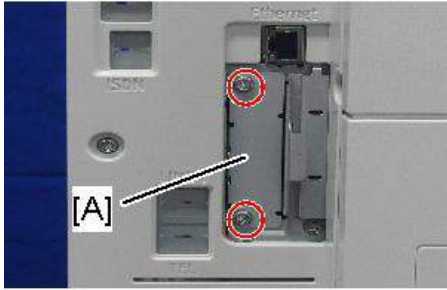

 x2

d238m0657

2. IEEE 1284 인터페이스 보드를 I/F 슬롯에 삽입합니다.
3. 주 전원을 켭니다.
4. 시스템 설정 목록이 출력되고 보드가 올바르게 인식되는지 확인합니다.

 **참고**

- 고객은 분리된 슬롯 덮개를 보관해야 합니다.

IEEE 802.11agn 인터페이스 장치 유형 M19(D3BR-01)

중국, 대만, 한국에서 이 옵션을 사용할 수 없습니다.

2

부속품 확인

번호	설명	수량
1	IEEE802.11a/g/n 장치	1
2	클램프	2
3	Velcro 패스너	8
4	사용자 참고 사항	2

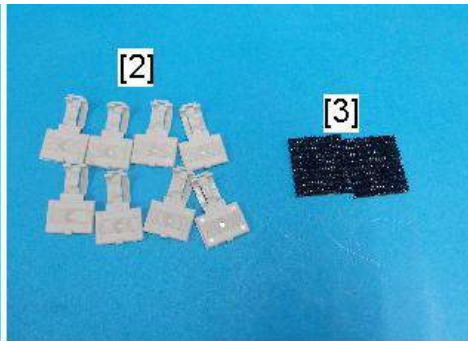

d238m0663

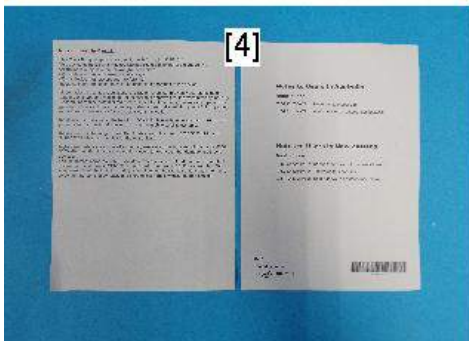

★ 중요

- 무선 LAN 보드를 분해/개조하는 행위는 불법이므로 서비스 교체 중에 전체 PCB 조립품을 교체하십시오.
- 제공된 소책자를 고객에게 반드시 제공하십시오.

설치 절차

⚠ 주의

- 이 옵션을 설치할 때에는 주 전원을 끄고 벽 콘센트에서 전원 코드를 분리하십시오. 주 전원을 끄지 않고 설치하면, 전기적 쇼크 및 고장이 발생할 수 있습니다.
- 컨트롤러 상자 안으로 손을 넣지 마십시오. 오작동이나 부상이 발생할 수 있습니다.
- 어떤 작업을 하기 전에 금속 물체를 만져서 몸에 있는 정전기를 방출하십시오. 정전기 때문에 확장 무선 LAN 보드가 오작동을 일으킬 가능성이 있습니다.

★ 중요

- 무선 LAN(IEEE802.11 b/g/n:2.4-GHz 대역)을 사용하는 경우 이 무선 제품은 2.4-GHz 대역을 사용합니다. 동일한 주파수 대역을 사용하는 산업, 과학 및 의료 기기(예: 전자레인지, 무선 전화기)가 근처에서 사용되지 않는지 확인하십시오.
- 간섭이 있는 경우 통신이 불안정해질 수 있습니다. 주변 영역에 간섭을 유발할 가능성이 있는 기기가 없는지 확인하십시오.

보드 부착

1. 슬롯 덮개[A]를 제거합니다.

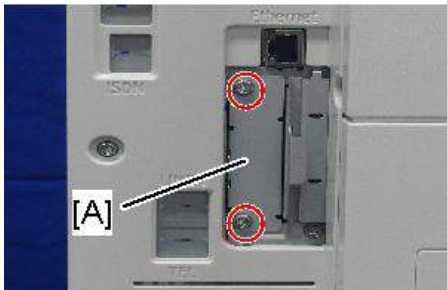

🔧 x2

d238m0657

2. 확장 무선 LAN 보드[A]를 슬롯에 삽입합니다(⑤×2개).

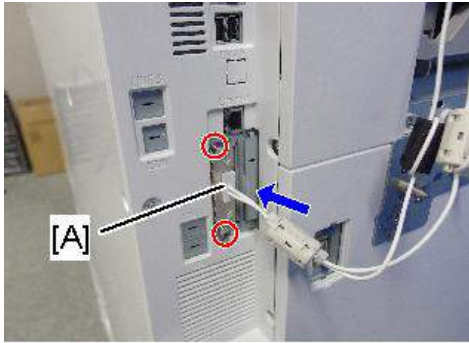

d238m0665

참고

- 확장 무선 LAN 보드를 안쪽으로 단단히 눌러서 확실히 연결되었는지 확인하십시오.
- 고객은 분리된 슬롯 덮개를 보관해야 합니다.

안테나 부착

1. 안테나[A]에 벨크로 패스너[B](부속품과 함께 제공)를 부착합니다.

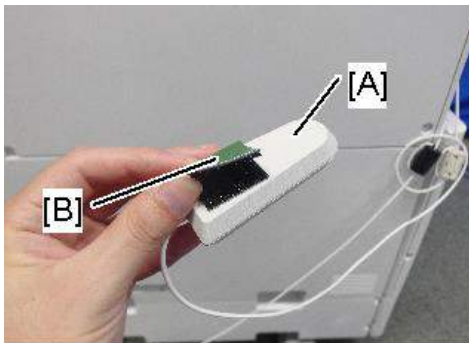

d238m0664

2. 벨크로 패스너의 백업 종이를 벗겨내고, 그림과 같이 후면 덮개 및 스캐너 좌측 덮개에 안테너를 부착합니다(☞x4).

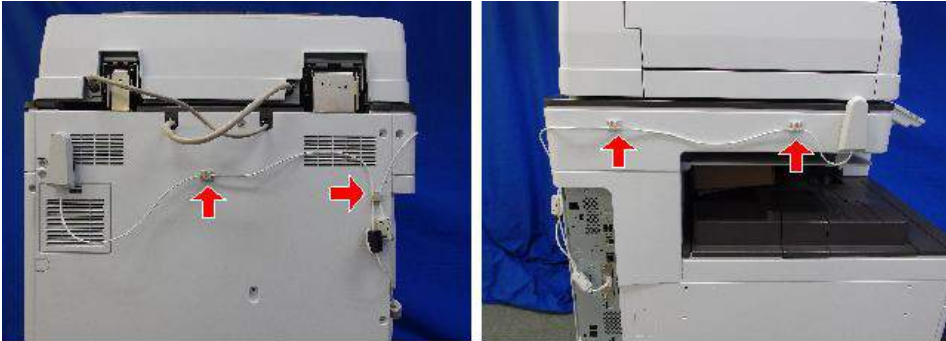

d238m0909

↓ 참고

- 다른 옵션이나 I/F 케이블에 방해가 되지 않도록 조심해서 고리 모양을 만듭니다.

3. 주 전원을 켭니다.
4. 시스템 설정 목록이 출력되고 옵션이 올바르게 인식되는지 확인합니다.

IEEE 802.11a/g/n에 대한 사용자 도구 설정

사용자 도구 모드로 들어가서 아래 절차를 실행합니다. 이 설정은 기기를 켤 때마다 효과가 나타납니다.

↓ 참고

- IEEE 802.11a/g/n 기능은 이더넷을 사용하는 중 작동하지 않습니다.

1. "사용자 도구" 아이콘을 누릅니다.
2. "기계 기능" > "시스템 설정"을 누릅니다.

↓ 참고

- "인터페이스 설정" > "네트워크" > "LAN 유형"을 선택합니다. "LAN 형식" (기본 설정: 이더넷)은 반드시 이더넷 또는 무선 LAN으로 설정되어 있어야 합니다.

3. "인터페이스 설정" > "무선 LAN"을 선택합니다. 무선 LAN 옵션만 표시됩니다.
4. "통신 모드"를 설정합니다.
5. "SSID 설정"을 입력합니다. (이 설정은 대소문자를 구분합니다.)
6. "Ad-hoc 채널"을 설정합니다. 애드혹 모드를 선택한 경우 이 설정이 필요합니다. 채널 설정에 대한 허용된 범위는 다른 국가마다 다를 수 있습니다.

- 주로 유럽 및 아시아에서 사용
2,412 - 2,462 MHz (1 - 11 채널)

5,180 - 5,240 MHz (36, 40, 44 및 48 채널)

(기본값: 11)

참고

- 일부 국가에서는 다음 채널만 사용할 수 있습니다: 2,412 - 2,462 MHz (1 - 11 채널)

- 주로 북미에서 사용

2,412 - 2,462 MHz (1 - 11 채널)

5,180 - 5,240 MHz (36, 40, 44 및 48 채널)

(기본값: 11)

7. “보안 방법” 설정으로 무선 LAN 암호화를 지정합니다.

- “WEP” (Wired Equivalent Privacy) 설정은 무선 데이터 전송을 보호하기 위해 설계되었습니다. 같은 WEP 키는 인코딩한 데이터를 잠금 해제하기 위해 수신하는 쪽에서 필요합니다. 64비트와 128비트 WEP 키가 있습니다.

- 허용된 설정 범위:

64비트: 10자

128비트: 26자

- “통신 모드”가 “Infrastructure 모드”로 설정되었을 때 “WPA2”를 지정합니다. “WPA2 인증 방법”을 설정합니다.

- WPA2 인증 방법:

“WPA2-PSK” 또는 “WPA2”를 선택합니다.

“WPA2-PSK”를 선택했다면, 8~63자의 ASCII 코드로 구성된 사전 공유 키 (PSK)를 입력합니다.

“WPA2”를 선택한 경우, 인증 설정 및 인증서 설치 설정이 필요합니다.

8. 조작 패널을 사용하고 “무선 LAN 신호”를 눌러서 기기의 전파를 확인합니다.

- “공장 출하시 기본값 복원”을 눌러서 무선 LAN 설정을 초기화합니다.

IEEE 802.11 무선 LAN을 위한 SP 모드 설정

IEEE 802.11에 대해 다음 SP 명령 및 UP 모드를 설정할 수 있습니다.

SP 번호	이름	기능
SP5-840-006	최대 채널	해당 국가의 최대 채널 범위 설정을 지정합니다.
SP5-840-007	최소 채널	해당 국가에 허용되는 최소 채널 범위 설정을 지정합니다.

SP 번호	이름	기능
SP5-840-008	전송 속도	전송 속도를 설정합니다. 자동, 54 Mbps, 48 Mbps, 36 Mbps, 24 Mbps, 18 Mbps, 12 Mbps, 9 Mbps, 6 Mbps, 11 Mbps, 5.5 Mbps, 2 Mbps, 1 Mbps(기본값: 자동).
SP5-840-011	WEP 키 선택	WEP 키(기본값: 00)를 선택하는 데 사용합니다.
작동 모드	이름	기능
	SSID	현재 SSID 설정을 확인합니다.
	WEP 키	현재 WEP 키 설정을 확인합니다.
	WEP 모드	WEP 키 항목에 사용할 수 있는 최대 문자열 길이를 표시합니다.
	WPA2 인증 방법	현재 WPA 인증 설정과 사전 공유 키를 확인하는 데 사용합니다.

파일 형식 컨버터 유형 M19(D3BR-04)

부속품 확인

번호	설명	수량
1	파일 형식 변환기	1
2	사용자 참고 사항	1

2



설치 절차

⚠ 주의

- 이 옵션을 설치할 때에는 주 전원을 끄고 벽 콘센트에서 전원 코드를 분리하십시오. 주 전원을 끄지 않고 설치하면, 전기적 쇼크 및 고장이 발생할 수 있습니다.
- 컨트롤러 상자 안으로 손을 넣지 마십시오. 오작동이나 부상이 발생할 수 있습니다.
- 어떤 작업을 하기 전에 금속 물체를 만져서 몸에 있는 정전기를 방출하십시오. 정전기 때문에 보드가 오작동을 일으킬 가능성이 있습니다.

1. 슬롯 덮개[A]를 제거합니다.

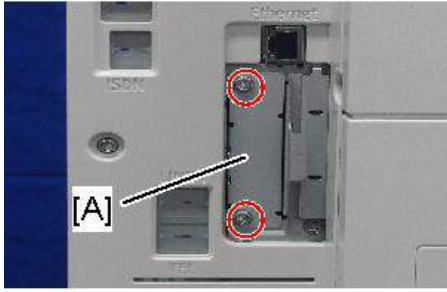

 x2

d238m0657

2. 파일 형식 컨버터 보드를 I/F 슬롯에 삽입합니다.
3. 주 전원을 켭니다.
4. 시스템 설정 목록이 출력되고 옵션이 올바르게 인식되는지 확인합니다.

 참고

- 고객은 분리된 슬롯 덮개를 보관해야 합니다.

Bluetooth 인터페이스 장치 형식 D(D566-01)

부속품 확인

번호	설명	수량
1	Bluetooth 모듈	1
-	CD-ROM	2

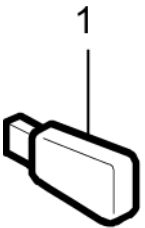

2-5-6_002.jpg

설치 절차

⚠ 주의

- 이 옵션을 설치할 때에는 주 전원을 끄고 벽 콘센트에서 전원 코드를 분리하십시오. 주 전원을 끄지 않고 설치하면, 전기적 쇼크 및 고장이 발생할 수 있습니다.
- 컨트롤러 상자 안으로 손을 넣지 마십시오. 오작동이나 부상이 발생할 수 있습니다.

1. BT 무선 인터페이스를 USB-A 슬롯[A]에 연결합니다.

왼쪽과 오른쪽 USB 포트에는 차이가 없습니다.

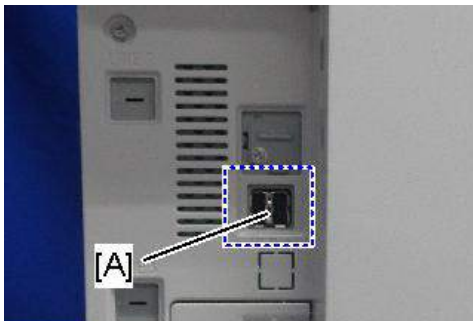

d238m0662

2. 주 전원을 켭니다.

3. 시스템 설정 목록이 출력되고 옵션이 올바르게 인식되는지 확인합니다.

메모리 장치 유형 M19 4GB(D3BX-03)

부속품 확인

번호	설명	수량	비고
1	메모리 장치(DDR3L-DIMM 4G)	1	

2



설치 절차

⚠ 주의

- 이 옵션을 설치할 때에는 주 전원을 끄고 벽 콘센트에서 전원 코드를 분리하십시오. 주 전원을 끄지 않고 설치하면, 전기적 쇼크 및 고장이 발생할 수 있습니다.

1. 후면 덮개[A]를 제거합니다.

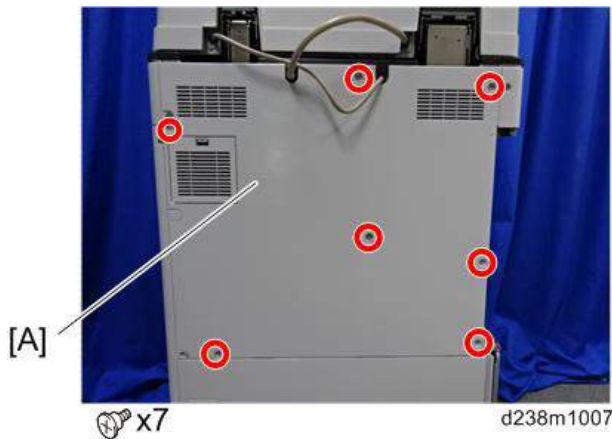

2. 컨트롤러 박스 커버[A]를 제거합니다.

적색 원: 제거 / 청색 원: 느슨하게 함

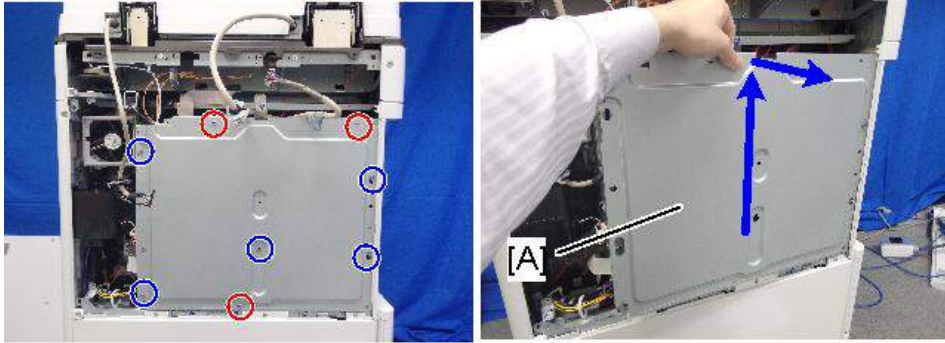

d238m0614

3. 래치를 풀고 표준 2GB DIMM[A]을 분리합니다.

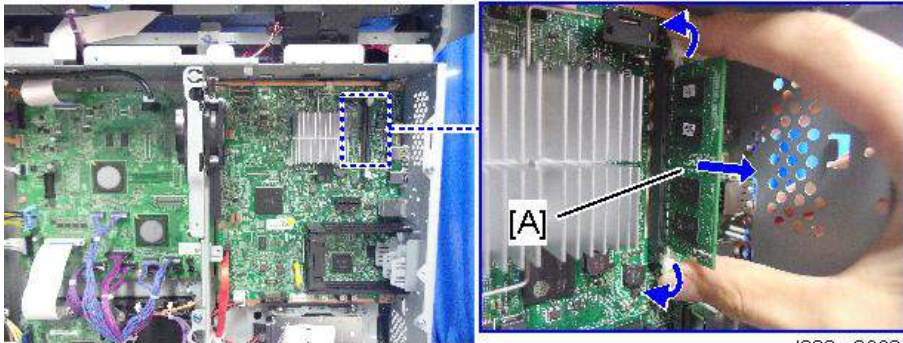

d238m0660

4. 메모리 장치 유형 M19 4GB[A]를 SDRAM 콘센트에 삽입합니다.

릴리스 래치[B]가 SDRAM 모서리의 노치까지 들어갈 때까지 밀어줍니다.

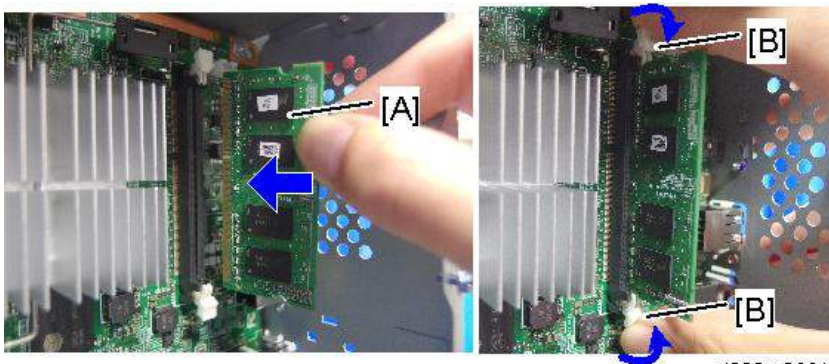

d238m0661

5. 제어기 덮개와 후면 덮개를 다시 부착합니다.

6. 주 전원을 켭니다.

7. 시스템 설정 목록을 인쇄하여 메모리 장치가 정상적으로 인식되는지 확인합니다.

강화 보안 HDD 옵션 유형 M12(D3A6-02)

부속품 확인

번호	설명	수량	비고
1	보안 강화 HDD	1	
-	EMC 주소	1	

2



d191b0076

설치 절차

⚠ 주의

- 이 옵션을 설치할 때에는 주 전원을 끄고 벽 콘센트에서 전원 코드를 분리하십시오. 주 전원을 끄지 않고 설치하면, 전기적 쇼크 및 고장이 발생할 수 있습니다.

1. 후면 덮개[A]를 제거합니다.

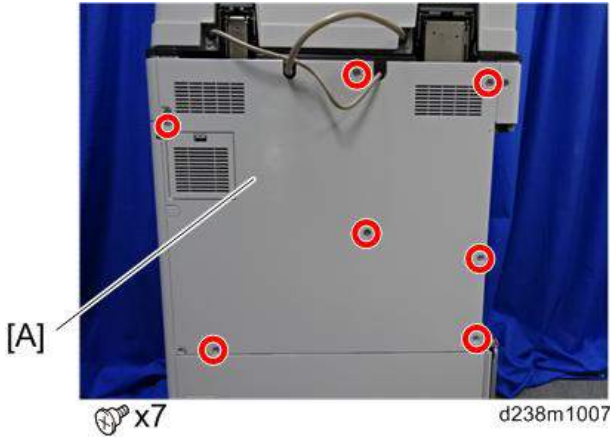

2. 컨트롤러 박스 커버[A]를 제거합니다.

적색 원: 제거 / 청색 원: 느슨하게 함

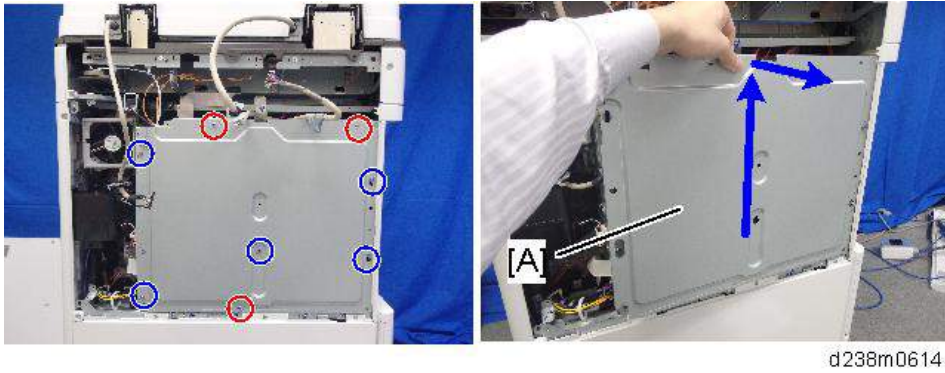

3. 기계에 설치된 표준 HDD[A]를 분리합니다.

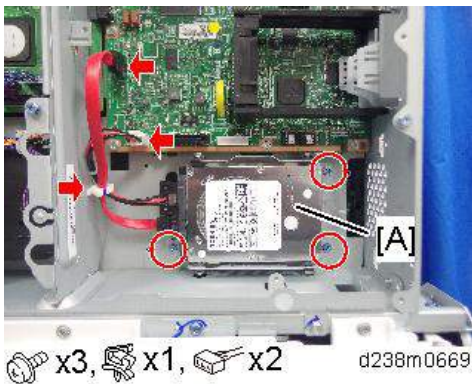

4. 표준 HDD에서 브래킷을 분리합니다.

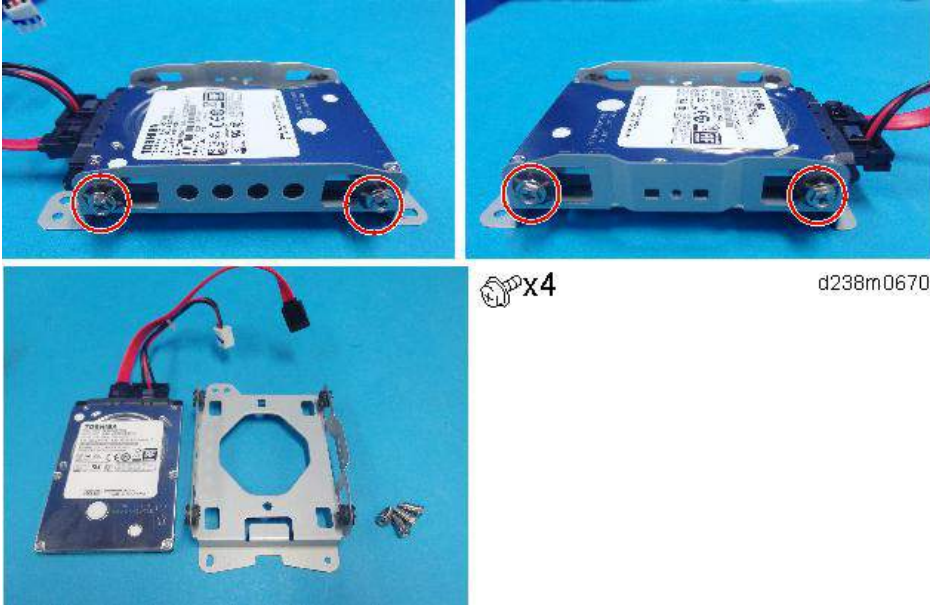

5. 표준 HDD에서 케이블을 분리합니다. (🔌 × 2)



6. 보안 강화 HDD에서 보호용 포장재를 제거합니다.



d191b0078

7. 2개의 케이블을 보안 강화 HDD에 연결합니다. (👉 × 2)



d191b0079

8. 브래킷을 HDD에 고정합니다. (👉 × 4)

9. HDD 브래킷을 제어기 박스에 설치합니다.

10. 기기를 다시 조립합니다.

HDD 설치 후

1. 전원 코드를 연결하고 기기를 켭니다. 하드 디스크를 포맷하라는 메시지가 표시됩니다.



d191b0081

2. [Format]을 터치합니다.

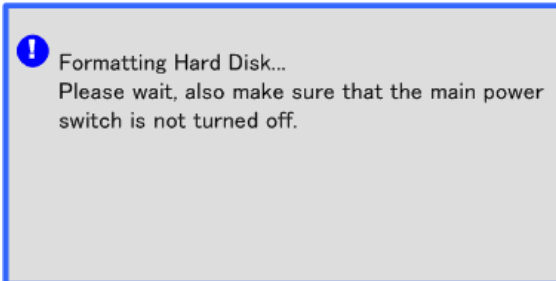

d191b0082

3. 하드 디스크 포맷이 끝날 때까지 기다립니다.

★ 중요

- 하드 디스크 포맷이 진행되는 동안 전원 스위치를 터치하지 마십시오. 포맷 완료 메시지가 표시될 때까지 기다립니다.

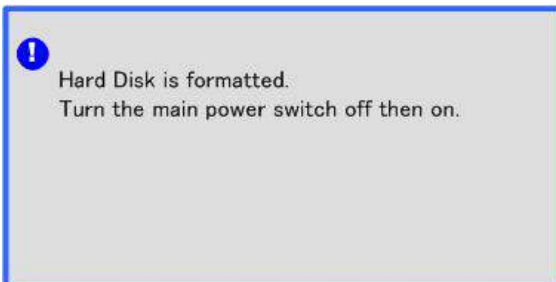

d191b0083

4. 포맷이 완료되었다는 메시지가 보이면 주 전원을 껐다가 다시 켭니다.
5. SP 모드에 들어갑니다.
6. SP5-846-040을 실행하여 주소록을 컨트롤러 보드의 하드 디스크로 복사합니다.
7. SP5-846-041을 실행하여 사용자가 주소록에 액세스할 수 있도록 접근권을 부여합니다.

8. 주 전원을 끈 다음 켭니다.

9. 관리자에게 문의하여 HDD 인증 코드를 기기에 등록합니다.

★ 중요

- HDD 인증 코드를 등록하지 않으면 보안 강화 HDD 기능이 활성화되지 않습니다.

SP 설명

SP5-846-040	UCS 설정: 주소록 이전(USB -> HDD)
	주소록을 제어기 보드에서 하드 디스크로 복사합니다. [실행]
SP5-846-041	UCS 설정: Fill Addr Acl Info
	이 SP는 이전에 HDD가 없던 기본 기기에 HDD 장치를 설치한 직후 실행되어야 합니다. 새 HDD가 설치되고 처음으로 기기에 전원이 켜지면, 시스템은 자동으로 NVRAM에서 주소록을 가져와서 새 HDD에 씁니다. 그러나, 이 단계에서 HDD에 있는 새 주소록에는 시스템 관리자만 액세스할 수 있습니다. 전원이 켜진 직후 서비스 기술자가 이 SP를 실행 시 모든 사용자에게 전체 주소록 액세스가 허용됩니다. [실행]

옵션 카운터 인터페이스 장치 유형 M12(B870-21)

부속품 확인

2

번호	설명	수량	본 모델에서 사용 여부
1	PCB: MKB	1	
2	MKB에 대한 하네스 IOB	1	미사용
3	나사 M3x8	2	미사용
4	나사 M3x6	4	미사용
5	스탠드오프	4	
6	클램프	1	미사용
7	와이어 밴드	1	미사용

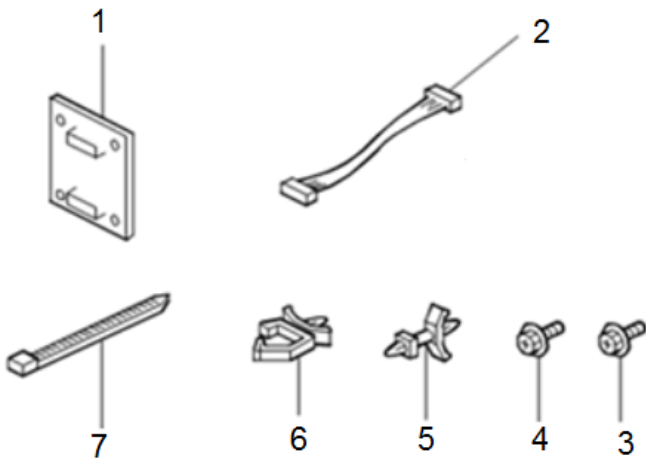

d135d1748a

설치 절차

⚠ 주의

- 이 옵션을 설치할 때에는 주 전원을 끄고 벽 콘센트에서 전원 코드를 분리하십시오. 주 전원을 끄지 않고 설치하면, 전기적 쇼크 및 고장이 발생할 수 있습니다.

2

1. 후면 덮개[A]를 제거합니다.

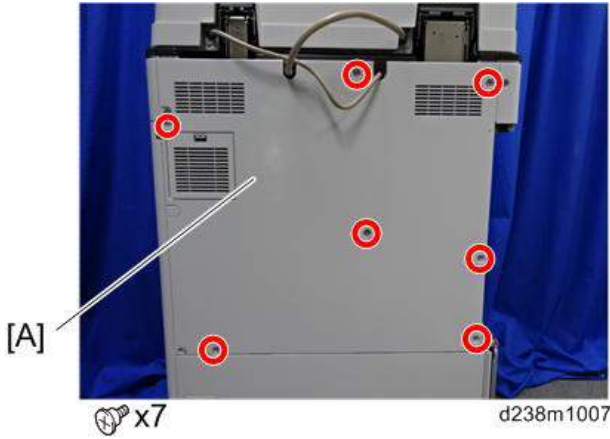

2. 컨트롤러 박스 커버[A]를 제거합니다.

적색 원: 제거 / 청색 원: 느슨하게 함

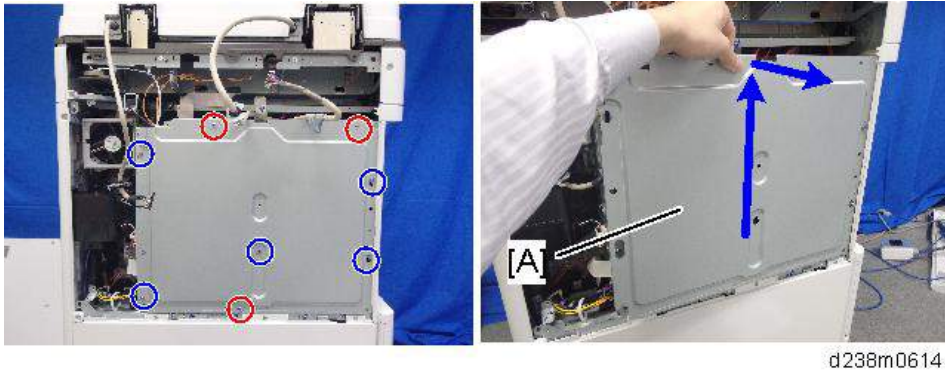

3. 헬름홀츠 소음기(스터드 × 4)에 옵션으로 제공되는 스테드를 부착합니다.

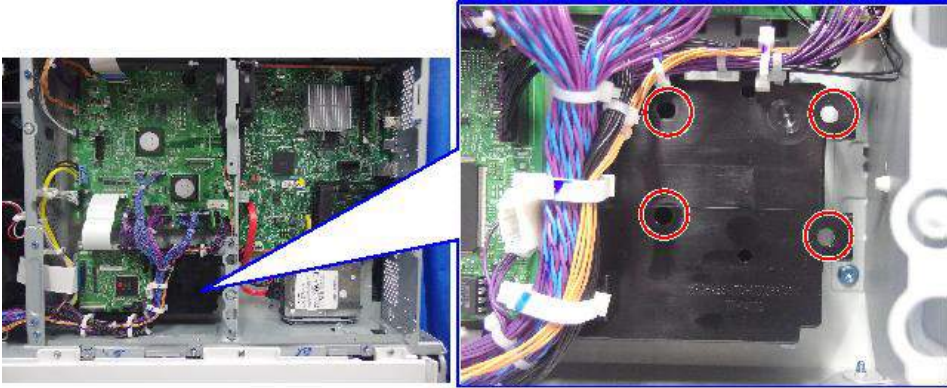

d238m0681

4. 카운터 인터페이스 보드[A]를 부착합니다.

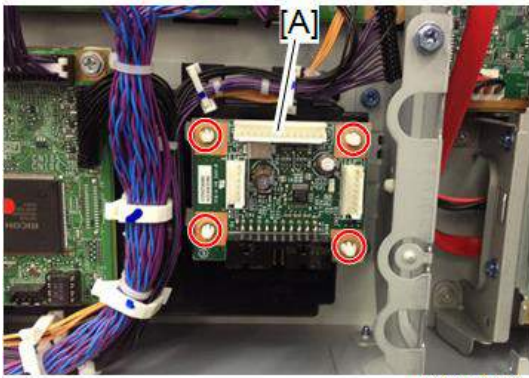

d244c0036

5. MFP의 하네스[A]를 흰색 커넥터(13핀)[B]에 연결합니다.

참고

- 인터페이스 케이블에 대한 부속품으로 제공된 하네스를 사용하지 마십시오.
- 흑색 커넥터[C]로 옵션 카운터의 하네스를 연결합니다.

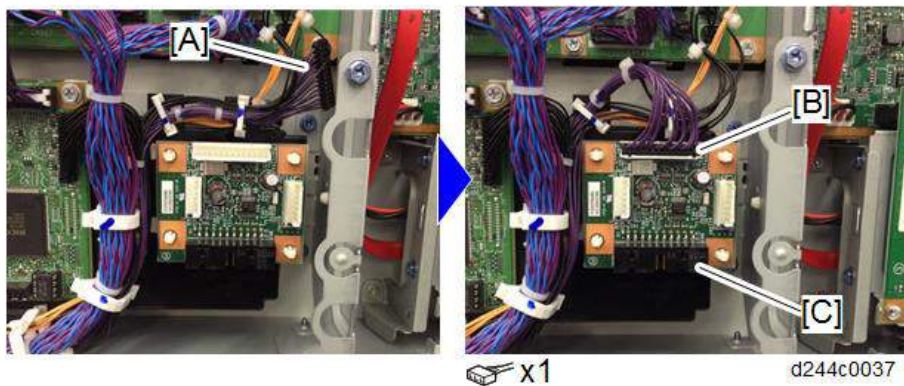

키 카운터 브래킷 유형 M3(D739-09)

부속품 확인

번호	설명	수량	비고
-	나사: M3X8	1	
-	고정용 셀프 태핑 나사: M4X8	3	
-	클램프:LWS-1211Z	2	
-	클램프:NK-3N	1	
-	양면 테이프	2	
-	키 카운터 판 너트	2	
-	키 카운터 하네스	1	

2

설치 절차

⚠ 주의

- 이 옵션을 설치할 때에는 주 전원을 끄고 벽 콘센트에서 전원 코드를 분리하십시오. 주 전원을 끄지 않고 설치하면, 전기적 쇼크 및 고장이 발생할 수 있습니다.
- 키 카운터 브래킷[B] 내부에 있는 키 카운터 플레이트 너트[A]를 잡고 키 카운터 홀더[C]를 삽입합니다.
 - 키 카운터 홀더를 브래킷에 고정합니다( x2개).

3. 키 카운터 덮개[D]를 설치합니다(🔩x2개).

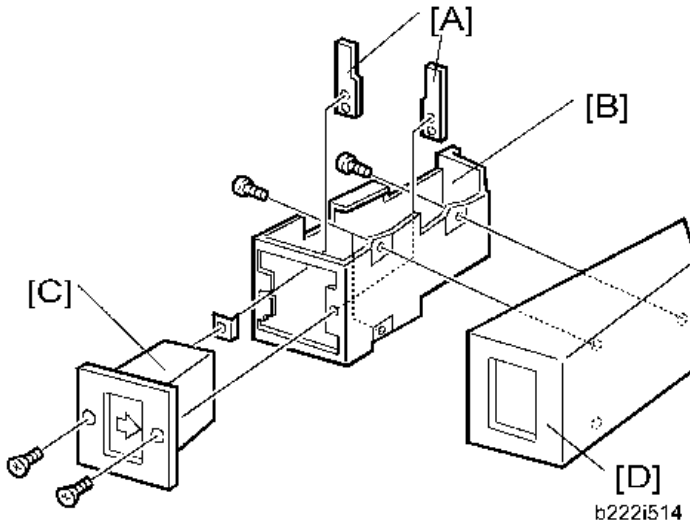

4. 오른쪽 도어를 엽니다.

5. 오른쪽 후면 덮개[A](🔩x4개, 이 중 태핑 나사×1개).

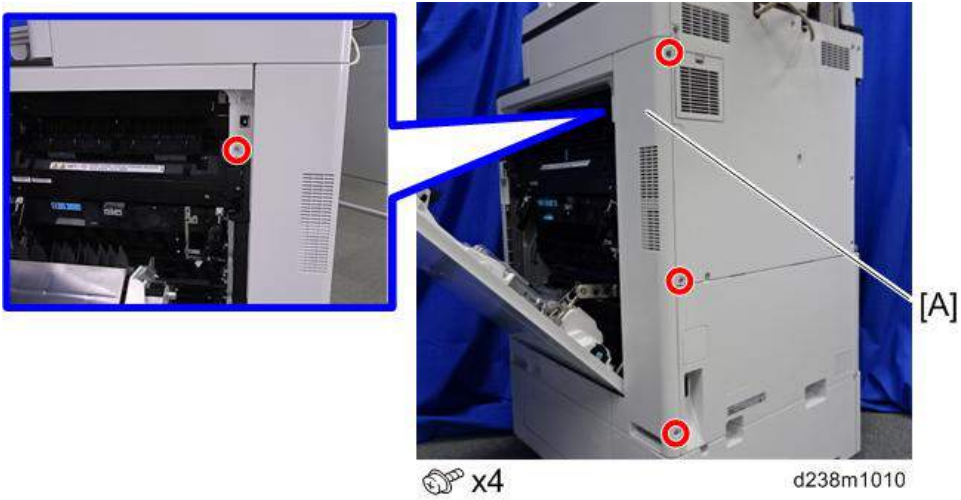

참고

- 설치 시 하네스가 내부에 끼지 않도록 조심하면서 돌출부[A]를 구멍[B]에 삽입합니다.

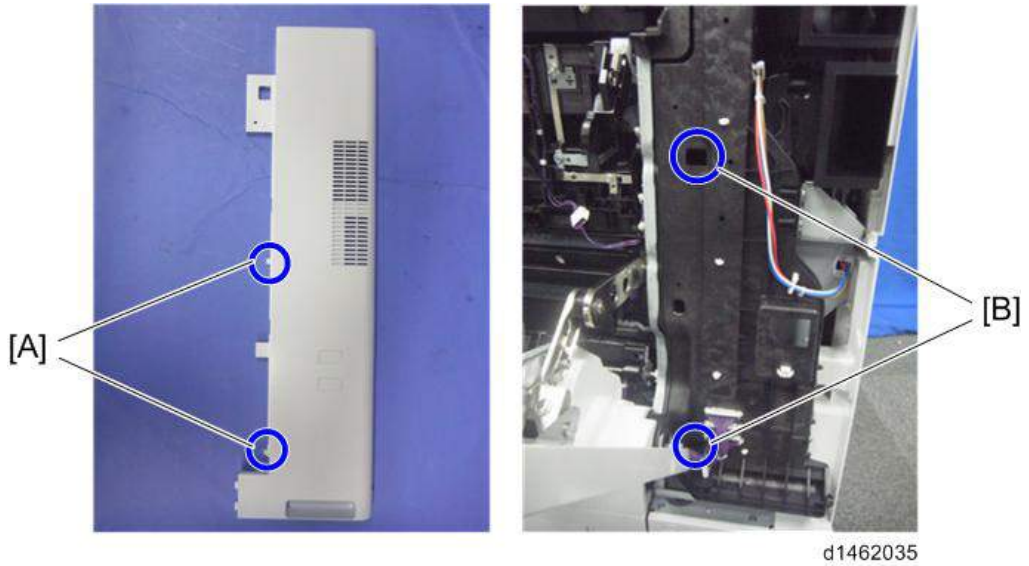

d1462035

6. 후면 덮개[A]를 제거합니다.

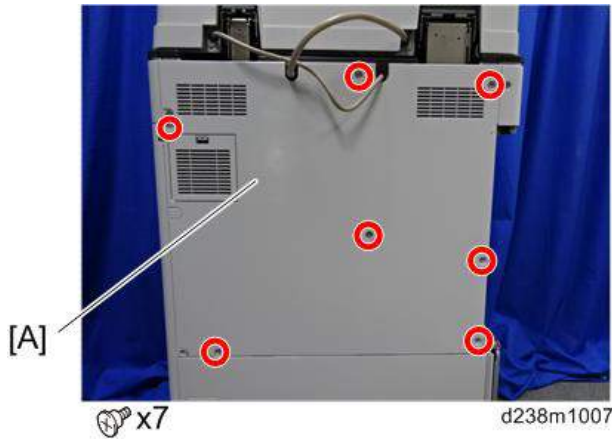

d238m1007

7. 컨트롤러 박스 커버[A]를 제거합니다.

적색 원: 제거 / 청색 원: 느슨하게 함

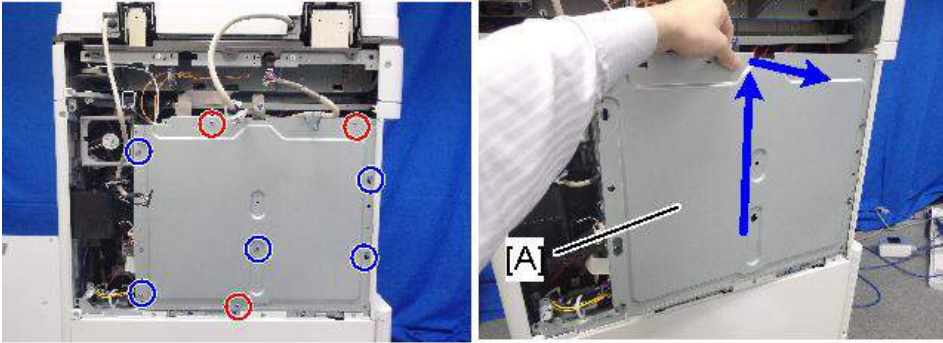

d238m0614

8. 카운터 케이블을 기계 내부에 배치하고 나사 구멍[A]을 이용하여 고정합니다.

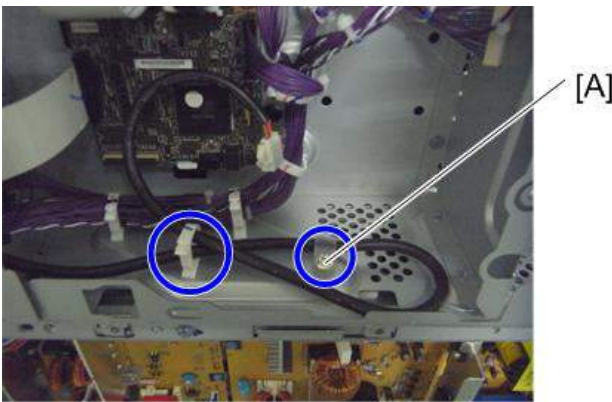

d1463077

9. 키 카운터 케이블을 기계의 4-핀 커넥터[A]에 연결합니다.



d1463078b

10. 공급된 클램프[A]를 부착하고 그림과 같이 케이블을 배치합니다.

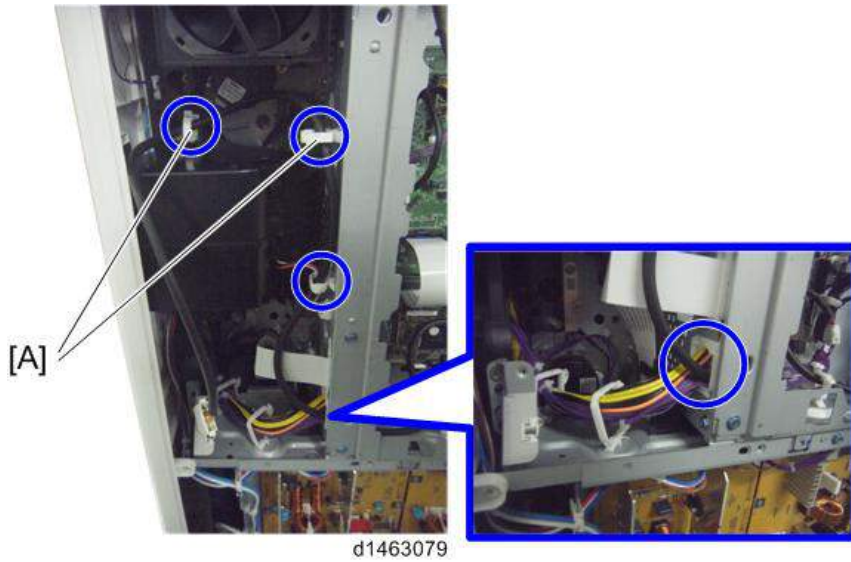

11. 후면 덮개의 슬릿을 열고 케이블을 배치하고 케이블을 배치하면서 후면 덮개를 부착합니다.



12. 키 카운터와 케이블을 연결합니다.

13. 키 카운터[A]를 기계의 후면 우측에 부착합니다.



d1463081

14. 본체의 모든 덮개를 다시 설치합니다.

15. 키 카운터 브래킷에 붙어있는 양면 테이프를 벗겨 내고 키 카운터를 스캐너 오른쪽 덮개에 부착합니다.

16. 기기를 다시 조립합니다.

카드 리더 브래킷 형식 3352(D593-61)

부속품 확인

다음 목록을 참조하여 부속품의 수량과 상태를 확인하십시오.

번호	설명	수량	본 모델에서 사용 여부
1	나사: M3 x 8	2	Yes
2	나사: M3 x 14	1	미사용
3	나사: M4 x 25	1	Yes
4	태핑 나사: M3 x 10	3	Yes
5	상단 용지함	1	Yes
6	하단 용지함	1	Yes
7	용지함 브래킷	1	Yes
8	클램프	5	Yes

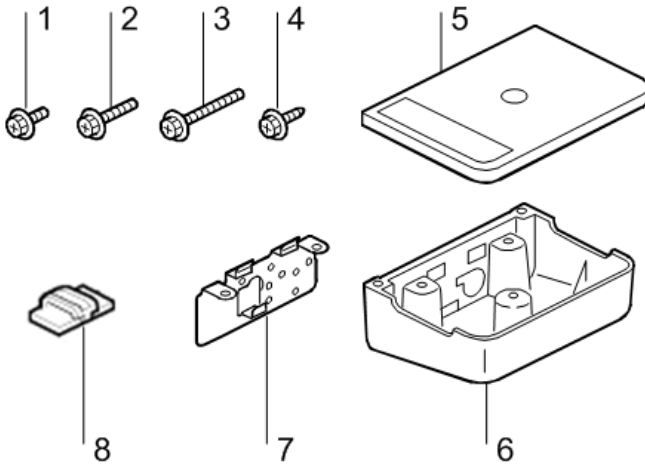

d1822512

설치 절차

⚠ 주의

- 이 옵션을 설치할 때에는 주 전원을 끄고 벽 콘센트에서 전원 코드를 분리하십시오. 주 전원을 끄지 않고 설치하면, 전기적 쇼크 및 고장이 발생할 수 있습니다.

2

1. ADF를 엽니다.

2. 스캐너 우측 모서리의 나사를 분리합니다.



🔑 x1

d238m1300

3. 스캐너 우측 덮개[A]를 제거합니다.

상측에 있는 후크를 제거하고, 후면 방향으로 덮개를 밀어 넣습니다.

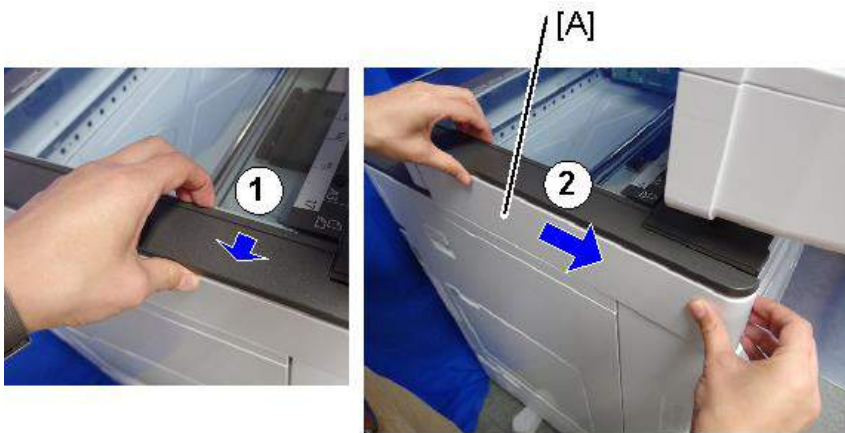

d238m1301

4. 분리한 스캐너 오른쪽 덮개에 드라이버나 드릴로 나사 구멍 2개를 만듭니다.

★ 중요

- 나사 크기보다 나사 구멍을 작게 만듭니다.

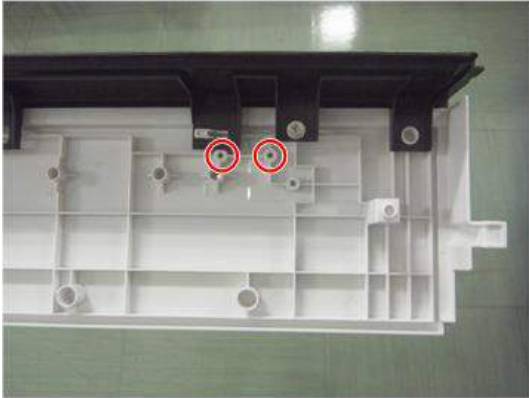

d146z1019

5. 스캐너 오른쪽 덮개를 다시 부착합니다(🔩 x2개).
6. 용지함 브래킷[A]을 스캐너 오른쪽 덮개에 부착합니다(🔩 x2개: M3x10 태핑 나사).
본 모델의 경우 테이블 브래킷에 "3"이라고 표시된 나사 구멍을 사용하십시오.

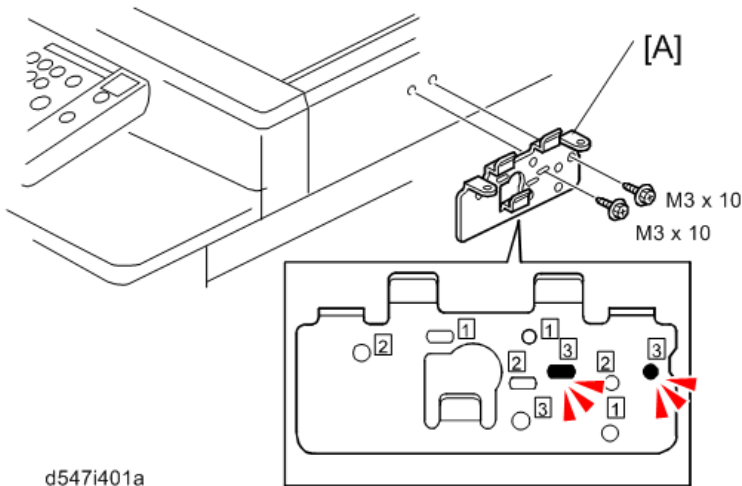

d547i401a

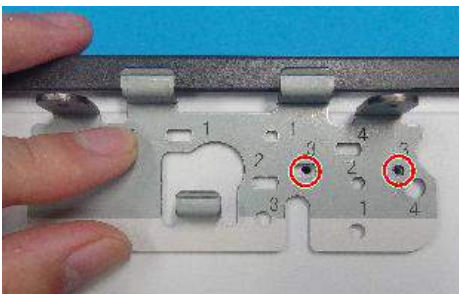

d238m0686

7. 하단 용지함[A]을 용지함 브래킷에 부착합니다(🔩 x2개: M3 x 8개).

8. 상단 용지함[B]을 용지함 브래킷에 부착합니다(🔩 x1개: M3 x 10개).

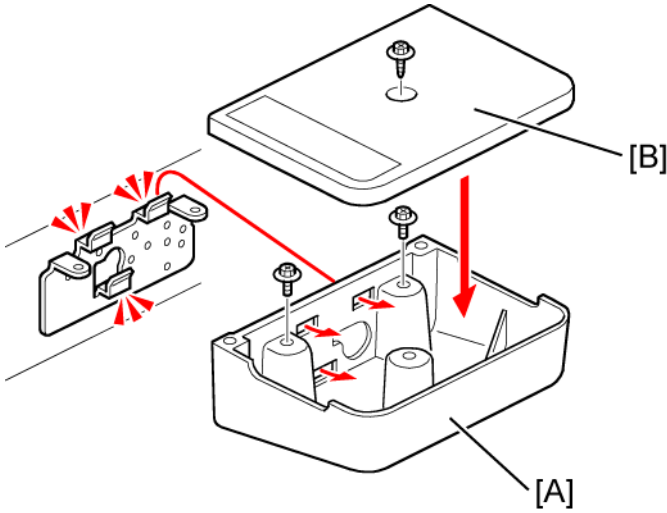

d120i577

9. 클램프([1] ~ [5])를 부착하고, 보이는 대로 하네스를 기기 주위에 배치합니다.

USB 케이블은 공급되지 않습니다. 시판되는 USB 케이블을 사용하십시오.

스캐너 오른쪽 덮개

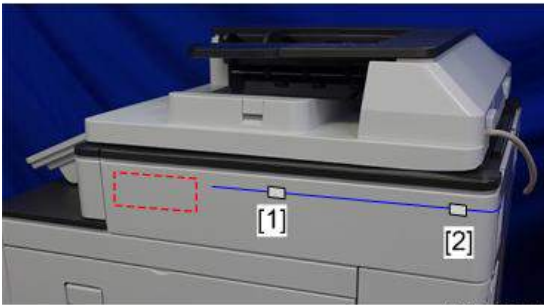

d146z1017

후면 덮개

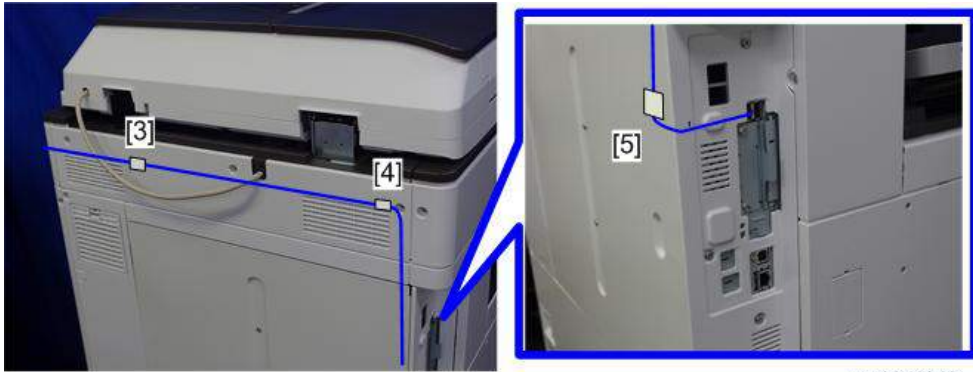

d146z1018

10. USB 케이블을 USB A 슬롯에 연결합니다.

NFC 카드 리더 유형 M19(D3BS-21)

부속품 확인

2

번호	설명	수량	비고
1	모서리 덮개	1	
2	리더 스페이서	1	
3	리더 덮개	1	
4	리더	1	
5	스폰지 쿠션	2	
6	페라이트 코어(검정)	1	
7	인터페이스 케이블	1	



설치 절차

⚠ 주의

- 이 옵션을 설치할 때에는 주 전원을 끄고 벽 콘센트에서 전원 코드를 분리하십시오. 주 전원을 끄지 않고 설치하면, 전기적 쇼크 및 고장이 발생할 수 있습니다.

1. 우측 문을 열고, 소형 덮개[A]를 분리합니다.

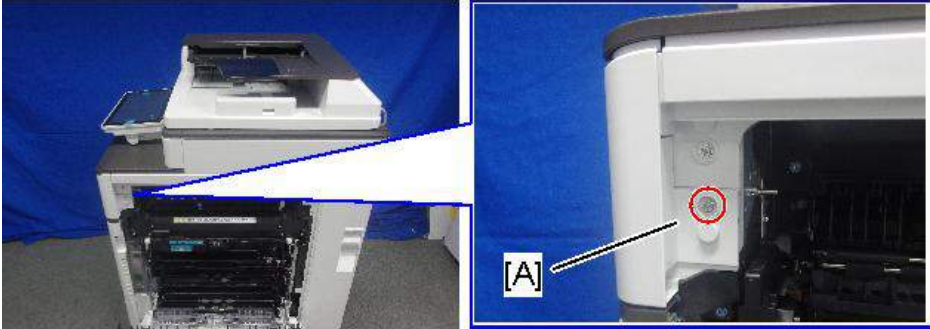

🔑 x1

d238m553

2. 나사와 커넥터를 분리한 다음 전면 상단 덮개[A]를 제거합니다.

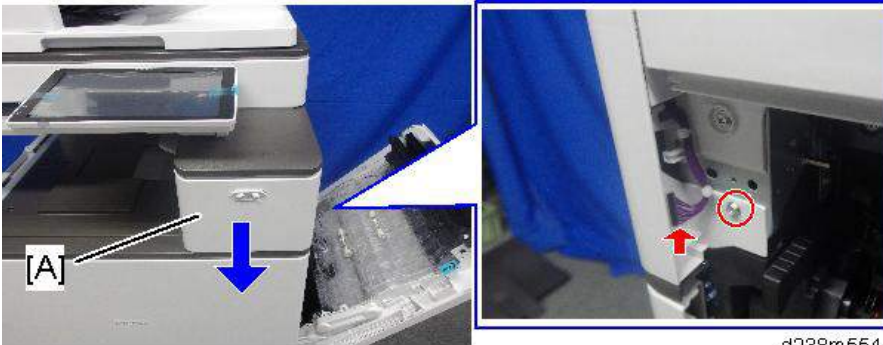

🔑 x1, 📦 x1

d238m554

↓ 참고

- 적색 화살표로 표시된 위치에 탭이 있음에 유의하십시오.
- 조작 패널[B]를 수평 위치로 회전시키고 전면 상단 덮개[A]를 분리합니다.

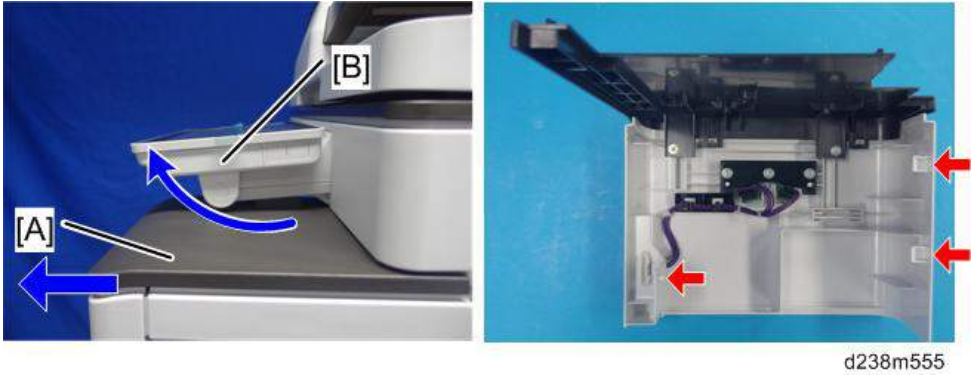

3. 원고지 후면 덮개[A]를 제거합니다.

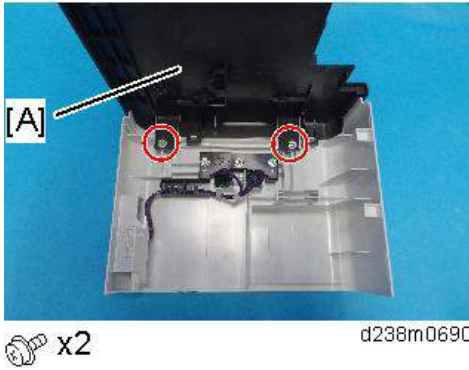

4. 이 옵션과 함께 제공된 모서리 덮개[A]를 부착합니다.
이전 단계에서 분리한 나사를 사용합니다.



5. 스캐너 전면 덮개[A]를 제거합니다.

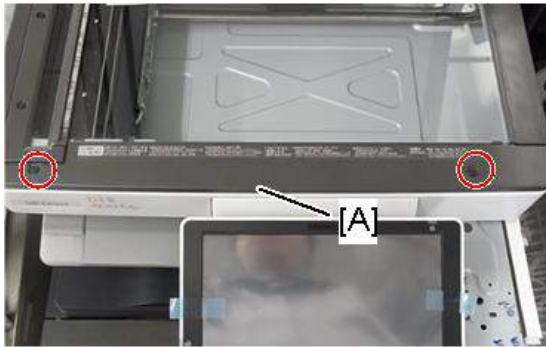

 x2

d238m0852

6. 조작 패널 상단 덮개[A]를 분리합니다.

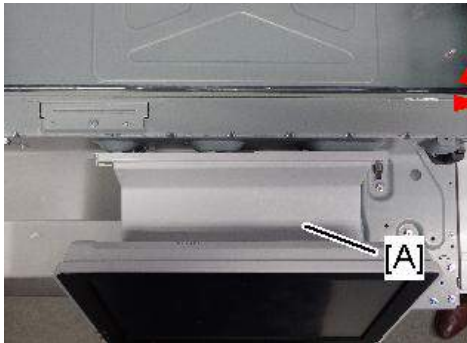

d238m0853

7. 조작 패널 우측 덮개[A]를 분리합니다.

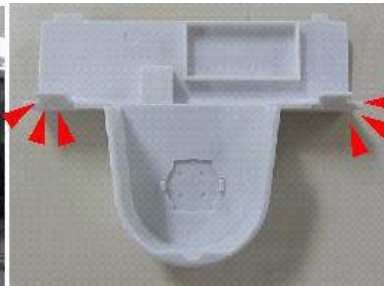
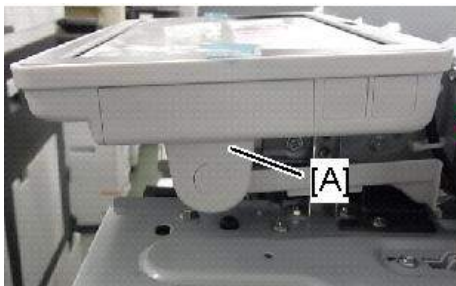

d238m0854

8. USB 케이블[B]을 모서리 덮개[A]에 있는 노치를 통과시켜서 페라이트 코어[C]에 부착합니다.

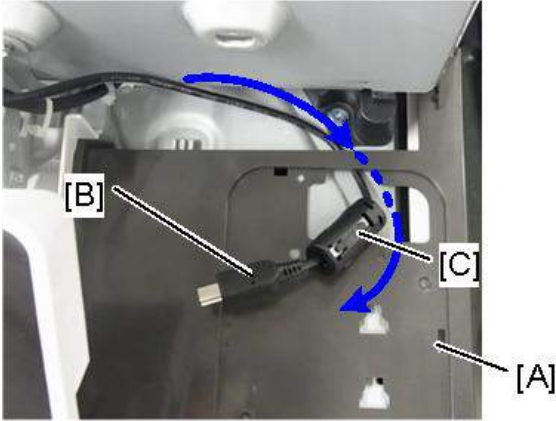

d238m0855

↓참고

- 인터페이스 케이블 끝에서 페라이트 코어 30 mm[A]를 부착합니다.
- 이렇게 하면, 페라이트 코어를 단계 12에서 리더 덮개 앞으로 쉽게 넣을 수 있습니다.

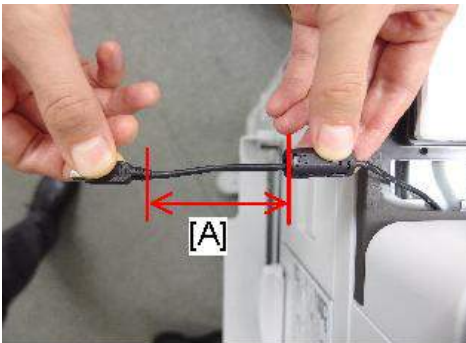

d238m0918

9. 전면 상단 덮개를 기계에 다시 부착합니다.

10. 리더 스페이서[A]를 부착합니다.

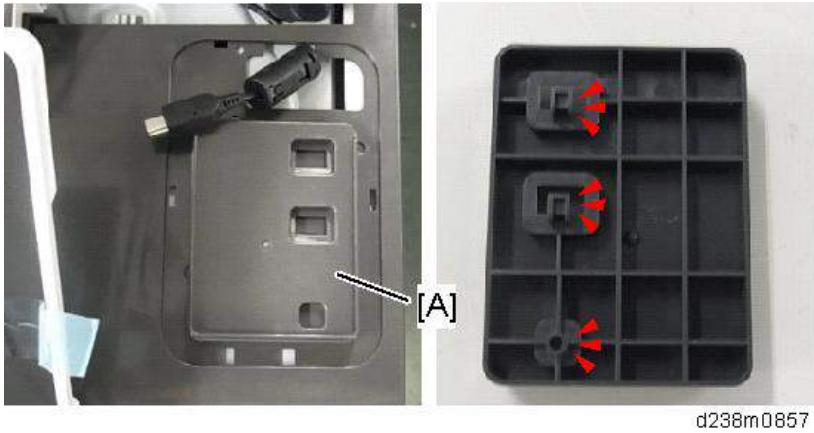

d238m0857

11. 스폰지 쿠션[A]을 리더 스페이서에 부착합니다.

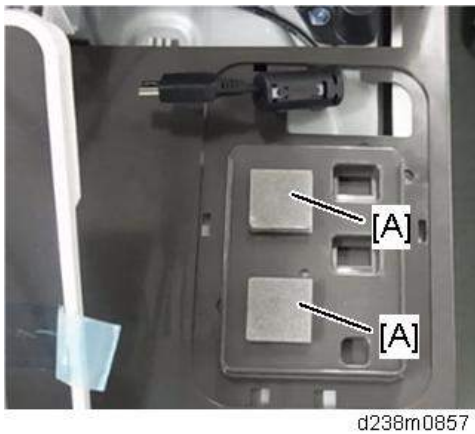

d238m0857

12. 카드 리더와 인터페이스 케이블을 연결합니다.

USB 케이블을 그림과 같이 돌려서 스페이스 [A]에 있는 노치를 통과시키십시오.

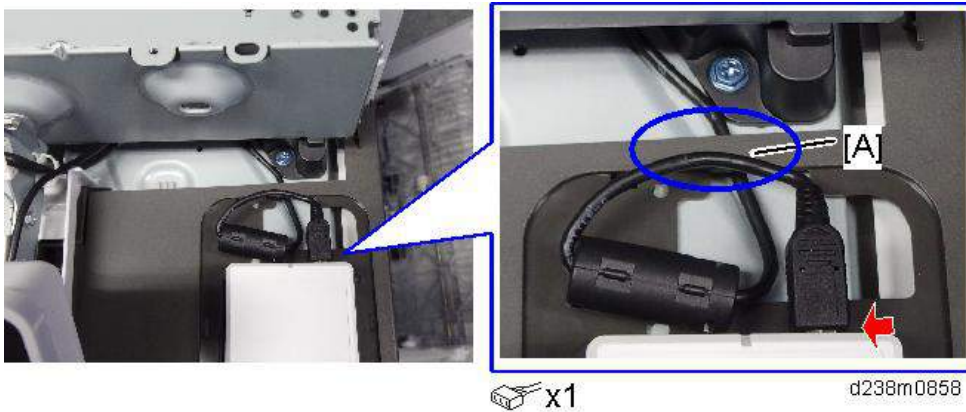

x1

d238m0858

13. 리더 덮개[A]를 부착합니다.

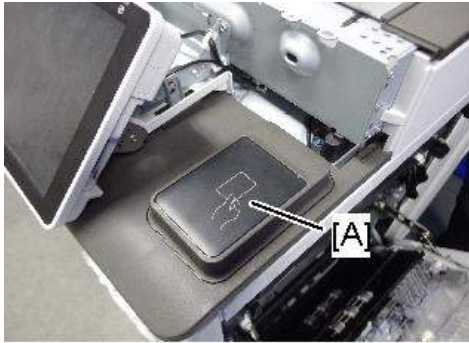

d238m0859

14. USB 케이블을 기계의 조작 패널 커넥터에 연결합니다.

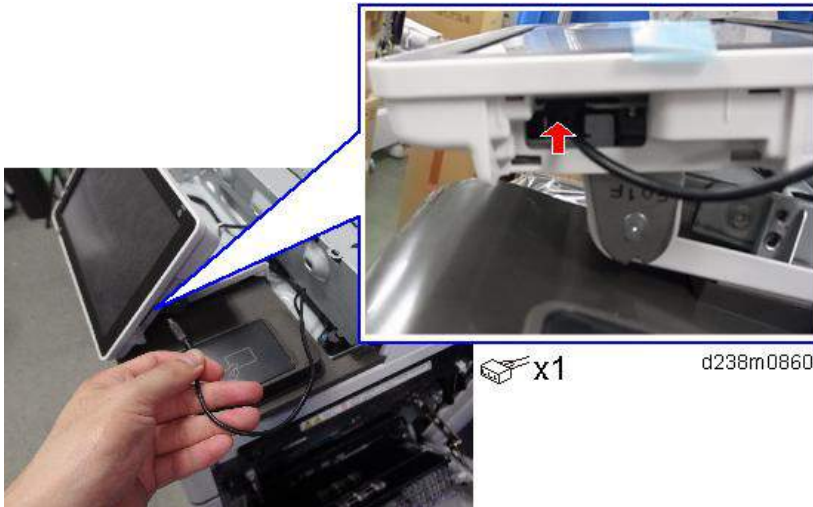

d238m0860

15. USB 케이블을 조작 패널의 힌지에 있는 U자형 그루브[A]와 덮개 아래 덮개의 노치[B]를 통과시킵니다.

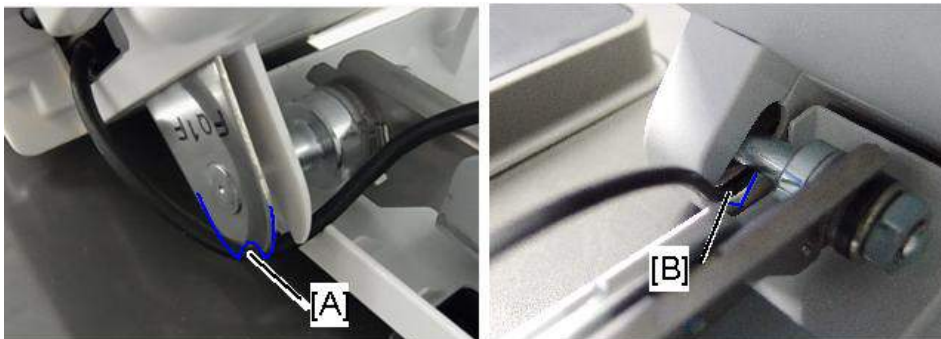

d238m0861

16. USB 케이블을 기계에 고정하기 위해 클램프를 이용합니다.

케이블이 커넥터와 힌지[A], 그리고 힌지와 클램프[B] 사이에서 느슨하게 되지 않도록 하십시오.

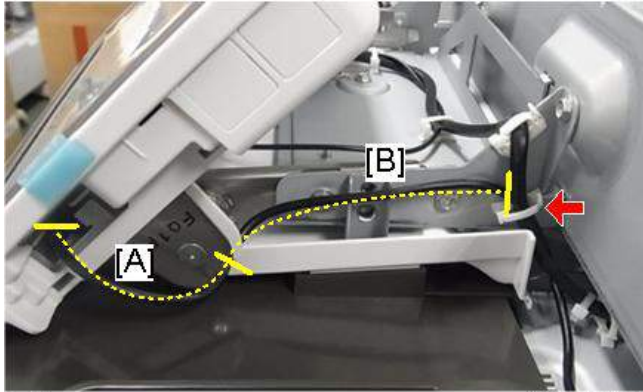

 x1

d238m0862

17. USB 케이블의 남은 부분을 스캐너 아래 공간에 밀어 넣습니다.

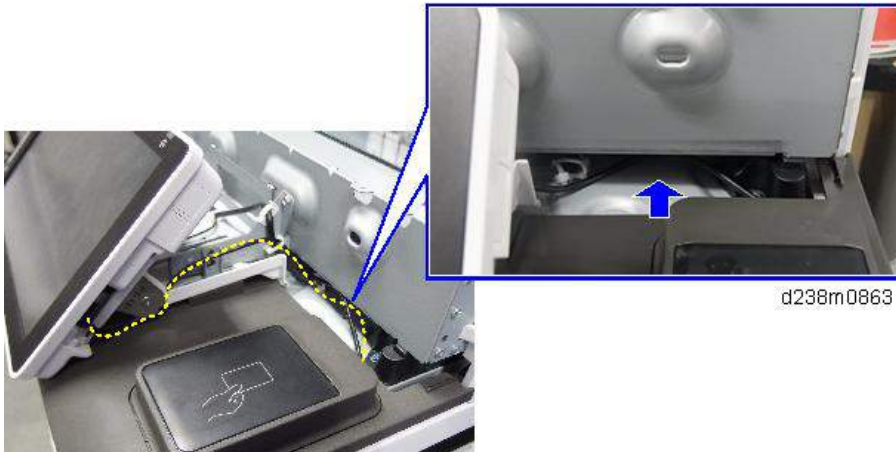

d238m0863

18. 제거한 덮개를 다시 장착합니다.

스마트 카드 리더 내장 장치 유형 M19(D3BS-22)

부속품 확인

2

번호	설명	수량	비고
1	모서리 덮개	1	
2	IC 카드 리더 스페이서	1	
3	IC 카드 리더 테이블	1	
4	스폰지	2	

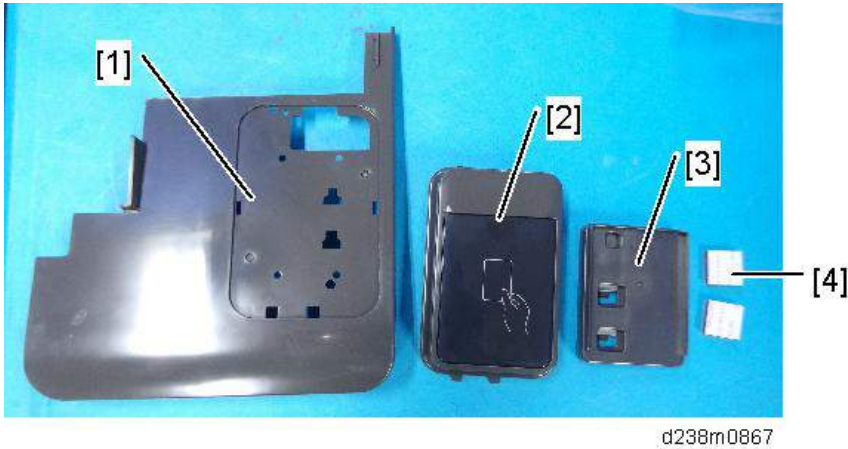

설치 절차

⚠ 주의

- 이 옵션을 설치할 때에는 주 전원을 끄고 벽 콘센트에서 전원 코드를 분리하십시오. 주 전원을 끄지 않고 설치하면, 전기적 쇼크 및 고장이 발생할 수 있습니다.

IC 카드 리더와 USB 케이블은 장치와 함께 제공되지 않습니다. 고객이 직접 이 부품을 구입해야 하며 기술자가 설치해야 합니다.

IC 카드의 USB 케이블을 연결하는 두 가지 방법이 있습니다. 하나는 이전 기계와 동일한 방식으로 기계의 USB 슬롯에 연결하는 방식이고 다른 하나는 스마트 조작 패널 USB 슬롯에 연결하는 방식입니다.

메인 기계 USB 슬롯에 연결하는 절차

1. 우측 문을 열고, 소형 덮개[A]를 분리합니다.

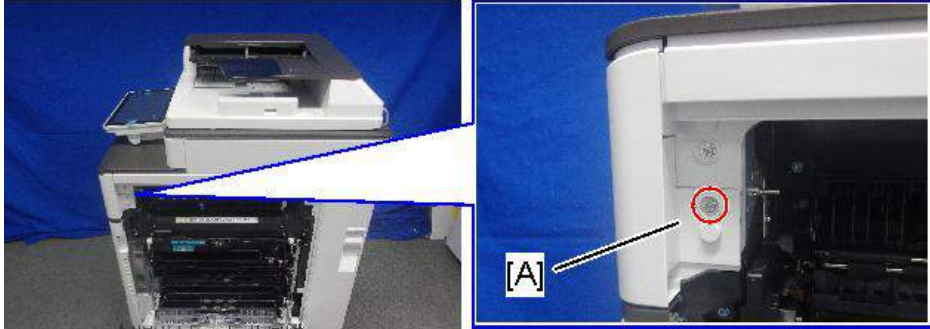

🔑 x1

d238m553

2. 나사와 커넥터를 분리한 다음 전면 상단 덮개[A]를 제거합니다.

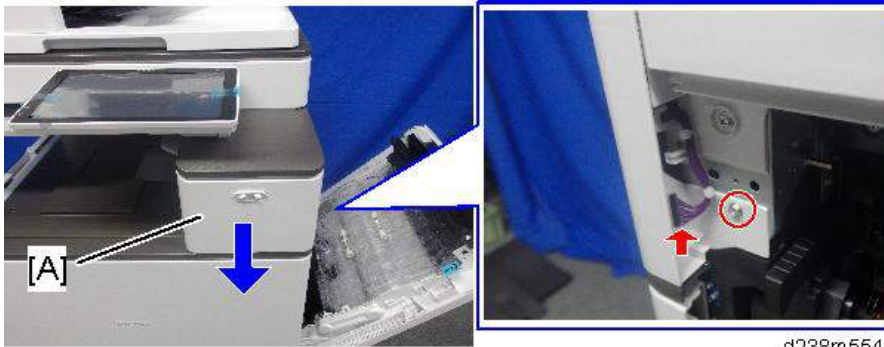

🔑 x1, 📌 x1

d238m554

참고

- 적색 화살표로 표시된 위치에 탭이 있음에 유의하십시오.
- 조작 패널[B]를 수평 위치로 회전시키고 전면 상단 덮개[A]를 분리합니다.

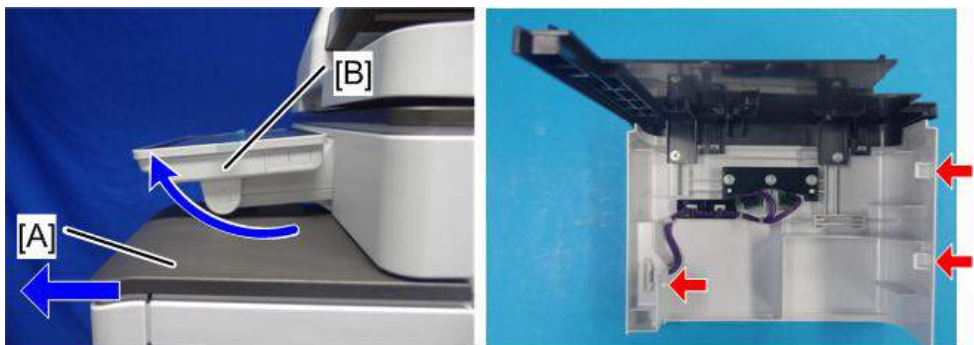

d238m555

3. 원고지 후면 덮개[A]를 제거합니다.

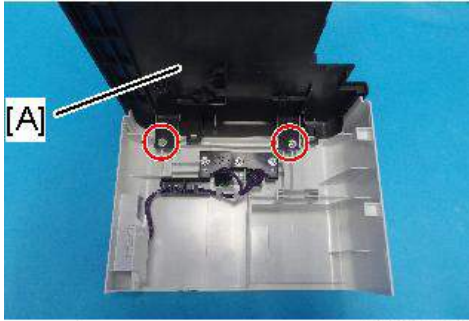

 x2

d238m0690

4. 이 옵션과 함께 제공된 모서리 덮개[A]를 부착합니다.
이전 단계에서 분리한 나사를 사용합니다.



 x2

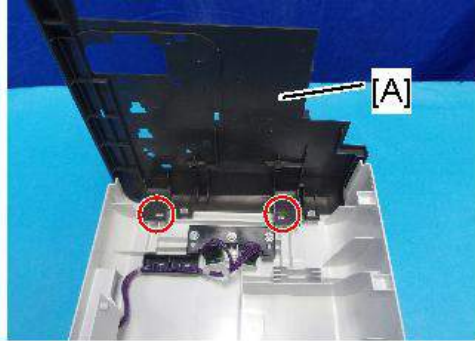

d238m0691

5. 스캐너 우측 덮개[A]를 제거합니다.



 x1



d238m0684

6. 모서리 덮개[A]와 함께 전면 상단 덮개를 본체에 다시 부착합니다.

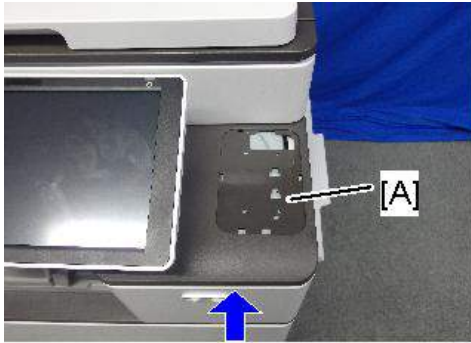

d238m0692

7. USB 케이블[A]을 구멍으로 통과시킵니다.

↓참고

- 이 케이블을 이 장치에 포함되어 있지 않습니다. 사용자가 구비해야 합니다.



d1463011

8. 테이블[A]를 부착합니다.

↓참고

- 테이블 후면에 세 개의 늑재가 있습니다.

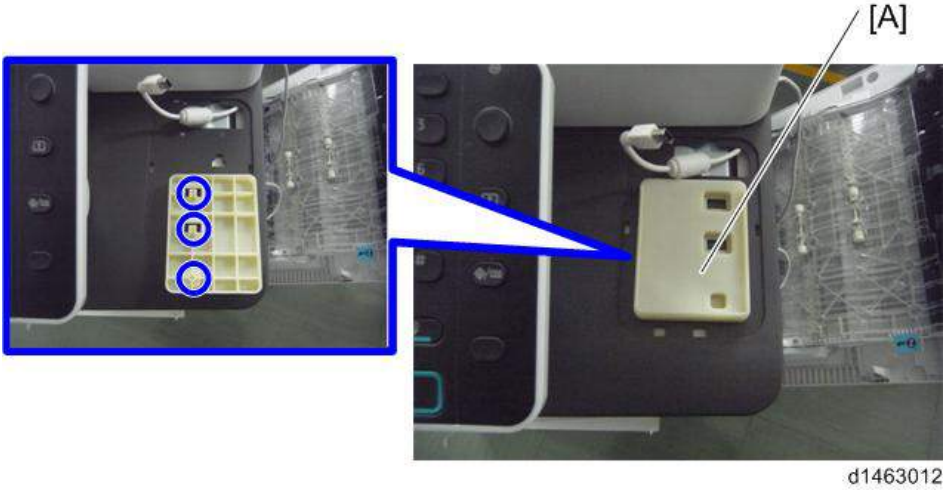

d1463012

9. 스폰지[A]에 양면 테이프를 부착합니다.



d1463014

10. 케이블[B]을 IC 리더[A]에 연결하고 리더를 테이블에 부착합니다.



d1463015

참고

- 다음 사진과 같이 USB 케이블을 돌려야 합니다.



d1463016

11. IC 카드 리더 덮개[A]를 부착합니다.



d1463017

12. 세 개의 클램프를 부착합니다(클램프 x3개).



d1463018

13. 케이블을 통과시키기 위해 구멍[A]의 덮개를 제거합니다.



14. USB 커넥터를 제어기의 USB 인터페이스에 연결합니다.



15. 다음 그림과 같이 케이블을 배치합니다.

USB 케이블의 남은 부분을 제어기 박스 위의 공간에 밀어 넣습니다.

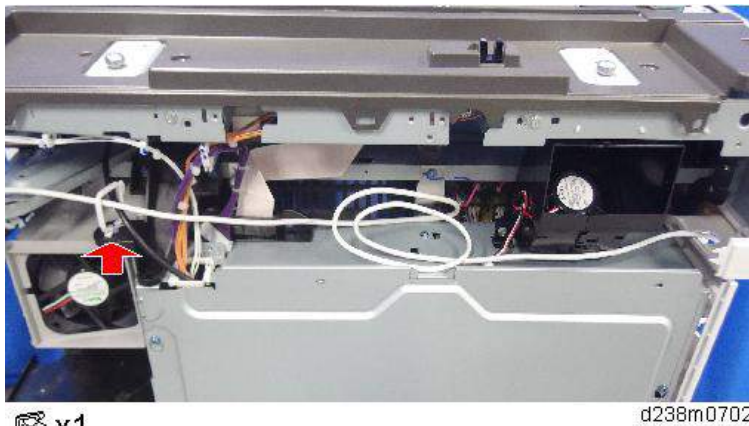

 x1

16. 외부 덮개를 다시 장착합니다.

조작 패널 USB 슬롯에 연결하는 절차

1. 우측 문을 열고, 소형 덮개[A]를 분리합니다.

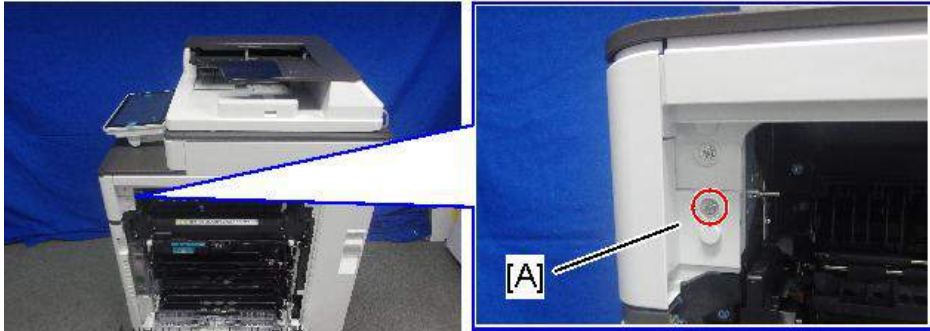



 x1

d238m553

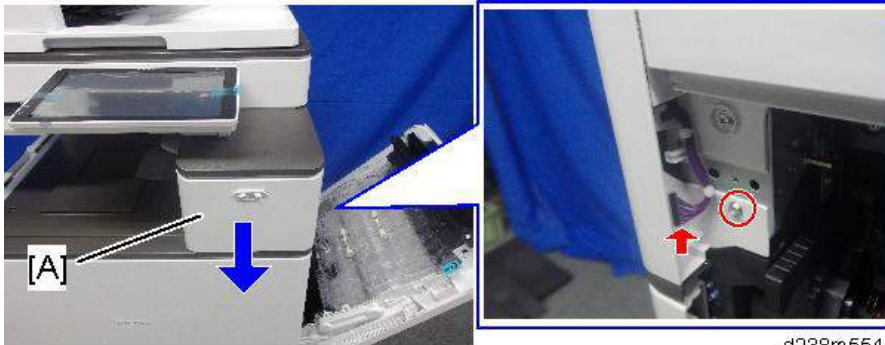
2. 나사와 커넥터를 분리한 다음 전면 상단 덮개[A]를 제거합니다.



 x1,  x1

d238m554

참고

- 적색 화살표로 표시된 위치에 탭이 있음에 유의하십시오.
- 조작 패널[B]를 수평 위치로 회전시키고 전면 상단 덮개[A]를 분리합니다.

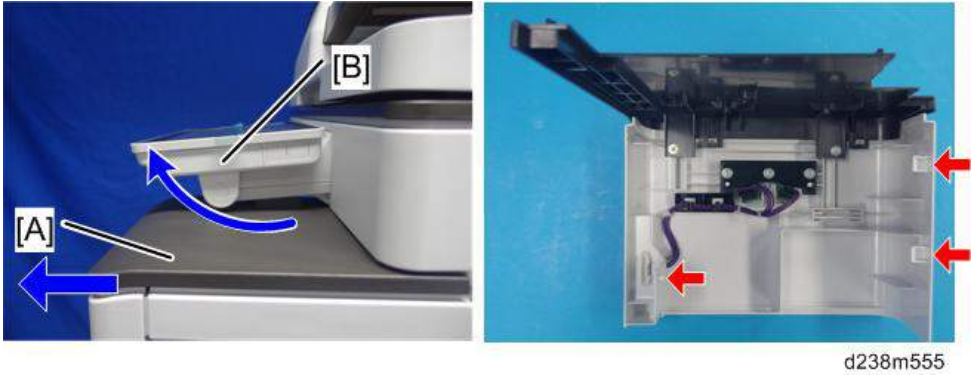

3. 원고지 후면 덮개[A]를 제거합니다.

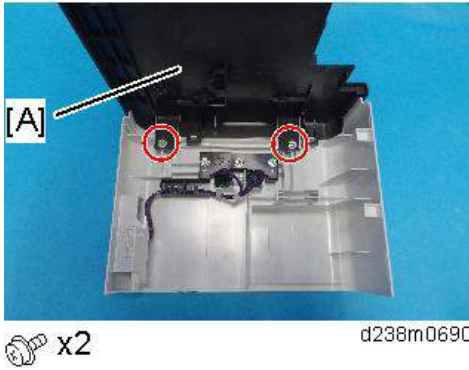

4. 이 옵션과 함께 제공된 모서리 덮개[A]를 부착합니다.
이전 단계에서 분리한 나사를 사용합니다.



5. 스캐너 전면 덮개[A]를 제거합니다.

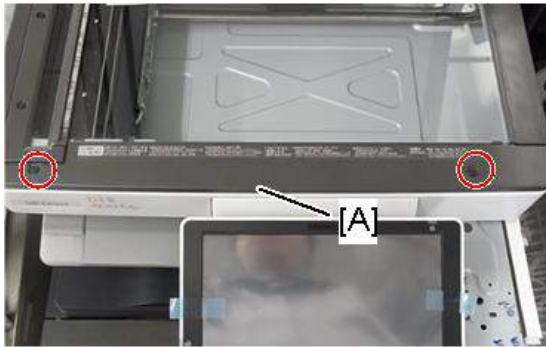

🔧 x2

d238m0852

6. 조작 패널 상단 덮개[A]를 분리합니다.

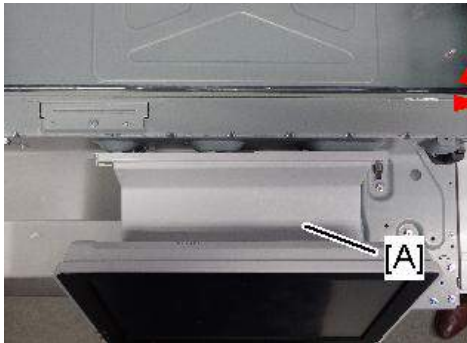

d238m0853

7. 조작 패널 우측 덮개[A]를 분리합니다.

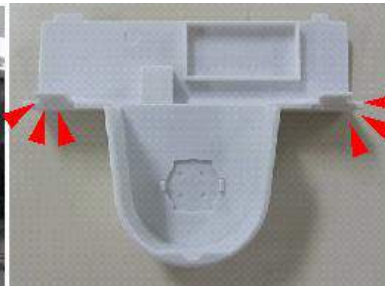
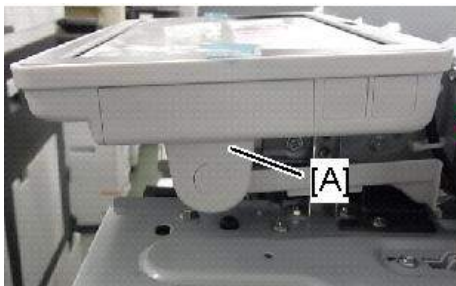

d238m0854

8. USB 케이블[B]을 전면 상단[A]에 있는 노치를 통과시켜서 페라이트 코어[C]에 부착합니다.

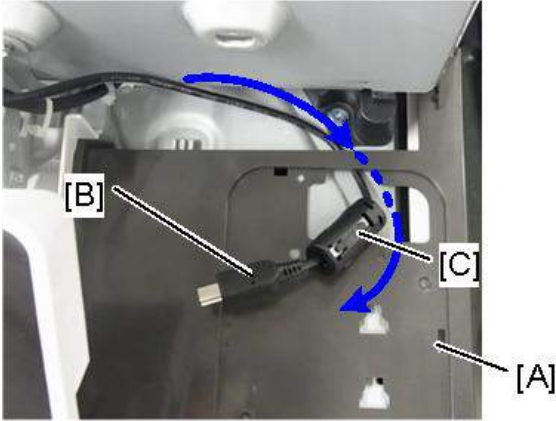

d238m0855

9. 전면 상단 덮개를 본체에 다시 부착합니다.

10. 리더 스페이서[A]를 부착합니다.

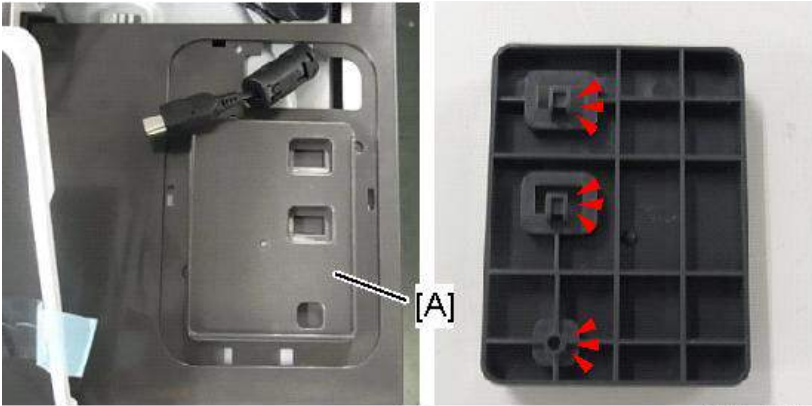

d238m0857

11. 스폰지 쿠션[A]을 리더 스페이스에 부착합니다.

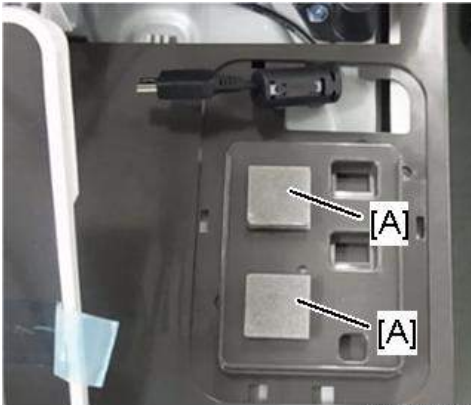

d238m0857

12. 카드 리더와 인터페이스 케이블을 연결합니다.

USB 케이블을 그림과 같이 돌려서 스페이스 [A]에 있는 노치를 통과시키십시오.

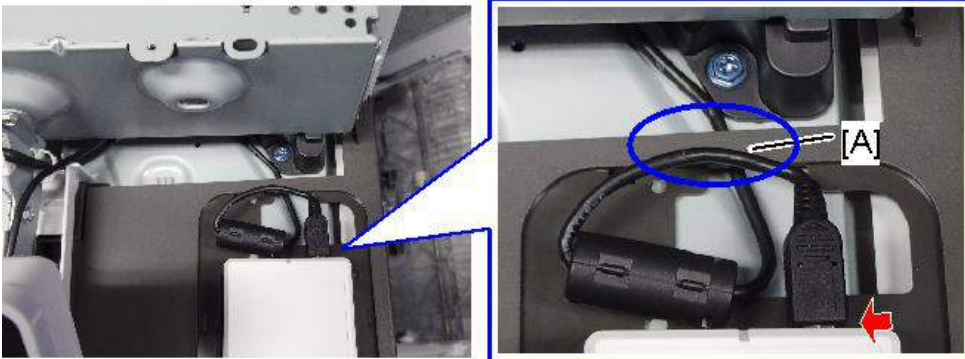

x1

d238m0858

13. 리더 덮개[A]를 부착합니다.

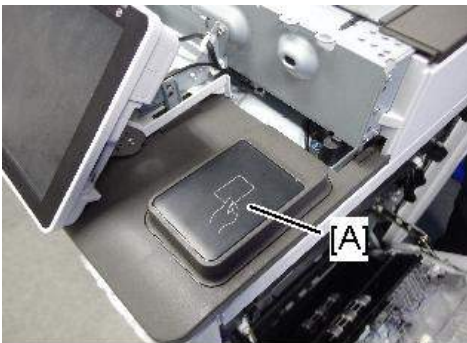

d238m0859

14. USB 케이블을 본체의 조작 패널 커넥터에 연결합니다.

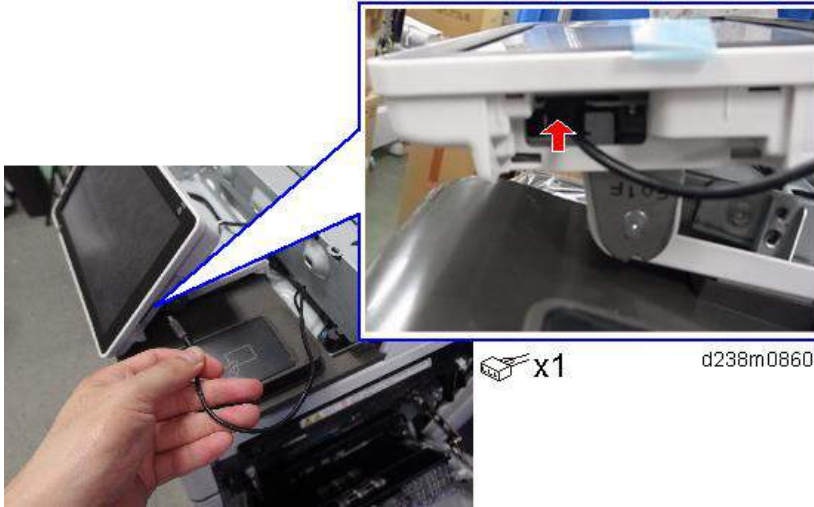

15. USB 케이블을 조작 패널의 힌지에 있는 U자형 그루브[A]와 덮개 아래 덮개의 노치[B]를 통과시킵니다.

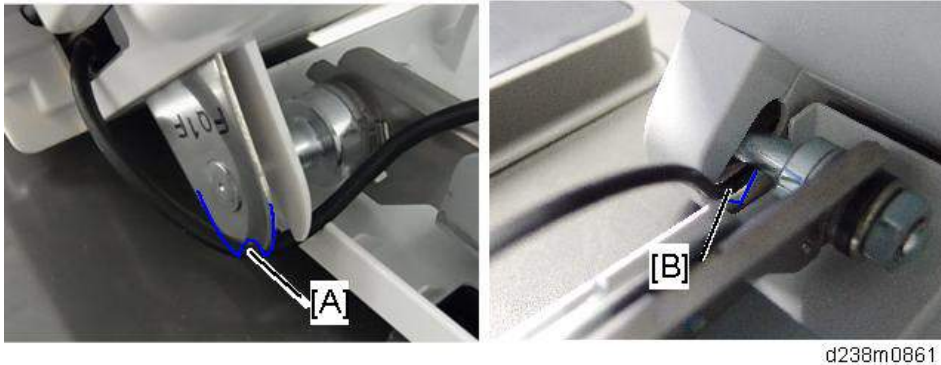

16. USB 케이블을 본체에 고정하기 위해 클램프를 이용합니다.

케이블이 커넥터와 힌지[A], 그리고 힌지와 클램프[B] 사이에서 느슨하게 되지 않도록 하십시오.

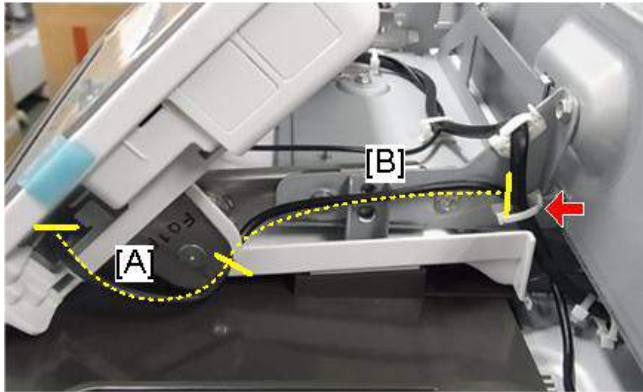

 x1

d238m0862

17. USB 케이블의 남은 부분을 스캐너 아래 공간에 밀어 넣습니다.

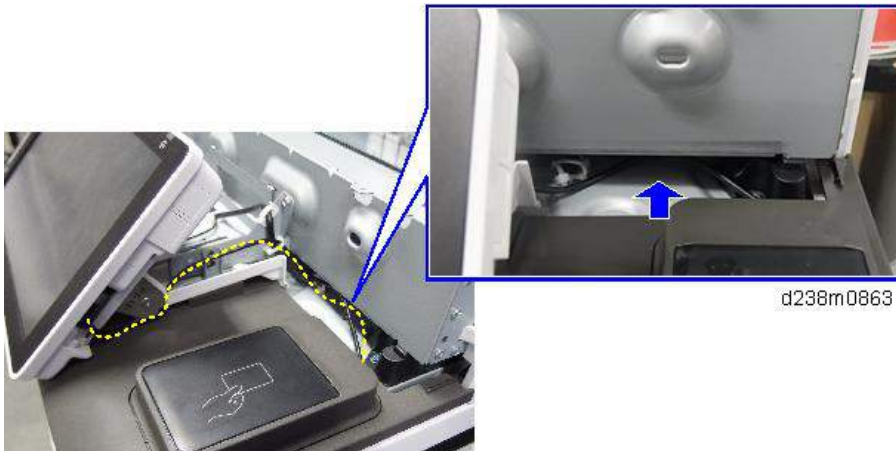

d238m0863

18. 제거한 덮개를 다시 장착합니다.

SD 카드 옵션

SD 카드 슬롯

2

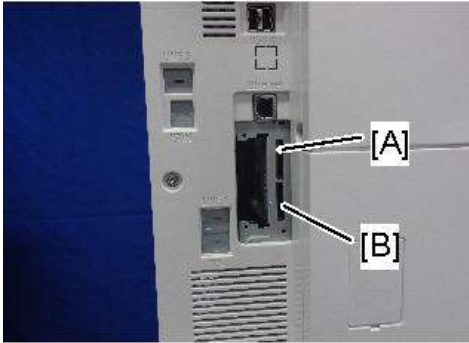

d238m0636

[A]: SD 카드 슬롯 1(옵션 슬롯)

[B]: SD 카드 슬롯 2(서비스 슬롯)

사용한 슬롯 목록

옵션 SD 카드는 슬롯 1 또는 슬롯 2에 설치할 수 있습니다. 슬롯 2는 서비스 슬롯이므로, 슬롯 1을 사용하여 SD 카드 옵션을 설치할 것을 권장합니다.

이 기계의 SD 카드 옵션

- OCR 장치 유형 M13 (341페이지의)
- XPS 직접 인쇄 옵션 유형 M19(339페이지의)
- PostScript3 장치 유형 M19(335페이지의)
- 카메라 다이렉트 인쇄 카드 유형 M19(337페이지의)
- 데이터 덮어쓰기 보안 장치 유형 M19 (344페이지의)
- 글꼴용 SD 카드 유형 D
- SAP(R) 1 라이선스용 유니코드 글꼴 패키지
- SAP(R) 10 라이선스용 유니코드 글꼴 패키지
- SAP(R) 100 라이선스용 유니코드 글꼴 패키지
- 팩스 연결 장치 유형 M19

참고

- 이전 모델과는 달리 소프트웨어 라이선싱의 변경으로 이 기기에서 "Postscript3 장치" SD 카드에 있는 데이터를 이동할 수 있습니다(Postscript 소프트웨어에서 라이선싱이 필요한

부분은 이제 컨트롤러에 내장되어 있으므로, SD 카드에 있는 데이터를 다른 SD 카드에 이동할 수 있습니다).

SD 카드 애플리케이션 이동

개요

2

SD 카드 슬롯이 2개밖에 없으므로(그중 하나는 서비스 슬롯임) 3개 이상의 SD 카드 애플리케이션을 동시에 사용할 수 없습니다.

그러나 여러 개의 SD 카드 애플리케이션을 병합하면 3개 이상의 SD 카드 옵션을 사용할 수 있습니다.

이 기능을 "SD 카드 병합 기능"이라 합니다.

"SD 카드 병합 기능"은 SD 카드 1개의 기능을 다른 SD 카드로 물리적으로 전송하여 SD 카드 2개의 기능 내에서 3개 이상의 기능을 사용할 수 있도록 하는 기능입니다(모든 SD 카드 옵션을 SD 카드 2개에 저장할 수 있습니다).

그러나 SD 카드 애플리케이션은 라이선스가 있습니다. 그러므로 병합 후에 SD 카드 라이선스는 대상 SD 카드에 전송되므로 대상 기계로 이동된 후에도 사용할 수 없습니다.

또한, 불법 복제 방지 절차가 실행됩니다.

참고

- 병합 후에 빈 SD 카드를 아래에 표시된 위치에 보관하십시오.

1. 우측 문을 열고, 소형 덮개[A]를 분리합니다.

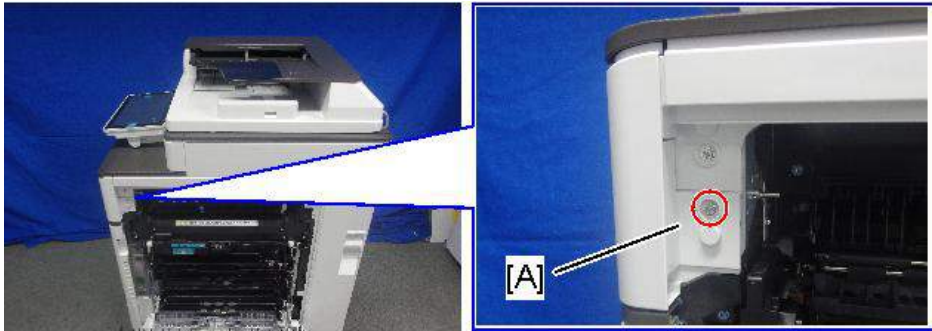

 x1

d238m553

2. 나사와 커넥터를 분리한 다음 전면 상단 덮개[A]를 제거합니다.

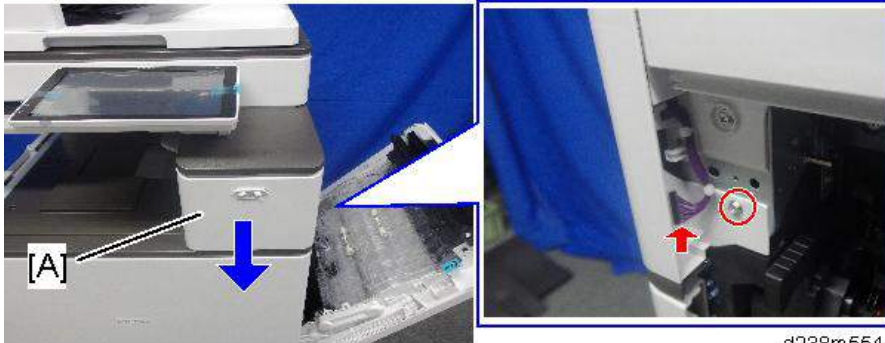

d238m554

🔧 x1, 📦 x1

참고

- 적색 화살표로 표시된 위치에 탭이 있음에 유의하십시오.
- 조작 패널[B]를 수평 위치로 회전시키고 전면 상단 덮개[A]를 분리합니다.

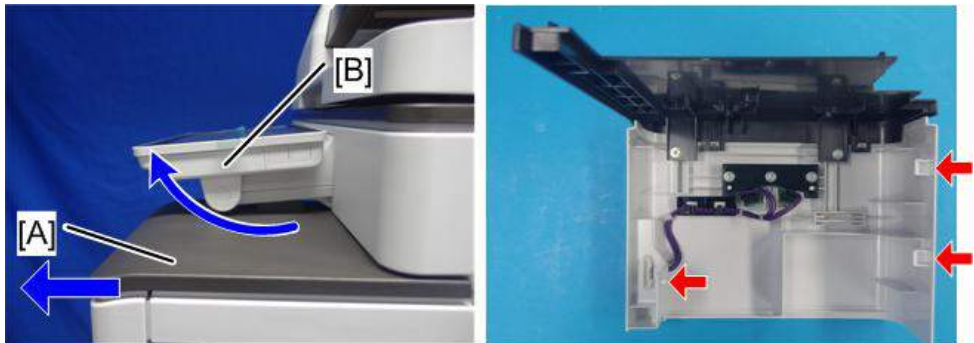

d238m555

3. SD 카드를 덮개 내부의 보관 위치[A]에 삽입합니다.

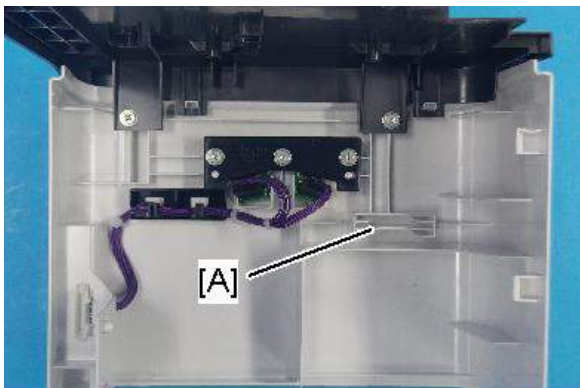

d238m0555b

이동 실행

"Move Exec"(SP5-873-001)을 사용하면 원본 SD 카드에서 다른 SD 카드로 애플리케이션 프로그램을 옮길 수 있습니다.

참고

- 대상으로 SD 카드가 지정되어 있지 않습니다.

1. 주 전원을 끕니다.
2. SD 카드 슬롯 덮개[A]를 제거합니다(🔩 x 1개).

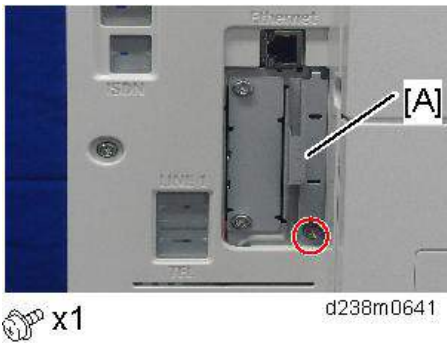

3. 대상 SD 카드(데이터가 저장될 SD 카드)를 슬롯 1[A]에 장착하고 원래 SD 카드(전송할 데이터가 있는 SD 카드)를 슬롯 2[B]에 장착합니다.

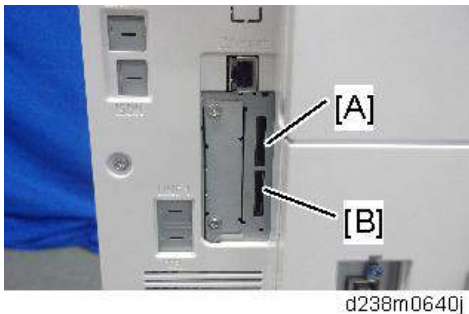

4. 전원을 켜고 SP5-873-001(SD 카드 애플리케이션 이동: 이동 실행)에서 [엔터]를 누릅니다.
5. 확인 화면이 표시되면 [ENTER]를 누릅니다(2 ~ 3분 정도 걸립니다).

참고

- [CANCEL]을 누르면 디스플레이가 이전 화면으로 돌아갑니다.
- 병합 중에 전원 공급 장치가 꺼지거나 조작 패널이 실행되거나 덮개가 열리면 오작동으로 이어질 수 있습니다.

6. 병합이 완료되고 다음 화면이 표시되면 [CLOSE]를 누릅니다.

↓ 참고

- 프로세스가 비정상적으로 종료되는 경우 SP 모드에서 병합을 다시 수행하십시오.
- 대상 SD 카드의 용량이 부족한 경우 병합 작업을 수행할 수 없습니다.

7. [END]를 두 번 누릅니다.

8. 주 전원을 끕니다.

9. 전송 후에 빈 SD 카드를 슬롯 2에서 뺍니다.

10. 슬롯 덮개를 다시 부착합니다(🔩×1개).

11. 주 전원을 켜고 시스템 설정 목록을 출력한 후 옵션이 올바르게 인식되는지 확인합니다.

실행 취소

"Undo Exec"(SP5-873-002)을 사용하면 슬롯 1(위쪽)의 SD 카드에 있는 애플리케이션 프로그램을 슬롯 2(아래쪽)의 원본 SD 카드로 다시 옮길 수 있습니다. 예를 들어, "Move Exec"을 사용하여 실수로 프로그램을 복사했을 때 이 프로그램을 사용할 수 있습니다.

1. 주 전원을 끕니다.

2. SD 카드 슬롯 덮개[A]를 제거합니다(🔩 x 1개).

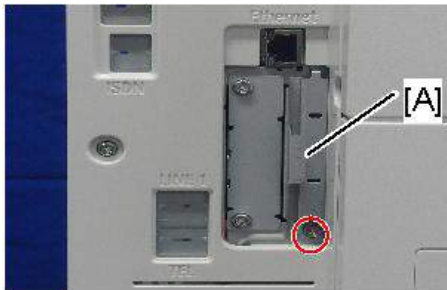

🔩 x1

d238m0641

3. 슬롯 1[A: 상단]에 통합 SD 카드를 삽입합니다.



d238m0640

4. 통합 후에 빈 SD 카드를 슬롯 2(하단 슬롯)에 삽입합니다.

5. 주 전원을 켜고 SP5-873-002(SD 카드 애플리케이션 이동: 실행 취소)에서 [엔터]를 누릅니다.

6. 확인 화면이 표시되면 [ENTER]를 누릅니다.

↓참고

- [CANCEL]을 누르면 디스플레이가 이전 화면으로 돌아갑니다.
- 취소 중에 전원 공급이 꺼지거나 조작 패널가 실행되거나 덮개가 열리면 오작동으로 이어질 수 있으니 유의하십시오.

7. 취소가 완료되면 [CLOSE]를 누릅니다.

8. [END]를 두 번 누릅니다.

9. 주 전원을 끕니다.

10. SD 카드 슬롯 덮개를 다시 부착합니다(🔒×1개).

11. 주 전원을 켜고 애플리케이션이 삭제되었는지 확인합니다.

PostScript3 장치 유형 M19(D3BD-05, -06, -07)

부속품 확인

번호	설명	수량
1	SD 카드	1
2	PS3 스티커	1

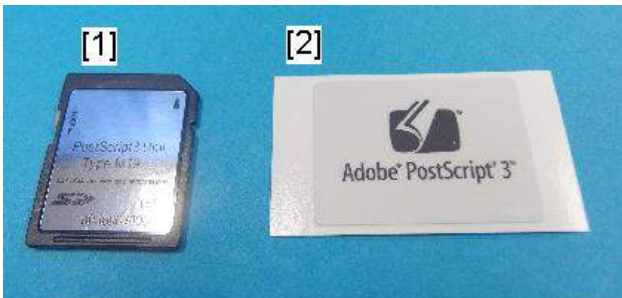

d238m0642

설치 절차

참고

- 둘 이상의 SD 카드를 설치하는 경우에는 병합 작업을 수행합니다 (330페이지의 "SD 카드 애플리케이션 이동").

1. SD 카드 슬롯 덮개 [A]를 제거합니다.

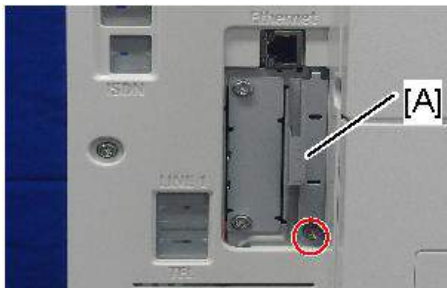

🔧 x1

d238m0641

2. PS3 SD 카드를 SD 카드 슬롯 1[A: 상단 슬롯]에 삽입합니다.



d238m0640

3. SD 카드 슬롯 덮개를 다시 부착합니다(☞×1개).

4. "Adobe PostScript" 스티커[A]를 MFP 전면에 부착합니다.

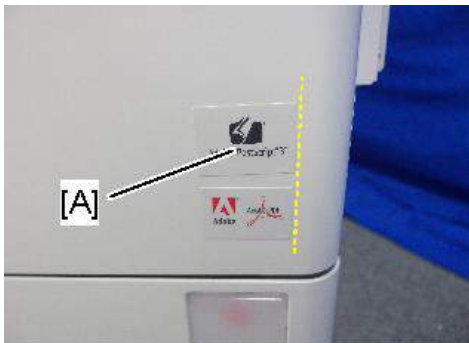

d238m0643

5. 주 전원을 켭니다.

6. "구성 페이지" 를 출력한 다음, 이 옵션이 제대로 인식되는지 확인합니다.

- 사용자 도구 > 기기 기능 > 프린터 기능 > 목록/테스트 페이지 > 구성 페이지

↓ 참고

- 표준으로 설치한 PDF 펌웨어는 PS3 데이터를 기본값으로 인쇄하는 프로그램을 포함합니다. 하지만 이 PS3 프로그램은 일반적으로 꺼져 있습니다.
- PS3 펌웨어는 PS3 인쇄 기능을 켜는 동글(key)입니다. PS3 펌웨어가 설치되면 PDF 펌웨어 내의 PS3 프로그램이 켜집니다. 이 사양 때문에 자체 진단 결과 보고서는 PS3 프로그램에 포함된 PDF 펌웨어의 ROM 파트 번호/소프트웨어 버전을 표시합니다.

카메라 직접 인쇄 카드 유형 M19(D3BD-13)

부속품 확인

번호	설명	수량
1	SD 카드	1

2

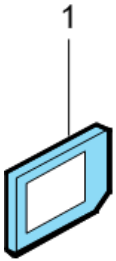

d595i900b

설치 절차

참고

- 둘 이상의 SD 카드를 설치하는 경우에는 병합 작업을 수행합니다(330페이지의 "SD 카드 애플리케이션 이동").

1. SD 카드 슬롯 덮개 [A]를 제거합니다.

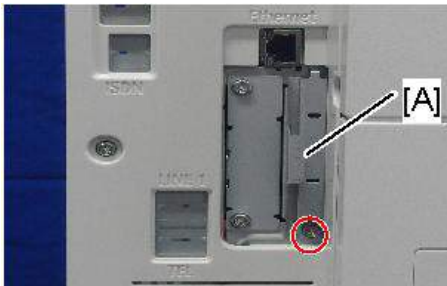

🔧 x1

d238m0641

2. 카메라 직접 인쇄 카드를 SD 카드 슬롯 1[A: 상단 슬롯]에 삽입합니다.



d238m0640

3. SD 카드 슬롯 덮개를 다시 부착합니다. (🔑×1개).
4. 주 전원을 켭니다.
5. "PictBridge" 스티커를 MFP 전면에 붙입니다.
6. "구성 페이지" 를 출력한 다음, 이 옵션이 제대로 인식되는지 확인합니다.
 - 사용자 도구 > 기기 기능 > 프린터 기능 > 목록/테스트 페이지 > 구성 페이지

XPS 직접 인쇄 옵션 유형 M19 (D3BC-24, -25, -26)

부속품 확인

번호	설명	수량	비고
1	XPS 직접 인쇄 SD 카드	1	



d595i900b

설치 절차

참고

- 둘 이상의 SD 카드를 설치하는 경우에는 병합 작업을 수행합니다(330페이지의 "SD 카드 애플리케이션 이동").

1. SD 카드 슬롯 덮개 [A]를 제거합니다.

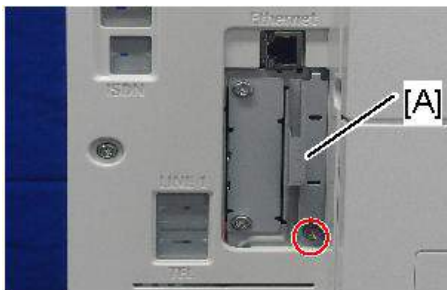

x1

d238m0641

2. XPS SD 카드를 SD 카드 슬롯 1[A: 상단 슬롯]에 삽입합니다.

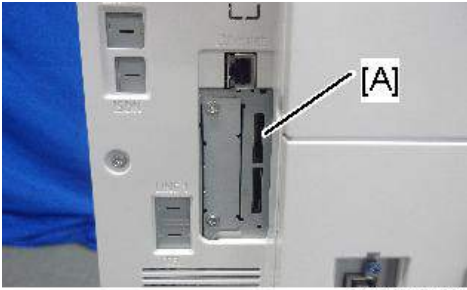

d238m0640

3. SD 카드 슬롯 덮개를 다시 부착합니다(☞×1개).

4. 주 전원을 켭니다.

5. “구성 페이지” 를 출력한 다음, 이 옵션이 제대로 인식되는지 확인합니다.

- 사용자 도구 > 기기 기능 > 프린터 기능 > 목록/테스트 페이지 > 구성 페이지

OCR 장치 유형 M13(D3AC-23, -24, -25)

부속품 확인

번호	설명	수량
1	SD 카드	1

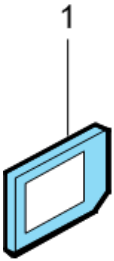

d595i900b

검색 가능한 PDF 기능 개요

이 옵션은 스캔 기능에 검색 가능한 PDF 기능을 추가합니다.

- 검색 가능한 PDF 기능은 스캐너로 읽어들이는 문서에 대하여 MFP가 OCR을 수행하고 텍스트 데이터를 PDF에 추가합니다. PDF 텍스트 검색, 파일 이름 자동 지정, 문서 방향 자동 정렬 등을 수행할 수 있습니다.
- 이 옵션은 SD 카드로 제공됩니다. MFP에 SD 카드를 설치하면 기능 아이콘이 제어 장치에 추가됩니다. PC에 소프트웨어를 설치할 필요가 없습니다.
- 이 옵션을 설치하면 검색 가능한 PDF 기능과 관련된 다양한 설정을 사용할 수 있습니다.
- 문서 읽기가 완료된 후(SPDF/ADF에서 읽어서 출력된 후) OCR이 수행됩니다. 그러므로 읽기가 완료된 후에 문서를 원고대 유리 또는 SPDF/ADF에서 수거할 수 있습니다.
- OCR 중에 복사 기능 및 프린터 기능과 같은 다른 기능을 사용할 수 있습니다.

설치 절차

참고

- 둘 이상의 SD 카드를 설치하는 경우에는 병합 작업을 수행합니다(330페이지의 "SD 카드 애플리케이션 이동").

1. SD 카드 슬롯 덮개 [A]를 제거합니다.

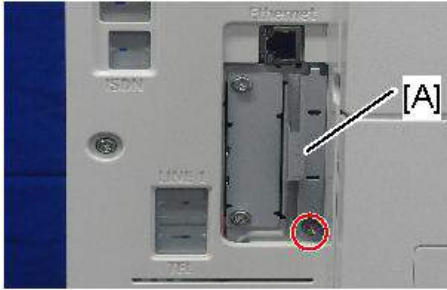

x1

d238m0641

2. OCR 장치 SD 카드를 SD 카드 슬롯 1[A: 상단 슬롯]에 삽입합니다.



d238m0640

3. 주 전원을 켭니다.

4. SP 모드를 입력하고, SP5-878-004(옵션 설정: OCR 사전)에서 "엔터"를 누릅니다.

SD 카드 ID는 NVRAM에 저장되어 있으며, MFP의 ID는 SD 카드에 저장되어 있습니다. MFP와 SD 카드가 이를 통해 연결이 구성됩니다.

5. "작업 완료"가 표시되면 "닫기"를 누릅니다.

참고

- 설치가 실패하면 "실패함"이 표시됩니다.
- 설치를 실패하면 다음 단계를 실행합니다.
 1. 사용한 SD 카드인지 확인합니다.
 2. 전원을 끄고 1-5 단계를 반복합니다.

6. 기계를 끄고 다시 켭니다.

7. SP5-878-004에서 "엔터"를 누릅니다(옵션 설정: OCR 사전).

사전 데이터가 HDD에 복사되었습니다.

참고

- 첫 번째 실행 시 SP5-878-004가 SD 카드를 연결하고, 두 번째 실행 시 사전 데이터를 복사합니다.

8. 주 전원을 끕니다.
9. SD 카드를 SD 카드 슬롯에서 뺍니다.

↓ 참고

- SD 카드를 MFP의 SD 카드 보관소에 둡니다. HDD가 장애를 일으키면 원본 SD 카드가 필요합니다.

10. SD 카드 슬롯 덮개를 다시 덮습니다.
11. 주 전원을 켭니다.
12. 스캐너 기능 화면에서 [File Format / File Name]을 누릅니다.
13. [OCR setting]이 "파일 형식" / "파일 이름" 화면에 표시되는지 확인합니다.

↓ 참고

- 설치한 다음에 OCR 설정이 "OCR 설정" 화면에서 변경될 수 있습니다.
- OCR을 설정할 때 [OCR setting]을 [Yes]로 설정합니다. (기본 설정: [No])

복구 절차

이 옵션을 설치하면 기능이 HDD에 저장되고, SD 카드의 ID 정보가 NVRAM에 저장됩니다. HDD와 NVRAM을 교체할 때 이 옵션을 재설치해야 합니다.

원본 SD 카드를 보관하는 경우

- HDD만 교체되는 경우
원본 SD 카드로 다시 설치합니다.
- NVRAM만 교체하는 경우
NVRAM 데이터 업로드/다운로드를 수행하는 경우, 원본 SD 카드를 다시 설치해야 합니다.
NVRAM 데이터 업로드/다운로드를 수행하지 않는 경우, 새 SD 카드를 주문하고 다시 설치합니다(서비스 파트).
- HDD와 NVRAM을 동시에 교체하는 경우
원본 SD 카드로 다시 설치합니다.

원본 SD 카드를 분실한 경우

새 SD 카드를 주문하고 다시 설치합니다(서비스 파트).

DataOverwriteSecurity 장치 유형 M19 (D3BS-03)

개요

기계의 하드 디스크는 복사기, 인쇄기 및 스캐너 기능에 생성된 모든 문서 데이터를 저장합니다. 또한 사용자의 문서 서버 및 코드 카운터, 주소록 등의 데이터를 저장합니다. 기계를 폐기하기 전에 하드 디스크의 데이터 유출을 방지하기 위해 하드 디스크에 저장된 모든 데이터를 덮어써야 합니다(모든 메모리 삭제). 또한 임시 저장된 데이터를 자동으로 덮어쓸 수 있습니다(메모리 자동 삭제).

이 옵션의 기능은 본 기계에 표준으로 탑재되는 보안 기능의 데이터 덮어쓰기 보안과 완전히 동일합니다(357페이지의 "보안 설정")

이 옵션은 CC 인증 데이터 덮어쓰기 보안 기능을 원하는 고객에 대해서만 **설치해야 합니다**.

부속품 확인

다음 목록을 참조하여 상자에 포함된 부속품의 수량과 상태를 확인하십시오.

번호	설명	수량
1	SD 카드	1
-	메모 시트	1
-	작동 설명서(CD-ROM)	1

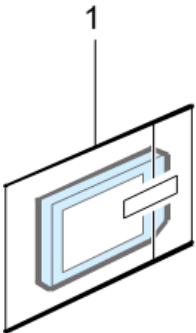

d1351921

절차를 시작하기 전

1. 데이터 덮어쓰기 보안 장치 SD 카드가 기계에 맞는 올바른 유형인지 확인합니다. 이 기계에 맞는 유형은 "유형 M19"입니다.

★ 중요

- "유형 M19" 이외의 버전을 이 기계에 설치하는 경우 NVRAM을 교체하고 이 설치 절차를 다시 수행해야 합니다.

2. 다음 설정이 공장 기본값이 아니어야 합니다.

- 감독자 로그인 비밀번호
- 관리자 로그인 이름
- 관리자 로그인 비밀번호

이 중 어떤 설정이든 공장 기본값이라면, 설치 절차를 시작하기 전에 이 설정을 변경해야 한다고 고객에게 알려 주십시오.

3. "관리자 인증"이 ON으로 설정되었는지 확인합니다.

사용자 도구 -> 기기 기능 -> 시스템 설정 -> 관리자 도구 -> 관리자 인증 관리 -> 관리자 인증

이 설정이 꺼져 있으면, 설치 절차를 시작하기 전에 이 설정을 반드시 켜야 한다고 고객에게 알려 주십시오.

4. "관리자 도구"가 활성화(선택)되었는지 확인합니다.

사용자 도구 > 기기 기능 > 시스템 설정 > 관리자 도구 >
관리자 승인 관리 > 사용 가능 설정

이 설정이 꺼져 있으면(선택되지 않음), 설치 절차를 실행하기 전에 고객에게 이 절차를 켜야 한다고 알려 주십시오(선택함).

↓ 참고

- 공장 출하 기본값에 대해 사용 설명서(보안 지침)을 참조하십시오.

봉인 확인 및 제거

골판지 상자를 개봉하기 전에 봉인이 파손되거나 벗겨지지 않았는지 확인하십시오. 봉인이 파손되거나 벗겨진 경우(일부라도) 결함이 있는 것으로 간주됩니다. 봉인이 벗겨진 경우 백 위에 마크가 남아 있음을 참조하십시오.

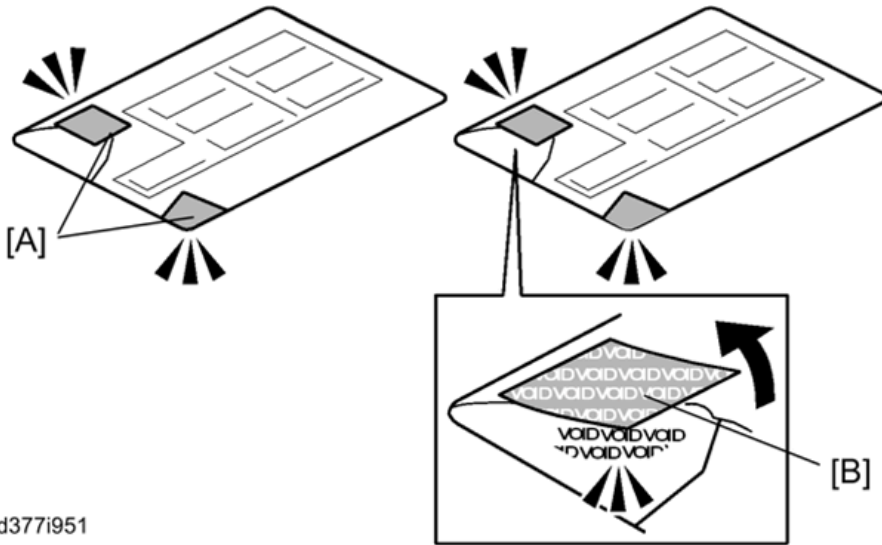

d377i951

⚠ 주의

- 설치를 수행하기 전에 공장에서 항목들이 상자에 담겨 봉인된 후 봉인이 제거되지 않았는지 상자를 반드시 확인해야 합니다.
- 상자의 각 모서리에 있는 상자 봉인[A]을 확인합니다.
 - 테이프가 각 모서리에 붙여져 있는지 확인하십시오.
 - 테이프의 표면에 아무런 글자가 없어야 합니다. 테이프에 “VOID”가 표시되어 있는 경우 상자 안의 구성 요소를 설치하지 마십시오.
 - 테이프의 표면에 “VOID”가 표시되어 있지 않으면 상자 모서리에서 테이프를 제거합니다.
 - 각 봉인을 제거하면 “VOID” 표시[B]를 볼 수 있습니다. 이 상태에서 봉인을 상자에 다시 부착할 수 없습니다.

설치 절차

- 주 전원을 끄고 연결된 전원 플러그와 케이블을 분리합니다.

2. SD 카드 슬롯 덮개 [A]를 제거합니다.

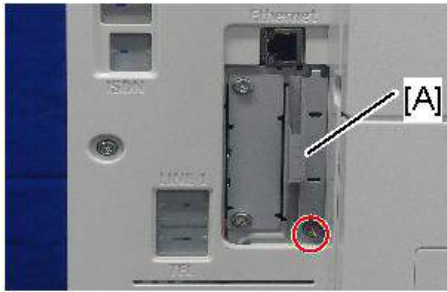

 x1

d238m0641

3. DataOverwriteSecurity 장치 유형 M19 SD 카드를 SD 카드 슬롯 1[A: 상단 슬롯]에 삽입합니다.



d238m0640

4. SD 카드 슬롯 덮개를 다시 부착합니다( x1개).

5. 콘센트에 전원 코드를 꽂고 주 전원을 켭니다.

 **참고**

- 둘 이상의 SD 카드를 설치하는 경우에는 병합 작업을 수행합니다.

6. SP 모드에 들어갑니다.

7. 이 단계는 기존에 사용 중인 기계에 옵션을 설치할 경우에 만 실행합니다(새로운 기계가 아님):

- **고객이** 동일한 하드 디스크를 계속 사용하길 원하는 경우, 하기의 세 SP 모드 모두를 실행합니다.
 - SP5-801-014(DCS 설정 삭제)
 - SP5-832-001(HDD 포맷(전부))
 - SP5-832-002(HDD 포맷(IMH))
- **고객이** 새로운 하드 디스크로 교체하길 원하는 경우, SP5-801-014 단계만 수행합니다.

참고

- 고객이 동일한 하드 디스크를 계속 사용할 경우, 옵션이 설치되기 전에 보관된 데이터에 대한 덮어쓰기를 보장할 수 없습니다. 새로운 하드 디스크로 교체하는 것이 좋습니다.

8. Set SP5-836-001(캡처 기능(0:Off 1:On))을 0으로 설정합니다(비활성).

9. SP5-878-001([옵션 설정: 데이터 겹쳐쓰기 보안])을 실행합니다

설치가 실패한 경우, "설치 실패"가 이 SP 실행 중 표시됩니다.

10. 시스템 설정 목록을 인쇄하여 옵션이 성공적으로 설치되었는지 확인하십시오.

11. 네트워크 케이블을 다시 연결합니다.

12. SP5-990-005(SP 인쇄 모드 진단 보고서)를 실행합니다.

SMC를 인쇄하기 전에 기계를 끄고 다시 부팅하십시오. 이렇게 하지 않으며 SMC를 인쇄할 때 최근 설정을 가져올 수 없습니다.

13. 보고서의 다음 영역 모두에 ROM 번호 "D3BC5757A" 및 펌웨어 버전 "1.02"이 표시되는지 확인합니다(정확하게 일치해야 됨):

- "ROM 번호 / 펌웨어 버전" - "HDD 형식 옵션"
- "프로그램 로딩"

"메모리 자동 삭제" 설정하기(고객에 의해 수행됨)

1. [사용자 도구] 아이콘을 누릅니다.
2. [Machine Features]를 누릅니다.
3. [System Settings]를 누릅니다.
4. [Administrator Tools]를 누릅니다.
5. [Next]를 세 번 누릅니다.
6. [Auto Erase Memory Setting]을 누릅니다.

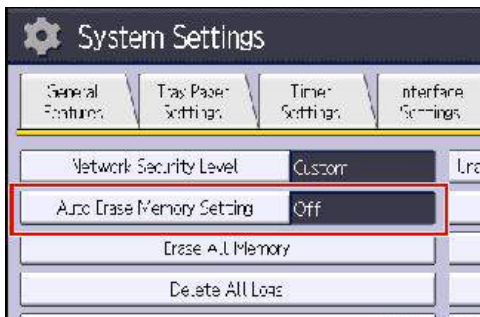

d238m0648

7. [On]을 누릅니다.

8. 덮어쓰기 방법을 선택합니다.

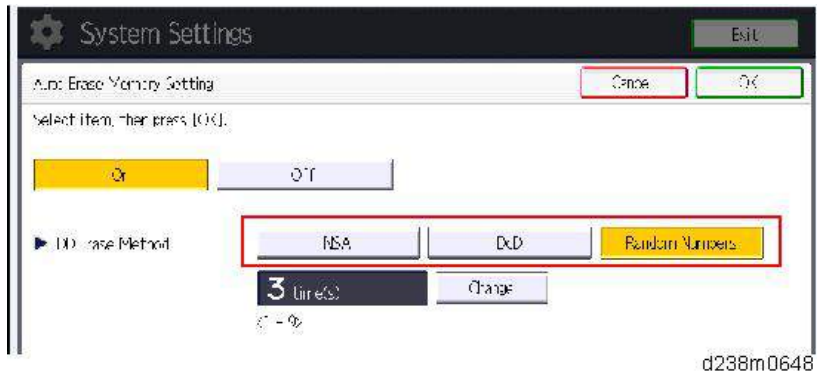

- [NSA] 또는 [DoD]를 선택하면 11 단계로 진행합니다.
- [Random Numbers]를 선택하면 9 단계로 진행합니다.

9. [Change]를 누릅니다.

10. 10 키를 사용하여 덮어쓰기 할 횟수를 입력하고 [#]을 누릅니다.

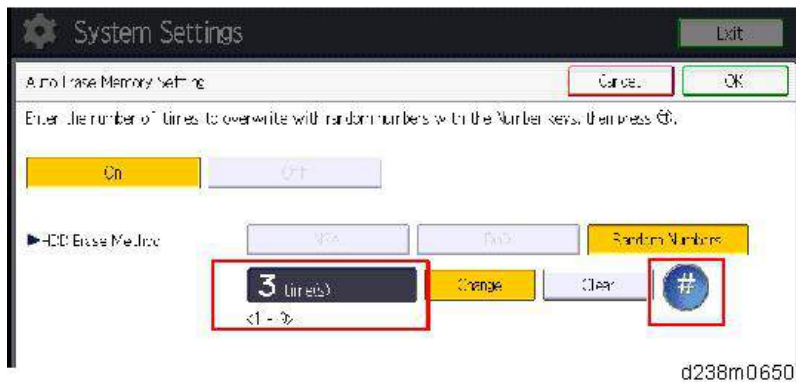

난수형성 방법은 데이터에 난수를 덮어씹습니다. 기본 설정이 3회인 덮어쓰기 횟수를 1~9회까지 설정할 수 있습니다.



11. [OK]를 누릅니다.

12. 데이터 덮어쓰기 아이콘이 화면의 하단 우측에 표시되는지 확인하십시오.

13. 시험 복사를 수행하고 데이터 덮어쓰기 아이콘이 "Dirty(고정됨)"에서 "Dirty(깜박임)"으로 변경되고, 다음 "Clear"으로 변경되는지 확인하십시오.

- 데이터 덮어쓰기 아이콘이 Clear로 변경되지 않는 경우, 활성화된 시험 인쇄 또는 잠겨진 인쇄 작업이 있는지 확인하십시오. 시험 인쇄와 잠겨진 인쇄 작업은 수행이 완료된 후 덮어쓸 수 있습니다.
- 덮어쓰기가 진행 중에 Dirty 아이콘이 깜박입니다.
- 메모리 자동 삭제가 비활성화되었을 때 기계를 사용하였다가 갑자기 활성화한 경우, 덮어쓰기 과정은 HDD 사용에 따라 10시간 이상 소요될 수 있습니다.

데이터 덮어쓰기 아이콘:

	아이콘[1]	덮어쓰기 할 임시 데이터가 있다면 이 아이콘이 켜지며, 덮어쓰기 도중에 깜박입니다.
	아이콘[2]	이 아이콘은 덮어쓰기 할 임시 데이터가 없으면 켜집니다.

SP 설명

- SP5-801-014(메모리 삭제: DCS 설정 삭제)
DCS(전달 제어 서비스) 설정을 초기화합니다.
- SP5-832-001(HDD 포맷: HDD 포맷(전부))
하드 디스크를 초기화합니다.
- SP5-832-002(HDD 포맷: HDD 포맷(IMH))
하드 디스크를 초기화합니다.
- SP5-836-001(캡처 설정: 캡처 기능(0:Off 1:On))
이 기능을 사용하지 않는 경우, 캡처 기능과 관련된 설정은 초기화, 표시 또는 선택되지 않습니다.
- 5-878-001(데이터 겹쳐쓰기 보안)
데이터 덮어쓰기 보안 장치를 사용합니다. 조작 패널에서 "EXECUTE"를 누릅니다. 이후 기기를 껐다 켜십시오.
- SP5-990-005(SP 인쇄 모드: 진단 보고서).
시스템 및 사용자 설정: SMC에 대한 설정을 인쇄합니다.
SMC를 인쇄하기 전에 기계를 끄고 다시 부팅하십시오. 이렇게 하지 않으며 SMC를 인쇄할 때 최근 설정을 가져올 수 없습니다.

@Remote 설정

참고

- 고객 현장에 방문하기 전에 다음 점검 사항을 준비하고 확인합니다. 자세한 내용은 @Remote 담당자에게 물어보십시오.

@Remote 설정 전의 점검 사항

1. 메인프레임의 SP5-816-201 설정은 "0"이어야 합니다.
2. SMC를 SP5-990-002로 인쇄하고 장치 ID2(SP5-811-003)가 올바르게 프로그래밍되었는지 확인합니다.
 - 앞의 3자리와 뒤 8자리 수 사이에 빈 칸이 6칸 있어야 합니다(예: xxx____xxxxxxxx).
 - ID2(SP5-811-003)와 일련번호(SP5-811-001)는 반드시 같아야 합니다(예: ID2: A01____23456789 = serial No. A0123456789).
 - SMC를 인쇄하기 전에 기계를 끄고 다시 부팅하십시오. 이렇게 하지 않으며 SMC를 인쇄할 때 최근 설정을 가져올 수 없습니다.
3. 다음 설정을 반드시 올바르게 프로그래밍해야 합니다.
 - 프록시 서버 IP 주소(SP5-816-063)
 - 프록시 서버 포트 번호(SP5-816-064)
 - 프록시 사용자 ID(SP5-816-065)
 - 프록시 비밀번호(SP5-816-066)

4. 요청 번호를 받음

@Remote 설정을 실행함

1. SP 모드에 들어갑니다.
2. @Remote Center GUI에서 획득한 요청 번호를 입력하고 SP5-816-202로 [OK]를 입력합니다.
3. 요청 번호를 확인하고, SP5-816-203으로 [실행]을 클릭합니다.
4. SP5-816-204로 확인 결과를 점검합니다.

값	의미	해결책 / 다른 해결책
0	성공했음	-
3	통신 오류(프록시 사용함)	네트워크 상태를 확인합니다.
4	통신 오류(프록시 사용하지 않음)	네트워크 상태를 확인합니다.

값	의미	해결책 / 다른 해결책
5	프록시 오류(인증 오류)	프록시 사용자 이름 및 비밀번호를 확인합니다.
6	통신 오류	네트워크 상태를 확인합니다.
8	다른 오류	아래의 "SP5816-208 오류 코드"를 참조하십시오.
9	요청 번호 확인 실행 중	처리 중... 기다려 주십시오.
11	이미 등록되었음	-
12	매개변수 오류	-
20	전화접속 인증 오류	* @Remote를 지원하는 모뎀에서만 발생하는 오류입니다.
21	응답 톤 감지 오류	
22	반송파 감지 오류	
23	잘못된 설정값(모뎀)	
24	낮은 전원 전류	
25	모뎀이 분리됨	
26	사용 중	

5. 센터 GUI에서 입력하는 경우에만 화면이 SP5-816-205로 위치 정보를 표시하는지 확인합니다.
6. [실행]을 클릭하여 SP5-816-206으로 등록을 실행합니다.
7. SP5-816-207로 등록을 확인합니다.

값	의미	해결책 / 다른 해결책
0	성공했음	-
1	요청 번호 오류	요청 번호를 다시 확인합니다.
2	이미 등록되었음	등록 상태를 확인합니다.
3	통신 오류(프록시 사용함)	네트워크 상태를 확인합니다.
4	통신 오류(프록시 사용하지 않음)	네트워크 상태를 확인합니다.

값	의미	해결책 / 다른 해결책
5	프록시 오류(인증 오류)	프록시 사용자 이름 및 비밀번호를 확인합니다.
8	다른 오류	아래의 "SP5-816-208 오류 코드"를 참조하십시오.
9	요청 번호 확인 실행 중	처리 중... 기다려 주십시오.
11	이미 등록되었음	-
12	매개변수 오류	-
20	전화접속 인증 오류	* @Remote를 지원하는 모뎀에서만 발생하는 오류입니다.
21	응답 톤 감지 오류	
22	반송파 감지 오류	
23	잘못된 설정값(모뎀)	
24	낮은 전원 전류	
25	모뎀이 분리됨	
26	사용 중	

8. SP 모드를 종료합니다.

SP5-816-208 오류 코드

조작 오류, 잘못된 설정이 원인임

코드	의미	해결책 / 다른 해결책
-12002	요청 번호를 획득하지 않은 문의와 등록 시도	문의 또는 등록을 시도하기 전에 요청 번호를 획득하십시오.
-12003	확인 실행이 없고 이전 등록이 없는 상태에서 등록 시도를 했습니다.	등록을 시도하기 전에 확인을 수행하십시오.
-12004	인증서 및 ID2에 대한 잘못된 입력으로 설정을 시도했습니다.	메인프레임의 ID2를 확인합니다.
-12005	@Remote 통신이 금지되어 있습니다. 장치에 내장 RC 게이트 관련 문제가 있습니다.	사용자 도구의 "원격 서비스"가 "금지하지 않음"으로 되어 있는지 확인합니다.

코드	의미	해결책 / 다른 해결책
-12006	확인을 이미 완료한 다음에 확인 요청을 했습니다.	등록을 실행합니다.
-12007	등록 시 사용한 요청 번호가 확인 시 사용한 번호와 다릅니다.	요청 번호 확인
-12008	메인 프레임이 사용 중이기 때문에 인증서 업데이트에 실패했습니다.	메인프레임 상태를 확인합니다. 메인프레임이 사용 중이라면 나중에 다시 시도하십시오.
-12009	NVRAM의 ID2가 개별적인 인증의 ID2와 일치하지 않습니다.	메인프레임의 ID2를 확인합니다.
-12010	인증 영역이 초기화되지 않았습니다.	인증 영역을 초기화합니다.

GW URL의 응답으로 인해 발생한 오류

코드	의미	해결책 / 다른 해결책
-2385	다른 오류	
-2387	서비스 센터에서 지원하지 않음	
-2389	데이터베이스 사용 불가	
-2390	프로그램 사용 불가	
-2391	같은 메인프레임을 위한 등록 2개	메인프레임의 등록 상태 확인
-2392	매개변수 오류	
-2393	외부 RCG를 관리하지 않음	
-2394	메인프레임을 관리하지 않음	
-2395	외부 RCG의 Box ID가 잘못되었습니다.	
-2396	외부 RCG의 메인프레임 ID가 잘못되었습니다.	
-2397	잘못된 ID2 형식	메인프레임의 ID2를 확인합니다.
-2398	잘못된 요청 번호 형식	요청 번호를 확인함

SP 설명

- SP5-816-201(원격 서비스: 등록 상태 DFU(SSP))

@Remote 서비스 장치의 상태를 나타내는 번호를 표시합니다.

0: 외부 또는 내장 RCG 장치에 의해 등록된 장치가 모두 설정되지 않았습니다.

1: 내장 RCG 장치가 설정 중입니다. 상자 등록만 완료되었습니다. 이 상태에서는 장치가 외부 RCG의 폴링 요청에 응답할 수 없습니다.

2: 내장 RCG 장치가 설정되었습니다. 이 상태에서는 외부 RCG 장치가 폴링 요청에 응답할 수 없습니다.

3: 외부 RCG에 의해 등록된 장치가 설정 중입니다. 이 상태에서는 내장 RCG 장치를 설정할 수 없습니다.

4: 외부 RCG에 의해 등록된 모듈이 시작되지 않았습니다.

• **SP5-990-002(SP 인쇄 모드: SP(모드 데이터 목록))**

시스템 및 사용자 설정: SMC에 대한 설정을 인쇄합니다.

SMC를 인쇄하기 전에 기계를 끄고 다시 부팅하십시오. 이렇게 하지 않으며 SMC를 인쇄할 때 최근 설정을 가져올 수 없습니다.

• **SP5-811-003(기기 번호 설정: ID2 코드 표시)**

설치 중에 @remote 기기를 확인하기 위해 사용되는 ID-2 코드를 설정합니다.

• **SP5-816-063(원격 서비스: 프록시 서버 IP 주소)**

이 SP는 RCG 장치와 게이트웨이 간 통신에 사용되는 프록시 서버의 주소를 설정합니다. 이 SP를 사용하여 고객 프록시 서버 주소를 설정하거나 표시합니다.

주소는 내장 RCF-N을 설정하는 데 필요합니다.

주소 표시는 127자로 제한됩니다. 127 이상의 문자 문자가 무시됩니다.

이 주소는 고객 정보이며 SMC 보고서에 인쇄되지 않습니다.

• **SP5-816-064(원격 서비스: 프록시 서버 포트 번호)**

이 SP는 내장 RCG-N과 게이트웨이 간 통신에 사용되는 프록시 서버의 포트 번호를 설정합니다. 이 설정은 내장 RCF-N을 설정하는 데 필요합니다.

이 포트 번호는 고객 정보이며 SMC 보고서에 인쇄되지 않습니다.

• **SP5-816-065(원격 서비스: 프록시 사용자 ID)**

이 SP는 HTTP 프록시 인증 사용자 이름을 설정합니다.

이름의 길이는 31자로 제한됩니다. 31자를 초과하는 문자는 무시됩니다.

이 이름은 고객 정보이며 SMC 보고서에 인쇄되지 않습니다.

• **SP5-816-066(원격 서비스: 프록시 암호)**

이 SP는 HTTP 프록시 인증 비밀번호를 설정합니다.

비밀번호의 길이는 31자로 제한됩니다. 31자를 초과하는 문자는 무시됩니다.

이 이름은 고객 정보이며 SMC 보고서에 인쇄되지 않습니다.

• **SP5-816-202(원격 서비스: 문자 번호 DFU(SSP))**

RCG-N 장치에 필요한 요청 번호 입력을 허용합니다.

- **SP5-816-203(원격 서비스: 실행 확인)**

@Remote GW URL로 문의 요청을 실행합니다.

- **SP5-816-204(원격 서비스: 결과 DFU(SSP) 확인)**

SP5816 203으로 실행된 문의 결과를 나타내는 번호를 표시합니다.

- **SP5-816-205(원격 서비스: 위치 DFU(SSP) 확인)**

섹션이 G/W에 등록되어 있는 경우 요청 번호 조회의 응답에 대해 G/W에서 제공된 설치된 섹션을 표시합니다.

- **SP5-816-206(원격 서비스: 등록 실행)**

"내장 RCG 등록"을 실행합니다.

- **SP5-816-207(원격 서비스: 결과 DFU(SSP) 등록)**

등록 결과를 나타내는 번호를 표시합니다.

보안 설정

보안 기능 설치

기기는 컨트롤러 보드에 보안 기능을 포함합니다(데이터 덮어쓰기 보안 및 HDD 암호화 장치).

새 기기를 설치하는 경우, 조작 패널의 “시스템 설정” 에서 “모든 데이터 포맷” 을 선택하여 데이터 덮어쓰기 보안 및 HDD 암호화를 활성화할 것을 권장합니다.

↓ 참고

- 하드 드라이브에 아직 사용자 데이터가 없기 때문에 이 방법을 권장합니다(주소록 데이터, 이미지 데이터 등).

고객이 이미 실행 중인 기기에 데이터 덮어쓰기 보안 및 HDD 암호화 장치를 활성화하려면 조작 패널의 "시스템 설정"에서 “모든 데이터” 를 선택하여 장치를 활성화할 것을 권장합니다.

★ 중요

- "모든 데이터"를 선택하면 HDD에 이미 저장한 데이터를 보존합니다. ("모든 데이터 포맷"을 선택하면 그 때까지 HDD에 저장했던 모든 사용자 데이터는 삭제됩니다.)

암호화를 즉시 켜면, 암호화 설정 절차가 몇 분 동안 실행되어 완료된 다음에 이 기계를 사용할 수 있습니다.

↓ 참고

- HDD에 데이터를 저장한 다음에 암호화를 활성화하거나, 암호화 키가 변경되면, 이 절차는 최대 3시간 30분 이상 걸릴 수 있습니다.

데이터를 암호화하는 동안 기계를 작동할 수 없습니다.

암호화 절차가 시작되면 중지할 수 없습니다.

암호화 설정 진행 중에 기계의 주 전원이 꺼지지 않도록 주의하십시오.

암호화 절차 중에 기계의 주 전원을 끄면, HDD가 손상되고 모든 데이터를 사용할 수 없게 됩니다.

암호화 키를 인쇄하고 (용지에 인쇄된) 이 암호화 키를 보관하십시오.

암호화 키를 안전한 곳에 두십시오. 암호화 키를 잃어버렸는데 이것이 필요하다면, 컨트롤러 보드, HDD, NVRAM을 모두 동시에 교체해야 합니다.

↓ 참고

- 여기에서 "NVRAM"은 컨트롤러 보드의 NVRAM을 의미합니다.
- BCU의 "NVRAM" 또는 EEPROM은 이와 상관없습니다.

데이터 덮어쓰기 보안(Data Overwrite Security) 및 HDD 암호화(Encryption)를 재설치하면 다음 절차를 사용합니다.

Data Overwrite Security

절차를 시작하기 전

1. 다음 설정 (1) ~ (3)이 공장 기본값이 아니어야 합니다.

- (1) 감독자 로그인 비밀번호
- (2) 관리자 로그인 이름
- (3) 관리자 로그인 비밀번호

이 중 어떤 설정이든 공장 기본값이라면, 설치 절차를 시작하기 전에 이 설정을 변경해야 한다고 고객에게 알려 주십시오.

2. "관리자 인증" 이 켜져 있어야 합니다.

[사용자 도구] 아이콘 -> [기기 기능] -> [시스템 설정] -> [관리자 도구] -> [관리자 인증 관리] -> [관리자 인증]

이 설정이 꺼져 있으면, 설치 절차를 시작하기 전에 이 설정을 켜야 한다고 고객에게 알려 주십시오.

3. "관리자 도구"가 활성화(선택)되었는지 확인합니다.

[사용자 도구] 아이콘 -> [기기 기능] -> [시스템 설정] -> [관리자 도구] -> [관리자 인증 관리] -> [사용 가능 설정]

이 설정이 꺼져 있으면(선택되지 않음), 설치 절차를 실행하기 전에 고객에게 이 절차를 켜야 한다고 알려 주십시오(선택함).

설치 절차

1. 연결이 필요하다면 네트워크 케이블을 연결하십시오.
2. 주 전원을 켭니다.
3. SP 모드로 들어가서 SP5-878-001에서 “실행” 을 누르십시오.
4. SP 모드를 종료하고 작동 스위치를 끕니다. 그런 다음에 주 전원 스위치를 끕니다.
5. 기기 전원을 켭니다.
6. SP5-990-005(SP 인쇄 모드 진단 보고서)를 실행합니다.
SMC를 인쇄하기 전에 기계를 끄고 다시 부팅하십시오. 이렇게 하지 않으면 SMC를 인쇄할 때 최근 설정을 가져올 수 없습니다.
7. 사용자 도구 모드로 가서, [기기 기능] → [시스템 설정] → [관리자 도구] → [메모리 설정 자동 삭제] → [켜기]를 선택합니다.

8. 사용자 도구 모드를 종료합니다.

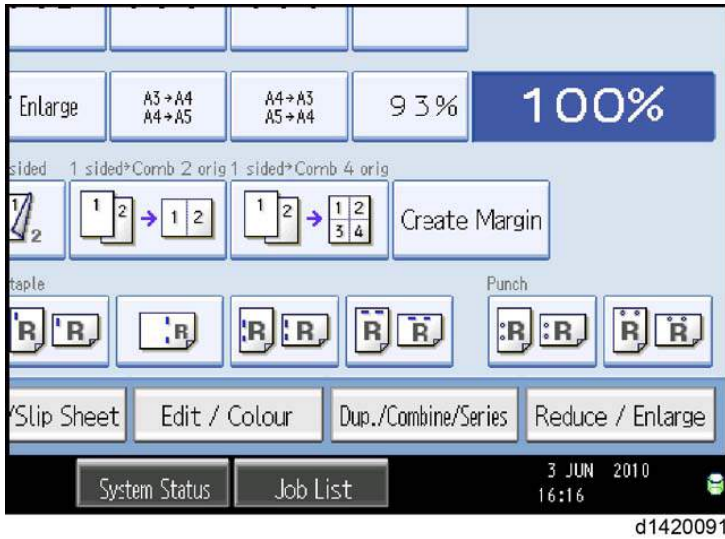

	<p>아이콘[1]</p>	<p>덮어쓰기 할 임시 데이터가 있다면 이 아이콘이 켜지며, 덮어쓰기 도중에 깜박입니다.</p>
	<p>아이콘[2]</p>	<p>이 아이콘은 덮어쓰기 할 임시 데이터가 없으면 켜집니다.</p>

9. 디스플레이를 확인하고 덮어쓰기 삭제 아이콘이 나타는지 확인합니다.

10. 덮어쓰기 삭제 아이콘을 확인합니다.

덮어쓰기 할 임시 데이터가 있다면 아이콘[1]이 켜지며, 덮어쓰기 도중에 깜박입니다.
 덮어쓰기 할 임시 데이터가 없다면 아이콘[2]이 켜집니다.

메모리 자동 삭제 사용

메모리 자동 삭제 기능은 다음 절차를 통해 켜집니다.

1. 컨트롤 패널에서 기기 관리자로 로그인합니다.
2. [사용자 도구] 아이콘을 누릅니다.
3. [Machine Features]를 누릅니다.
4. [System Settings]를 누릅니다.
5. [Administrator Tools]를 누릅니다.

6. [Next]를 세 번 누릅니다.

7. [Auto Erase Memory Setting]을 누릅니다.

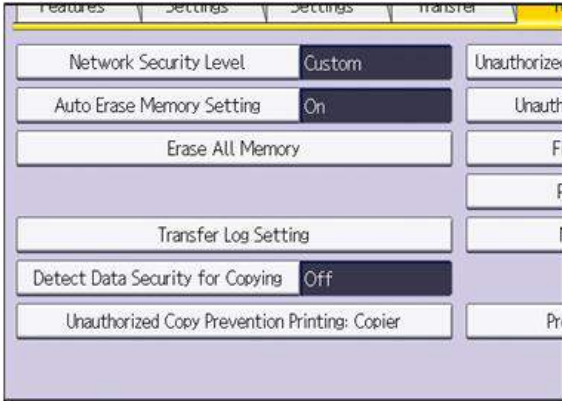

w_d1822517

8. [On]을 누릅니다.

9. 덮어쓰기 방법을 선택합니다.

[NSA] 또는 [DoD]를 선택 하면 12 단계로 진행합니다.

[Random Numbers]를 선택하면 10 단계로 진행합니다.

10. [Change]를 누릅니다.

11. 숫자 키를 사용하여 덮어쓰기 할 횟수를 입력하고 [#]을 누릅니다.

12. [OK]를 누릅니다. 메모리 자동 삭제가 설정되었습니다.

13. 로그 아웃합니다.

14. 디스플레이를 확인하고 덮어쓰기 삭제 아이콘이 나타는지 확인합니다.



15. 덮어쓰기 삭제 아이콘을 확인합니다.

덮어쓸 임시 데이터가 있다면 아이콘[1]이 켜지며, 덮어쓰기 도중에 깜박입니다.

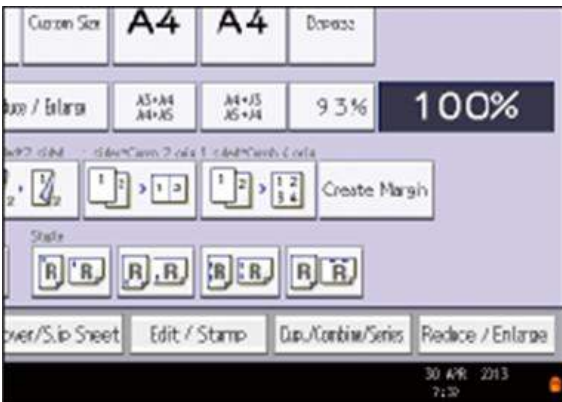
덮어쓸 임시 데이터가 없다면 아이콘[2]이 켜집니다.



w_d1822516

	아이콘 [1]	덮어쓰기 할 임시 데이터가 있다면 이 아이콘이 켜지며, 덮어쓰기 도중에 깜박입니다.
	아이콘 [2]	이 아이콘은 덮어쓰기 할 임시 데이터가 없으면 켜집니다.

HDD 암호화

절차를 시작하기 전:

1. 다음 설정 (1) ~ (3)이 공장 기본값이 아닌지 확인합니다.

- (1) 감독자 로그인 비밀번호
- (2) 관리자 로그인 이름
- (3) 관리자 로그인 비밀번호

이 중 어떤 설정이든 공장 기본값이라면, 설치 절차를 시작하기 전에 이 설정을 변경해야 한다고 고객에게 알려 주십시오.

2. "관리자 인증" 이 켜져 있어야 합니다.

[사용자 도구] 아이콘 - [기기 기능] - [시스템 설정] - [관리자 도구] - [관리자 인증 관리] - [관리자 Authentication] - [On]

이 설정이 꺼져 있으면, 설치 절차를 시작하기 전에 이 설정을 켜야 한다고 고객에게 알려 주십시오.

3. "관리자 도구"를 선택하고 켜는지 확인합니다.

[사용자 도구] 아이콘 - [기기 기능] - [시스템 설정] - [관리자 도구] - [관리자 인증 관리] - [사용 가능 설정]

2단계를 완료하기 전에 "사용 가능한 설정"이 나타나지 않습니다.

이 설정을 선택하지 않았다면, 설치 절차를 시작하기 전에 이 설정을 켜야 한다고 고객에게 알려 주십시오.

설치 절차:

1. 주 전원을 켜 다음 SP 모드로 들어갑니다.
2. SP5-878-002를 선택하고 LCD에서 "실행"을 누릅니다.
3. LCD에 "완료됨"이 나타난 다음에 SP 모드를 종료합니다.

4. 주 전원을 끕니다.

암호화 설정 켜기

기기 데이터 암호화 설정은 다음 절차를 통해 켤 수 있습니다.

★ **중요**

- 암호화를 설정하는 경우, 데이터 삭제 후(초기화)에 암호화를 시작할지 또는 기존 데이터를 암호화하고 보존할지 결정합니다. 데이터를 보존한다면 암호화하는 데 어느 정도의 시간이 걸릴 수 있습니다.

1. 주 전원을 켭니다.
2. 컨트롤 패널에서 기기 관리자로 로그인합니다.
3. [사용자 도구] 아이콘을 누릅니다.
4. [Machine Features]를 누릅니다.
5. [System Settings]를 누릅니다.
6. [Administrator Tools]를 누릅니다.
7. [Next]를 세 번 누릅니다.
8. [Machine Data Encryption Settings]를 누릅니다.

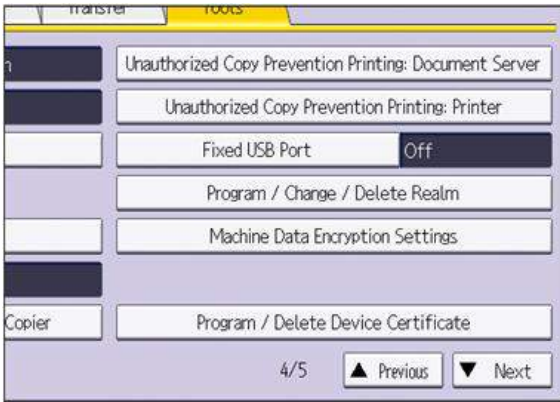

w_d1822518

9. [Encrypt]를 누릅니다.

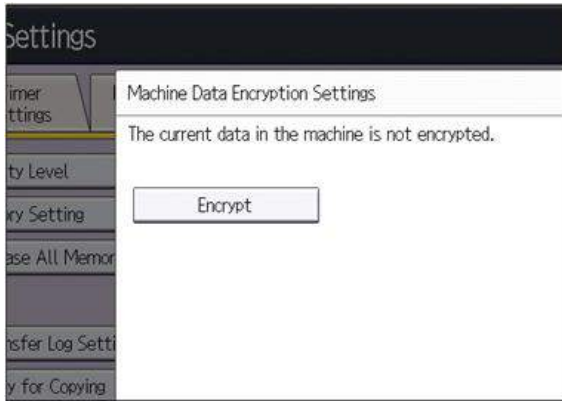

w_d1822519

10. HDD로 전송하고 초기화하지 않을 데이터를 선택합니다.

모든 데이터를 HDD로 옮기려면 [All Data]를 선택합니다.

기기 설정 데이터만 옮기려면 [File System Data Only]를 선택합니다.

모든 데이터를 리셋하려면 [Format All Data]를 선택하십시오.

11. 백업 방법을 선택합니다.

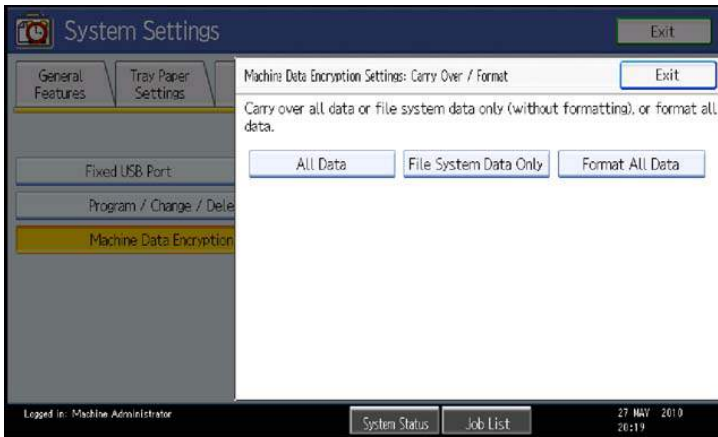

d1420093

[Save to SD Card]를 선택했다면 SD 카드를 컨트롤 패널 측면의 미디어 슬롯에 넣고, [OK]를 눌러서 기기의 데이터 암호화 키를 백업합니다.

[Print on Paper]를 선택했다면 [Start] 키를 누릅니다. 기기의 데이터 암호화 키를 인쇄합니다.



- 12. [OK]를 누릅니다.
- 13. [Exit]를 누릅니다.

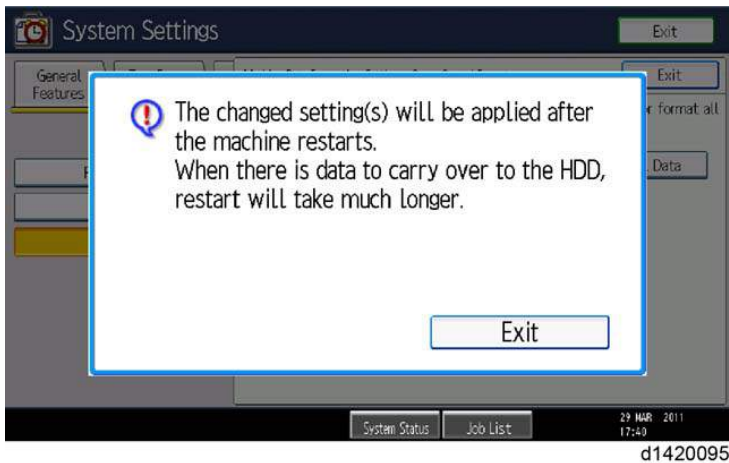

- 14. [Exit]를 누릅니다.
- 15. 로그 아웃합니다.
- 16. 주 전원을 끈 다음, 다시 주 전원을 켵니다.

기기를 켜 다음에 기기가 메모리의 데이터를 변환하기 시작합니다. "메모리 변환 완료. 주 전원 스위치를 끄십시오."라는 메시지가 나타나면, 주 전원을 다시 켵니다.

암호화 설정 확인

- 1. [사용자 도구] 아이콘을 누릅니다.
- 2. [Machine Features]를 누릅니다.
- 3. [System Settings]를 누릅니다.

4. [Administrator Tools]를 누릅니다.
5. [Machine Data Encryption Settings]를 누릅니다.
6. 이 표시창에서 암호화가 완료되었는지 확인합니다.

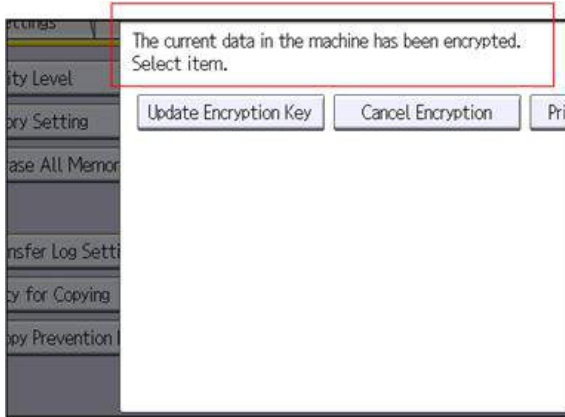

w_d1822520

암호화 키 인쇄

암호화 키를 분실하거나 보관한 곳을 잊어버린 경우 다음 절차를 사용하여 키를 다시 인쇄합니다.

1. [사용자 도구] 아이콘을 누릅니다.
2. [Machine Features]를 누릅니다.
3. [System Settings]를 누릅니다.
4. [Administrator Tools]를 누릅니다.
5. [Machine Data Encryption Settings]를 누릅니다.
이 항목이 표시되지 않으면 [Next]를 눌러 추가 설정을 표시합니다.
6. [Print Encryption Key]를 누릅니다.

암호화 키 예제

Machine Data Encryption Key

This is an encryption key which allows you to protect confidential data stored in the machine.
 It is essential that the safekeeping and destruction of this encryption key be under your direct responsibility.
 Data saved and programmed on the machine (documents, image data, setting values, address book contents etc.) can be encrypted/decrypted with this encryption key.
 If this machine breaks down, saved and programmed data in the machine can only be restored by entering this encryption key.
 (Please note that it may not be possible to restore data in certain machine breakdown cases.)
 This machine data encryption key will remain valid as long as the encryption is not cancelled or the encryption key is not changed.
 After changing or cancelling the encryption key, please shred this document to destroy confidential data.

Output Date/Time:September 03,2010 08:55:25 AM
 Machine Type:Aficio MP C400SR
 Machine ID:S7500717004
 Machine Data Encryption Key:
6pFIFFGH#EBIYKPaFBz6YE\$wYXk

d1420100

암호화 키가 위의 예와 같이 용지에 인쇄됩니다.
 고객에게 안전한 곳에 보관하도록 알려주십시오.

암호화 키 백업하기

암호화 키는 백업할 수 있습니다. SD 카드에 저장할지 또는 인쇄할지 선택합니다.

★중요

- 암호화 키는 기기가 오작동하는 경우에 데이터 복원에 필요합니다. 백업 데이터 복구를 위해 암호화 키를 안전하게 보관하십시오.
1. 컨트롤 패널에서 기기 관리자로 로그인합니다.
 2. [사용자 도구] 아이콘을 누릅니다.
 3. [Machine Features]를 누릅니다.
 4. [System Settings]를 누릅니다.
 5. [Administrator Tools]를 누릅니다.
 6. [Next]를 세 번 누릅니다.
 7. [Machine Data Encryption Settings]를 누릅니다.

8. [Print Encryption Key]를 누릅니다.

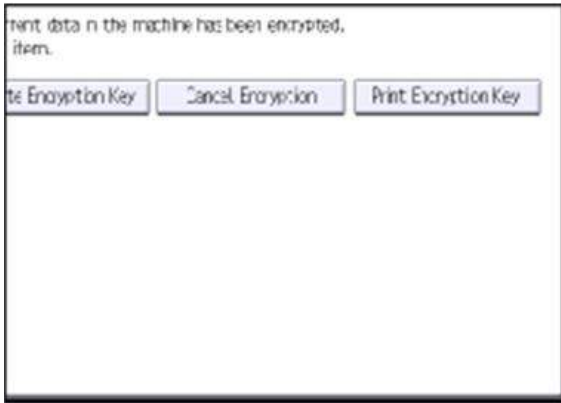

w_d1822515

9. 백업 방법을 선택합니다.

[Save to SD Card]를 선택했다면 SD 카드를 컨트롤 패널 측면 미디어 슬롯에 넣고 [OK]를 누릅니다. 기기의 데이터 암호화 키를 백업한 다음에 [Exit]를 누릅니다.

[Print on Paper]를 선택했다면 [Start] 키를 누릅니다. 기기의 데이터 암호화 키를 인쇄합니다.

10. [Exit]를 누릅니다.

11. 로그 아웃합니다.

암호화 키 복원

이전 암호화 키를 기기에 복원하는 방법

컨트롤러 보드를 교체한 후에 다음 메시지가 나타납니다. 이런 경우에는 암호화 키를 새 컨트롤러 보드에 복원할 필요가 있습니다.

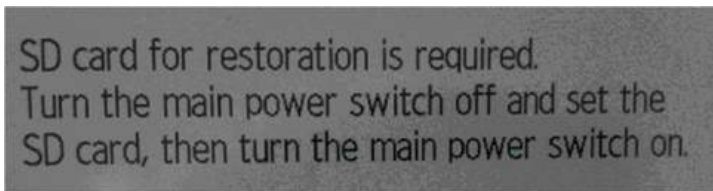

d1420101

이를 수행하려면 다음 절차를 따르십시오.

1. FAT16으로 포맷한 SD 카드를 준비합니다.
2. PC를 사용하여 SD 카드에 폴더를 만들고 "restore_key"라고 이름을 정합니다.
3. "restore_key" 폴더 안에 폴더를 만들고, 이를 기기의 일련번호와 동일하게 이름을 입력합니다 - "xxxxxxxxxxx" (11자).

- "key_XXXXXXXXXX.txt"라는 텍스트 파일을 만들고, "XXXXXXXXXX" 폴더에 저장합니다. 텍스트 파일 안에 암호화 키를 입력합니다.

/restore_key/XXXXXXXXXX/key_XXXXXXXXXX.txt

↓참고

- 관리자에게 암호화 키를 입력하도록 요청합니다. 사용자가 키를 이미 인쇄했으며 이를 "key_XXXXXXXXXX.txt" 파일에 저장했을 수 있습니다. (SD 카드에 암호화 키를 직접 백업하는 기능은 11A 제품 이상에서 제공됩니다.)

- 기기의 주 전원을 켭니다.
- 암호화 키를 포함하는 SD 카드를 삽입하라는 메시지가 LCD에 나타나는지 확인합니다.
- 주 전원을 끕니다.
- 암호화 키가 포함된 SD 카드를 SD 카드 슬롯 2(하단 슬롯)에 삽입합니다.
- 주 전원을 켭니다.

↓참고

- 기기는 자동으로 암호화 키를 컨트롤러 보드의 플래시 메모리에 복원합니다.

- 기기가 일반 상태로 복귀하면 주 전원을 끕니다.
- SD 카드를 SD 카드 슬롯 2에서 뺍니다.

암호화 키 없이 강제 시작하기

암호화 키 백업을 분실한 경우, 다음 절차를 수행하여 강제 시작합니다.

★중요

- HDD는 강제 시작 후에 포맷이 됩니다.
- 암호화 데이터가 삭제됩니다.
- 사용자 설정이 지워집니다.

- SD 카드를 준비합니다.
- SD 카드의 루트 디렉토리에 "restore_key" 라는 디렉토리를 만듭니다. 그 후, 다음 이름을 사용하여 "nvram_key.txt" 파일을 저장합니다:

/restore_key/nvram_key.txt

- 텍스트 파일을 만들고 "nvclear"를 입력합니다.

★중요

- 파일의 맨 앞에 이 문자열을 입력합니다.
- 모두 소문자로 씁니다.
- 따옴표 또는 빈 칸을 사용하지 않습니다.
- "nvclear"의 내용이 실행되고 기기가 대체 시스템(강제 시작)으로 전환되면 강제 시작을 선택한 것으로 간주됩니다.

- 암호화 키를 포함하는 SD 카드를 삽입하라는 메시지가 LCD에 나타나는지 확인합니다.

5. 주 전원을 끕니다.
6. 암호화 키가 포함된 SD 카드를 SD 카드 슬롯 2(하단 슬롯)에 삽입합니다.
7. 주 전원을 켭니다.
기계가 HDD 암호를 자동으로 삭제합니다.
8. 기기가 일반 상태로 복귀하면 주 전원을 끕니다.
9. SD 카드를 SD 카드 슬롯 2에서 뺍니다.
10. 주 전원을 켭니다.
11. SP5-801-xxx(SP-5-801-001: 모두 지우기 및 SP-5-801-002: 엔진 제외)를 메모리에서 지우고, SP5-846-046: 주소록을 지웁니다.
12. 사용자 도구로 필요한 사용자 설정을 지정합니다.

SP 설명

- **SP5-878-002(옵션 설정: HDD 암호화)**
암호화 설정을 실행합니다.
- **SP5-990-005(SP 인쇄 모드: 진단 보고서)**
시스템 및 사용자 설정: SMC에 대한 설정을 인쇄합니다.
SMC를 인쇄하기 전에 기계를 끄고 다시 부팅하십시오. 이렇게 하지 않으며 SMC를 인쇄할 때 최근 설정을 가져올 수 없습니다.
- **SP5-801-001(메모리 삭제: 모두 삭제)**
처리 제어를 위한 모든 보정 데이터 및 모든 소프트웨어 카운터를 재설정하고 모든 모드와 조정을 기본값으로 되돌립니다.
- **SP5-801-002 (메모리 제거: 엔진)**
엔진의 비휘발성 메모리를 지웁니다.
- **SP5-846-046(UCS 설정: 주소록 매체)**
주소록 데이터가 있는 슬롯 번호를 표시합니다.
0: 확인되지 않음
1: SP 슬롯 1
2: SD 슬롯 2
3: SD 슬롯 3
4: USB 플래시 ROM
10: SD 슬롯 10
20: HDD
30: 없음

3. 예방적 유지관리

PM 부품 설정

PM 부품 교체 절차

이 기계에 대한 PM 카운터를 재설정하는 두 가지 방법이 있습니다.
조작이 쉬운 "[PM 카운터 / 새로운 장치 설정] 메뉴에 의한 방법 2"를 권장합니다.

★ 중요

- 정착 슬리브 벨트 장치의 PM 카운터가 PM 수명(400,000페이지 또는 313,153,000mm)에 도달한 후에 기계는 자동으로 작동을 멈춥니다. 기계가 작동을 중지하기 전에 정착 슬리브 벨트 장치를 교체하십시오(중지 경고: 415,000페이지 또는 302,229,000mm, 중지: 430,000페이지 또는 313,153,000mm).

↓ 참고

- 다음 장치의 경우 새로운 장치 감지 메커니즘이 있습니다. SP(새 장치 감지)를 설정할 필요는 없습니다(New Unit Detection).
 - 완전한 장치로의 정착 장치
 - 완전한 장치로의 PCDU
 - 페토너통(페토너통이 가득차서 기계가 중단된 경우)

방법 1: SP3701 방식

1. SP 모드에 들어갑니다.
2. SMC 로깅 데이터를 SP5-990-004로 출력합니다.
SMC를 인쇄하기 전에 기계를 끄고 다시 부팅하십시오. 이렇게 하지 않으면 SMC를 인쇄할 때 최근 설정을 가져올 수 없습니다.
3. 다음의 SP(새 장치 감지)를 "1"로 설정합니다.

항목	SP
현상 장치 <ul style="list-style-type: none"> • 교체 절차: 444페이지의 	검정: SP3-701-003 노랑: SP3-701-072 시안: SP3-701-026 마젠타: SP3-701-049

항목	SP
PCU <ul style="list-style-type: none"> 교체 절차: 444페이지의 	검정: SP3-701-002 옐로우: SP3-701-071 시안: SP3-701-025 마젠타: SP3-701-048
가압 롤러 <ul style="list-style-type: none"> 교체 절차: 531페이지의 정착 슬리브 벨트 장치 <ul style="list-style-type: none"> 교체 절차: 527페이지의 (완전한 정착 장치는 SP3-701을 설정할 필요가 없습니다.)	가압 롤러: SP3-701-118 정착 슬리브 벨트 장치: SP3-701-116
이미지 전송 벨트 장치 <ul style="list-style-type: none"> 교체 절차: 456페이지의 	SP3-701-093
이미지 전송 클리닝 유닛 <ul style="list-style-type: none"> 교체 절차: 460페이지의 	SP3-701-102
용지 전송 롤러 유닛 <ul style="list-style-type: none"> 교체 절차: 477페이지의 	SP3-701-109
페토너통 (기계가 통이 가득참을 감지하여 중단되기 전에 통이 교체된 경우) <ul style="list-style-type: none"> 교체 절차: 454페이지의 	SP3-701-142
오존 필터/먼지 필터 <ul style="list-style-type: none"> 교체 절차: 606페이지의 	SP3-701-131

- 주 전원 스위치를 켜고 콘센트에서 전원 코드를 분리합니다.
- PM 부품을 교체하고 주 전원을 켭니다.
 기계가 PM 카운터를 자동으로 리셋합니다. 현상액 장치의 경우, 현상액 초기화도 자동으로 수행됩니다.
- SP 모드를 종료합니다.

방법 2: [PM 카운터 / 새 장치 설정] 메뉴 방식

- SP 모드에 들어갑니다.

2. SMC 로깅 데이터를 SP5-990-004로 출력합니다.

SMC를 인쇄하기 전에 기계를 끄고 다시 부팅하십시오. 이렇게 하지 않으면 SMC를 인쇄할 때 최근 설정을 가져올 수 없습니다.

3. [PM 카운터 / 새 장치 설정]을 누릅니다.

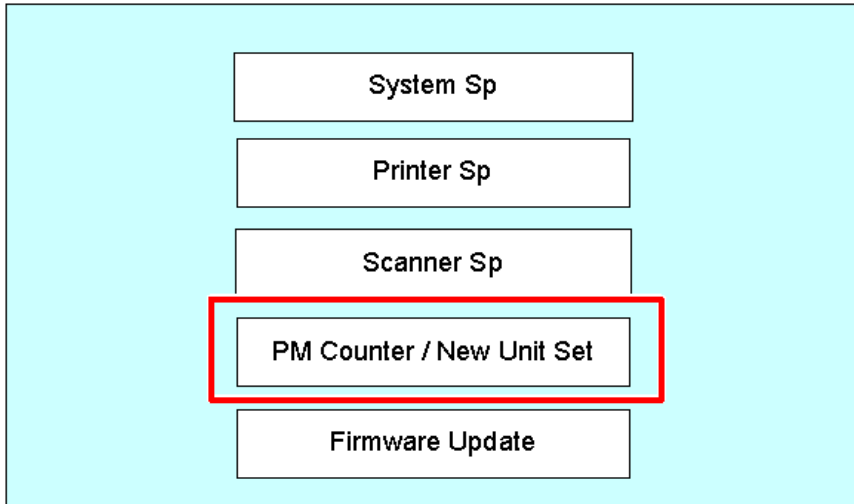

d238m0894

3

4. [모든 PM 부품 목록 : 새 장치 설정]을 누릅니다.

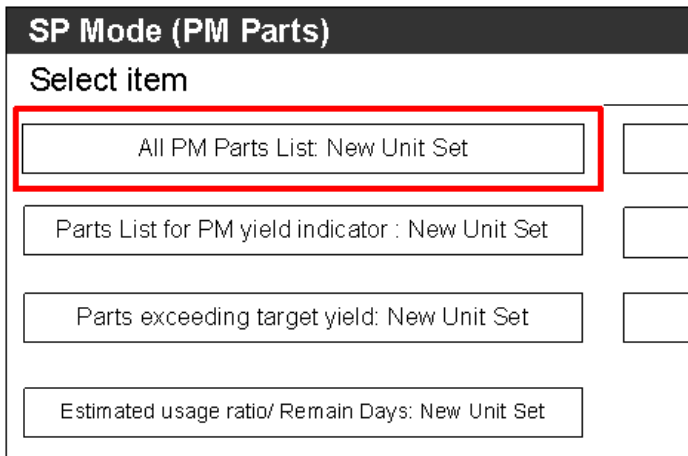

d238m0895

5. 교체하고자 하는 PM 부품에 대해 "새 장치 설정"에서 "예"를 누릅니다.

"예"를 누른 후 [나가기] 키는 사용할 수 없습니다.

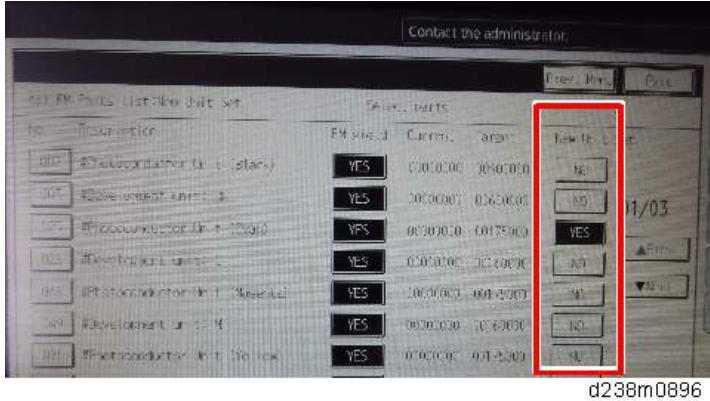

d238m0896

6. 주 전원을 끄고, 벽면 콘센트에서 전원 코드를 뽑습니다.
7. PM 부품을 교체하고 주 전원을 켵니다.
 기계가 PM 카운터를 자동으로 리셋합니다. 현상액 장치의 경우, 현상액 초기화도 자동으로 수행됩니다.
8. SP 모드를 종료합니다.

PM 부품을 새로 설치한 후

1. SMC 로깅 데이터를 SP5-990-004로 출력하고 카운터 값을 확인합니다.
 SMC를 인쇄하기 전에 기계를 끄고 다시 부팅하십시오. 이렇게 하지 않으며 SMC를 인쇄할 때 최근 설정을 가져올 수 없습니다.
2. 교체 장치에 대한 PM 카운터를 SP7-621, 또는 SP7-944 방식을 통해 "0"으로 설정되었는지 확인합니다. 해당 장치에 대한 PM 카운터가 리셋되지 않은 경우 SP3-701를 통해 새 장치 감지 설정을 다시 수행하고 기계를 끄고 켵니다.
3. SP7-853으로 교환 카운터가 카운트하는지 확인하십시오.
4. 새 SMC 로깅 데이터 목록(상기 2단계에서)의 이전 장치용 카운터(SP7-621, or SP7-944)가 이전 SMC 로깅 데이터 목록("이전 부품을 제거하기 전" 부분에서 출력된 목록)의 이러한 장치용 카운터(SP7-621)와 동일한지 확인하십시오.
5. 장치 교체 날짜가 SP7-950으로 업데이트되는지 확인합니다.

SP 설명

- SP7-621-001(PM 카운터 표시: 용지)
 현재의 각 유지보수 장치에 대해 인쇄된 매수를 표시합니다.
 장치를 교체하면 장비가 새 장치가 설치되었다는 사실을 자동으로 감지합니다.
 그런 후 현 PM 카운터값이 자동으로 PM 카운터-이전으로 이동되고 (SP7-906-1 ~ 10) "0" 으로 재설정됩니다.

- **SP7-853(카운터 교체)**
각 PM 부품의 교체 횟수를 표시합니다.
- **SP7-908(이전 장치 카운터: 페이지(%))**
마지막으로 교체된 이전 PM 부품의 PM 카운터를 표시합니다.
- **SP7-950(장치 교체 날짜)**
각 PM 장치의 교체일을 보여줍니다.
- **SP5-990(SP 프린트 모드)**
시스템 및 사용자 설정: SMC에 대한 설정을 인쇄합니다.
SMC를 인쇄하기 전에 기계를 끄고 다시 부팅하십시오. 이렇게 하지 않으며 SMC를 인쇄할 때 최근 설정을 가져올 수 없습니다.

작동 점검 전 준비

1. 노광 유리(DF 및 책자 스캐닝용)를 청소합니다.
2. 사용자 도구 모드로 들어갑니다.
3. 복사기 모드와 프린터 모드에 대하여 다음과 같이 "자동 색상 보정(ACC)"을 수행합니다.
 - ACC 테스트 패턴을 인쇄합니다(사용자 도구 > 유지관리 > ACC > 시작).
 - 인쇄물을 노광 유리에 올려놓습니다.
 - 테스트 도표 위에 백지 10매를 올려놓습니다. 그러면 정확한 ACC 조정을 보장합니다.
 - ARDF 또는 원고 덮개를 닫습니다.
 - LCD의 "스캔 시작"을 누릅니다. 그러면 기계에서 ACC를 시작합니다.
4. 사용자 도구 모드를 종료한 다음 SP 모드로 들어갑니다.
5. 라인 조정을 수행합니다.
SP2-111-004: 강제 라인 위치 조정 모드 d
SP2-194-007(MUSIC 실행 결과 실행 결과)로 결과를 확인할 수 있습니다.
(0: 성공, 1: 실패).
또한, 개별 컬러에 대한 결과는 SP2-194-010 ~ 013으로 확인할 수 있습니다.
6. SP 모드를 종료합니다.

SP 설명

- **SP2-194-007(MUSIC 실행 결과: 실행 결과)**
MUSIC 조정의 결과 코드가 표시됩니다.
0: 성공

1: 실패

- SP2-194-010 ~ 013 (MUSIC 실행 결과: 오류 결과 C, M, Y, K)

각 색상에 대한 MUSIC 조정의 결과 코드가 표시됩니다.

0: 완료되지 않음

1: 성공적으로 완료됨

2: 패턴 감지 못함

3: 타겟보다 패턴 라인이 적음

4: 조정 범위 초과

5 ~ 9: 미사용

작동 확인

샘플 이미지가 정상적으로 복사되었는지 확인합니다.

PM 부품 목록

"부록"에서 다음 정보를 참보하십시오.

- 예방적 유지관리 항목

4. 교체 및 조정

주 전원 스위치 참고 사항

푸시 스위치

이 기기의 전원 버튼은 일반 로커 스위치에서 푸시-버튼 스위치(누르는 버튼)로 변경되었습니다. 푸시 스위치는 로커 스위치와 특성과 규격이 다릅니다. 부품 교체 및 조정을 할 때는 주의해야 합니다.

푸시 스위치의 특성(DC 스위치)

주 전원 스위치가 꺼진 상태여도 전원은 기기로 공급됩니다.

이 기기의 푸시 스위치는 DC(직류)를 사용합니다. 그러므로 전원 콘센트에 AC 전선으로 연결되어 있다면, 주 전원이 꺼져 있어도 전원은 컨트롤러 보드, 조작 장치, 기타 모듈에 공급됩니다. 이 상태에서 이 보드 외에도 컨트롤러 보드 및 조작 장치를 교체하면, 전기 구성 요소에 손상을 가하게 됩니다.

그러므로 부품 교체 등의 유지관리 작업을 할 때에는 푸시 스위치로 주 전원을 끄는 것은 물론 AC 전선을 뽑아야 합니다.

전선을 AC 벽 콘센트에서 뽑아도 기기 내부에는 잔류 전하가 있습니다.

전선을 AC 벽 콘센트에서 뽑아도 얼마 동안 기기 내부에는 잔류 전하가 있습니다. 그러므로 이 상태에서 보드를 분리하면 퓨즈가 나가거나 메모리 장애가 일어납니다.

- 기기 내부의 잔류 전하를 없애는 방법

AC 전원 콘센트에서 전선을 뽑은 다음에 기기 내부의 잔류 전하를 제거하려면 주 전원 스위치를 누릅니다. 그러면 기기에 잔류하는 전하가 방출되고, 보드를 분리할 수 있게 됩니다.

AC 전원 콘센트에 AC 전선을 다시 연결하면 기기가 자동으로 시작합니다.

잔류 전하를 제거하려면 AC 전선을 뽑은 상태에서 주 전원 스위치를 누릅니다. 이 때 기기 내부의 전원 켜짐 플래그가 지정됩니다. 그러므로 기기에 대한 작업을 마치고 전선을 AC 전원에 다시 연결하면 주 전원 스위치를 누르지 않아도 기기는 자동으로 시작하고 움직이는 부품이 움직이기 시작합니다. 움직이는 부품을 조작할 때에는 손가락이나 옷이 걸리지 않도록 주의하십시오.

참고

- 자동 재시작은 실수로 AC 전선을 뽑거나 예기치 못하게 전원이 나가는 경우를 위해 작동됩니다. 전원 플래그 켜짐 상태를 유지하므로써 전원이 다시 들어오게 되면 기기가 자동으로 시작하게 됩니다.

드문 경우에 AC 전선은 콘센트에 다시 연결하더라도 기기가 자동으로 다시 시작하지 않을 수 있습니다. 이 경우에 기기가 고장난 것은 아닙니다. 그 원인은 잔류 전하 방출 타이밍 때문입니다. 만약에 잔류 전하가 이미 방출된 다음에 주 전원 스위치를 누르면, 전원 켜짐 플래그가 지정되지 않게 됩니다. 이런 경우에는 주 전원 스위치를 눌러서 기기를 수동으로 다시 시작합니다.

종료 방법

1. 본 기계의 주 전원 스위치[A]를 누릅니다.



d238m1001

2. 종료 메시지가 나타납니다. 종료 절차 후에 주 전원이 자동으로 꺼집니다. 기기를 완전히 종료하는 경우 조작 패널과 주 전원 표시기가 꺼집니다.

★ **중요**

- 종료 메시지가 나타난 후에도 기계가 종료 중임을 표시하기 위해 주 전원 표시기[A]가 깜박거리면 전원 코드를 분리하지 마십시오.



d238m1030

⚠ **주의**

- 전기 보드를 제거 및 조정하기 전에 다음 절차를 수행하십시오. 그렇지 않으면 보드가 기계 내부의 잔류 전하에 의해 손상을 입을 수 있고 이 경우 교체해야 합니다.

1. 종료 후에 전원 코드를 뽑니다.

2. 전원 스위치를 잠시 동안 눌러서 기계 내부의 잔류 전하를 제거합니다.

강제 종료

어떤 이유로 인해 정상적인 종료가 완료되지 않는 경우를 대비하여 기기에는 강제 종료 기능이 있습니다.

강제로 시스템을 종료하려면 주 전원 스위치를 6초 정도 누르십시오.

평상 시에는 강제 종료 기능을 사용하지 마십시오.

★ 중요

- 강제 종료는 하드 디스크와 메모리를 손상시킬 수 있고 기기 손상을 일으킬 수 있습니다. 어쩔 수 없는 경우에만 강제 종료를 하십시오.

사전 준비

경고

- 주 전원 스위치를 끄고 전원 코드를 뽑습니다.
- 교체 후에 제거한 모든 하네스가 다시 연결되었고 해당 클램프에 단단히 고정되어 있는지 확인하십시오.

특수 도구

항목	부품 번호	설명	수량	고유 또는 공통
1	A1849501	스캐너 위치 고정 핀(2개/세트)	1	C(일반)
2	B6455020	SD 카드(1GB)	1	C(일반)
3	B6455060	SD 카드(16GB)	1	C(일반)
4	52039502	실리콘 그리스 G-501	1	C(일반)
5	A2579300	그리스 Barrierta - S552R	1	C(일반)
6	C4019503	20배율 범위	1	C(일반)
7	VSSG9002	FLUOTRIBO MG 그리스: 100G	1	C(일반)
8	A0929503	C4 색상 테스트 차트(3개/세트)	1	C(일반)

↓ 참고

- HDD 암호화를 사용하는 컨트롤러 보드를 교체하는 경우, SD 카드에 암호화 키 파일을 만들려면 PC(개인용 컴퓨터)가 필요합니다.

외부 덮개

안전 장치 관련 주의사항

안전장치는 국제 안전 기준인 IEC60950-1의 요건을 부합해야 합니다.

이러한 안전 장치는 사람들이 제품과 부딪히거나 기대어 무거운 제품이 쓰러짐으로 인해 제품에 깔려서 상해를 입는 것과 같은 심각한 사고로 이어질 수 있는 전복 사고를 방지하는 것입니다. (미국: UL60950-1, 유럽: EN60950-1)

그러므로 이러한 안전 장치는 언제나 반드시 고객의 동의 하에 제거해야 합니다.

자신의 판단을 이용하여 제거하지 마십시오.

4

개요

전면 및 후면 측면 덮개



번호	덮개 이름
1	폐 토너 덮개
2	전면 상단 덮개
3	전면 덮개
4	주 전원 스위치 덮개

번호	덮개 이름
5	후면 덮개
6	후면 하단 덮개

우측 및 좌측 덮개



d238m1181a

번호	덮개 이름
1	우측 상단 덮개
2	오른쪽 도어
3	오른쪽 후면 덮개
4	왼쪽 후면 덮개
5	컨트롤러 덮개
6	왼쪽 덮개
7	상단 왼쪽 덮개

용지 배출 덮개

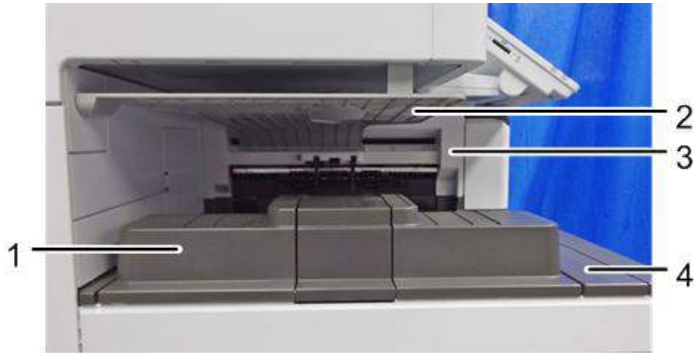

d238m1183

4

번호	덮개 이름
1	용지 배출함
2	인버터 용지함
3	용지 배출 덮개
4	용지 배출 하단 덮개

안쪽 덮개



d238m1184

번호	덮개 이름
1	용지 배출 전면 덮개
2	안쪽 상단 덮개

번호	덮개 이름
3	안쪽 하단 덮개

전면 덮개

1. 전면 덮개[A]를 엽니다.



d238m1002

2. 벨트 팁의 후크를 풀고 벨트[A]를 분리합니다.

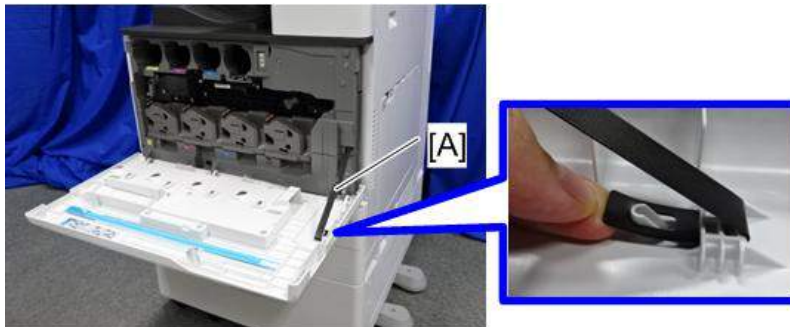

d238m1003

3. 스톱퍼를 아래로 누르고, 전면 덮개[A]를 오른쪽으로 밀어 분리합니다.

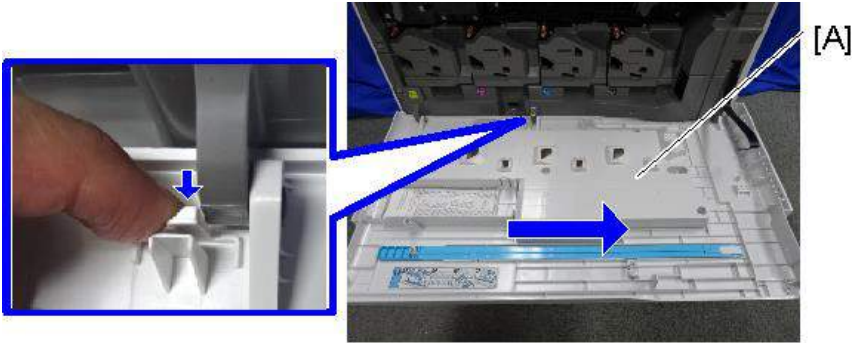

d238m1004

컨트롤러 덮개

1. 제어기 덮개[A].



🔧 x3

d238m1005

상단 왼쪽 덮개

⚠ 주의

- 파란색 원으로 표시된 각 부위에 탭이 있습니다. 부착하거나 분리할 때 파손되지 않도록 주의하십시오.

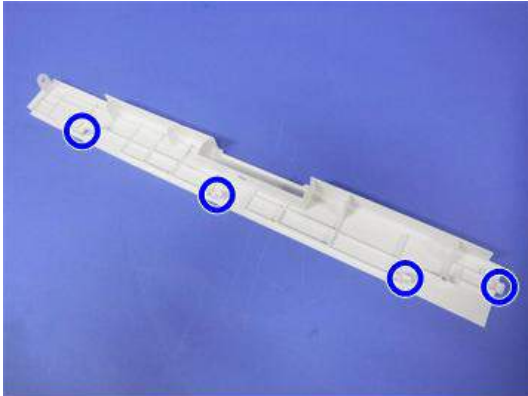

d1462009

1. 전면 덮개를 엽니다.
2. 용지 배출함(401페이지의)
3. 상단 좌측 덮개[A]
파란색 화살표 방향으로 덮개를 밀니다.

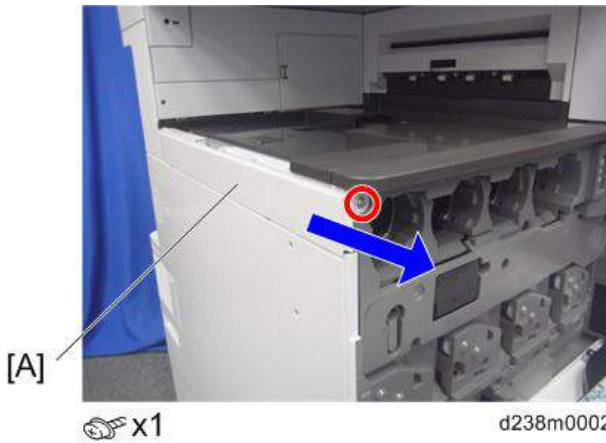

왼쪽 후면 덮개

1. 상단 왼쪽 덮개(388페이지의)

2. 좌측 후면 덮개[A]

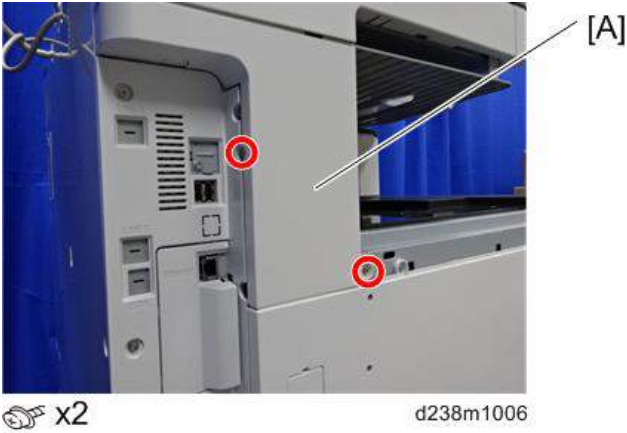

4

왼쪽 덮개

⚠ 주의

- 파란색 원으로 표시된 각 부위에 탭이 있습니다. 부착하거나 분리할 때 파손되지 않도록 주의하십시오.

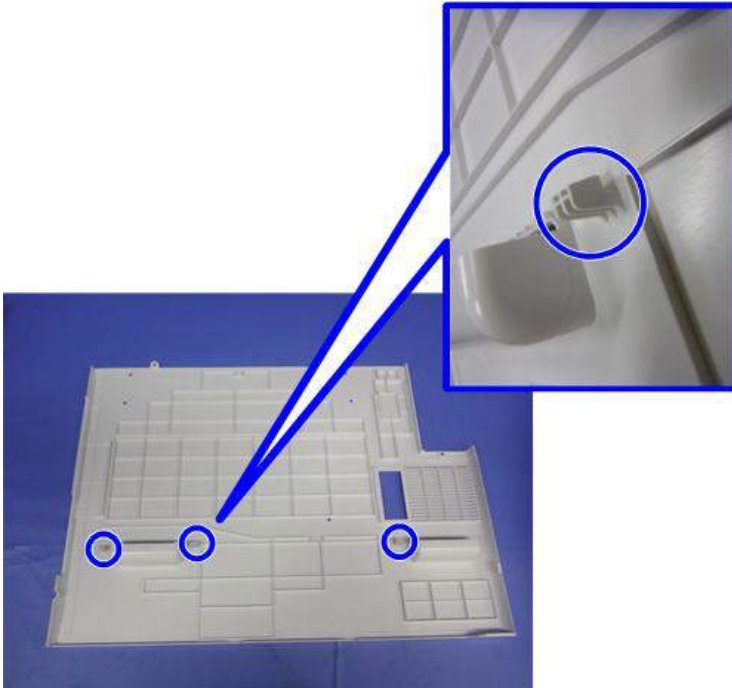

1. 컨트롤러 덮개(388페이지의)
2. 오존 필터/먼지 필터 박스(606페이지의)
3. 상단 왼쪽 덮개(388페이지의)
4. 왼쪽 후면 덮개(389페이지의)
5. 2차 용지 급지함을 조금 엽니다.

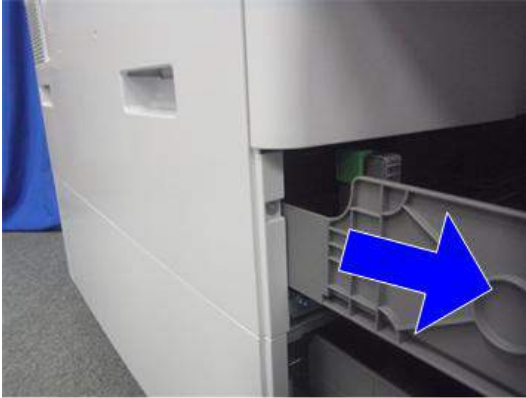

d1462036

6. 왼쪽 덮개[A]
아래로 누르면서 제거합니다.

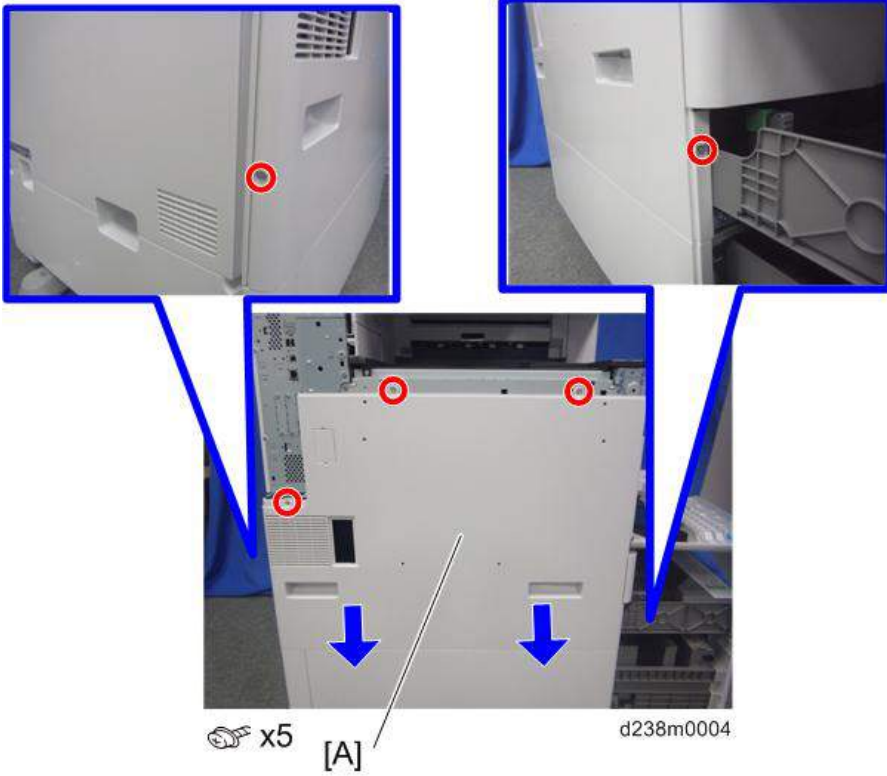

제거 순서

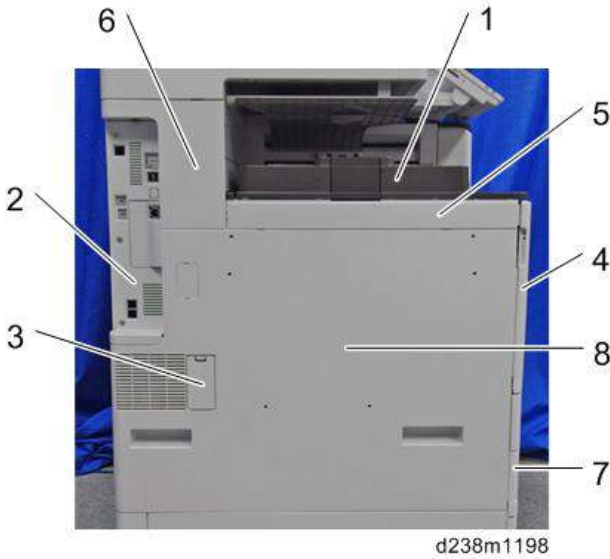

1. 용지 배출함
2. 컨트롤러 덮개

3. 오존 필터/먼지 필터 박스
4. 전면 덮개
5. 상단 왼쪽 덮개
6. 왼쪽 후면 덮개
7. 2차 용지 급지함
8. 왼쪽 덮개

후면 덮개

⚠ 주의

- 후면 덮개의 뒷면에 탭(왼쪽을 향함)이 있습니다. 덮개를 부착 또는 제거할 때 손상되지 않도록 주의하십시오.

1. 후면 덮개 [A]

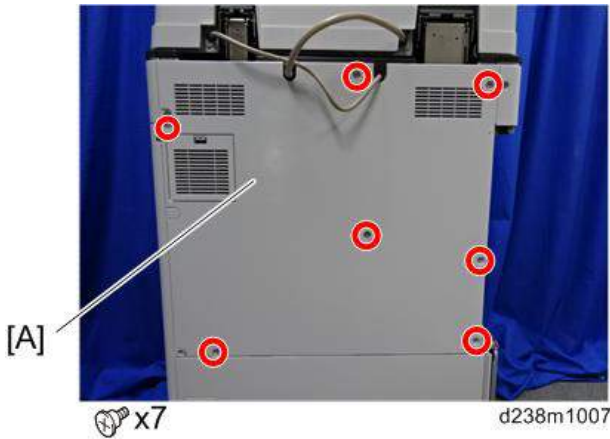

적색 원으로 표시된 부품의 뒤에 있는 탭을 풀기 위해 덮개를 살짝 구부리고 덮개를 분리합니다.



후면 하단 덮개

1. 후면 덮개(393페이지의)
2. 후면 하단 덮개[A]

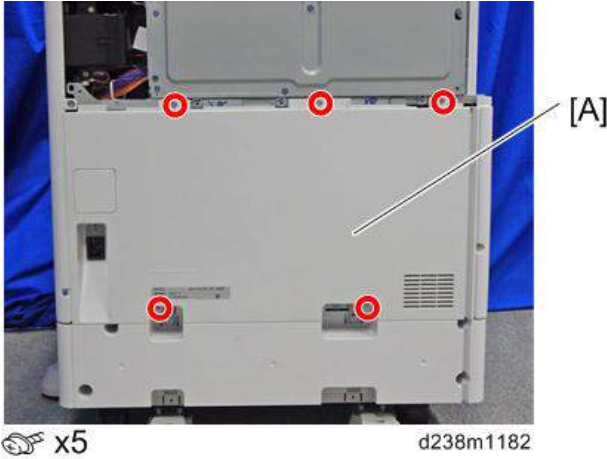

4

오른쪽 후면 덮개

1. 오른쪽 도어를 엽니다.
2. 오른쪽 후면 덮개[A](x4개, 이 중 태핑 나사x1개).

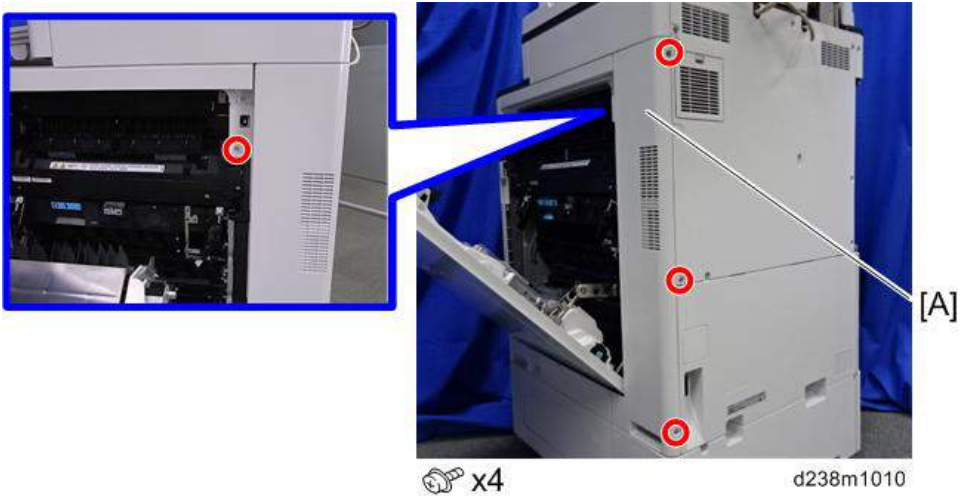

참고

- 설치 시 하네스가 내부에 끼지 않도록 조심하면서 돌출부[A]를 구멍[B]에 삽입합니다.

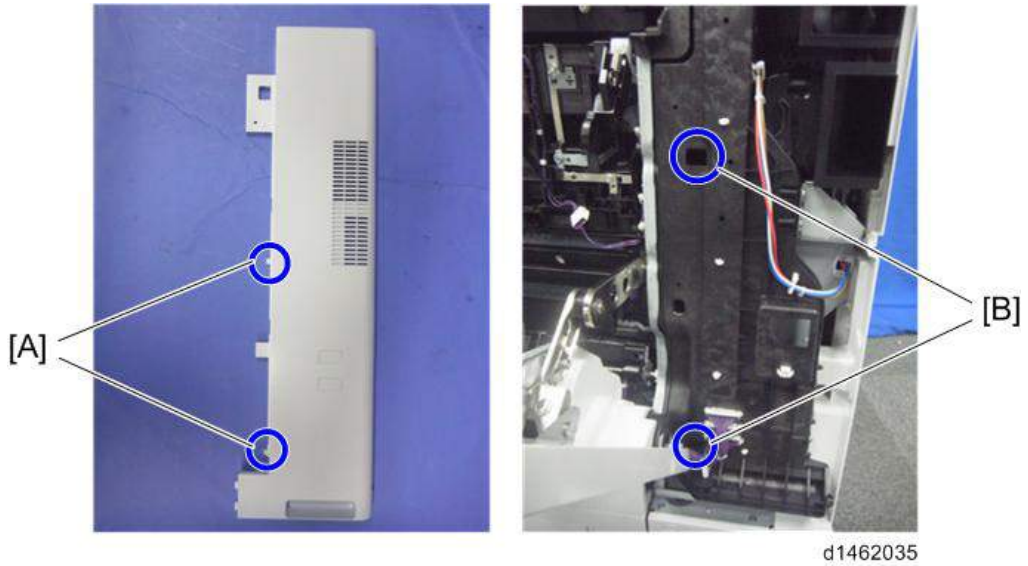

오른쪽 상단 덮개

1. 전면 상단 덮개(395페이지의)
2. 오른쪽 상단 덮개[A]



전면 상단 덮개

1. 오른쪽 도어를 엽니다.

2. 작은 덮개[A]

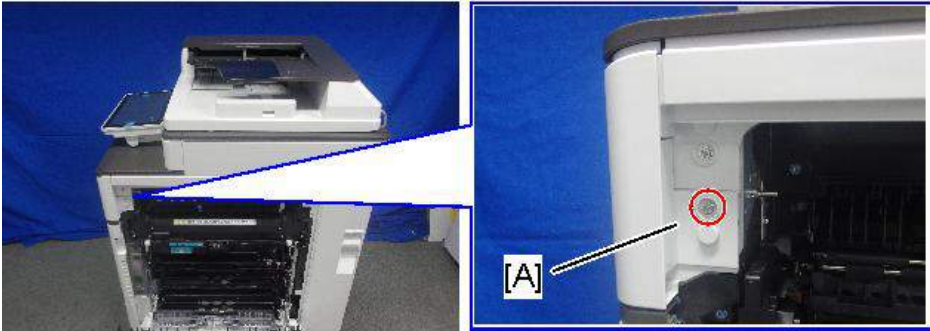



d238m553

 x1

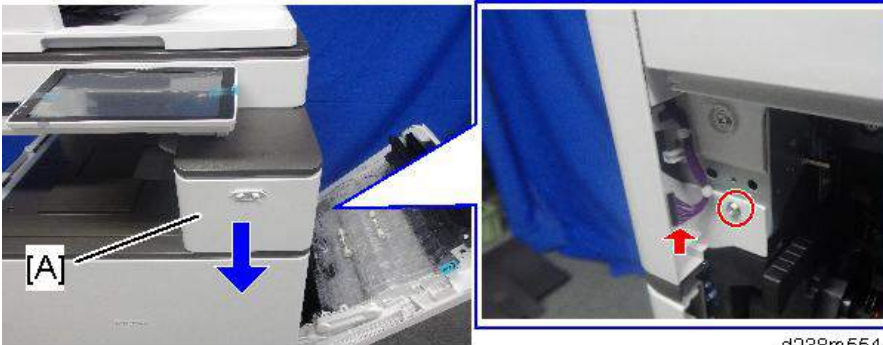
3. 나사와 커넥터를 분리한 다음 전면 상단 덮개[A]를 제거합니다.



d238m554

 x1,  x1

 참고

- 적색 화살표 위치에 세 개의 탭이 있음에 유의하십시오.
- 조작 패널[B]를 수평 방향으로 기울인 후, 전면 상단 덮개[A]를 제거합니다.

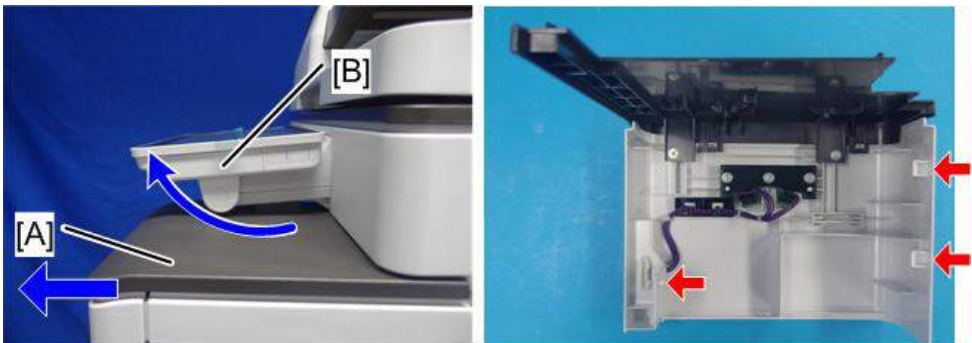

d238m555

근접 센서(인체 감지 센서)

1. 전면 상단 덮개(395페이지의)
2. 두 개의 커넥터

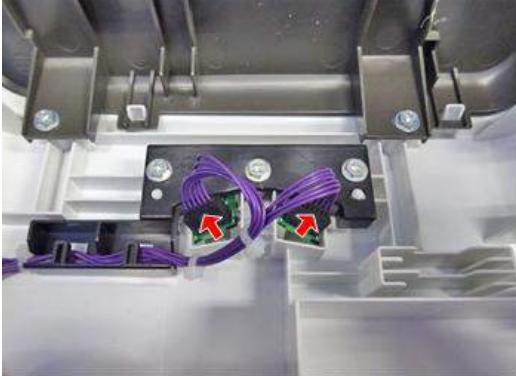

 x2

D238m1147

3. 브래킷 [A]

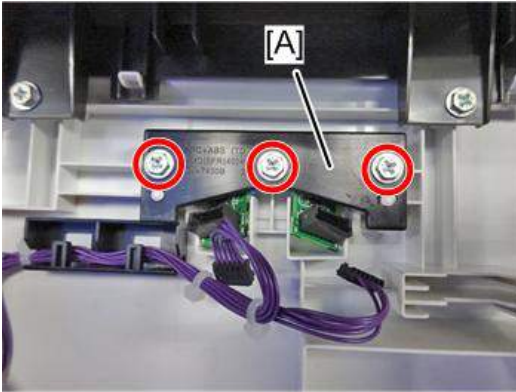

 x3

D238m1148

4. 근접 센서(인체 감지 센서)[A]

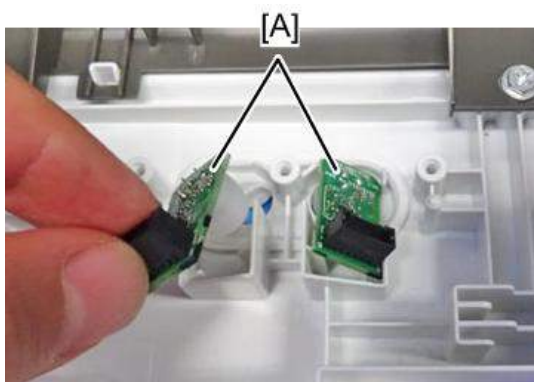

D238m1149

4

주 전원 스위치 덮개

1. 용지함 1과 2를 당겨서 빼냅니다.



d238m1090

2. 주 전원 스위치 덮개[A].

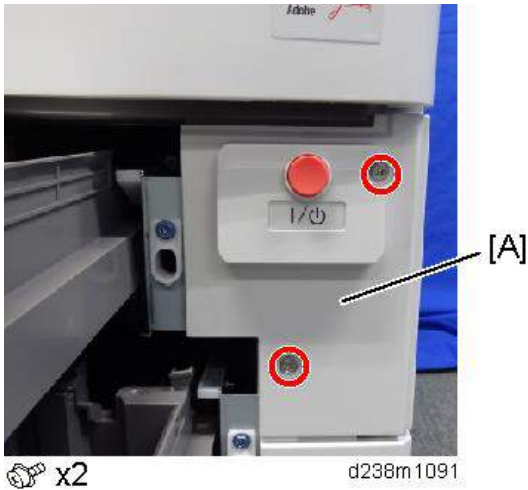

페토너 덮개

1. 전면 덮개(387페이지의)
2. 페토너 덮개[A]를 엽니다.



3. 페토너 덮개[A]

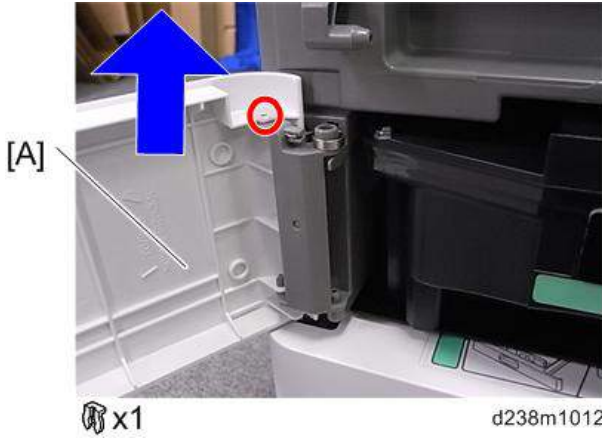

4

인버터 용지함

1. 반전 용지함[A]

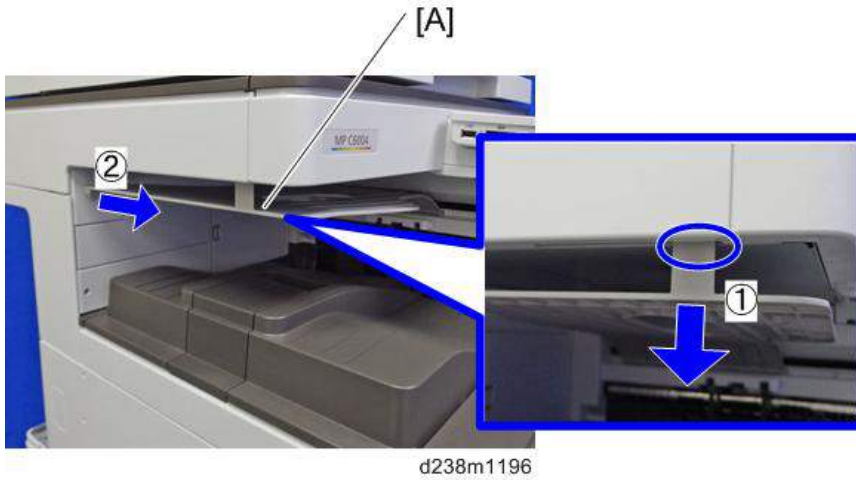

용지 배출함

1. 용지 배출함[A]



d238m1197

용지 배출 덮개

1. 전면 상단 덮개(395페이지의)
2. 용지 배출함(401페이지의)
3. 반전 용지함(400페이지의)
4. 용지 배출 덮개[A]



x1

d238m1013

용지 배출 하단 덮개

1. 왼쪽 후면 덮개(389페이지의)
2. 용지 배출 덮개(401페이지의)

3. 커넥터 덮개[A].



d1462090

4

4. 용지 배출 하단 덮개 [A]



 x3

d238m1016

용지 배출 전면 덮개

1. 전면 상단 덮개(395페이지의)
2. 용지 배출 하단 덮개(401페이지의)

3. 용지 배출 전면 덮개 [A]

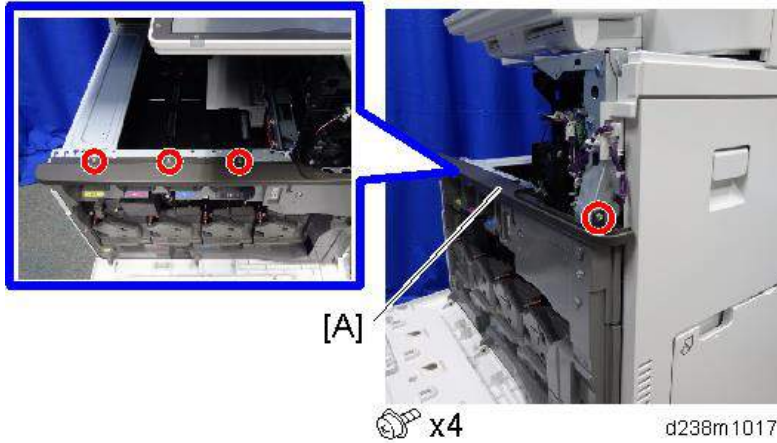

4

내부 상단 덮개

1. 전면 덮개를 열고 벨트를 제거합니다. (387페이지의)
2. 오른쪽 도어를 엽니다.
3. 용지 배출 전면 덮개(402페이지의)
4. 이미지 전사 벨트 장치(456페이지의)
5. 안쪽 상단 덮개[A]

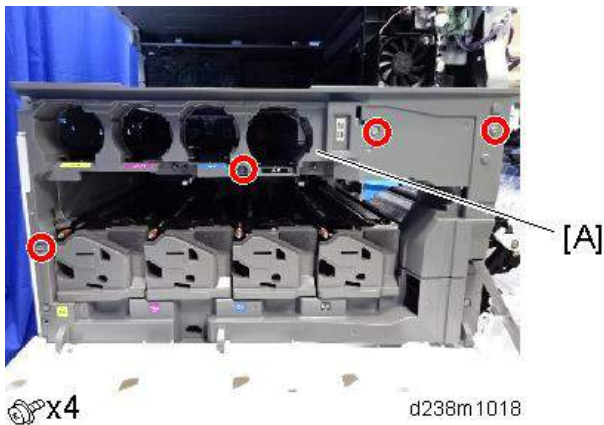

내부 하단 덮개

1. 전면 덮개(387페이지의)
2. 내부 상단 덮개(403페이지의)

3. PCDU 덮개(Y) [A]

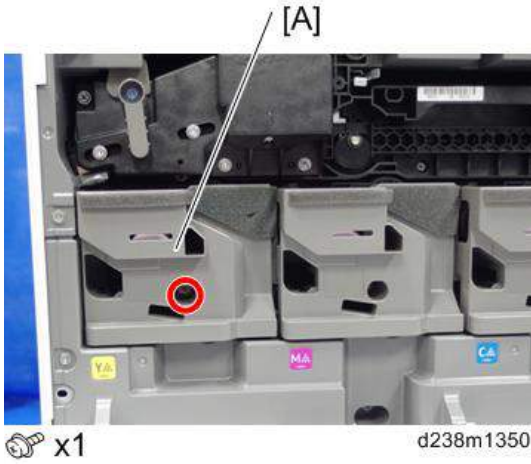

4. 페토너통 덮개(399페이지의)

5. 내부 하단 덮개[A]

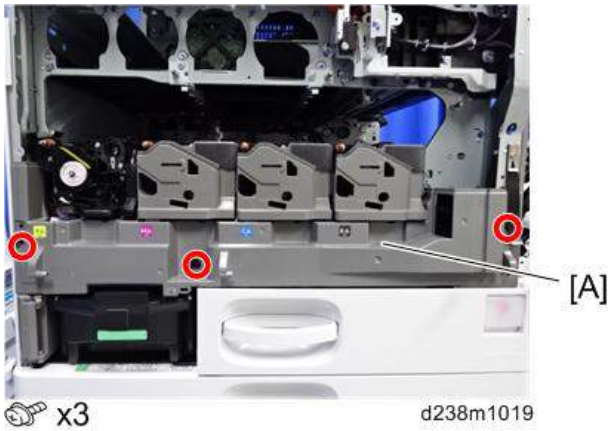

지능형 조작 패널

이 섹션은 기계에서 지능형 조작 패널을 분리하는 방법을 설명합니다. 지능형 조작 패널의 분리하기 위한 자세한 내용은 지능형 조작 패널 2세대에 대한 서비스 설명서를 참조하십시오.

조작 패널 장치

1. 스캐너 전면 덮개(414페이지의)
2. 조작 패널 상단 덮개[A]의 양측면을 잡고 탭의 후크를 분리한 후(청색 원으로 표시됨) 덮개를 제거합니다.

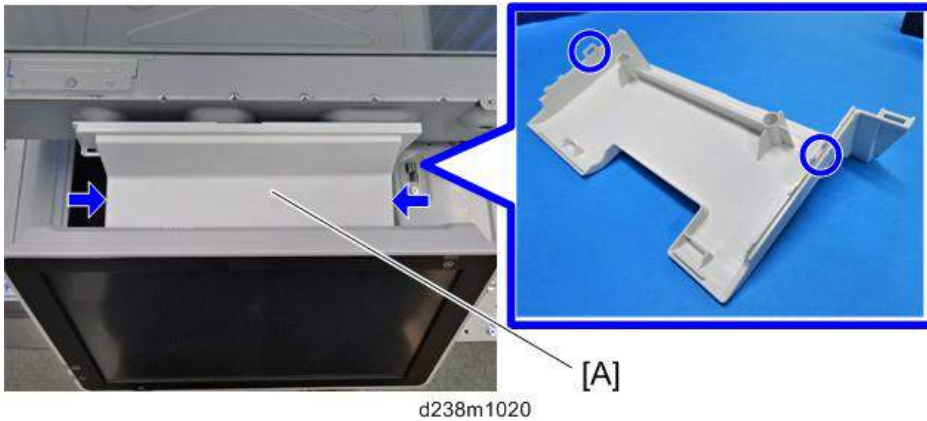

3. 조작 패널[A]

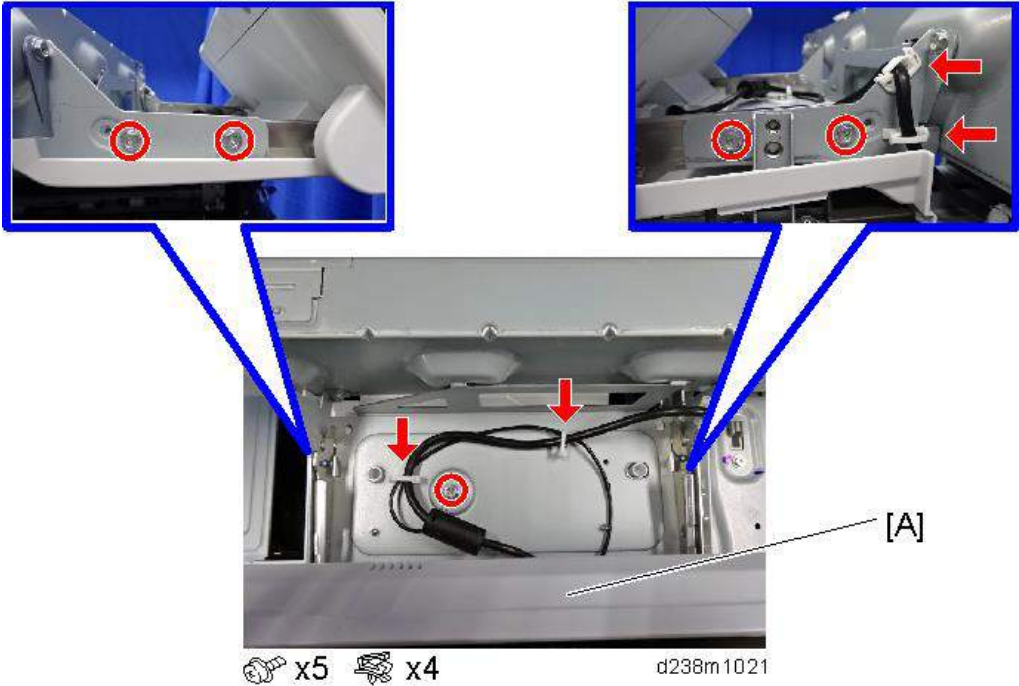

4. 원고 덮개 또는 ADF를 엽니다.

5. 디스플레이 보호를 위해 노출 유리 위에 헝겍이나 서비스 매트를 펼쳐 놓습니다. 조작 패널을 디스플레이가 아래를 향한 상태에서 노출 유리 위에 놓습니다.

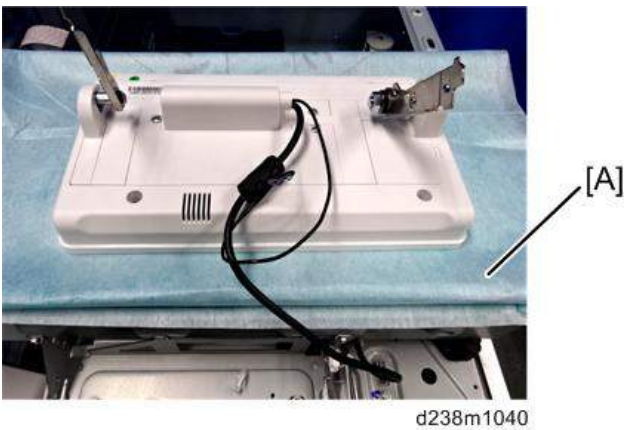

6. 후면 중앙 덮개 [A]

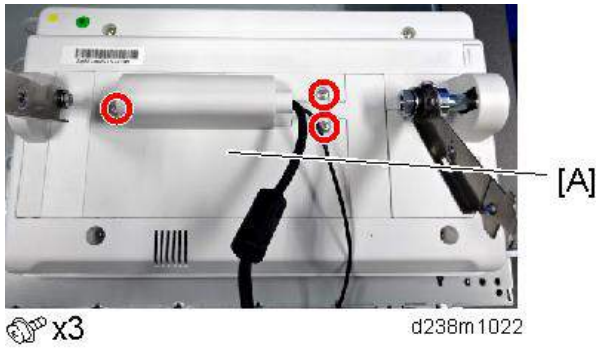

7. USB 케이블[A]을 분리합니다.

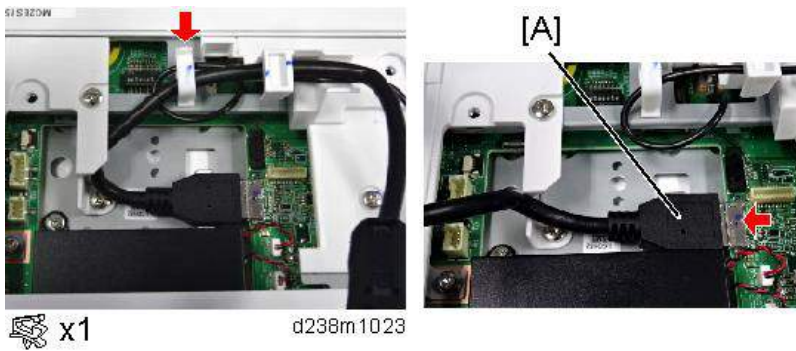

8. 좌측 소형 덮개[A], 우측 소형 덮개[B]

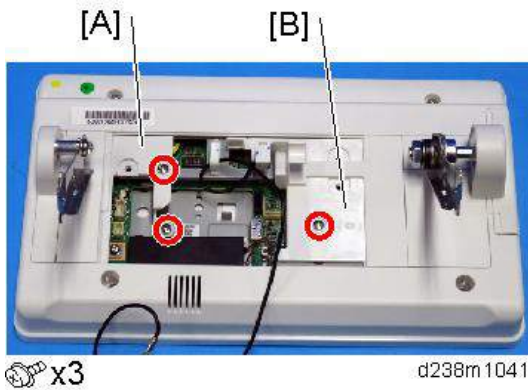

9. 우측 힌지 덮개 [A](후크 x 2)



10. 좌측 힌지 덮개[A], 우측 덮개[B]

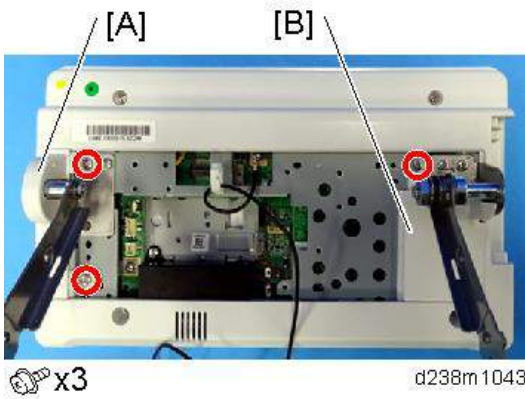

11. 힌지 [A] [B]

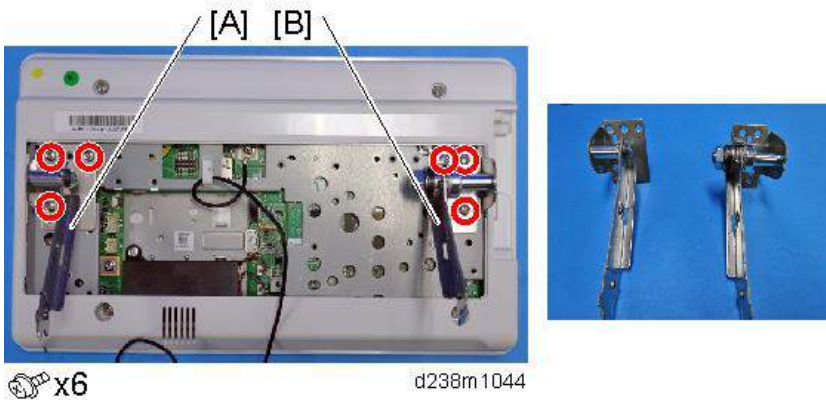

USB 케이블

1. 후면 덮개(393페이지의)
2. 스캐너 오른쪽 덮개(415페이지의)

3. 컨트롤러 박스 덮개(581페이지의)

4. USB 케이블 [A]를 분리합니다

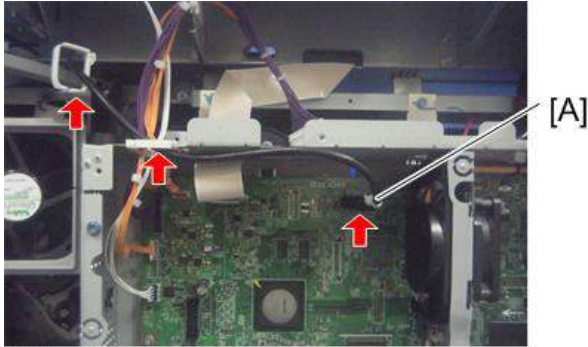

x2 d238m1045

5. 스캐너 장치 아래에 있는 케이블에서 클램프를 분리합니다.

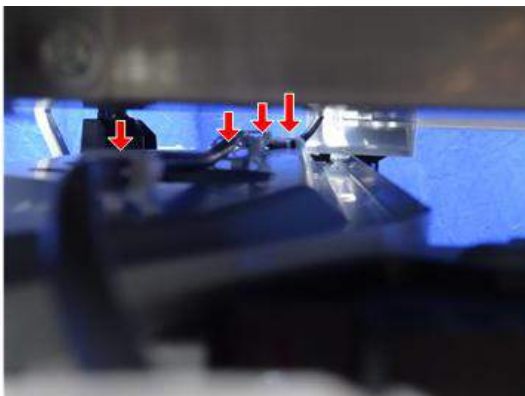

x4 d238m1046

클램프를 제거할 때, 긴 납작 머리 드라이버 또는 유사한 도구를 측면에 삽입하여 분리합니다.

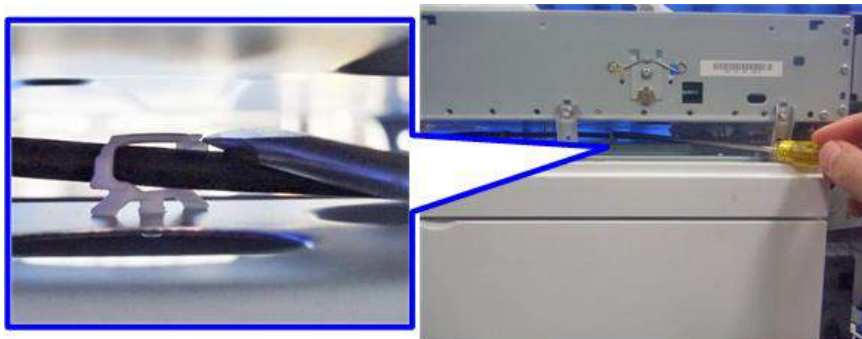

d238m1047

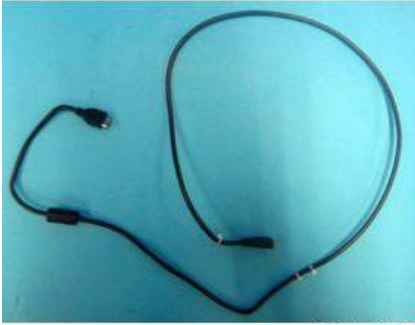

d238m1049

★ 중요

- 케이블에는 2개의 케이블 타이가 있습니다. 케이블을 부착할 때 두 개의 케이블 타이 사이에 클램프를 배치합니다.

4

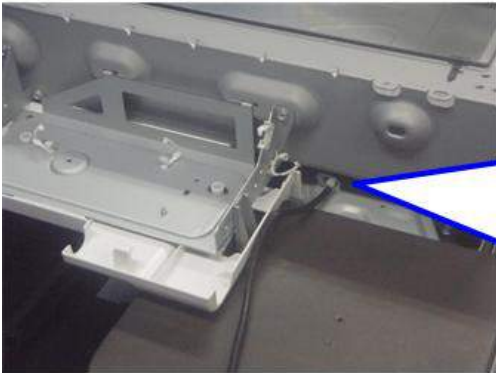

d238m1048

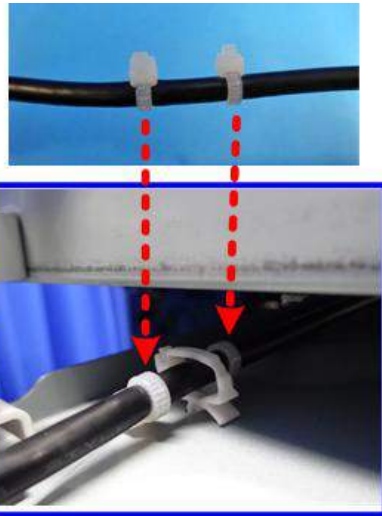

ADF

ADF 제거

1. 후면 덮개(393페이지의)
2. 케이블 브래킷 및 커넥터

SPDF DF3100

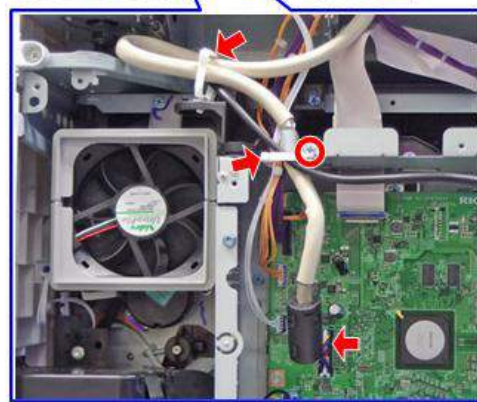
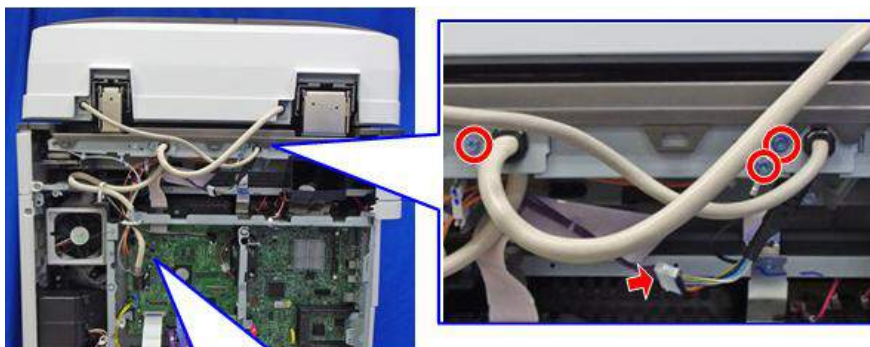

 x4
  x2
  x2
 d238m1171

ARDF DF3090



🔑 x2 🛠️ x1 d238m1174

4

3. ADF 바닥 위의 나사

SPDF DF3100



🔑 x2 d238m1173

ARDF DF3090



🔑 x2 d238m1175

4. ADF[A]를 천천히 주의하면서(ADF가 무겁습니다) 기계에서 들어 올립니다.

5. ADF의 모서리를 바닥에 놓고 벽을 향해 기대 놓습니다[B].

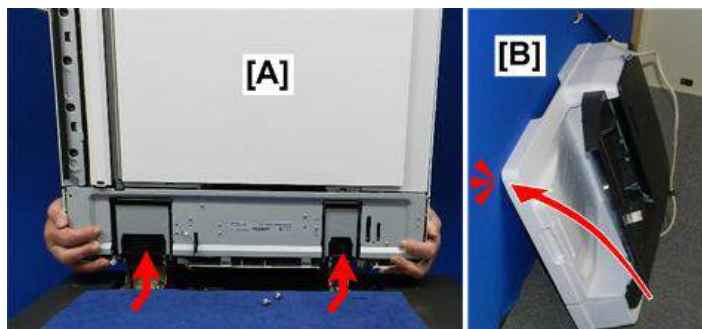

d223c3520

★ 중요

- ADF 위치 센서의 손상되기 쉬운 필러[A]의 손상을 방지하기 위해 아래 표시된 것과 같이 평면 위에 ADF를 놓지 마십시오.

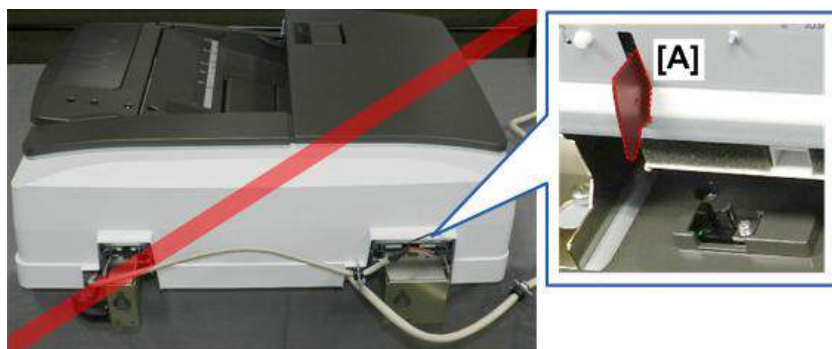

d223c3521

- SPDF DF3100를 교체하는 경우, 새로운 SPDF를 설치한 후 SP4-730-002를 실행합니다.

SP 설명

- SP4-730-002(FROM 메인 공장 출하 설정 실행 켜기/끄기)

SPDF의 FROM에 기록한 매개변수를 MFP의 엔진 보드에 복사합니다. 이 SP는 SPDF 모델 전용입니다.

스캐너 장치

시작하기 전

이 기계에는 SIO(스캐너 인터페이스 보드)가 없습니다. 이전 기계의 SIO 기능은 IPU에 의해 제어됩니다. 스캐너 장치의 하네스는 기계 후면에 있는 컨트롤러 박스의 IPU에 직접 연결됩니다.

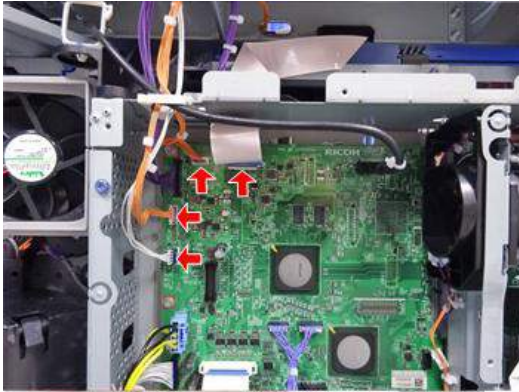

d238m1095

4

스캐너 외부

스캐너 전면 덮개

1. 스캐너 전면 덮개[A]

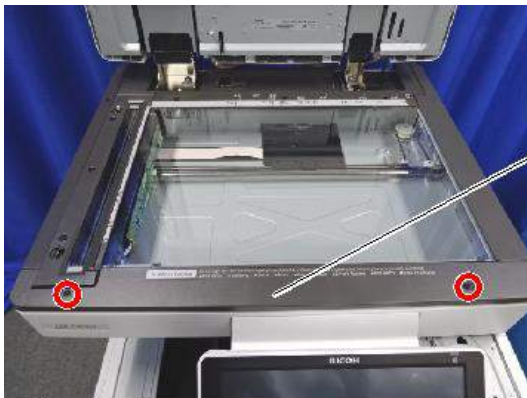

[A]

x2

d238m 1026

스캐너 오른쪽 덮개

1. 나사를 제거합니다.



 x1

d238m1300

2. 스캐너 우측 덮개[A]

상측에 있는 후크를 제거하고, 후면 방향으로 덮개를 밀어 넣습니다.

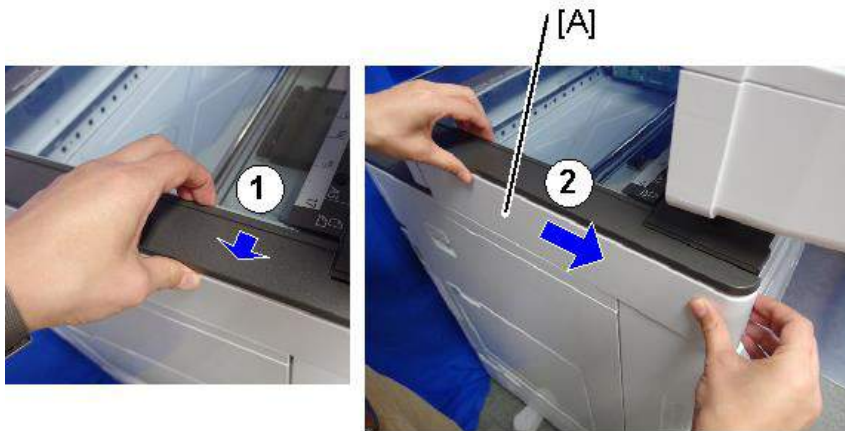

d238m1301

스캐너 왼쪽 덮개

1. 스캐너 전면 덮개(414페이지의)

2. 스캐너 좌측 덮개[A]

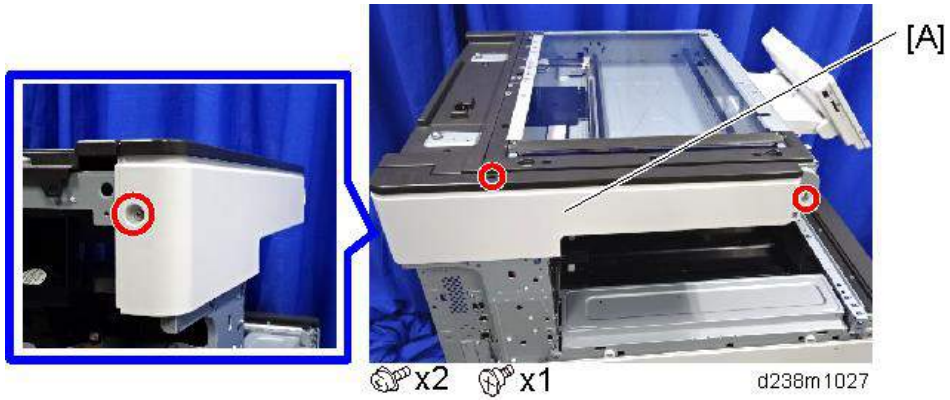

4

스캐너 상단 덮개

1. 원고 덮개 또는 ADF
2. 후면 덮개(393페이지의)
3. 스캐너 상단 덮개[A]

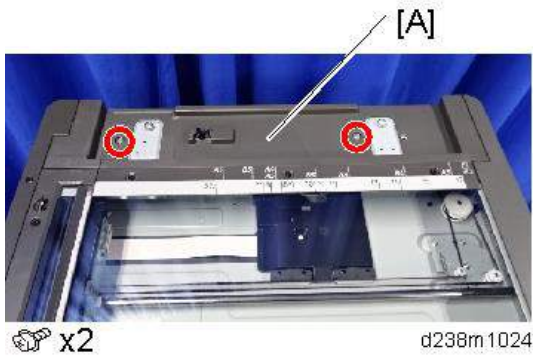

노광 유리

1. 원고 덮개 또는 ADF를 엽니다.
2. 스캐너 오른쪽 덮개(415페이지의)

3. 눈금자 [A]

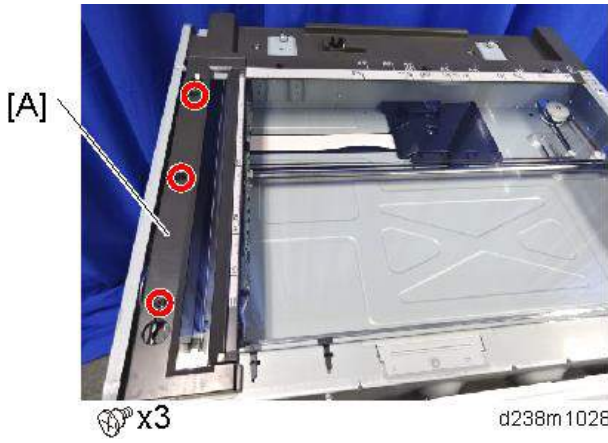

4. 시트 통과 노광 유리[A]

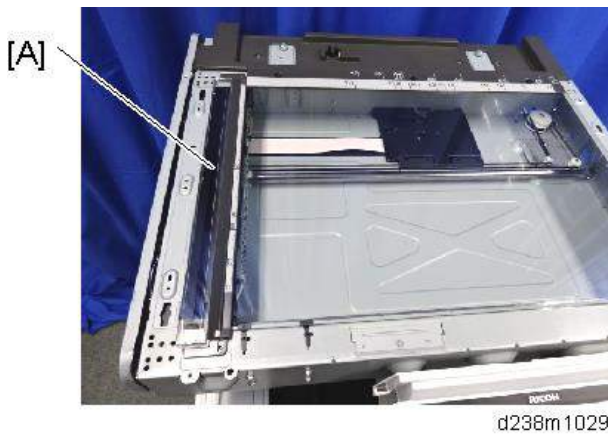

5. 후면 눈금자 [A]

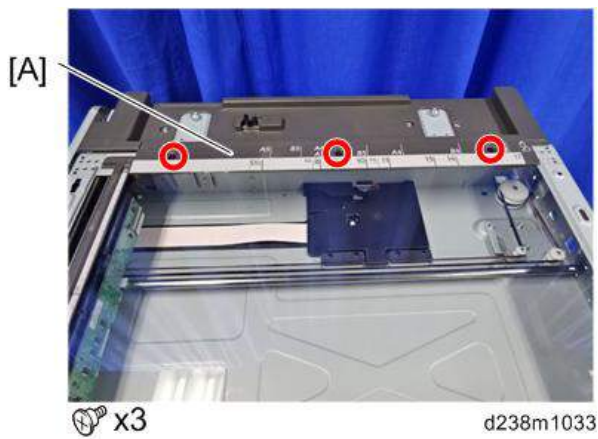

6. 왼쪽 스케일 및 노광 유리[A]

⚠ 주의

- 노광 유리와 왼쪽 스케일이 양면 테이프로 부착되어 있습니다.

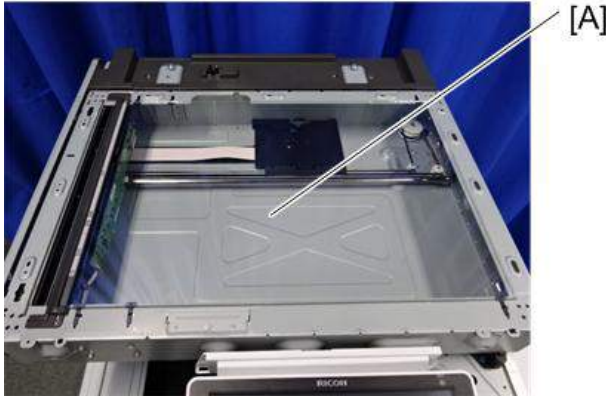

d238m1034

참고

- 설치할 때 다음 사항을 따르십시오:
- 후면 좌측 모서리에 있는 마크를 포함한 시트 통과 노광 유리[A]를 설치합니다.
- 왼쪽 스케일의 로케이팅 구멍이 앞/뒤 프레임의 로케이팅 돌기 위에 오도록 맞춥니다.

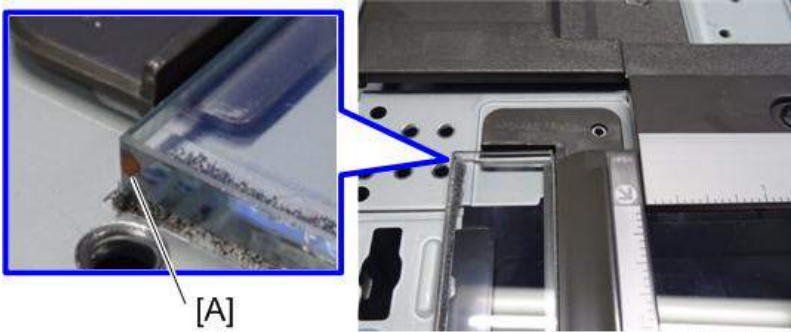

D238m1035

스캐너 캐리지

1. 노광 유리(416페이지의)
2. 스캐너 전면 덮개(414페이지의)

3. 스캐너 캐리지 전면 덮개[A]

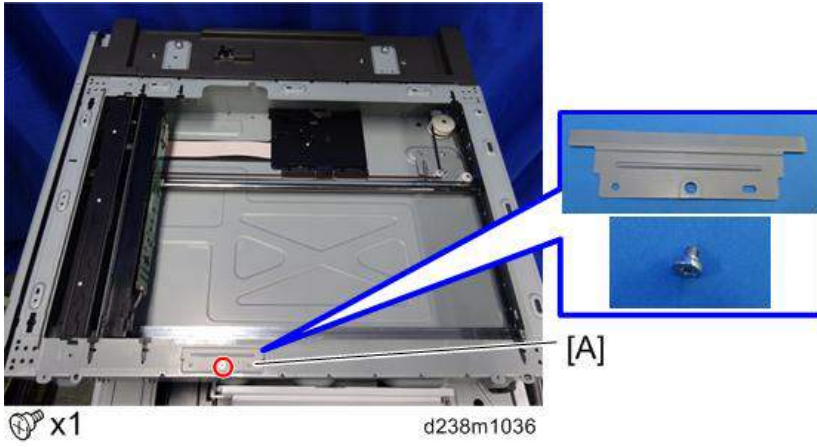

4

4. 스캐너 캐리지[A]를 그림에 표시된 위치로 이동합니다.

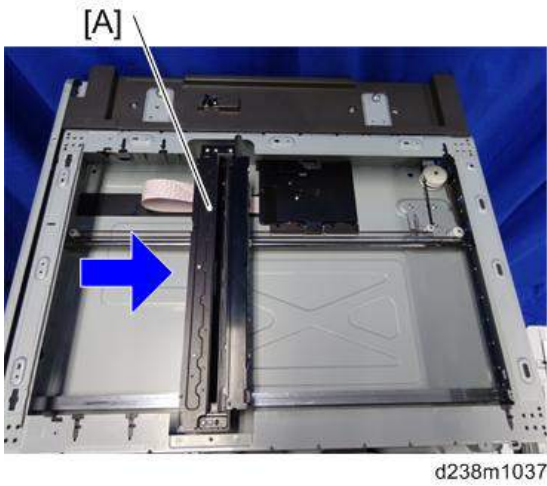

5. 나사를 풀고, 스프링[A]를 분리한 후 벨트[B]를 제거합니다.

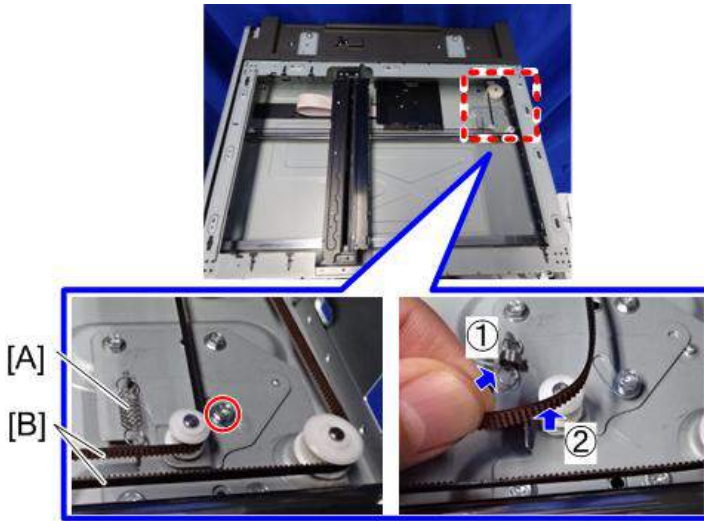

d238m1038

6. 스캐너 캐리지를 돌려서 본체[A]에 놓습니다.



d238m1039

★ 중요

- 스캐너 캐리지를 잡을 때 원형 보드[A], 렌즈[B] 및 유리[C]를 만지지 마십시오.

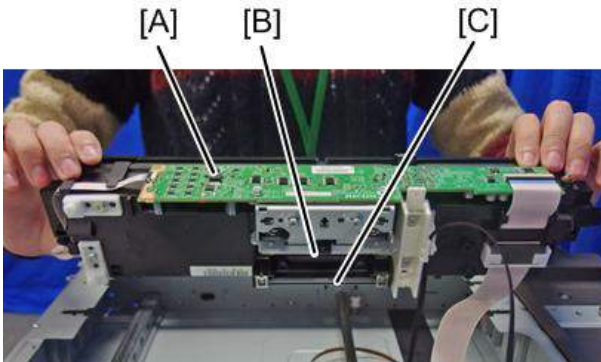

d238m1061

7. 벨트[A]



8. 잠금 레버[A]를 낮추고 FFC[B]를 분리합니다.

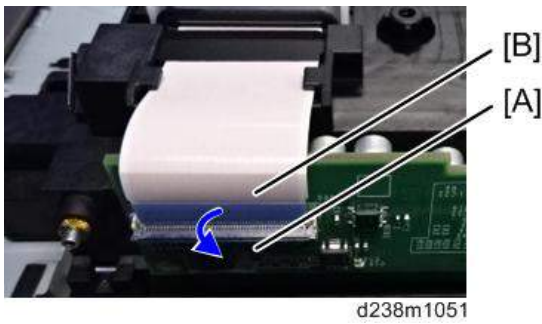

9. 페라이트 코어[A], 마일라 시트[B](후크 x 4)

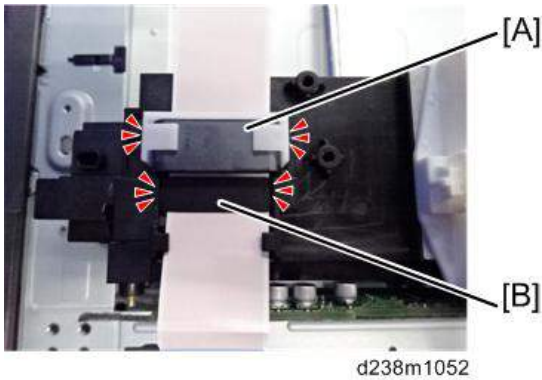

10. 스캐너 캐리지



★ 중요

- 스캐너 캐리지를 부착할 때 나사[A]를 느슨하게 하고 캐리지를 잡은 후 벨트 스트레치와 동일하게 하기 위해 앞/뒤로 캐리지를 두 번 이동시킵니다. 이후 나사[A]를 조여줍니다.

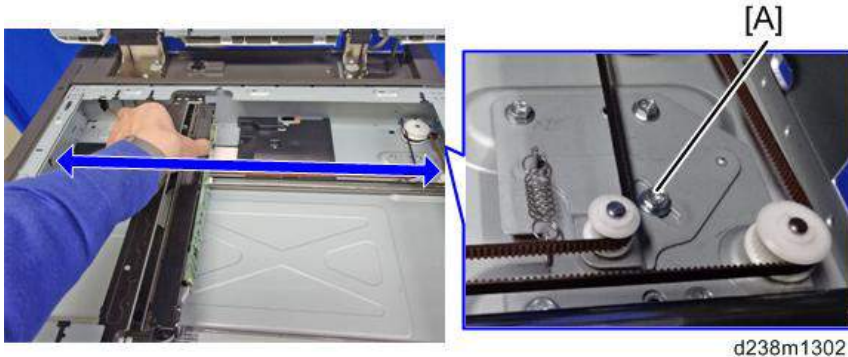

d238m1302

★ 중요

- 스캐너 캐리지 교체 후, 캐리지와 함께 제공된 값을 다음에 입력합니다: SP
 - SP4-871-002(왜곡 교정 왜곡 초기화)
 - SP4-880-001(R 라인과 G 라인 사이의 도트 시프트).
 - SP4-880-002(G 라인과 B 라인 사이의 도트 시프트).
 지정된 설정을 적용하기 위해, 전원을 끈 후 다시 켵니다.
 NVRAM이 초기화되면 지정된 값이 삭제되므로 기계의 값을 표시하는 제공 자료를 잘 보관하십시오.

스캐너 캐리지 거울 세척하기

- 노광 유리(416페이지의)
- 스캐너 캐리지 전면 덮개[A]

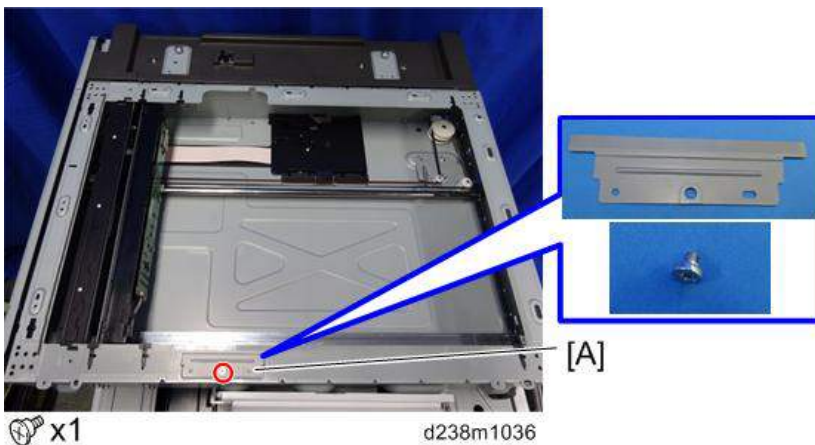

d238m1036

3. 스캐너 캐리지[A]를 그림에 표시된 위치로 이동합니다.

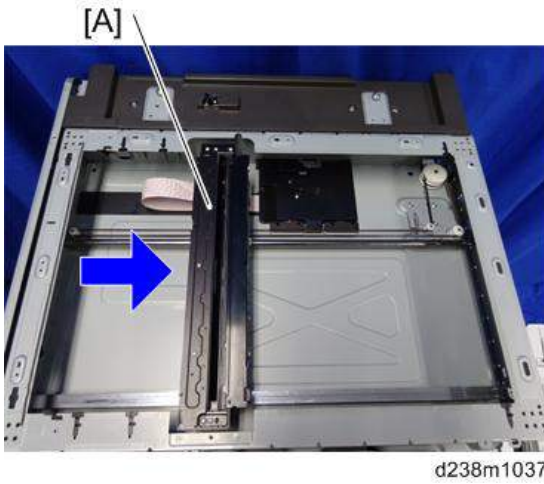

4. 레진 덮개 [A](후크 x 3)

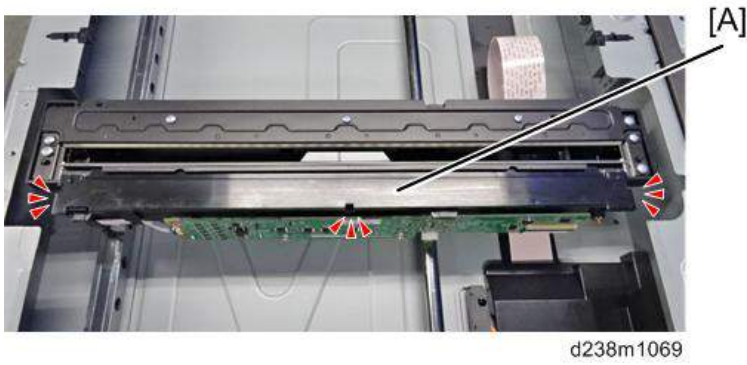

5. 금속 덮개[A]를 엽니다.

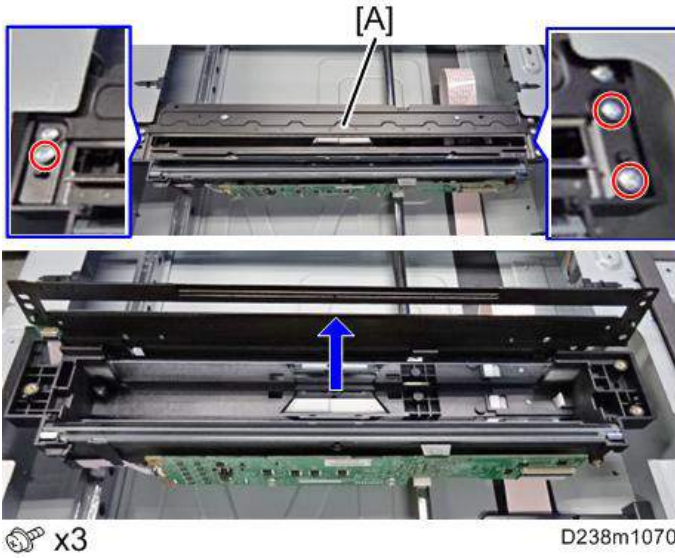

4

6. 마른 천으로 거울을 깨끗이 닦습니다.

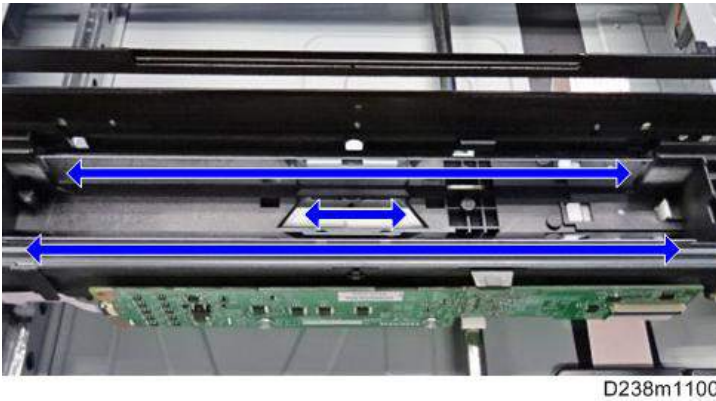

★ 중요

- 금속 덮개[A]를 다시 부착할 때, "1", "2", "3"의 순서를 나사를 조입니다.

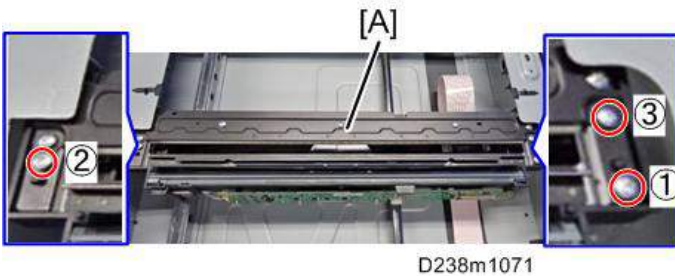

↓ 참고

- 레진 덮개를 부착할 때, 금속 본체 아래의 틈에 삽입합니다.



D238m1072

4

스캐너 모터

1. 스캐너 상단 덮개(416페이지의)
2. 후면 덮개(393페이지의)
3. 접지판[A]

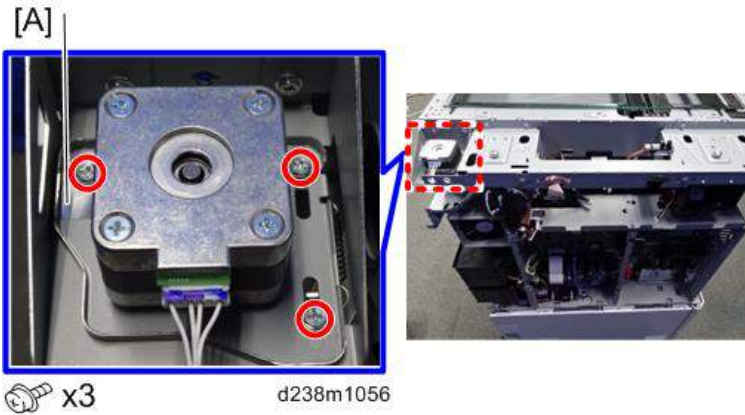

4. 스프링[A]

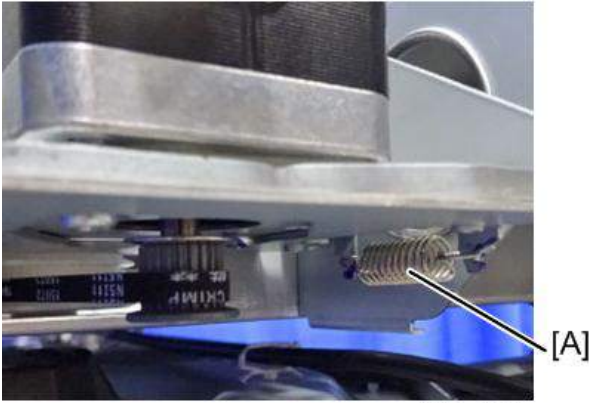

d238m1058

5. 브래킷 포함 스캐너 모터[A]

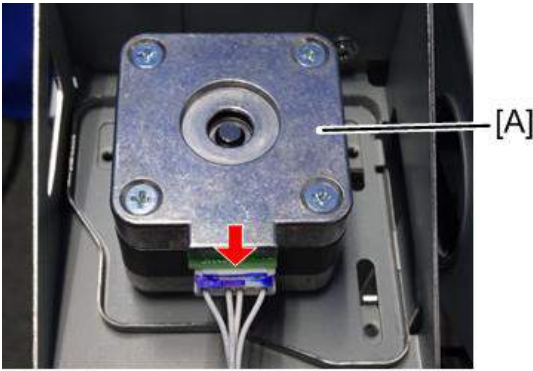

x1

d238m1059

6. 브래킷 [A]

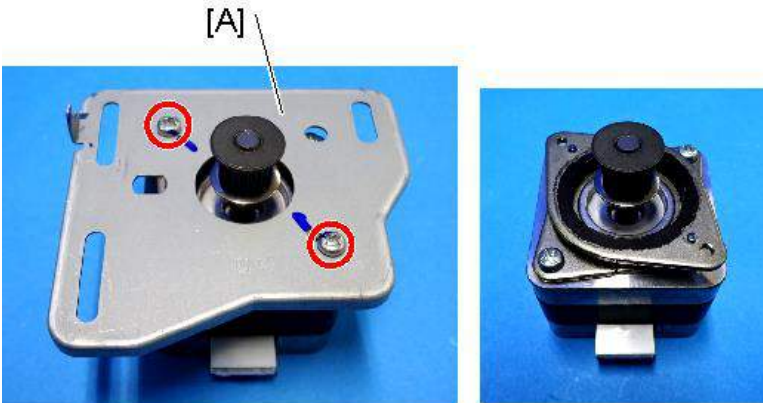

x2

d238m1066

APS 센서

1. 노광 유리(416페이지의)
2. APS 센서 하네스 덮개[A]

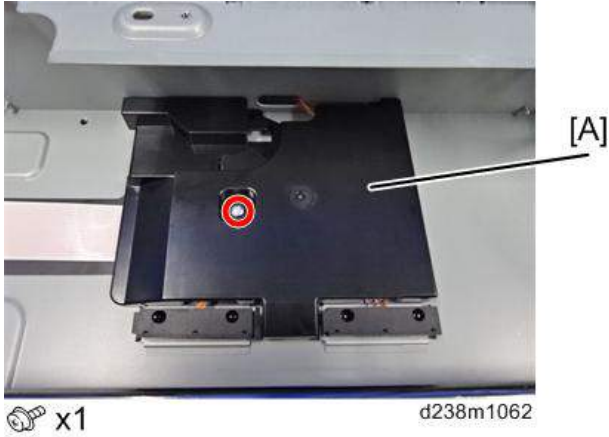

3. APS 센서[A](후크 x 4)

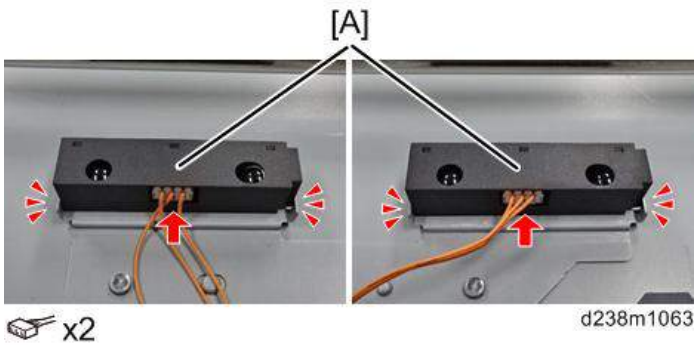

스캐너 HP 센서

1. 노광 유리(416페이지의)

2. 화살표 방향으로 스캐너 캐리지[A]를 밀니다.

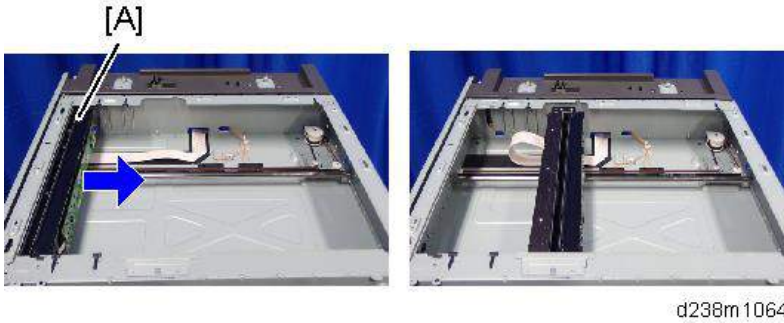

3. 스캐너 HP 센서[A] (호크 x 3)

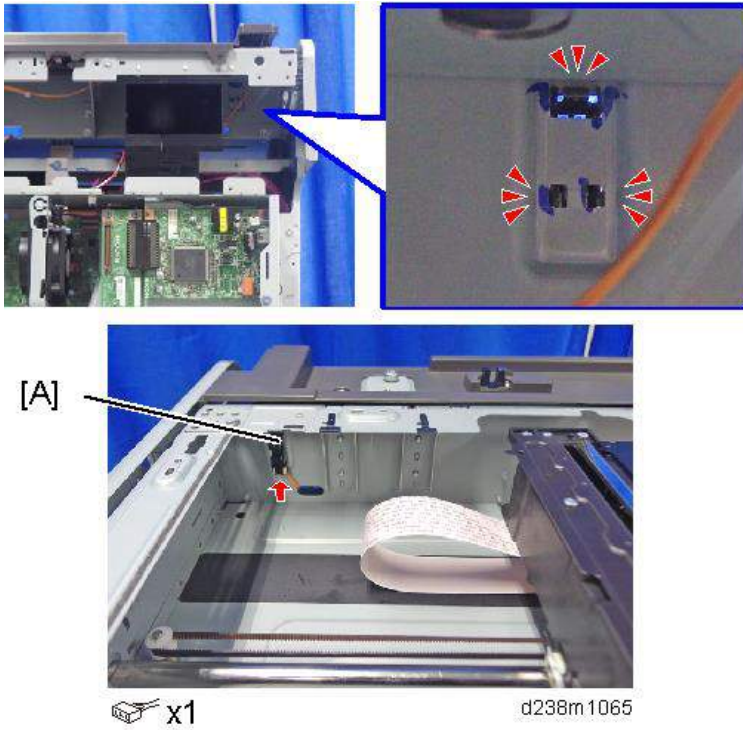

ARDF/원고 덮개 센서

1. 스캐너 상단 덮개(416페이지의)

2. ARDF/플래튼 덮개 센서 [A]

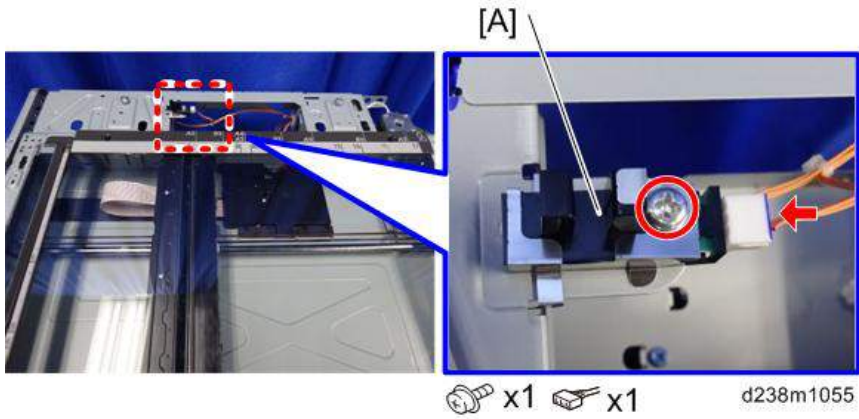

4

스캐너 FFC

1. 노광 유리(416페이지의)
2. 스캐너 캐리지에서 FFC를 제거합니다(418페이지의)
3. 원고 크기 센스 하네스 덮개[A]

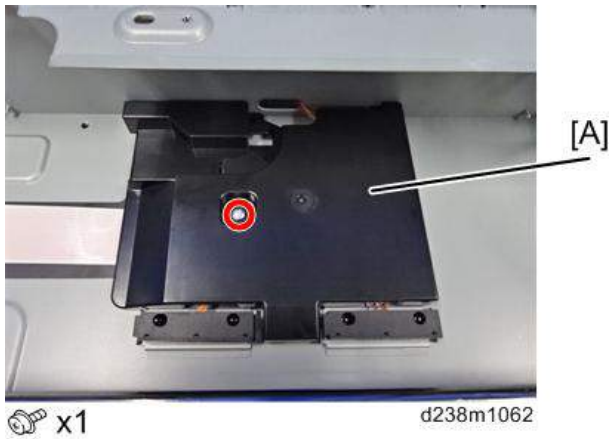

4. 양면 테이프를 제거합니다.



d238m1068

동일 부품을 다시 부착할 때, 양면 테이프를 다시 부착하십시오.

- 5. 후면 덮개(393페이지의)
- 6. 컨트롤러 박스 덮개(581페이지의)
- 7. 잠금 릴리스 레버를 누를 때 FFC[A]를 당겨 빼 내십시오.

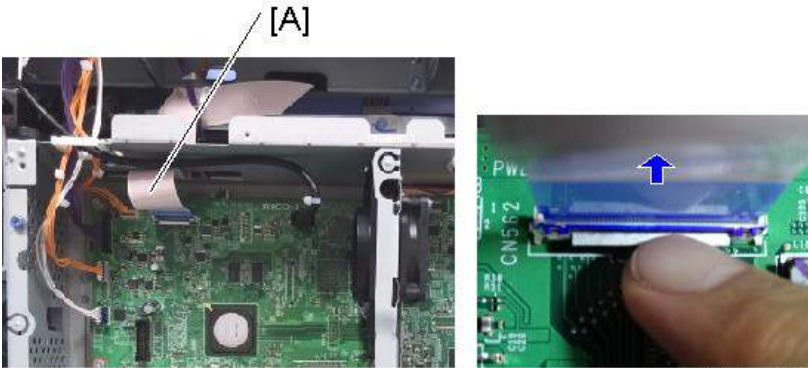

d238m1067

FFC 변경 시

FFC 변경 시 마일러[A]를 새로운 FFC에 부착합니다.

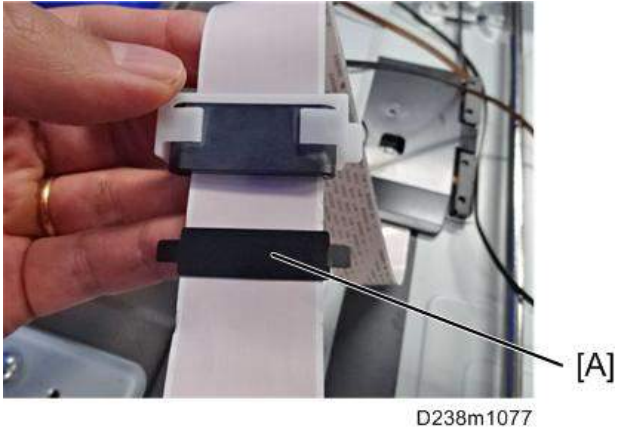

마일러 부착 시 하기 단계를 따릅니다.

1. 페라이트 코어[A]를 통해 FFC를 공급합니다.

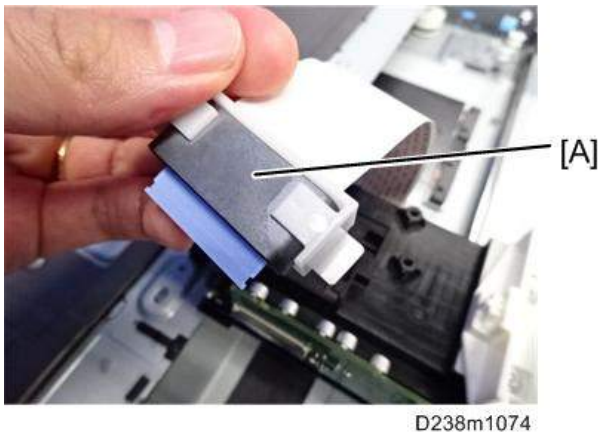

2. FFC를 스캐너 캐리지 커넥터에 연결하고 레버 [A]를 올려서 잠금니다.

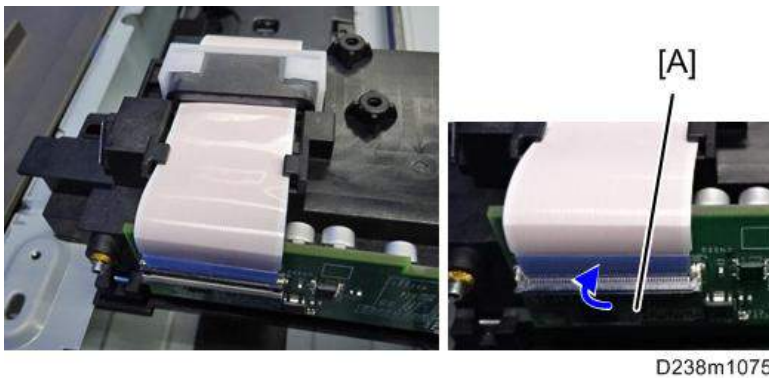

3. 마일러[A]를 위에서 FFC에 부착하고, FFC 홀더의 갭으로 마일러의 양 끝에 있는 탭을 삽입하고 제 위치에 고정합니다.

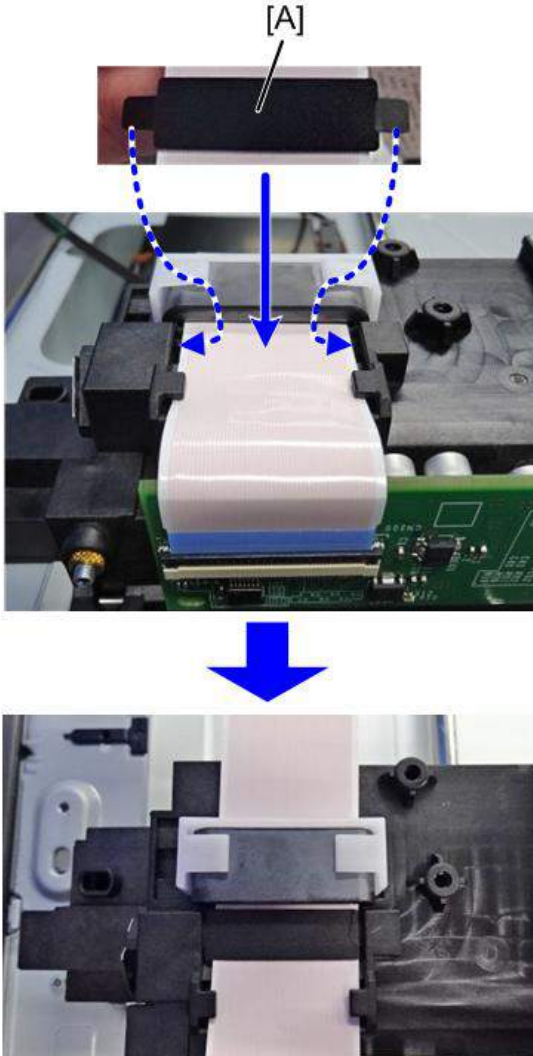

d238m1076a

마일러 적용 시 FFC를 늘리지 마십시오.
마일러 부착 시 FFC를 당기면 회로판이 변형될 수 있습니다.

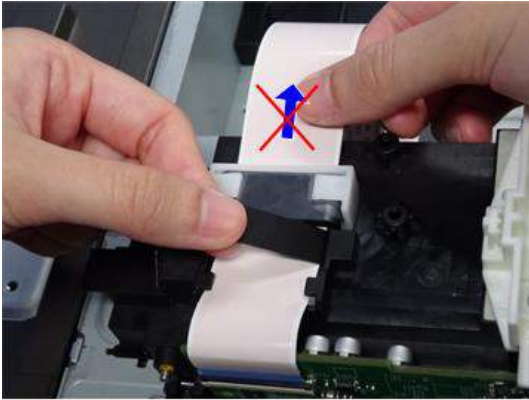

D238m1073

레이저 장치

⚠경고

- 이 섹션의 절차를 시작하기 전에 먼저 주 전원 스위치를 끄고 기기의 전원 코드를 분리하십시오. 레이저 빔은 눈에 심각한 상해를 야기할 수 있습니다.
- 주의 스티커



d238m1031

- 스티커 위치



d1462271

레이저 장치

⚠주의

- 다면경 모터 보호 브래킷 및 빨간색 태그가 각각의 새 레이저 장치에 부착되어 있습니다. 새 장치를 설치한 후에는 이러한 항목을 제거하십시오.

교체 전 준비 작업

1. 새로운 레이저 장치를 다면경 모터 덮개[A]를 분리합니다.

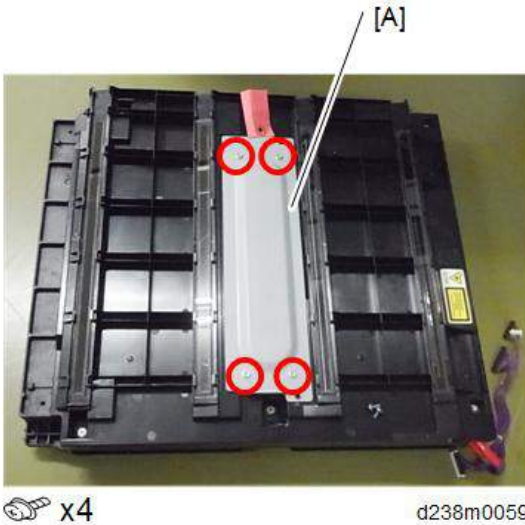

2. 다면경 모터 브래킷[A], 적색 태그[B]

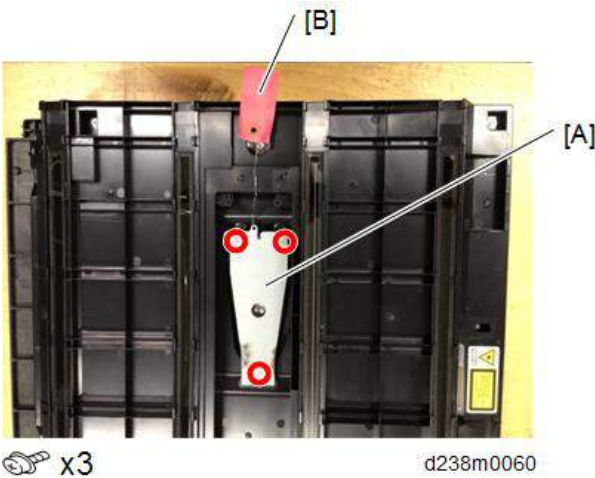

3. 다면경 모터 덮개를 다시 부착합니다.

제거

1. 왼쪽 덮개(390페이지의)
2. 레이저 장치[A]

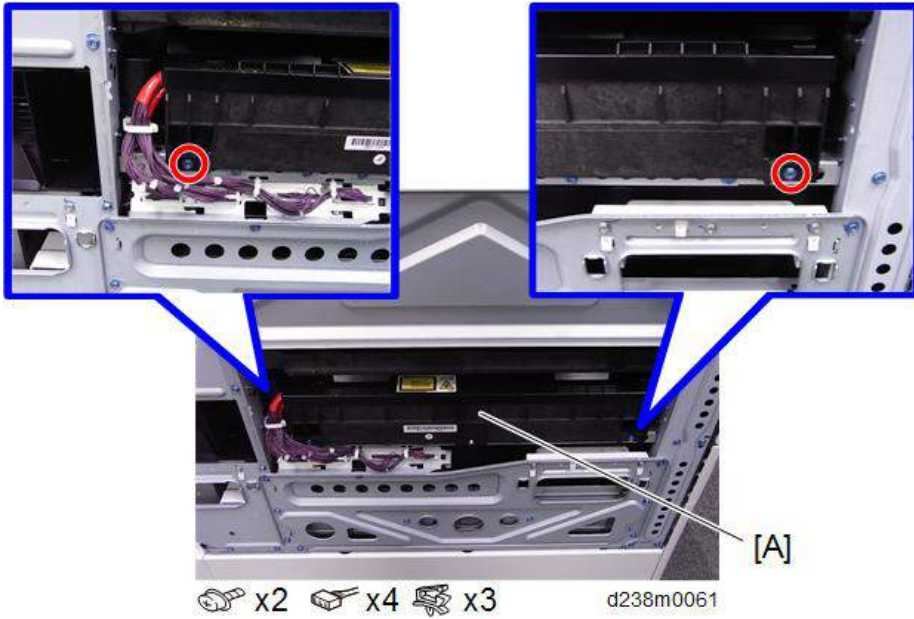

새 레이저 장치 설치

1. 새 레이저 장치를 본체에 주의하여 삽입합니다.
2. 레이저 광학기 위치 모터 하네스[A](오른쪽에서 두 번째)를 제외한 모든 하네스를 연결합니다.

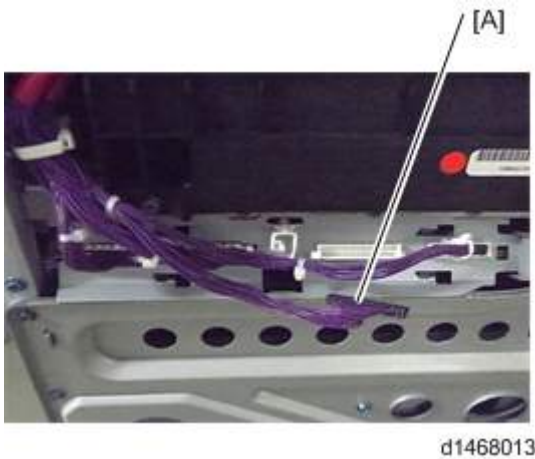

3. 기기를 다시 조립합니다.

레이저 장치 교체 후 조정

1. 전면 덮개를 닫고 왼쪽 덮개를 부착합니다.

⚠경고

- 주 전원 스위치를 켜기 전에 왼쪽 덮개를 부착하십시오. 레이저 빔은 눈에 심각한 손상을 야기할 수 있습니다.

2. 플러그를 꽂고 주 전원 스위치를 켵니다.
3. SP2-110-005를 사용하여 새 레이저 장치의 데이터를 본 기계로 다운로드합니다.
4. SP2-119-001 ~ 003이 "0"인지 확인하십시오.

↓참고

- "0"이 아닌 경우 SP2-110-005를 다시 수행하십시오.
- 올바르게 실행되지 않으면 출력이 비정상적으로 되고(배율 및 색상 정합 오류) SC 285가 발생할 수 있습니다.

5. 주 전원 스위치를 끄고 전원 코드를 뽑습니다.
6. 왼쪽 덮개를 제거하고 레이저 광학기 위치 모터 하네스[A]를 부착합니다.

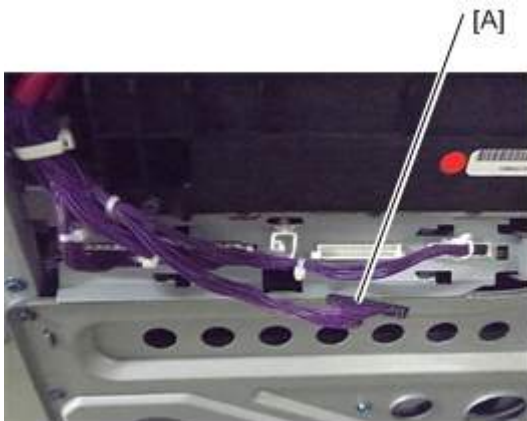

d1468013

7. 왼쪽 덮개를 닫습니다.
8. 플러그를 꽂고 주 전원 스위치를 켵니다.
9. SP2-109-003에 있는 [14: 트리밍 영역]를 선택하고, [OK]를 누릅니다.
10. [창 복사]를 누르고 복사 창에서 테스트 패턴을 인쇄합니다.
 - 출력물의 양쪽 여백(14: 트리밍 영역)이 $4\pm 1\text{mm}$ 이하인지 확인하십시오. 이 한계 내에 포함되지 않으면, 주 주사 배율 조정의 기준값(Bk)을 변경하십시오 (SP2-102-001 ~ -003).

참고

- Bk(흑색)에 대한 주 주사 배율 값만 조정하십시오. 다른 색상은 Bk의 설정과 관련하여 자동으로 조정되기 때문에 다른 색상값(청록색, 마젠타, 노랑색)을 조정할 필요가 없습니다.
- 각 용지 유형에 사용되는 표준, 중간 및 하부 라인에 대해 주 주사 배율 조정에 세 가지 SP가 있지만 각 SP(SP2-102-001 ~ -003)에 대해 동일한 값을 입력하십시오.
- 출력물의 좌측 여백(14: 트림 영역)이 2±1 mm 이하인지 확인하십시오. 이 한계에 포함되지 않으면 정합 조정의 기준값(Bk)를 변경하십시오(SP2-101-001).

11. 주 주사 배율 및 정합을 조정한 후 SP2-109-003을 "0: None"으로 설정합니다.

12. 라인 조정을 수행합니다.

SP2-111-004: 강제 라인 위치 조정 모드 d

결과는 SP2-194-007(MUSIC 실행 결과 실행 결과)(0:성공, 1:실패)로 확인할 수 있습니다.

또한, 개별 컬러에 대한 결과는 SP2-194-010 ~ 013으로 확인할 수 있습니다(1: 성공적으로 완료).

13. SP 모드를 종료합니다.

다면경 모터

1. 레이저 장치(434페이지의)

2. 다면경 모터 덮개[A]

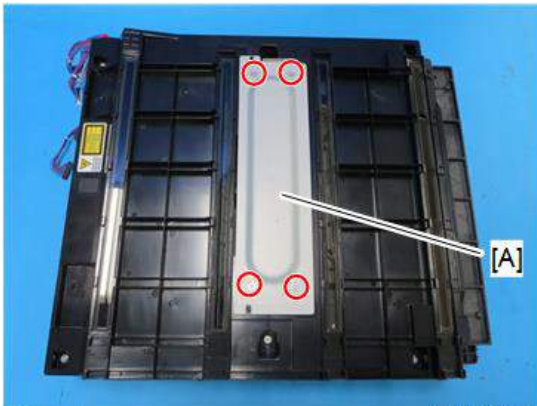

x4

d244c4017

3. 다면경 모터 홀더 [A], 다면경 모터 [B]

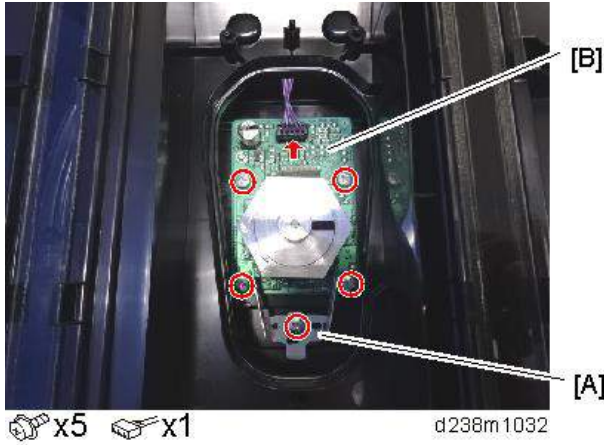

다면경 모터 교체 후 조정

SP2-111-004: 강제 라인 위치 조정 모드 d

결과는 SP2-194-007(MUSIC 실행 결과 실행 결과)(0:성공, 1:실패)로 확인할 수 있습니다.

또한, 개별 컬러에 대한 결과는 SP2-194-010 ~ 013으로 확인할 수 있습니다.

SP 설명

SP2-110-005(기록 장치 조정 전송)

레이저 장치의 조정 값을 본체 SP로 다운로드하기 위한 실행 플래그.

레이저 장치를 교체하거나 주 장치를 조립한 후 실행되어야 합니다.

SP2-119-001 ~ 003(기울기 조정 디스플레이)

각 색상에 대한 현재 기울기 교정값을 표시합니다.

SP2-109-003을(테스트 패턴: 패턴 선택)

테스트 패턴을 선택합니다.

SP2-102-001 ~ -003(배율 조정: Bk)

BK을 위해 기본 스캔 저속 스케일을 조정합니다.

값 증가: 이미지가 늘어남

값 축소: 이미지가 축소됨

CMY 색상 스케일은 MUSIC 실행 후에 표준 BK 속도에 맞을 것입니다. BK 색상만 이 SP 후 MUSIC을 실행하지 않는다면 이미지에서 스케일이 다를 것입니다.

SP2-101-001(정합 교정: 색상 메인 도트: Bk)

BK에 대한 주 스캔 정합을 조정합니다.

값 증가: 용지를 바라볼 때 오른쪽으로 이미지가 이동합니다.

값 감소: 용지를 바라볼 때 왼쪽으로 이미지가 이동합니다.

CMY 색상은 이 SP 후 MUSIC을 실행하면 BK 색상 위치로 조정됩니다.

SP2-111-004(강제 라인 위치 조정 Mode d).

정밀 라인 위치 조정 및 러프 라인 위치 조정을 실시합니다.

SP2-194-007(MUSIC 실행 결과 실행 결과)

MUSIC 조정의 결과를 표시합니다.

0: 성공, 1: 실패

SP2-194-010 ~ -013 (MUSIC 실행 결과: 오류 결과 C, M, Y, K)

각 색상에 대한 MUSIC 조정의 결과 코드가 표시됩니다.

감지 결과	의미
0	MUSIC이 실행되지 않음
1	교정에 성공함: 샘플링이 정확히 수행되었으며 교정이 완료됨
2	샘플링 실패(감지해야 하는 MUSIC 패턴이 실패한 경우)
3	감지 패턴 지연(감지된 라인의 수가 지정된 수보다 적은 경우)
4	샘플 데이터가 교정 범위 밖입니다. (계산된 교정값이 범위 밖입니다)
5	샘플 데이터가 교정 범위 밖입니다.

PCDU

PCDU

참고

- 완전한 신품 PCDU를 설치하면 SP3-701을 설정할 필요는 없습니다: 새로운 현상 장치 감지

1. 전면 덮개[A]를 엽니다.



d238m1002

2. 이미지 전송 전면 덮개[A]





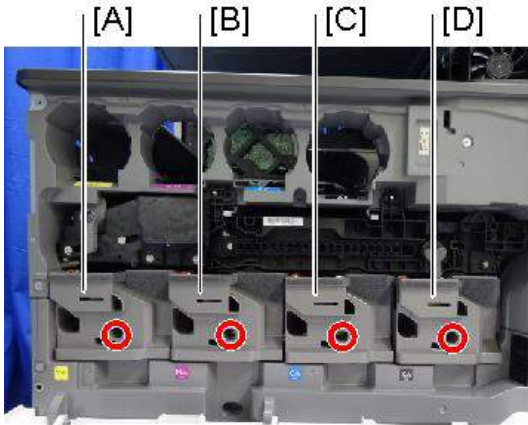

d238m1080

3. PCDU 덮개.



d238m1081

4

[A]	Y	 x 1
[B]	M	 x 1
[C]	C	 x 1
[D]	K	 x 1

4. 이미지 전송 접촉 레버[A]의 잠금을 해제합니다.

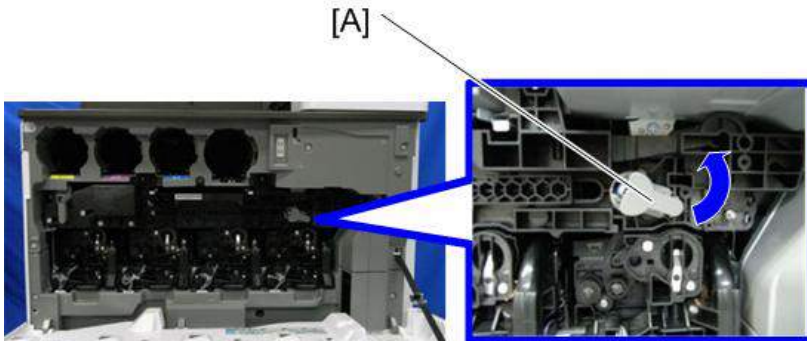





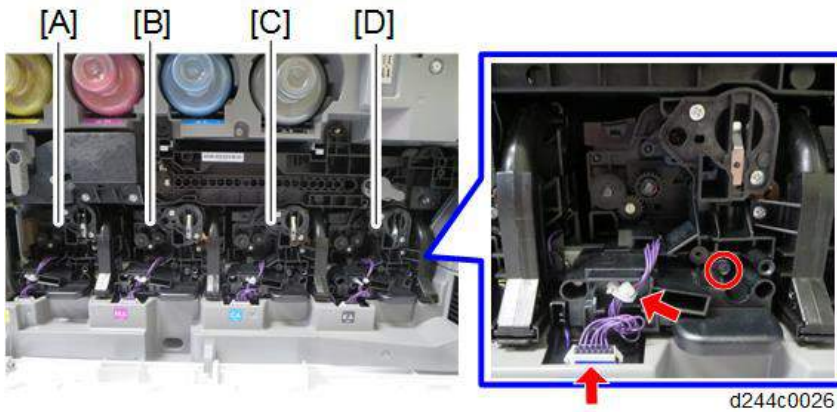







d177z4046

5. PCDU.



d244c0026

[A]	Y	 x 1,  x 1,  x 1
[B]	M	 x 1,  x 1,  x 1
[C]	C	 x 1,  x 1,  x 1
[D]	K	 x 1,  x 1,  x 1

 참고

- PCDU를 부착할 때 클램프 위로 바인드[A]가 위치하도록 하네스를 클램프로 고정합니다.

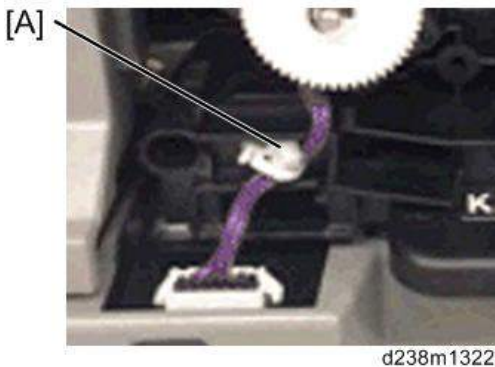

d238m1322

PCDU 교체 후 조정

1. 주 전원을 켭니다.
2. 복사기 모드와 프린터 모드에 대하여 다음과 같이 "자동 색상 보정(ACC)"을 수행합니다.
 1. "사용자 도구" 아이콘 > "기계 기능" > "유지 관리" > "자동 색상 보정" > "시작"
 2. ACC 테스트 패턴을 인쇄합니다.

3. 인쇄물을 노광 유리에 올려놓습니다.
 4. 테스트 도표 위에 백지 10매를 올려놓습니다. 그러면 정확한 ACC 조정을 보장합니다.
 5. SPDF/ARDF 또는 원고 덮개를 닫습니다.
 6. LCD의 "스캔 시작"을 누릅니다. 그러면 기계에서 ACC를 시작합니다.
3. 사용자 도구 모드를 종료합니다.

PCU/현상 장치

4

PCU 교체 전에 해야 할 작업

주의

- MP C2504/C2004에 대한 PCU 및 MP C6004/C5504/C4504/C3504/C3004에 대한 PCU의 충전 방법은 다릅니다. PCU를 교체할 때 충전 전압의 변동을 보정해야 합니다.
- 이러한 이유로 PCU를 교체하기 전에 아래 절차를 수행하십시오. 주요 사항은 다음과 같습니다.
 - 새 PCU의 충전 전압 보정값을 입력합니다.
 - 충전 전압 보정값을 입력하고 PCU를 교체하면 자동으로 프로세스 컨트롤을 사용하여 이미지와 관련된 SP 설정이 최적화됩니다.

1. PCU를 교체하기 전에 SP3-701: 새 PCU 감지를 “1”로 설정합니다.

새로운 수동 장치용 SP

항목	SP
PCU	검정: SP3-701-002
	시안: SP3-701-025
	마젠타: SP3-701-048
	옐로우: SP3-701-071

0: 새 장치 감지 플래그 OFF, 1: 새 장치 감지 플래그 ON

2. 새 PCU에 부착된 라벨에 인쇄된 충전 전압 보정값을 확인합니다. 각 PCU에 대해 이 값을 조정합니다.

참고

- 완전한 신제품 PCDU를 설치하면, 보정값을 입력할 필요가 없습니다.

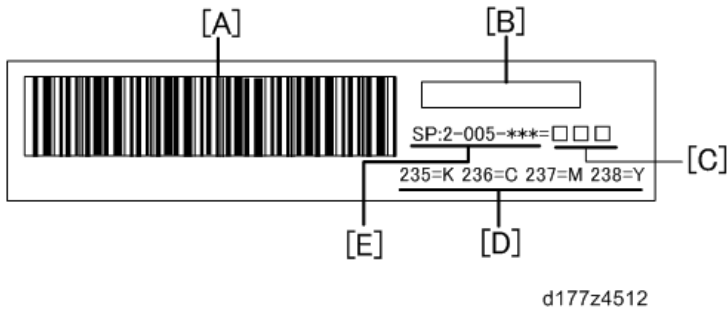

A	바코드
B	PCU 로트 번호
C	보정값
D	SP 번호의 마지막 세 자리 숫자
E	SP 번호

3. 아래 그림과 같이 해당 보정 SP2-005에 이 보정값을(위 스티커 그림의 C) 입력합니다.

PCU를 교체하기 전에 충전 전압의 SP

	SP 번호(SP 이름)
K	SP2-005-235(보정 계수 c1: K)
C	SP2-005-236(보정 계속 c1: C)
M	SP2-005-237(보정 계속 c1: M)
Y	SP2-005-238(보정 계수 c1: Y)

4. 보정값을 확실히 입력하기 위해 SP2-005를 확인하십시오. 단계 2의 라벨에 있는 값과 동일한지 확인하십시오.

5. 전원을 끕니다.

6. PCU를 교체합니다.

7. 전원을 켭니다. (프로세스 컨트롤이 자동으로 실행됩니다.)

참고

- 보정값을 입력하지 않고 PCU를 교체하는 경우 다음 절차를 수행하십시오.
 - 사례 1: SP3-701을 “1”로 설정한 경우
 1. PCU 보정값을 입력합니다.
 2. SP3-011-001을 사용하여 수동으로 프로세스 컨트롤을 실행하여 PCU 보정값으로 기기 설정을 조정합니다.

- 사례 2: SP3-701을 "1"로 설정하지 않은 경우
 1. SP3-701을 "1"로 설정합니다.
 2. PCU 보정값을 입력합니다.
 3. 전원을 끕니다. 프로세스 컨트롤은 자동으로 시작됩니다.

현상 장치를 교체하기 전에 해야 할 작업

1. 현상 장치를 교체하기 전에 **SP3-701**: 새 장치 감지를 "1"로 설정합니다.

새로운 수동 장치용 SP

항목	SP
현상 장치	검정: SP3-701-003
	시안: SP3-701-026
	마젠타: SP3-701-049
	옐로우: SP3-701-072

0: 새 장치 감지 플래그 OFF, 1: 새 장치 감지 플래그 ON

2. 전원을 끕니다. 그런 다음 현상 장치를 교체하고 전원을 켭니다.

주의

- 현상 장치 카운터뿐만 아니라 PCU 카운터에 대해서도 현상 장치 재설정으로 대체합니다. 그러나 현상 장치를 교체하기 전에 SP 설정(SP3-701)을 변경하는 경우에는, 현상 장치의 PM 카운터는 재설정되었지만 PCU의 PM 카운터는 재설정되지 않았습니다.
- 그러므로 현상 장치를 교체하기 전에 따라서, 새로운 수동 장치 설정 SP3-701를 수행해야 합니다. 잘못된 순서로 이러한 조작을 하면 PCU의 카운터도 재설정합니다.

교체

1. PCDU(441페이지의)

2. 연결부와(전면)[A](🔩 x 2) 하네스의[B] 연결을 해제합니다.

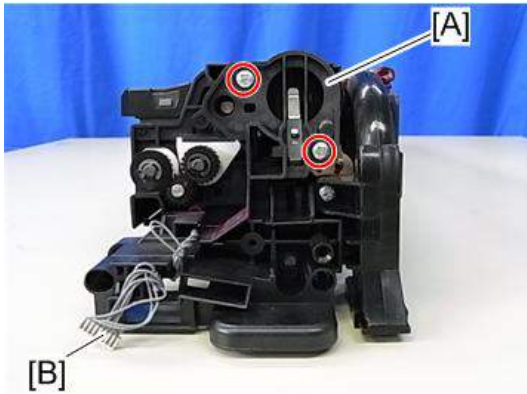

d7662043

3. 덮개 [A] (🔩 x 1).

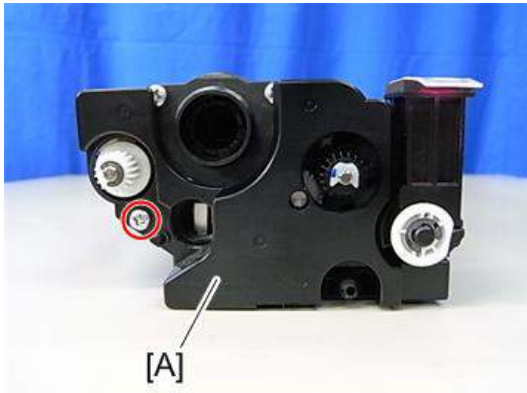

d7662040

⚠️ 주의

- 플레이트(빨강 화살표로 표시)가 손상되지 않도록 주의하십시오.
- 플레이트가 변형되지 않도록 주의하여 다루십시오. 변형될 경우 접촉 불량으로 인하여 이미지가 불안정해질 수 있습니다. PCDU에 이 덮개를 부착한 다음 본체에 PCDU를 설치하십시오.



d7662041

4

4. 연결부(후면)[A](🔩 x 3).

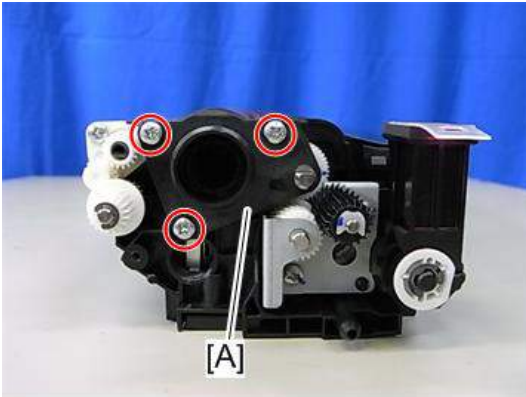

d7662042

5. PCU[A]와 현상 장치[B]를 분리합니다.

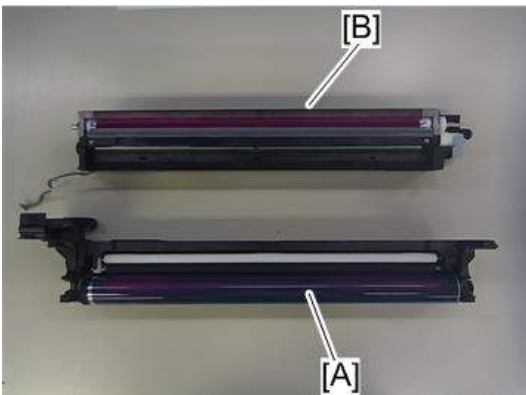

d7662044

⚠ 주의

- 현상 장치 고정 시 다음 금지 사항을 꼭 따르도록 합니다.

- 현상 롤러 보호 장치[A]를 만지지 **마십시오**. 현상 롤러 보호 장치가 변형되어 현상 롤러가 굽힐 수 있습니다.
- 닥터 블레이드[B]를 만지지 **마십시오**. 닥터 블레이드는 적절한 작동을 위해 고정밀 제작되는 매우 예리한 칼날입니다. 그러므로 이 날은 신체적인 부상을 초래할 뿐만 아니라 칼날 조립이 변형되면 현상 장치의 기능 오류를 초래합니다.
- 현상 롤러를 만지지 **마십시오**. 용지에 지문을 남길 수 있습니다.

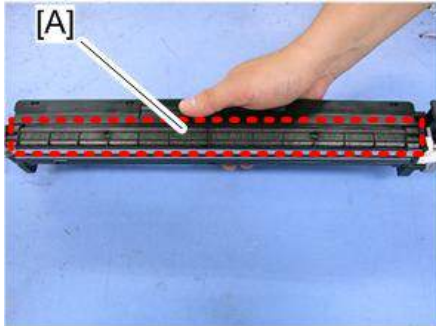

d237z2100

- 아래의 그림처럼 현상 장치를 고정합니다.

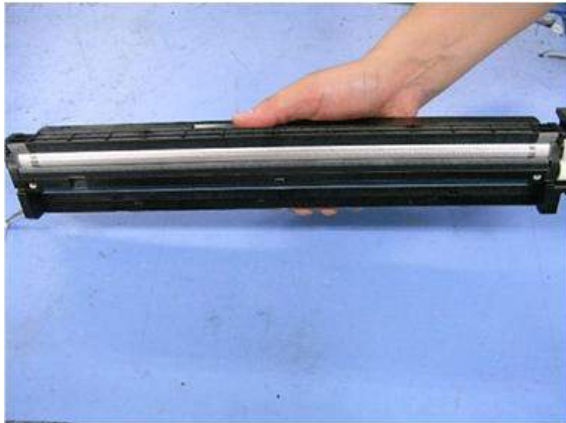

d237z2101

참고

- PCU와 현상 장치를 분리할 때, 드럼이 떨어져 나오면서 토너가 흘러나올 수 있습니다. 아래 그림과 같이 드럼을 위쪽으로 향하도록 PCU를[A] 잡아 토너의 유출을 방지하십시오.

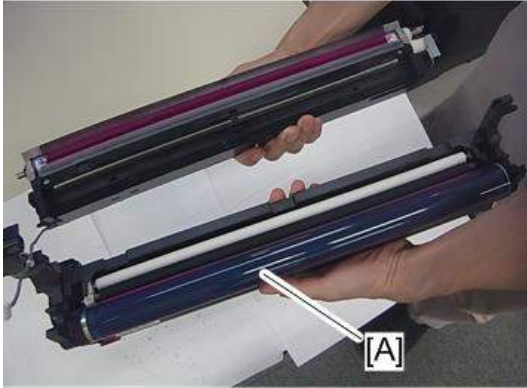

d7662069

4

PCU/현상 장치의 조립에 대한 주의 사항

조립할 때 충전 롤러 위에 토너가 쏟아지지 않도록 주의하십시오.

↓ 참고

- PCDU 교체 후 열 봉인을 제거하십시오.
- PCDU를 교체할 때 토너 포트에 부착된 뚜껑을[B] 제거하십시오.

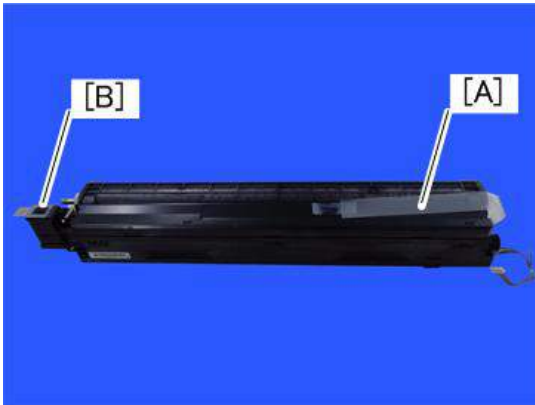

d766z0010

교체 후 점검 방법

설치하기 전에 드럼을 파랑 화살표 방향으로 회전시켜 토너 라인이 생기지 않도록 하십시오.



d766z0008

PCU 및/또는 현상 장치를 교체한 후 조정

1. 주 전원을 켭니다.
2. 복사기 모드와 프린터 모드에 대하여 다음과 같이 "자동 색상 보정(ACC)"을 수행합니다.
 1. "사용자 도구" 아이콘 > "기계 기능" > "유지 관리" > "자동 색상 보정" > "시작"
 2. ACC 테스트 패턴을 인쇄합니다.
 3. 인쇄물을 노광 유리에 올려놓습니다.
 4. 테스트 도표 위에 백지 10매를 올려놓습니다. 그러면 정확한 ACC 조정을 보장합니다.
 5. SPDF/ARDF 또는 원고 덮개를 닫습니다.
 6. LCD의 "스캔 시작"을 누릅니다. 그러면 기계에서 ACC를 시작합니다.
3. 사용자 도구 모드를 종료합니다.

이미징 온도 센서(써미스터)

1. 토너 공급 냉각팬 장치(611페이지의)
2. 컨트롤러 상자(595페이지의)

3. 덕트[A]

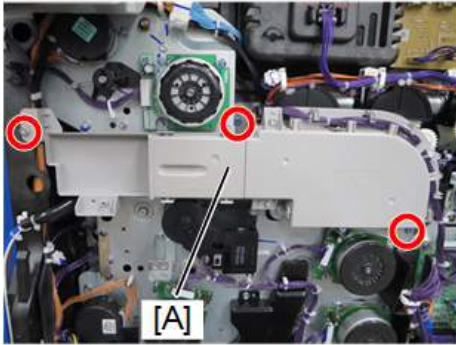

 x3



d244c4006

4

4. 커넥터[A]

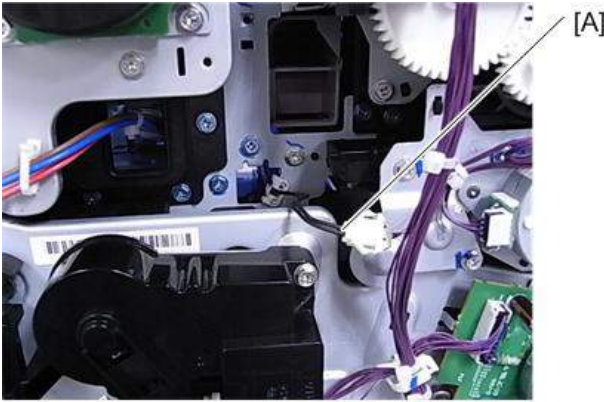

d1462273

5. 이미지 전사 벨트 장치(456페이지의)

6. PCDU (K)(441페이지의)

7. 이미징 온도 센서 하네스 가이드[A] 및 이미징 온도 센서[B](×2개).

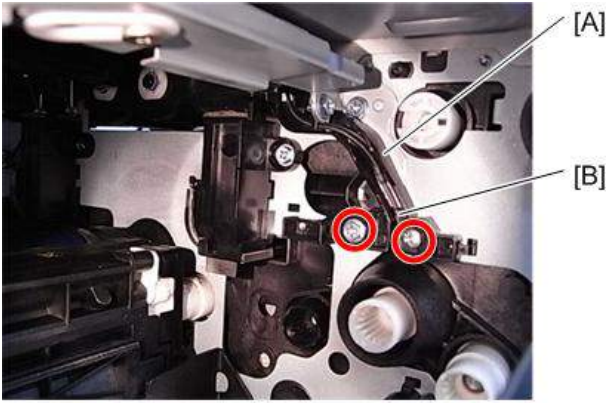

d1462274

폐토너

폐토너통

폐토너통 교체 전

기계 폐토너병 가득참을 감지하여 정지된 후 병을 교체한 경우, 폐토너통 카운터가 자동으로 재설정됩니다.

가득찬 통 때문에 기기가 정지하기 전에 병을 교체할 때, 수동으로 PM 카운터를 재설정해야 합니다(병을 교체하기 전에 SP3-701-142을 설정하고, 전원을 끕니다).

4

SP3-701(수동 새 장치 세트)

이 SP는 새 장치 감지 플래그입니다.

0: 새 장치 감지 플래그 OFF, 1: 새 장치 감지 플래그 ON

항목	SP
폐토너통	SP3-701-142

교체

1. 폐토너 덮개[A]를 엽니다.

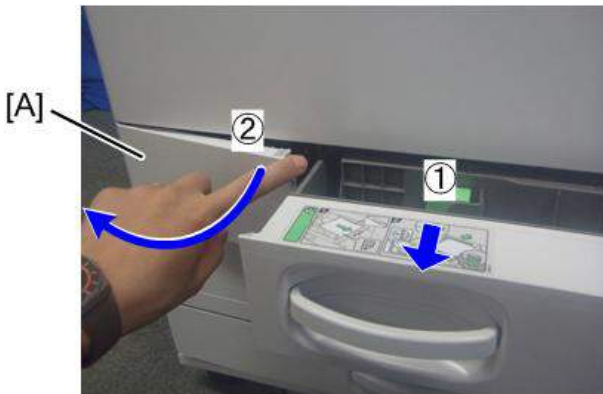

d238m1054

2. 페 토너통[A]을 꺼냅니다.



3. 페 토너통을 교체합니다.

이미지 전송 장치

이미지 전송 벨트 장치

⚠ 주의

- 2개의 레버[A][B]가 위쪽을 향하지 않으면 이미지 전송 벨트 장치를 삽입할 수 없습니다.

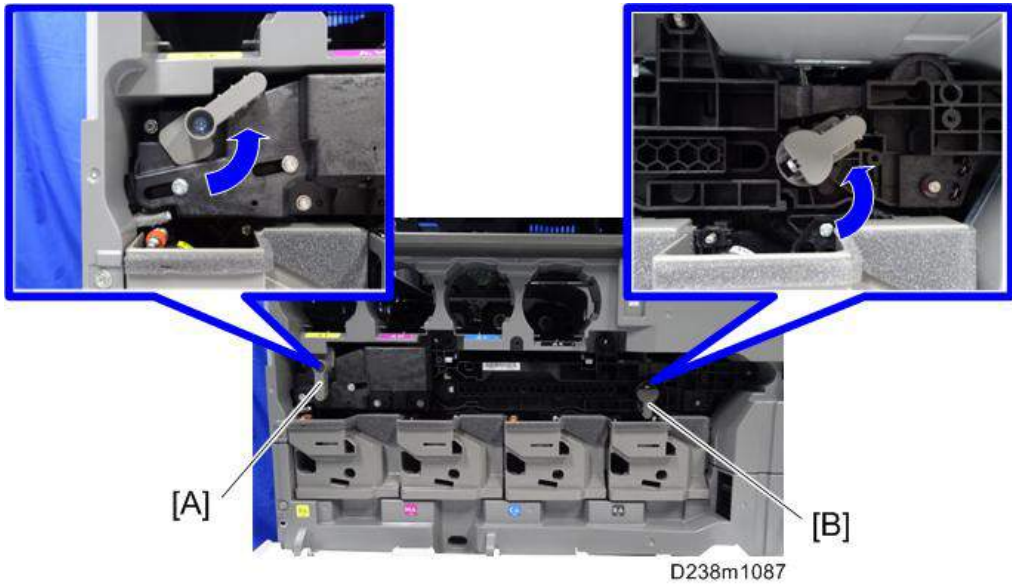

- 이미지 전송 벨트 장치를 제거 또는 부착하기 전에 우측 문과 용지 전송 장치를 여십시오.
- 이미지 전사 장치를 들 때 롤러를 만지지 말고 상단/하단 레진 부품을[A] 잡으십시오. 롤러를 만지면 이미지 품질이 나빠질 수 있습니다.



⚠ 주의

• 이미지 전송 벨트 장치 장착 시 주의사항

- 장치가 완전히 들어갈 때까지 천천히 밀어서 마지막에 한 번 세게 눌러 주십시오. 이후 ITB 잠금 레버 및 ITB 접촉 레버를 잠급니다.
ITB 접촉 레버가 기계에 완전히 삽입되지 않은 이미지 전송 벨트 장치에 고정될 경우 용지 전송 롤러 장치가 닫힌 경우 용지 전송 롤러가 정확한 위치에 자리 잡지 못합니다. 이 경우 이미지에 그림자 또는 용지 걸림이 발생할 수 있으며 용지 전송 롤러 장치를 열 수 없습니다.



d146e2101

이미지 전송 벨트 교체 이전의 수행 사항

이미지 전송 벨트 장치를 교체하기 전에 SP3-701-093을 "1"로 설정하고 전원을 끄십시오. 그런 다음 이미지 전송 벨트 장치를 교체하고 전원을 켭니다.

SP3-701(수동 새 장치 세트)

이 SP는 새 장치 감지 플래그입니다.

0: 새 장치 감지 플래그 OFF, 1: 새 장치 감지 플래그 ON

항목	SP
이미지 전송 벨트 장치	SP3-701-093

교체

1. 전면 덮개를 엽니다.

2. 이미지 전송 전면 덮개[A]



3. 잠금[A]을 해제하고 오른쪽 문[B]을 엽니다.

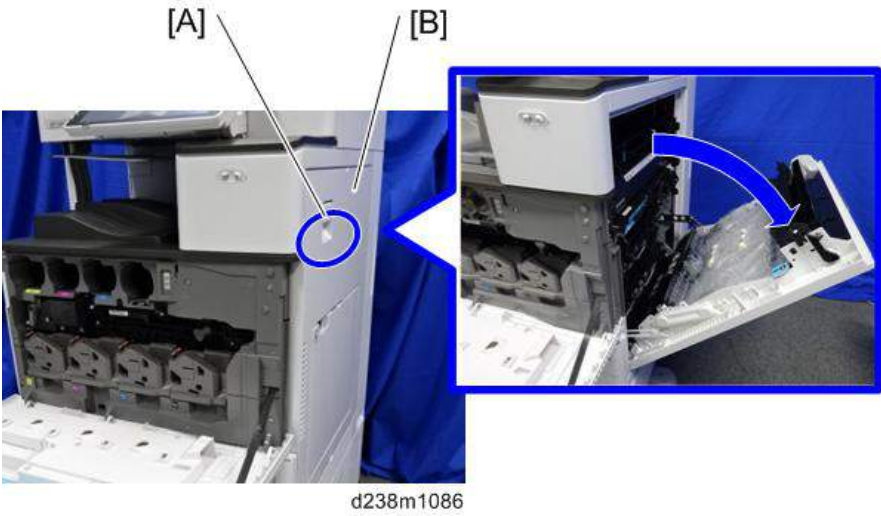

4. 손잡이[A]를 당겨서 용지 전송 장치[B]를 엽니다.

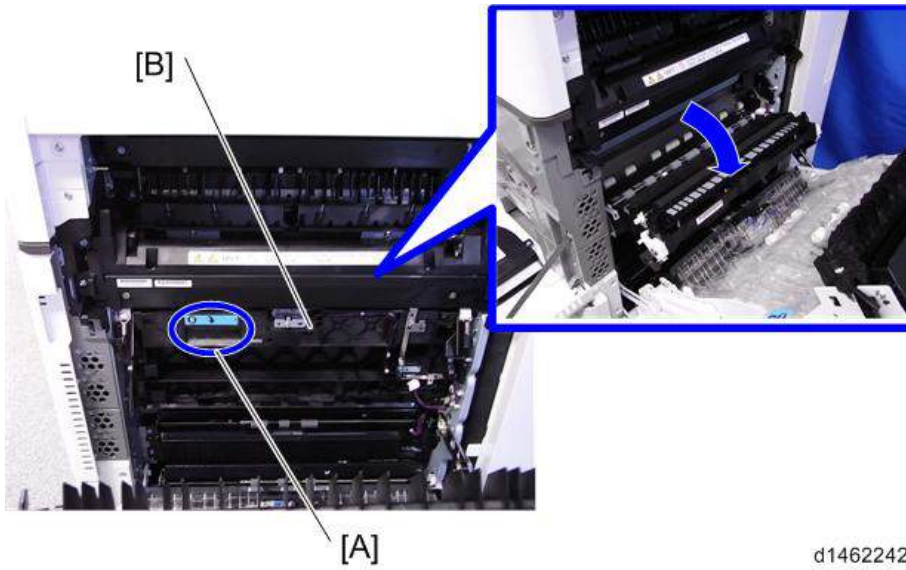

4

d1462242

5. ITB 잠금 레버[A]와 ITB 접촉 레버[B]를 해제합니다.

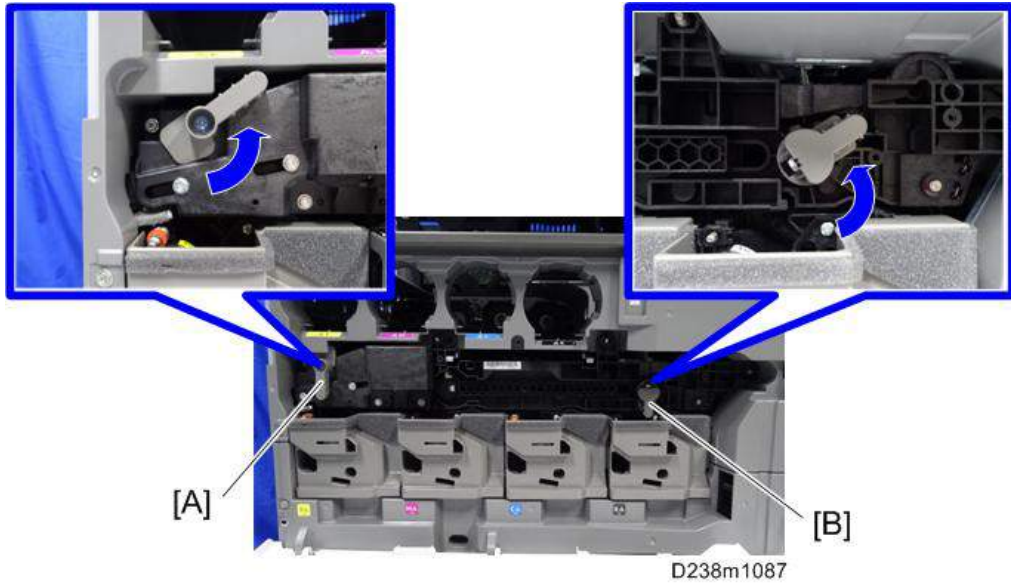

D238m1087

6. 이미지 전사 벨트 유닛[A]을 완전히 잡아 당깁니다.

7. 잠금 해제를 위해 핸들[B]를 들어 올리고 이미지 전송 벨트 장치를 분리합니다.

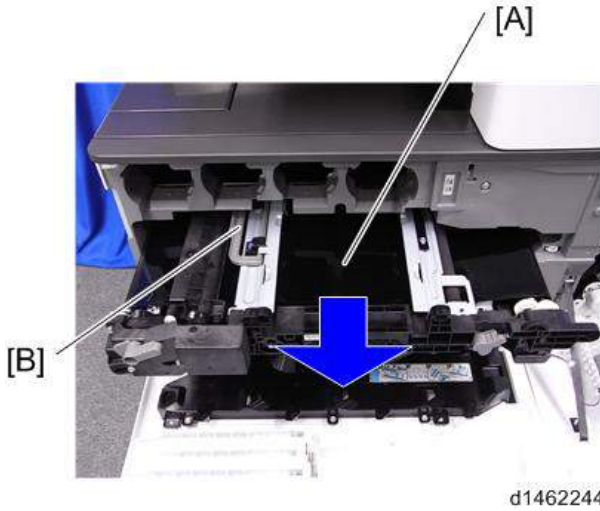

손잡이를 이용한 잠금 메커니즘

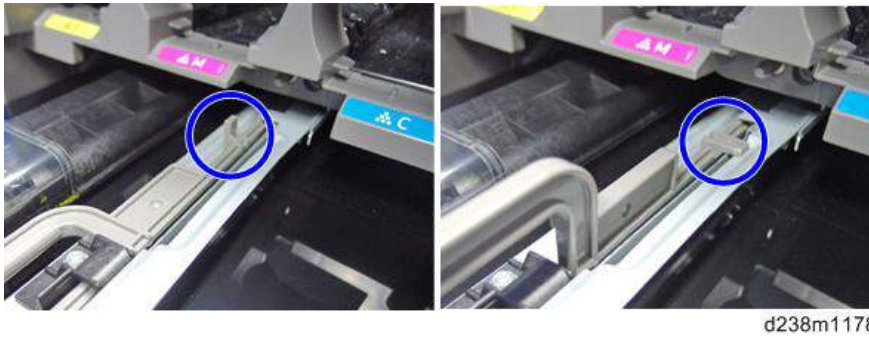

이미지 전송 클리닝 유닛

⚠ 주의

- 이미지 전송 클리닝 장치[A]를 분리하기 전에, 어셈블리를 뒤집어서(오른쪽 그림과 같이) 이미지 전송 클리닝 장치[A]가 이미지 전송 벨트 장치[B] 아래에 놓이도록 하십시오. 이렇게 하면 토너가 날리는 것을 방지합니다.

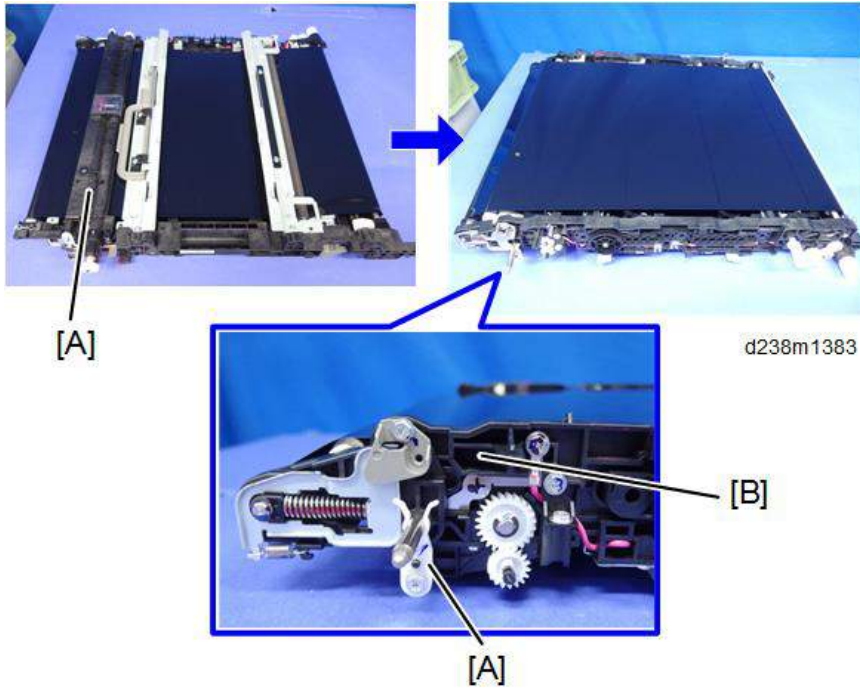

★ 중요

- 이미지 전송 클리닝 장치를 교체할 때 클리닝 블레이드 가장자리를 만지지 마십시오.

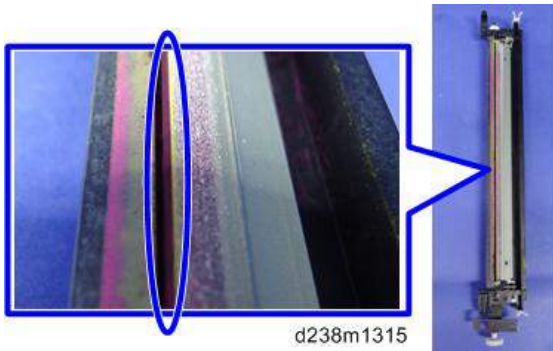

이미지 전송 클리닝 장치를 교체하기 전 수행 사항

이미지 전송 벨트 세척 장치를 교체하기 전에 SP3-701-102를 "1"로 설정하고 전원을 끄십시오.

그런 다음 이미지 전송 벨트 세척 장치를 교체하고 전원을 켭니다.

SP3-701(수동 새 장치 세트)

이 SP는 새 장치 감지 플래그입니다.

0: 새 장치 감지 플래그 OFF, 1: 새 장치 감지 플래그 ON

항목	SP
이미지 전송 클리닝 유닛	SP3-701-102

교체

1. 이미지 전사 벨트 장치(456페이지의)
2. 이미지 전송 벨트 장치[A]

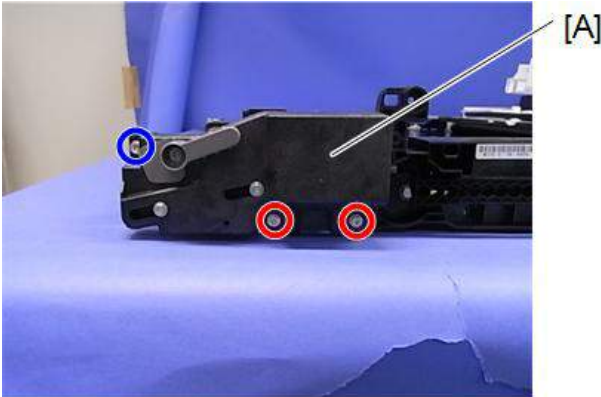

🔩 x2 🌀 x1

d238m0072

3. 이미지 전송 세척 장치[A] 위에 있는 나사를 제거합니다[A]

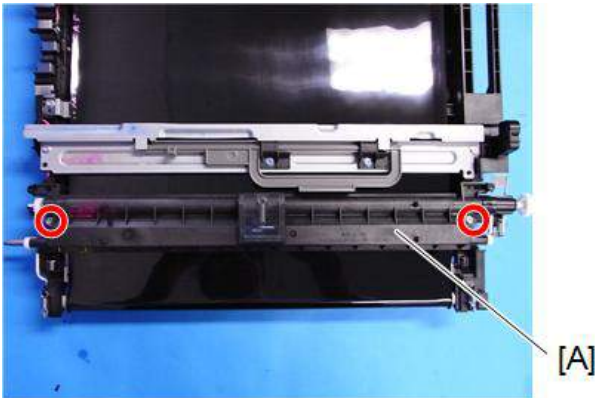

🔩 x2

d238m0073

4. 전체 이미지 전송 벨트 장치를 뒤집어서 이미지 전송 세척 장치 아래에 있는 나사를 제거합니다.

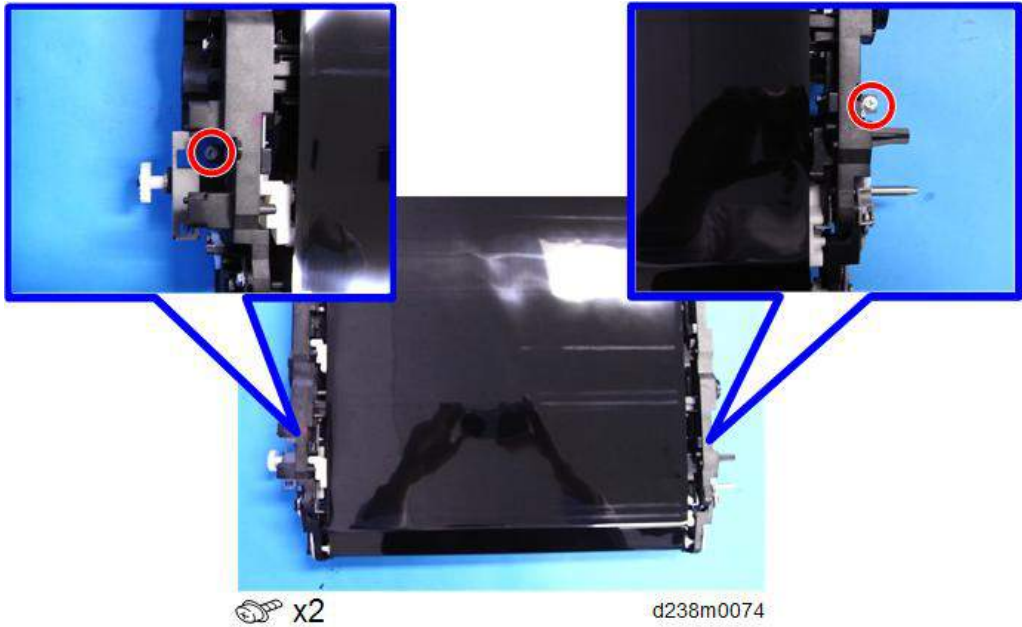

4

5. 후크를 해제하면서 이미지 전송 벨트 장치를 부드럽게 위로 올리고 이미지 전송 세척 장치를 제거합니다.

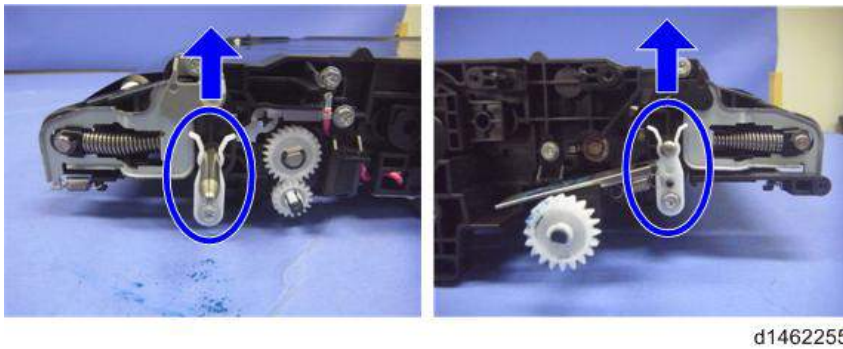

6. 토너를 이미지 전송 벨트에 배치합니다.

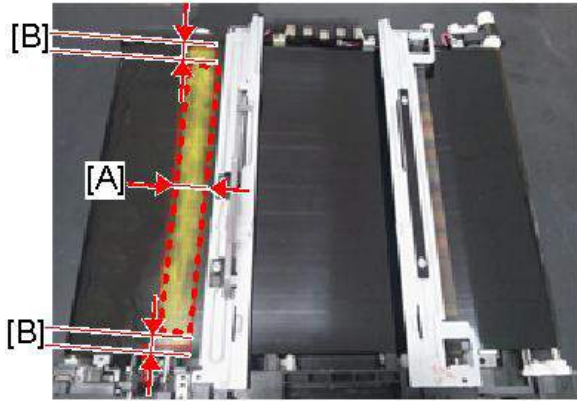

d238z2176

[A]: 20mm 이상

[B]: 약 5mm

참고

- 위의 예시에 노란색 토너가 사용되었지만 토너의 색상을 지정할 필요는 없습니다.

7. 이미지 전송 세척 장치를 부착합니다.

8. 이미지 전송 벨트를 역방향으로 약 10mm 정도 돌리고[A], 그런 다음 정방향으로 완전히 한 바퀴 돌립니다[B].

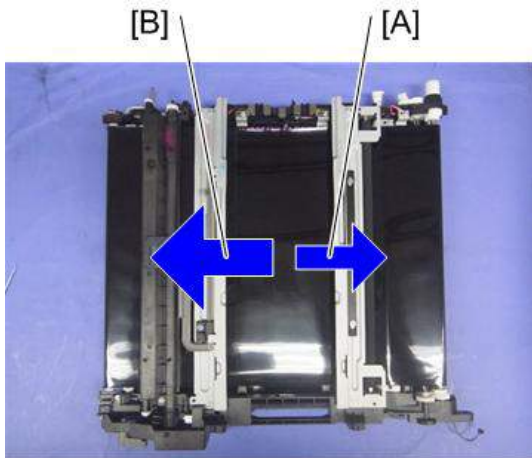

d1462175

이미지 전송 벨트

⚠ 주의

- 이미지 전사 장치를 들 때 롤러를 만지지 말고 상단/하단 레진 부품을[A] 잡으십시오. 롤러를 만지면 이미지 품질이 나빠질 수 있습니다.

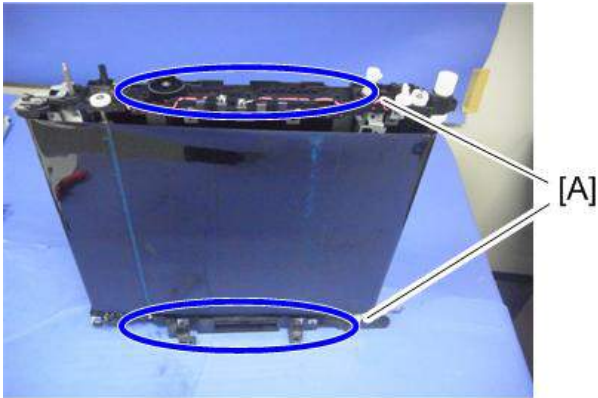

d1464005

1. 이미지 전사 벨트 장치(456페이지의)
2. 브래킷 [A]

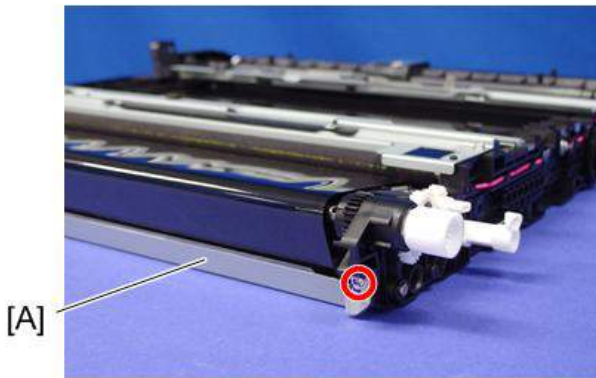

 x1

d238m1305

3. 브래킷 [A] [B]

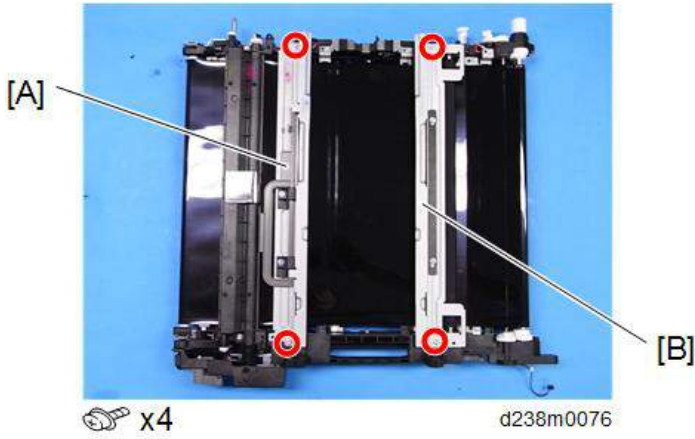

4. 이미지 전사 청소 장치(460페이지의)

5. 장력 고정 프레임 [A] 및 [B]를 제거합니다(전면: 검정색, 후면: 회색).

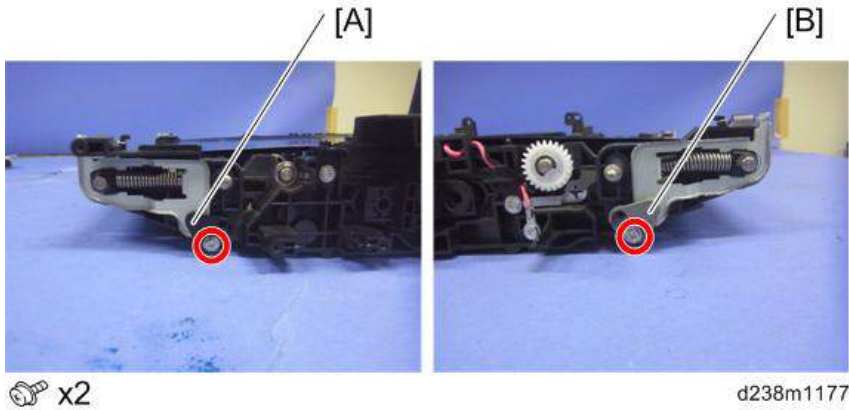

6. 전면을 아래로 하여 이미지 전송 장치를 위치시킵니다.



7. 기어를[A] 회전하여 개방 위치로 변경합니다.
적색 원에 있는 부품을 엽니다.

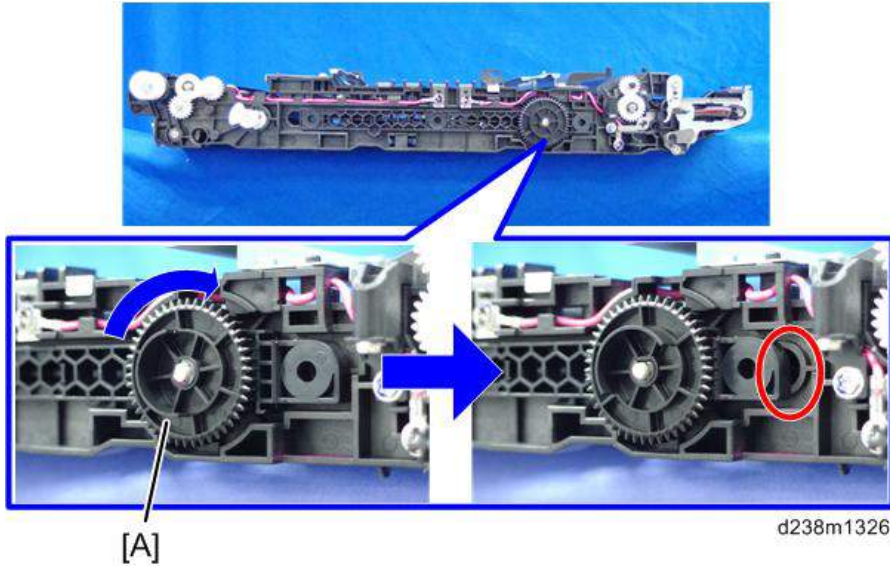

4

8. 장력을 해제하고 벨트를 제거합니다.

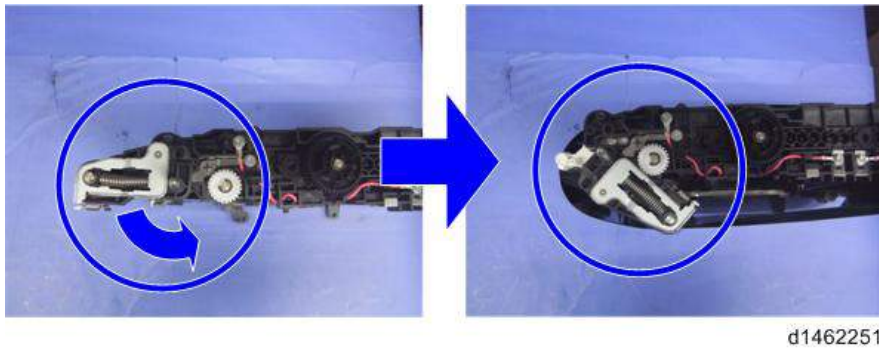

벨트에 부착하기

★중요

- 벨트에 부착할 때, 이물질이 없는지 확인하십시오.
 - 장치의 후면에 있는 마킹(2개의 백색 점)의 가장자리에 벨트를 부착하십시오.
 - 벨트를 구부리거나 당기지 않도록 조심하십시오.
1. 전면을 아래로 한 상태에서 수직으로 이미지 전송 장치를 배치하고 위에서 벨트를 부착합니다.

상단(장치의 후면)에 있는 마킹(2개의 백색 점)에 벨트의 모서리가 있는지 확인하십시오.

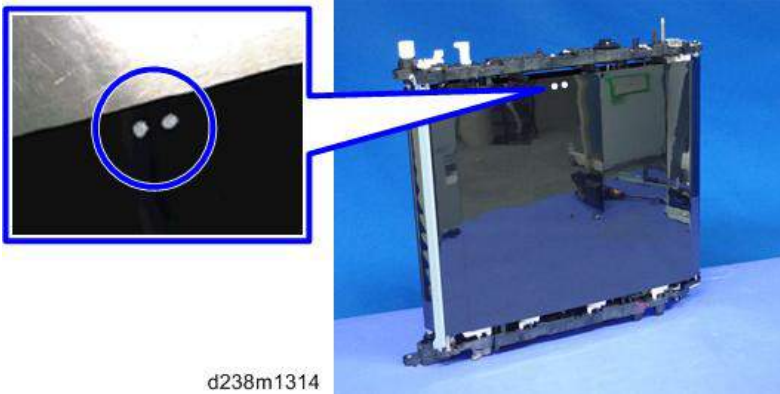

2. 상단과 하단의 플라스틱 부분을 쥐고 옆으로 장치를 놓습니다.
3. 다음 두 가지 사항에 따라 벨트 위치를 조정합니다.
 - 벨트는 장력 롤러의 양끝 플랜지[A] 사이에 부착되어야 합니다.
 - 벨트의 가장자리는 본체의 두 라인[B] 사이에 있어야 합니다.

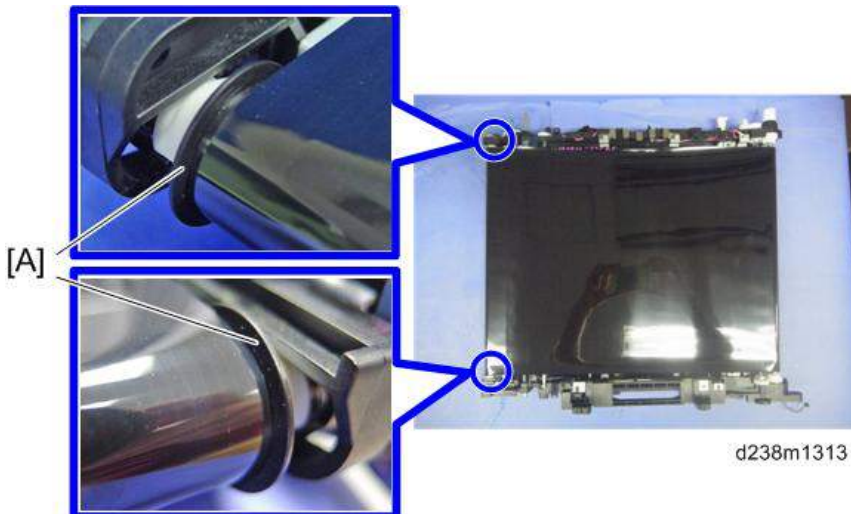



d238m1312

4. 장력을 정상으로 돌립니다.

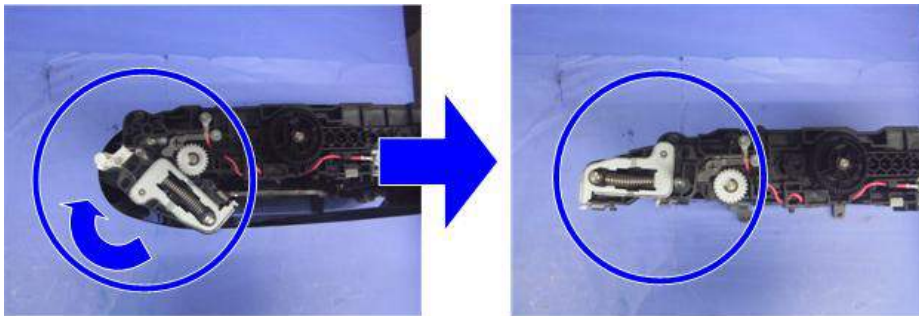

d1464009

4

5. 기어를[A] 회전하여 닫힘 위치로 변경합니다.

적색 원의 부분이 닫힙니다.

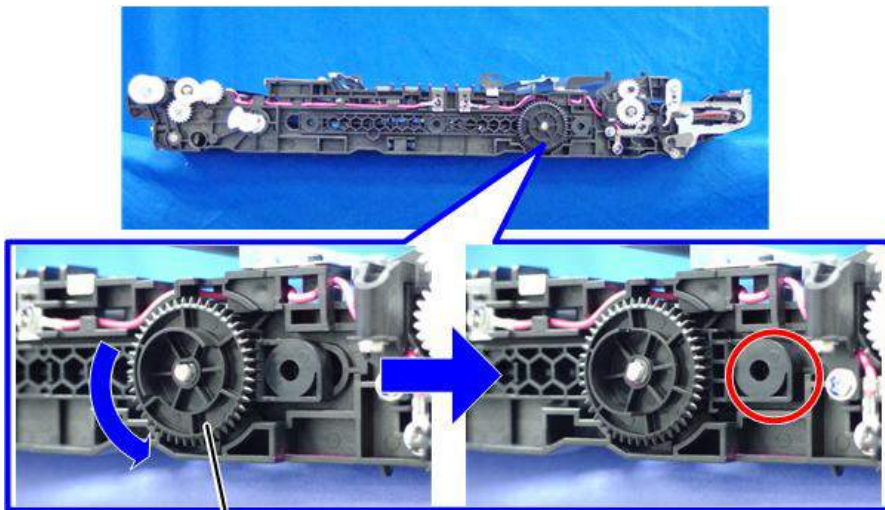

[A]

d238m1327

6. 장력 고정 프레임 [A] 및 [B]를 부착합니다(전면: 검정색, 후면: 회색).

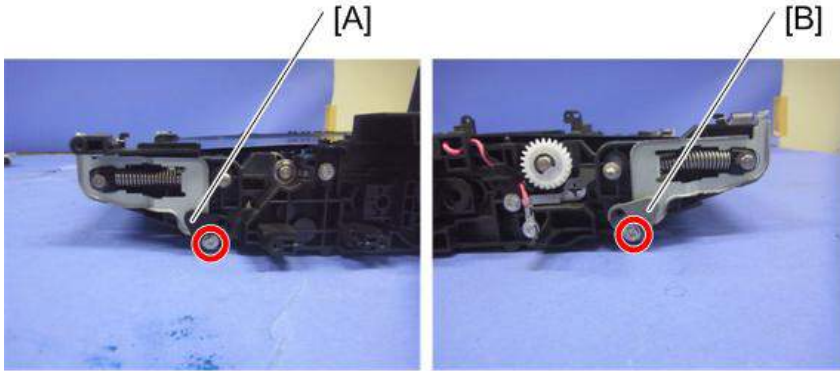

 x2

d238m1177

4

7. 토너를 이미지 전송 벨트에 배치합니다.

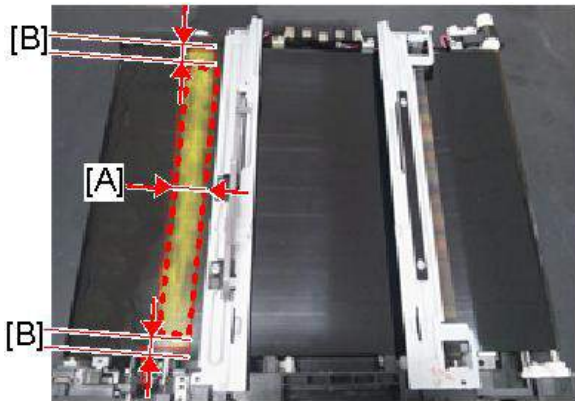

d238z2176

[A]: 20mm 이상

[B]: 약 5mm

 **참고**

- 위의 예시에서 노란색 토너가 사용되었지만 토너의 색상을 지정할 필요가 없습니다.

8. 이미지 전송 세척 장치를 부착합니다. (460페이지의을(를) 참조하십시오)

9. 이미지 전송 벨트를 역방향으로 약 10mm 정도 돌리고[A], 그런 다음 정방향으로 완전한 바퀴 돌립니다[B].

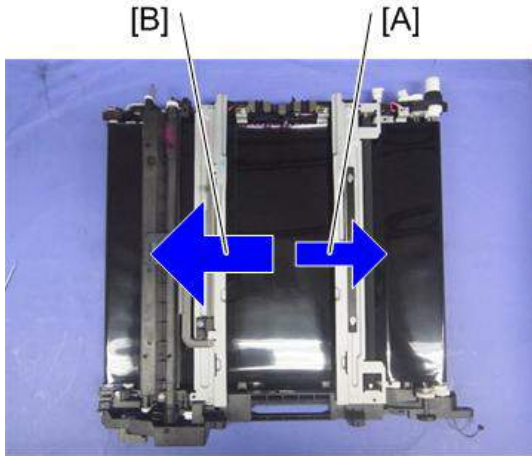

d1462175

10. 브래킷[A] [B]를 부착합니다.

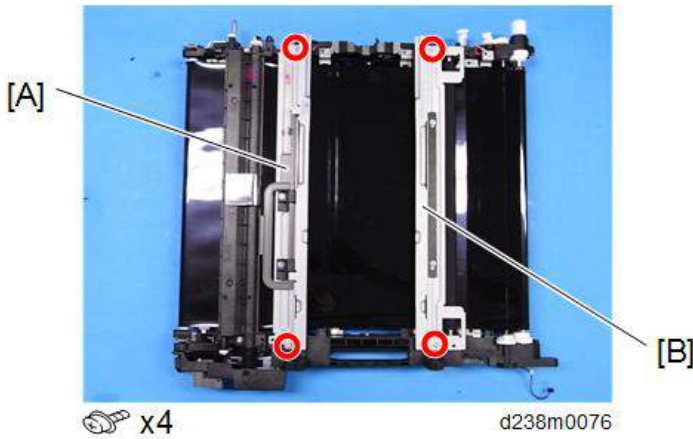

x4

d238m0076

11. 브래킷[A]를 부착합니다

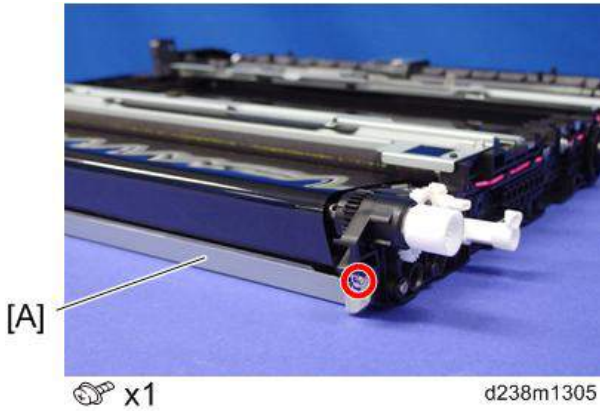

4

12. 이미지 전송 잠금 장치를 부착합니다.

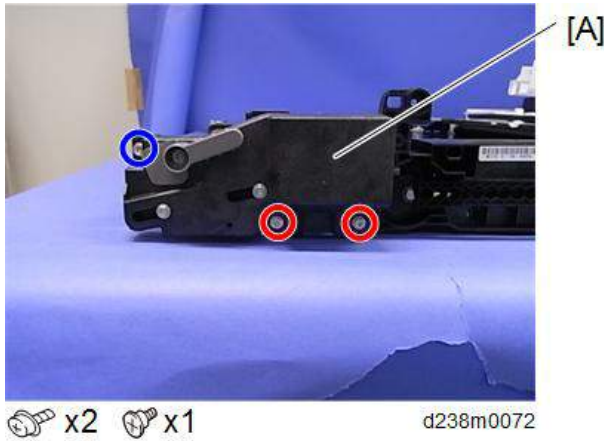

13. 기계의 이미지 전송 장치를 설치합니다.

이미지 전송 벨트 교체 후 조정

이미지 전송 벨트를 교체한 후 벨트 꼬임을 방지하기 위해 화살표 방향으로 벨트를 1번 돌립니다.



d1462254

용지 전송 롤러

1. 오른쪽 도어를 엽니다.
2. 손잡이[A]를 당겨서 용지 전송 장치[B]를 엽니다.

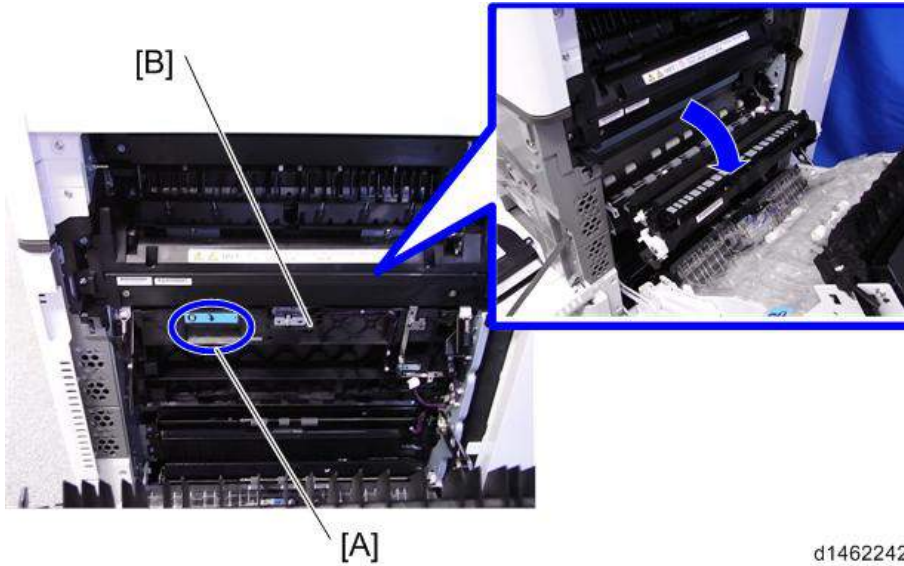

d1462242

3. 용지 전송 롤러[A]

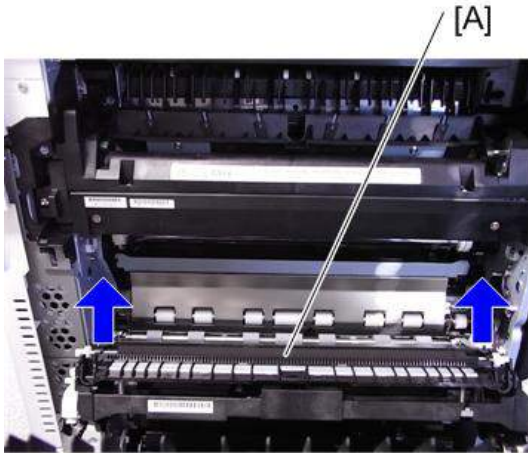

d1462260

용지 전송 롤러 재설치 시

용지 전송 롤러 재설치 시 잘못된 유형의 롤러를 설치하지 마십시오.

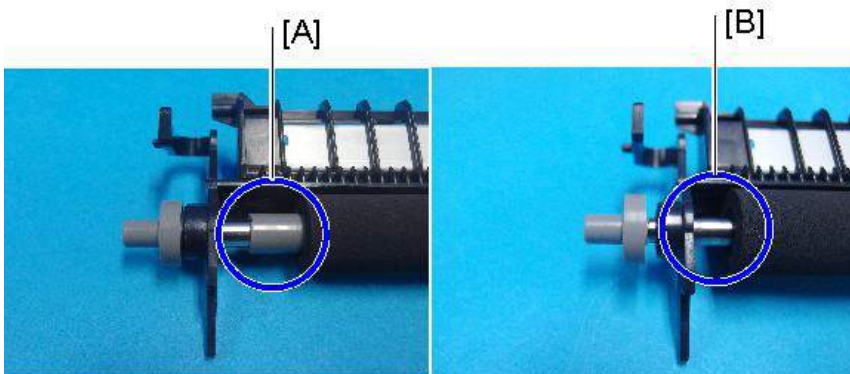

d238m0679b

[A]: 표준 롤러

[B]: 이미지 가능 영역 확장 장치 유형 M19

용지 전송 롤러 장착 시 아래에 설명된 3가지 상황을 참고하면서 롤러가 정확한 위치에 설치되었는지 확인합니다.

⚠ 주의

- 용지 전송 롤러가 정확하게 설치되지 않으면 다음 문제가 발생할 수 있습니다.
 - 이미지 전송 벨트가 손상됨
 - 용지 걸림을 제거하기 위해 용지 전송 롤러 장치를 열거나 닫을 때 롤러가 분리됨
 - 용지 전송 롤러 장치가 열리지 않는다

1. 롤러 고정대의 갈고리[A]가 가이드 판[B] 아래에 있는지 확인합니다.

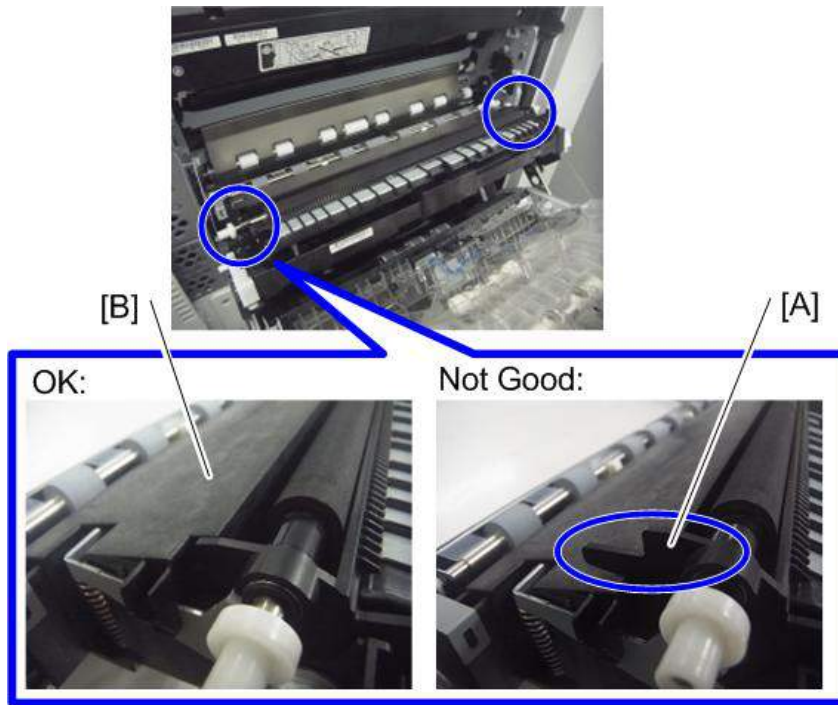

d146e2102

2. 용지 전송 롤러의 양끝면에 있는 핀[A]이 정확하게 삽입되었는지 확인합니다.



[A]

OK:



Not Good:



d146e2103

3. 용지 전송 롤러 장치 끝에 있는 스프링[A] 양쪽 끝이 정확한 위치에 있는지 확인합니다.

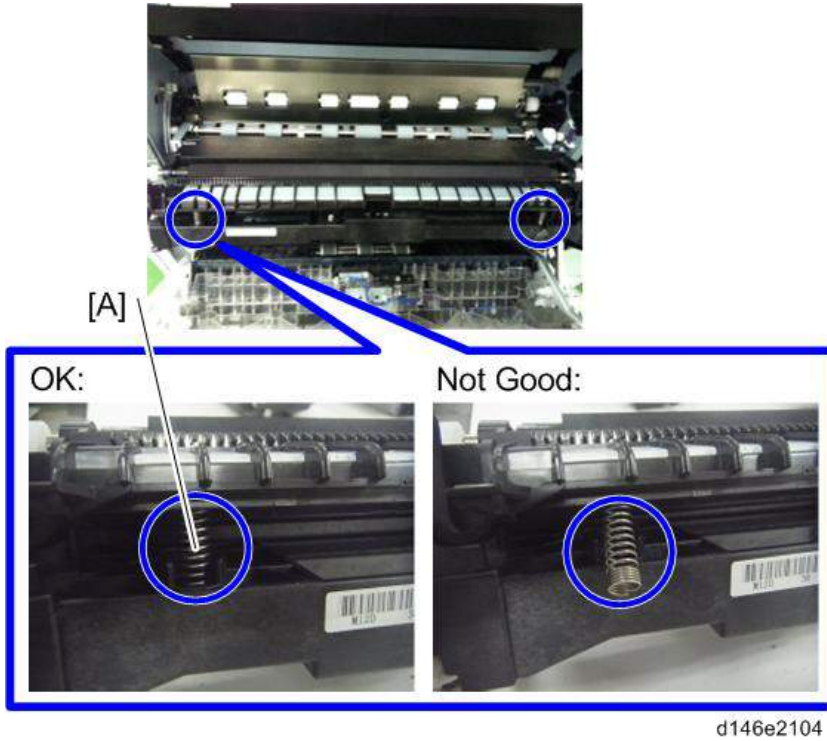

용지 전송 롤러 유닛

용지 전송 롤러 장치를 교체하기 전 수행 사항

이미지 용지 전송 롤러 장치를 교체하기 전에 SP3-701-109를 "1"로 설정하고 전원을 끄십시오. 그런 다음 이미지 용지 전송 롤러 장치를 교체하고 전원을 켭니다.

SP3-701(수동 새 장치 세트)

이 SP는 새 장치 감지 플래그입니다.

0: 새 장치 감지 플래그 OFF, 1: 새 장치 감지 플래그 ON

항목	SP
용지 전송 롤러 유닛	SP3-701-109

교체

- 오른쪽 도어를 엽니다.

2. 후면에 있는 우측 클립 링과 커넥터를 제거합니다.

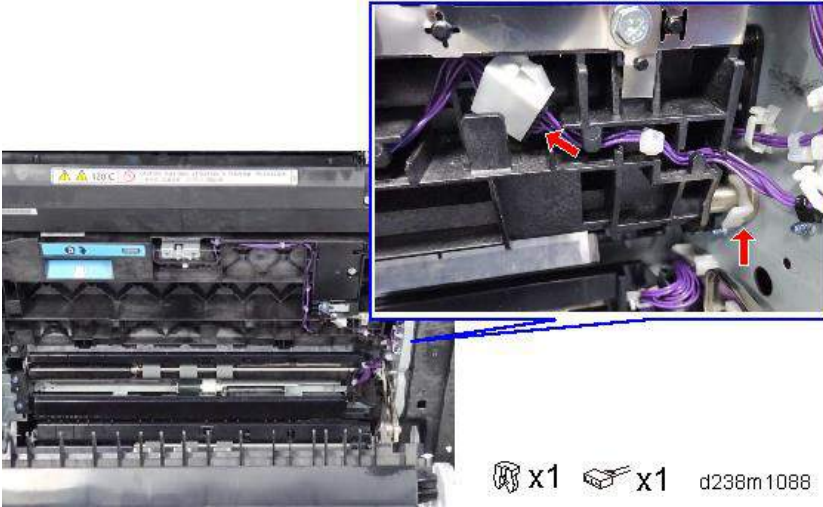

3. 손잡이[A]를 당겨서 용지 전송 장치[B]를 엽니다.

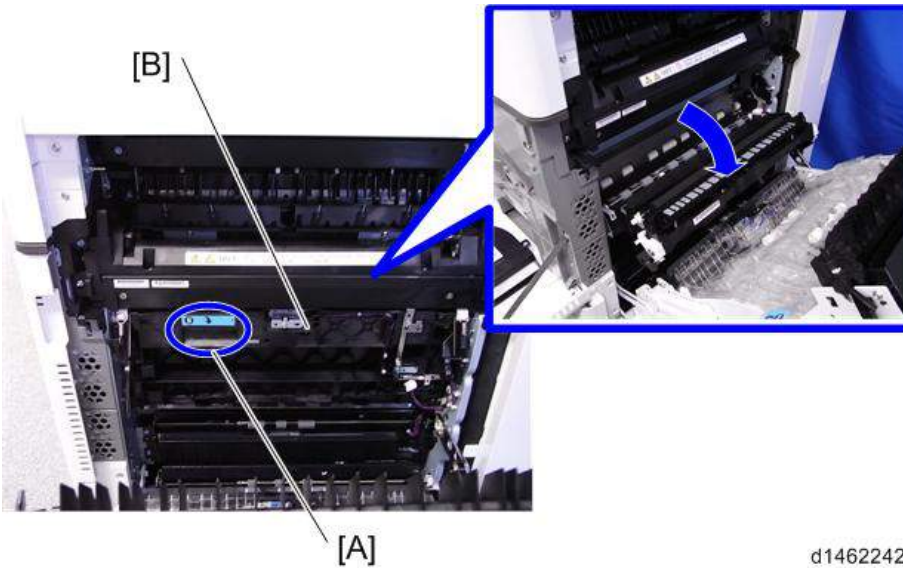

4. 전면에 있는 좌측 클립 링을 제거하고 용지 전송 롤러 장치[A]를 분리합니다.

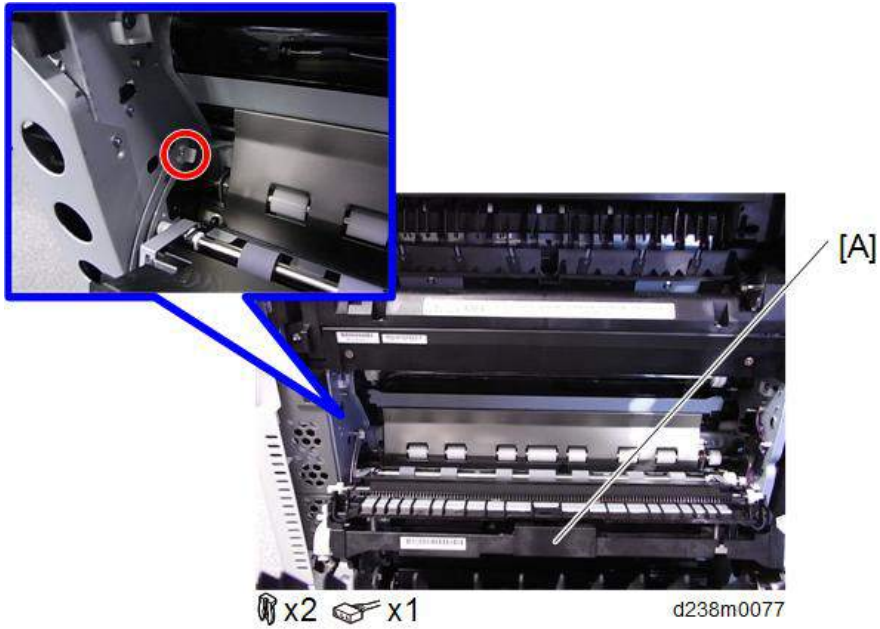

4

참고

- 왼쪽과 오른쪽의 클립 링 크기가 다릅니다.
- 용지 전송 롤러 장치를 부착할 때 먼저 부상 장치[B]를 용지 전송 롤러 장치에 부착합니다.

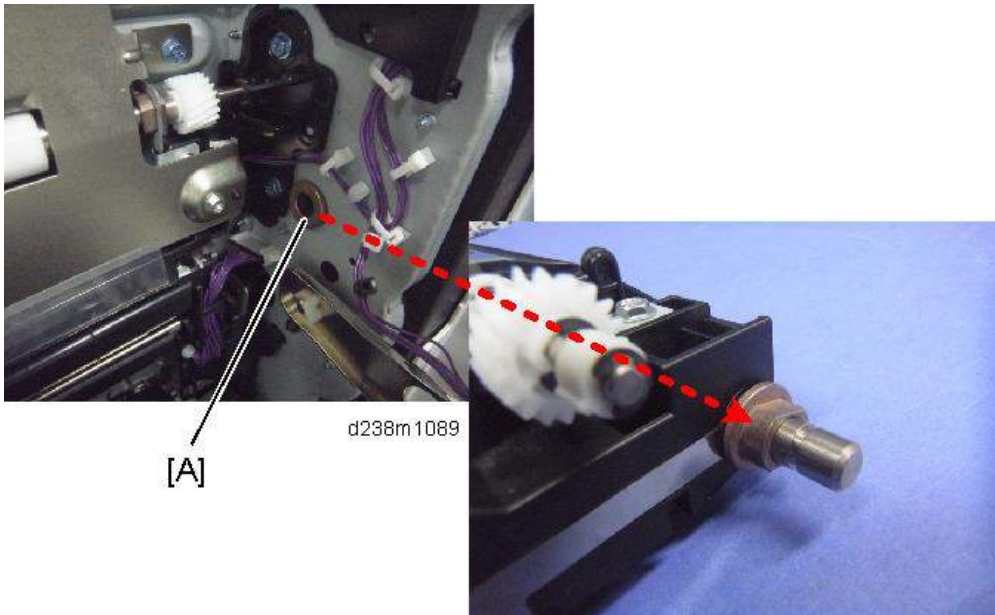

Fusing Entrance Sensor

1. 오른쪽 도어를 엽니다.
2. 정착 진입 센서 장치[A]

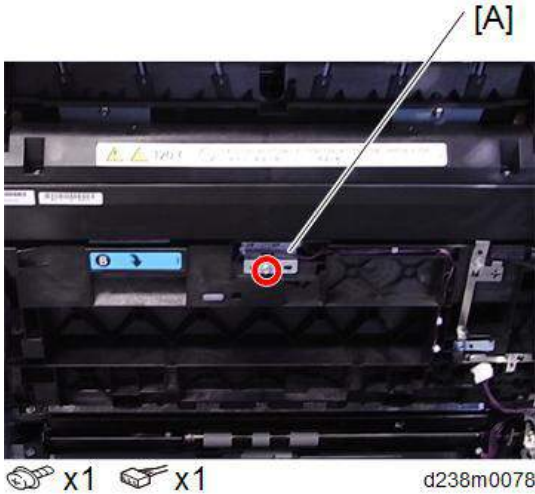

3. 정착 진입 센서[A]

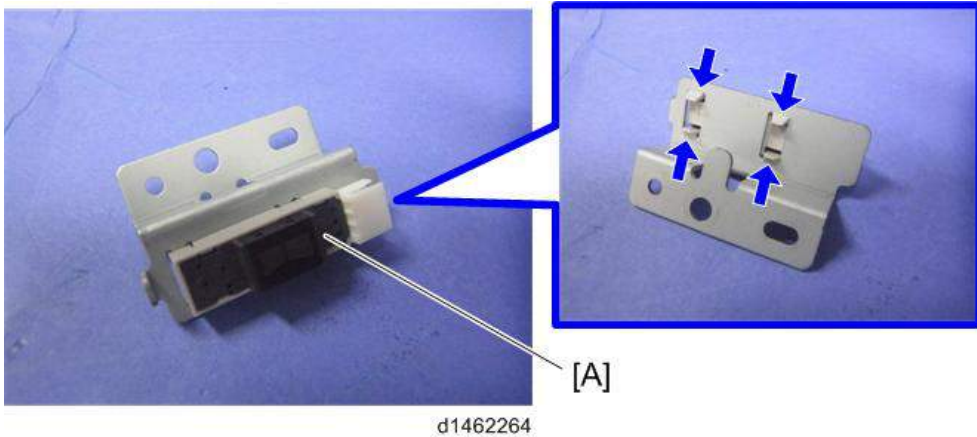

TM/ID 센서

TM/ID 센서를 교체하기 전에

각 센서 조립품에는 특성값 목록이 부착되어 있습니다. TM/ID 센서를 교체하기 전에 다음 절차를 반드시 수행해야 합니다. 그렇지 않으면 전원을 켜 후에 프로세스 제어/MUSIC가 올바르게 실행되지 않습니다(이전 센서에 대한 값을 사용함).

참고

- 교체하기 전에 서비스 부품에 부착된 특성값을 반드시 입력해야 합니다. 교체 후에 프로세스 제어/MUSIC가 성공적으로 완료되지 않는 경우를 대비하여 SP3-333,SP3-334,SP3-335의 값을 기록해 두는 것이 좋습니다.

1. 바코드 라벨에 나와 있는 특성값을 적어둡니다.



d1462268

참고

- TM/ID 센서(전면): F, TM/ID 센서(중앙): C, TM/ID 센서(후면): R, 주의하십시오.
- 주 전원 스위치를 켜 다음 SP 모드로 진입합니다.
 - 특성값을 입력합니다.

TM/IDP 센서의 입력 데이터: SP3-333에 F를 입력합니다. TM/ID 센서의 입력 데이터: SP3-334에 C를 입력합니다. TM/IDP 센서의 입력 데이터: SP3-335에 R을 입력합니다.

SP 번호	분류 1	분류 2	값
3-333-001	ID.Sens TestVal:F	K2: Check	TM/ID 센서: F, [1]의 값
3-333-002	ID.Sens TestVal:F	Diffuse Corr	TM/ID 센서: F, [2]의 값
3-333-003	ID.Sens TestVal:F	Vct_reg Check:Slope	TM/ID 센서: F, [3]의 값
3-333-004	ID.Sens TestVal:F	Vct_reg Check:Xint	TM/ID 센서: F, [4]의 값
3-333-005	ID.Sens TestVal:F	Vct_dif Check:Slope	TM/ID 센서: F, [5]의 값
3-333-006	ID.Sens TestVal:F	Vct_dif Check:Xint	TM/ID 센서: F, [6]의 값
3-334-001	ID.Sens TestVal:C	K2: Check	TM/ID 센서: C, [1]의 값
3-334-002	ID.Sens TestVal:C	Diffuse Corr	TM/ID 센서: C, [2]의 값
3-334-003	ID.Sens TestVal:C	Vct_reg Check:Slope	TM/ID 센서: C, [3]의 값
3-334-004	ID.Sens TestVal:C	Vct_reg Check:Xint	TM/ID 센서: C, [4]의 값
3-334-005	ID.Sens TestVal:C	Vct_dif Check:Slope	TM/ID 센서: C, [5]의 값

SP 번호	분류 1	분류 2	값
3-334-006	ID.Sens TestVal:C	Vct_dif Check:Xint	TM/ID 센서: C, [6]의 값
3-335-001	ID.Sens TestVal:R	K2: Check	TM/ID 센서: R, [1]의 값
3-335-002	ID.Sens TestVal:R	Diffuse Corr	TM/ID 센서: R, [2]의 값
3-335-003	ID.Sens TestVal:R	Vct_reg Check:Slope	TM/ID 센서: R, [3]의 값
3-335-004	ID.Sens TestVal:R	Vct_reg Check:Xint	TM/ID 센서: R, [4]의 값
3-335-005	ID.Sens TestVal:R	Vct_dif Check:Slope	TM/ID 센서: R, [5]의 값
3-335-006	ID.Sens TestVal:R	Vct_dif Check:Xint	TM/ID 센서: R, [6]의 값

교체 절차

1. 이미지 전사 벨트 장치(456페이지의)
2. 용지 전사 롤러 장치(477페이지의)
3. 정착 장치(522페이지의)
4. TM/ID 센서 장치 [A]

주의

- TM/ID 센서 장치 설치 시:
 - 1. 전면의 나사[B]를 부착합니다.
 - 2. 후면의 나사[C]를 부착합니다.
- 순서를 바꾸어서 설치하면 센서 위치가 이동하기 때문에 SC가 발생할 수 있습니다.

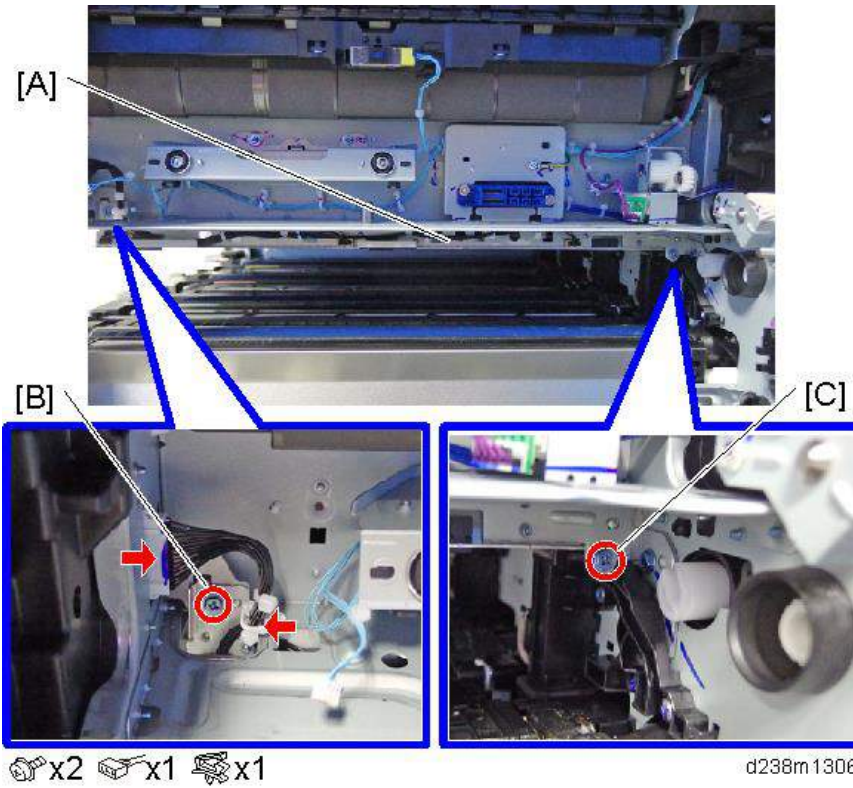

5. 커넥터를 분리합니다.

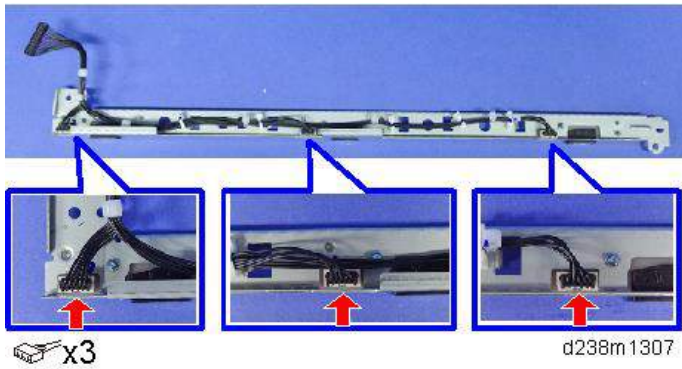

6. TM/ID 센서 [A]

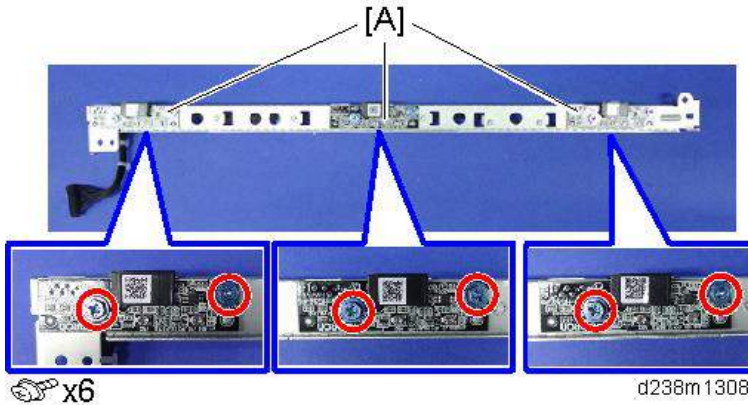

4

TM/ID 센서 교체 후 조정

1. 주 전원 스위치를 켜 다음 SP 모드로 진입합니다.
2. SP3-011-004(수동 Procon: 전체 MUSIC 실행)를 실행합니다.

참고

- SP3-011-004를 성공적으로 마칠 수 없는 경우 올바른 값을 SP에 입력하도록 하십시오.

관련 SP

- SP3-011-004(수동 Procon: 실행: 전체 MUSIC)
프로세스 제어 및 전체 MUSIC을 실행합니다.
- SP3-012-001 ~ 010 (ProCon OK?: 전면)
전면 TM/ID 센서에 의해 감지된 이전 10개의 프로세스 조정 결과 코드를 표시합니다. 코드는 왼쪽부터 색상 당 숫자 2자리(YMCK 순서)입니다.
- SP3-012-011 ~ 020 (ProCon OK?: 중앙)
중앙 TM/ID 센서에 의해 감지된 지난 10개의 프로세스 조정 결과 코드를 표시합니다. 코드는 왼쪽부터 색상 당 숫자 2자리(YMCK 순서)입니다.
- SP3-012-021 ~ 030 (ProCon OK?: 후면)
후면 TM/ID 센서에 의해 감지된 이전 10개의 프로세스 조정 결과 코드를 표시합니다. 코드는 왼쪽부터 색상 당 숫자 2자리(YMCK 순서)입니다.

ProCon 결과 코드

범주	코드	결과명	설명
00 이상	00	Not executed	출고 시 기본 설정(SP 기본값)

범주	코드	결과명	설명
10 이상 결과(일반)	11	성공했음	-
40 이상 ID 센서	41	ID 센서 출력 오류(최대)	$V_t >$ 최대값
	42	ID 센서 출력 오류(최소)	$V_t <$ 최소값
	43	ID 센서 오류(최대)	현상 감마가 목표치 이내에 있지만, V_t 값은 상한 미만입니다.
	44	ID 센서 오류(최소)	개발 감마가 목표치 이내이지만, V_t 값이 하한 미만입니다.
45 이상 ID 패턴 감지	45	ID Pattern extract error	ID 패턴을 감지할 수 없습니다
	50	Vmin_Bk/K2 error(Max)	$K:V_{min_Bk} / CMY:K2 >$ 최대값
	51	Vmin_Bk/K2 error(Min)	$K:V_{min_Bk} / CMY:K2 <$ 최소값
	52	K5 error(Max)	$K5 >$ 최대값
	53	K5 error(Min)	$K5 <$ 최소값
	54	K5 calculated approximate point error	K5 계산된 접근점 < 최소값
	55	Development gamma error (Max)	현상 감마 > 최대값
	56	Development gamma error (Min)	현상 감마 < 최소값
	57	Start developing voltage:Vk error(Max)	시작 현상 전압: $V_k >$ 최대값
	58	Start developing voltage:Vk error(Min)	시작 현상 전압: $V_k <$ 최소값
59	Not enough valid data	현상 감마 계산점이 2보다 낮은 경우 부착량 데이터.	
90 이상 결과(종료)	90	전위를 조정할 수 없음	전위 제어 방식이 [0:FIX]로 설정됨.
	99	중단	문 열림, 전원 꺼짐, 오류로 중지됨 (실행 시 설정합니다.)

참고

- 실행 결과 샘플(왼쪽부터 YMCK 순서)
- 공장 출고 기본값(SP 기본값):[00,00,00,00]
- 시작 조정:[99,99,99,99]
- 실패 Vsg 조정(Y):[21,99,99,99]
- 현상 감마 오류 최대값(C):[99,99,55,99]
- 성공:[11,11,11,11]

온도 및 습도 센서

4

1. 두 개의 용지함을 제거합니다.
2. 주 전원 스위치 덮개[A]



3. 본체의 구멍으로 드라이브를 삽입하고 브래킷[A]과 함께 온도 및 습도 센서를 분리합니다.

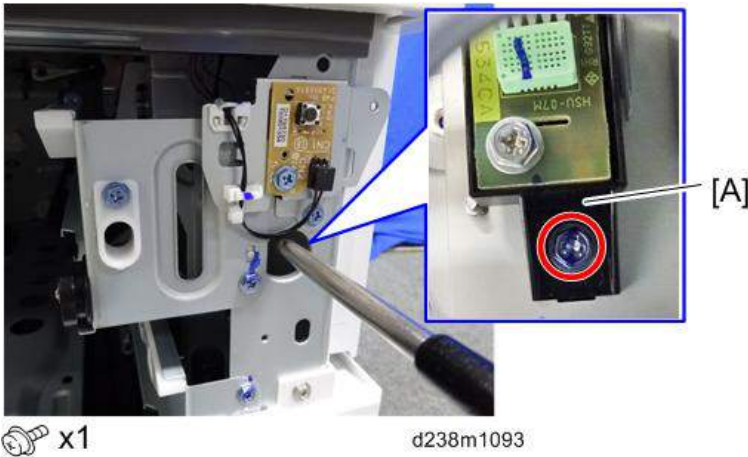

4. 온도 및 습도 센서[A]

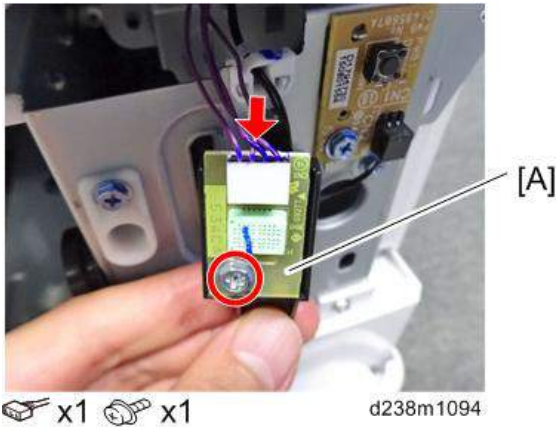

ITB 접촉 및 해제 센서

1. 이미지 전사 벨트 장치(456페이지의)
2. PCDU(441페이지의)
3. ITB 접촉 및 해제 센서 브래킷[A]

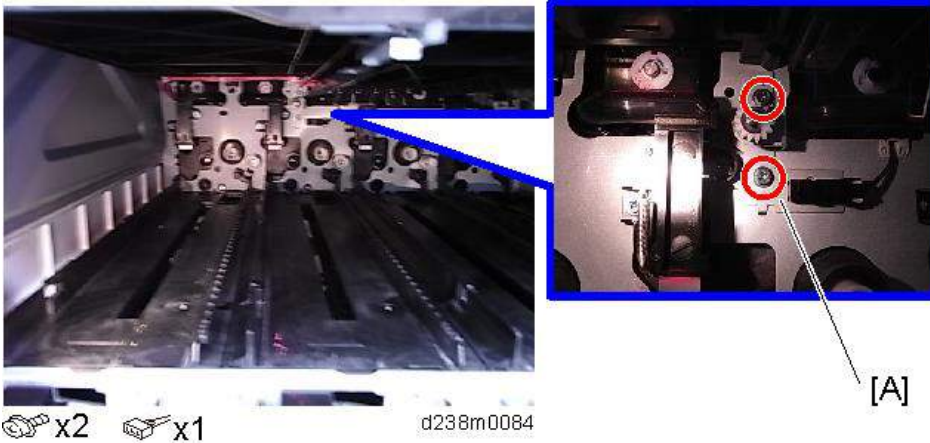

4. ITB 접촉 및 해제 센서[A]

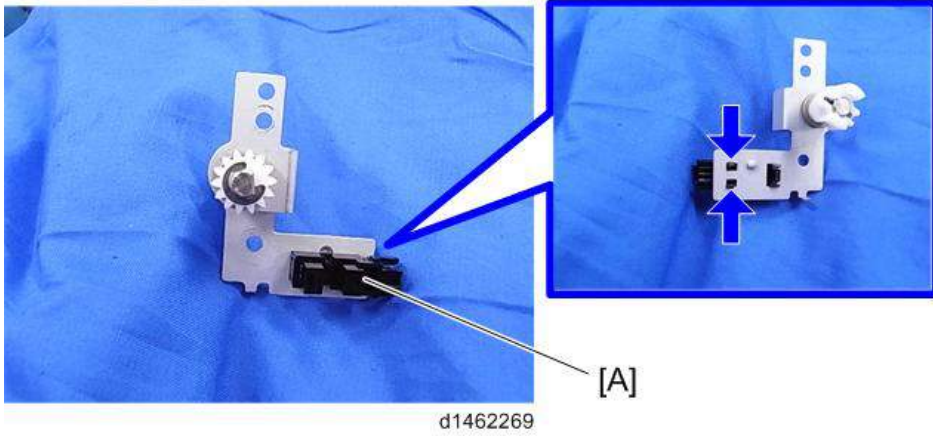

4

이미지 전송 잠금 장치

- 1. 전면 덮개를 엽니다.
- 2. 이미지 전송 전면 덮개[A]

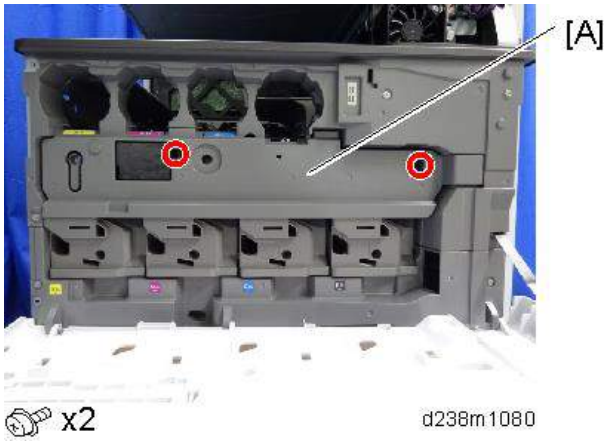

3. ITB 잠금 레버[A]를 해제합니다.

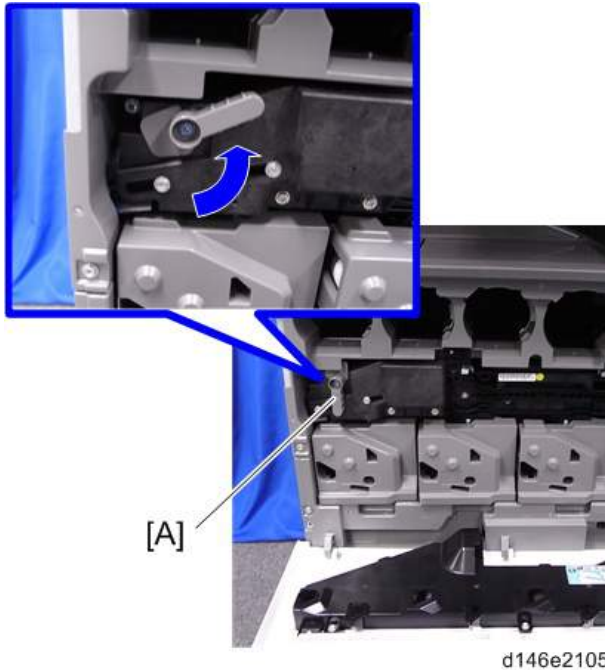

4

4. 이미지 전송 벨트 장치[A]

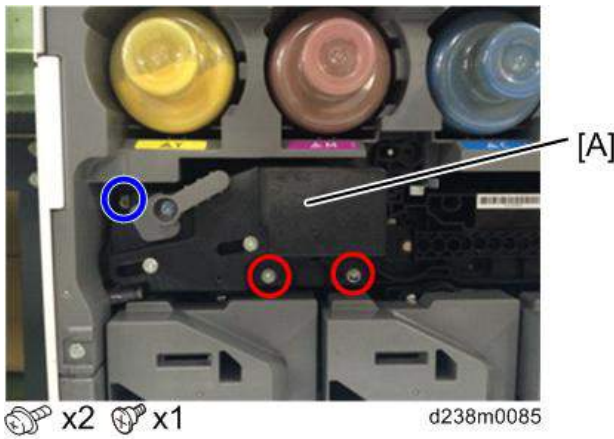

이미지 전송 잠금 장치의 설치

⚠ 주의

- 이미지 전송 잠금 장치를 설치한 경우, ITB 잠금 레버를 해제하고 하기의 절차를 따릅니다. 이 때 장치의 내부에 있는 핀(하기의 적색 원)의 변형을 조심하십시오. 핀이 변형되면 페토너 회수 경로의 셔터가 열리지 않고 페토너가 세척 장치를 막을 수 있습니다.

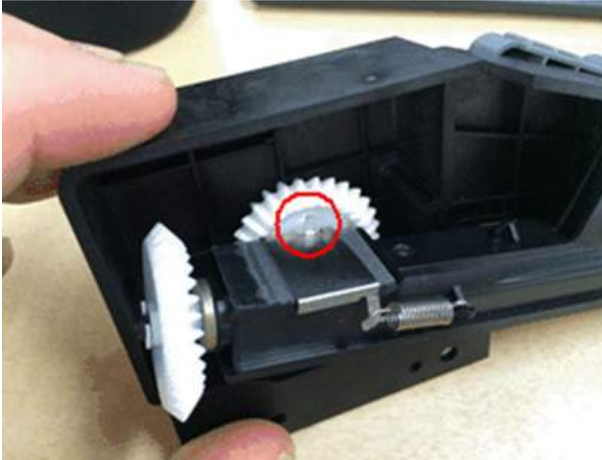

4

1. 설치하기 전에 이미지 전송 잠금 장치에 있는 레버가 잠금 해제 위치에 있는지 확인하십시오.

잠금 해제 위치:



d146e2108

2. 이미지 전송 잠금 장치[A]를 설치하여, 이미지 전송 장치의 측면에 있는 기어[B]가 하기의 청색 원에 있는 이미지 전송 잠금 장치의 공간에 일치하도록 하십시오.

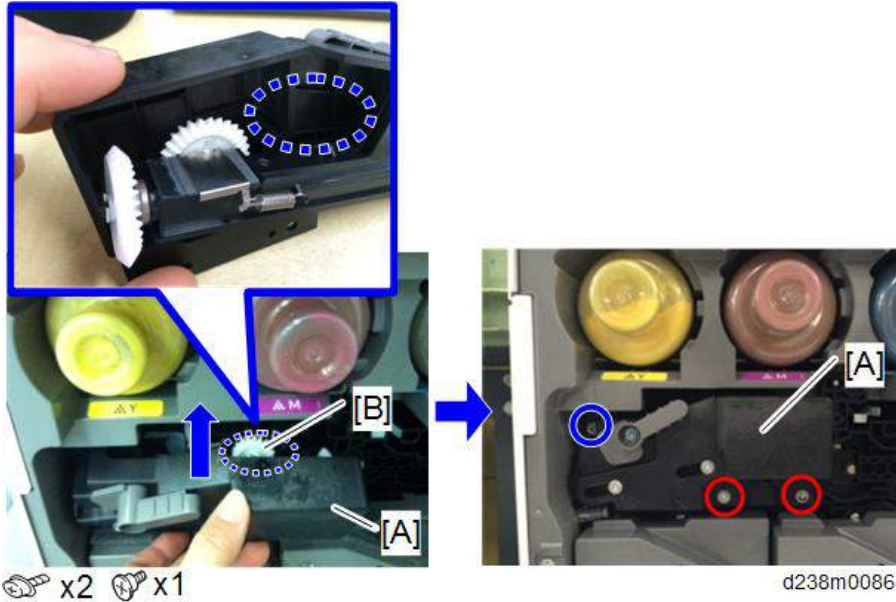

3. ITB 잠금 레버[A]를 잠금 위치로 되돌립니다.

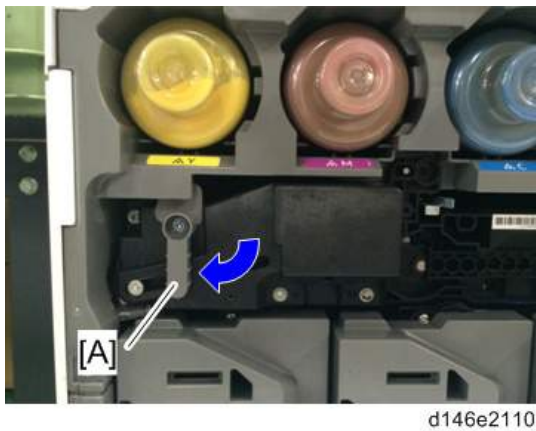

구동 장치

개요

4

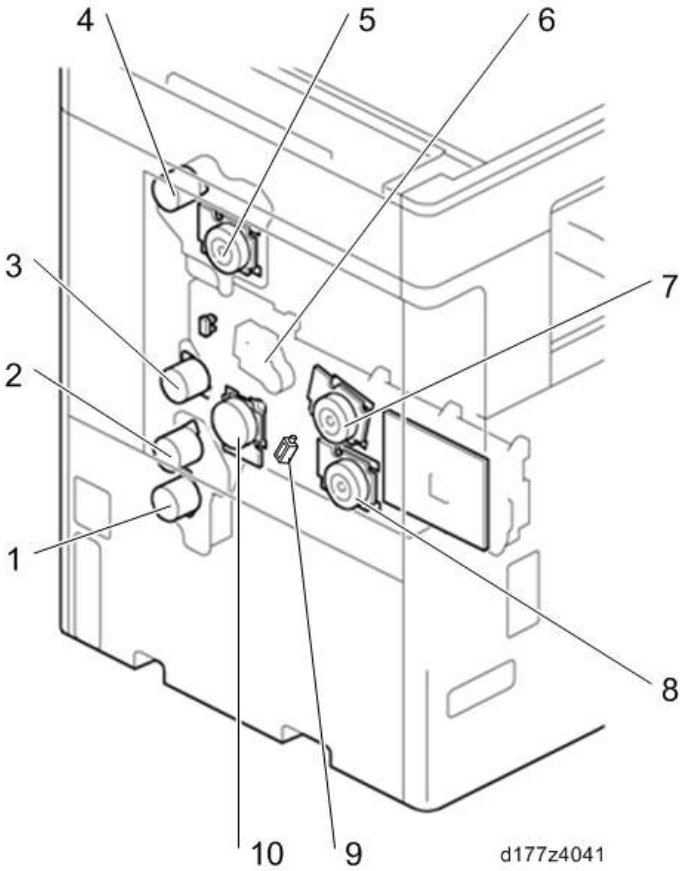

번호	설명	번호	설명
1	용지 급지 모터	6	용지 전송 접촉 및 해제 모터
2	이송 모터	7	PCU 모터: CMY
3	정합 모터	8	현상 모터: CMY
4	용지 배출 / 압력 해제 모터	9	현상 슬레노이드
5	정착 모터	10	PCU 모터: 흑색 / ITB 구동 모터

용지 급지 모터

1. 전원 공급 장치(601페이지의)
2. 급지 모터 [A]

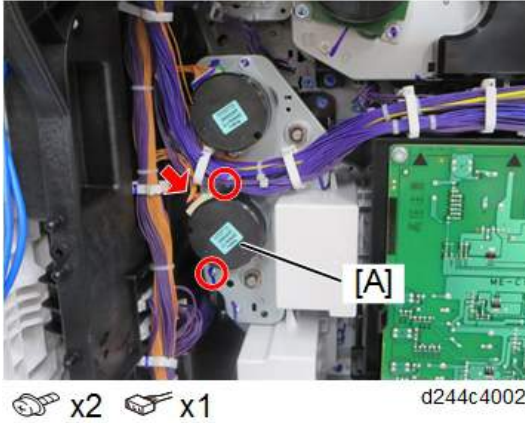

4

이송 모터

1. 전원 공급 장치(601페이지의)
2. 전송 모터 [A]

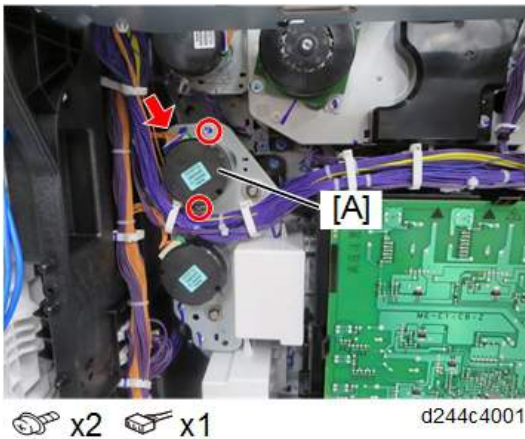

용지 전송 접촉 및 해제 모터 장치

1. 컨트롤러 상자(595페이지의)

2. 용지 전송 접촉 및 해제 모터 장치[A]

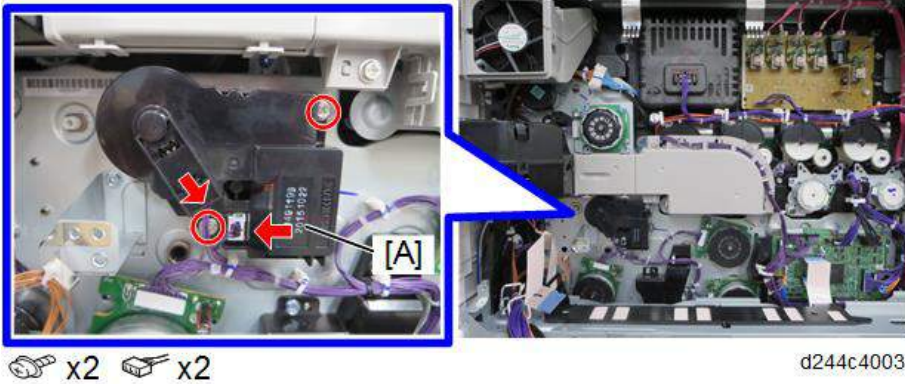

4

이미징 구동 장치

- 1. 컨트롤러 상자(595페이지의)
- 2. 전원 공급 장치(601페이지의)
- 3. 오른쪽 후면 덮개(394페이지의)
- 4. 브래킷 [A]

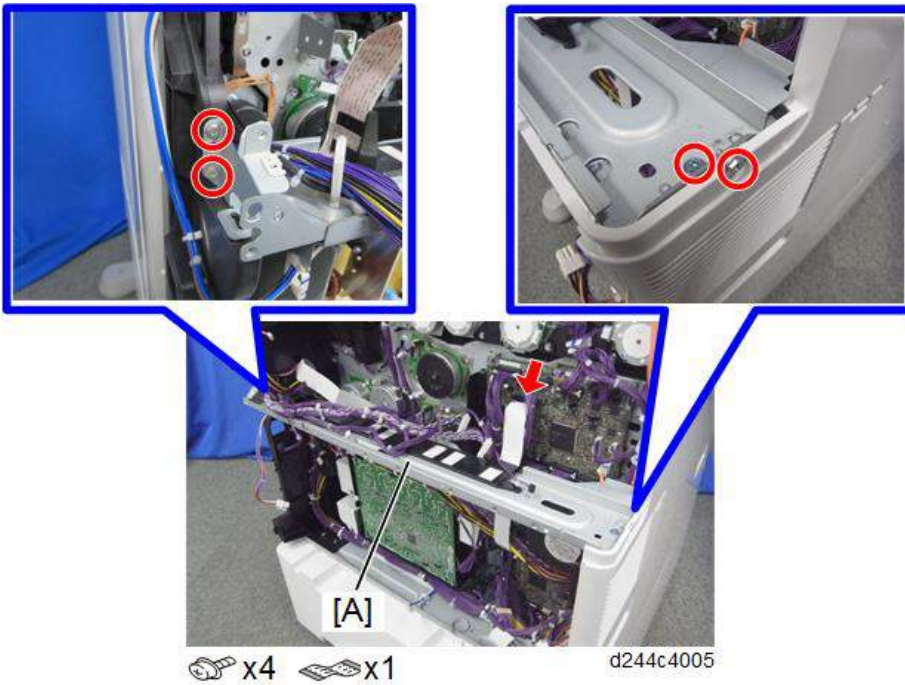

5. 토너 공급 냉각팬 장치(611페이지의)

6. 덕트[A]

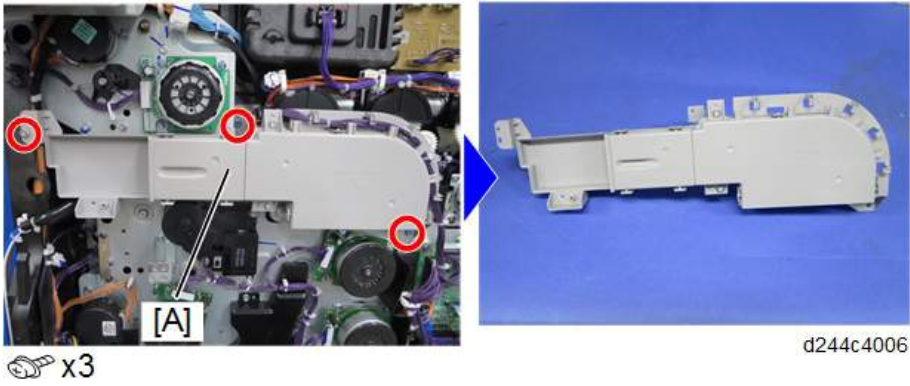

7. 이미징 구동 장치 [A]

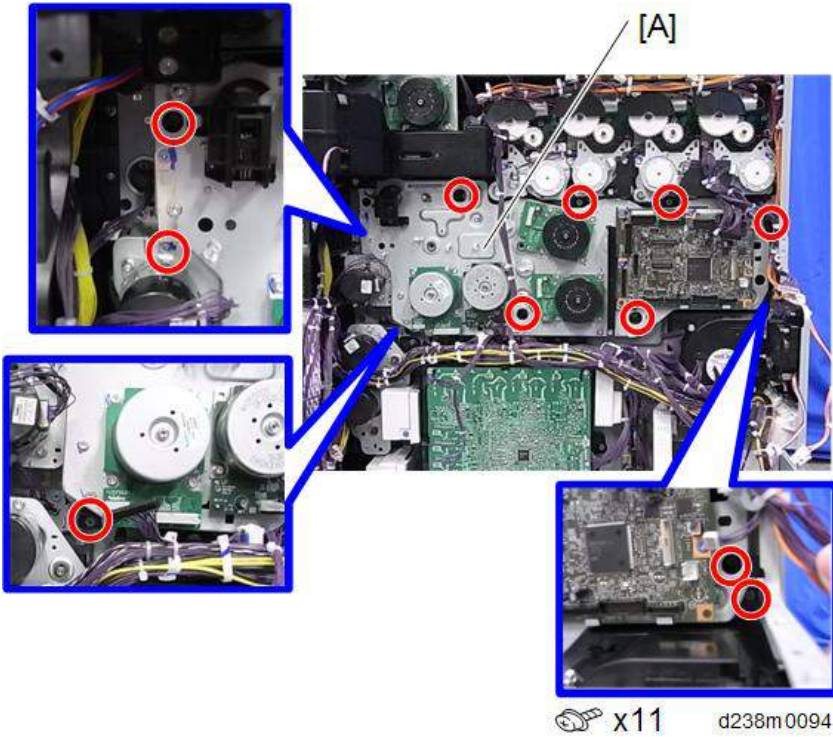

PCU 모터: CMY

1. 컨트롤러 상자(595페이지의)

2. PCU 모터: CMY[A]

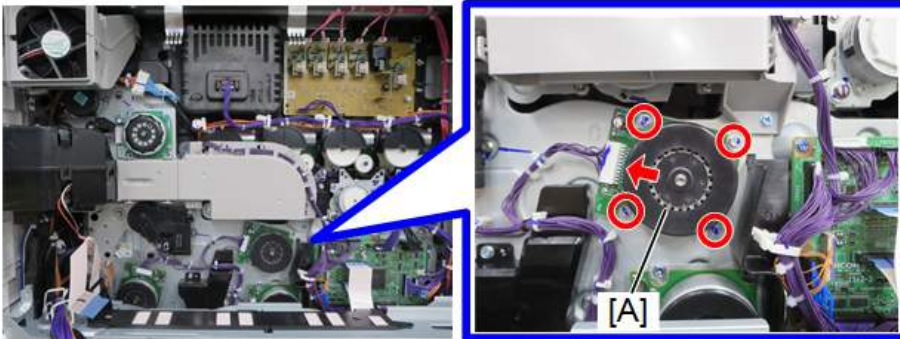

 x4  x1

d244c4007

4

현상 모터: CMY

1. 컨트롤러 상자(595페이지의)
2. 전원 공급 장치(601페이지의)
3. 오른쪽 후면 덮개(394페이지의)
4. 브래킷 [A]

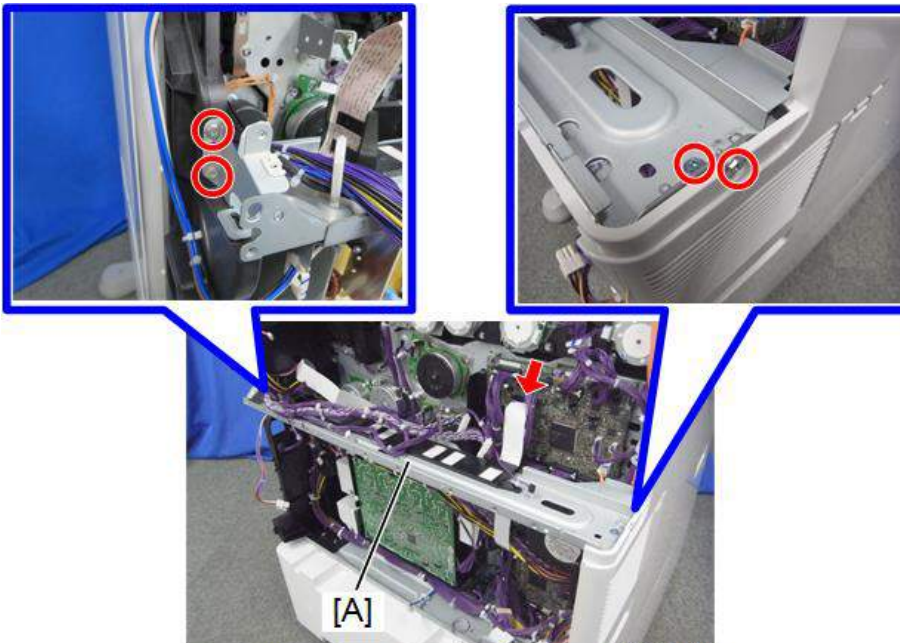

 x4  x1

d244c4005

5. 현상 모터: CMY[A]

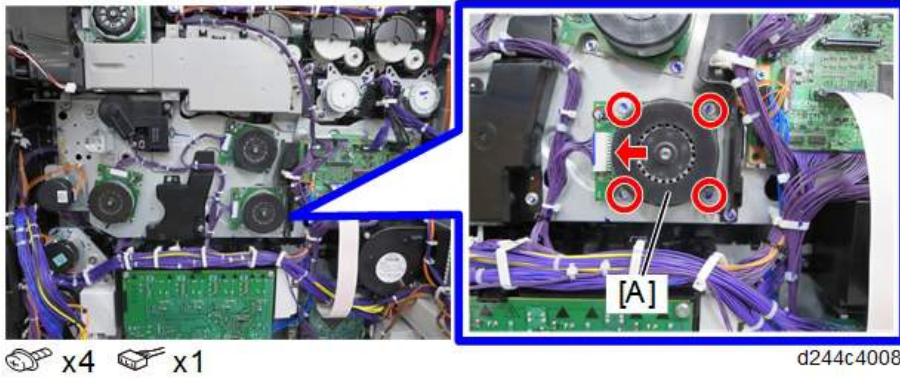

Development Solenoid

1. 컨트롤러 상자(595페이지의)
2. 전원 공급 장치(601페이지의)
3. 오른쪽 후면 덮개(394페이지의)
4. 브래킷 [A]

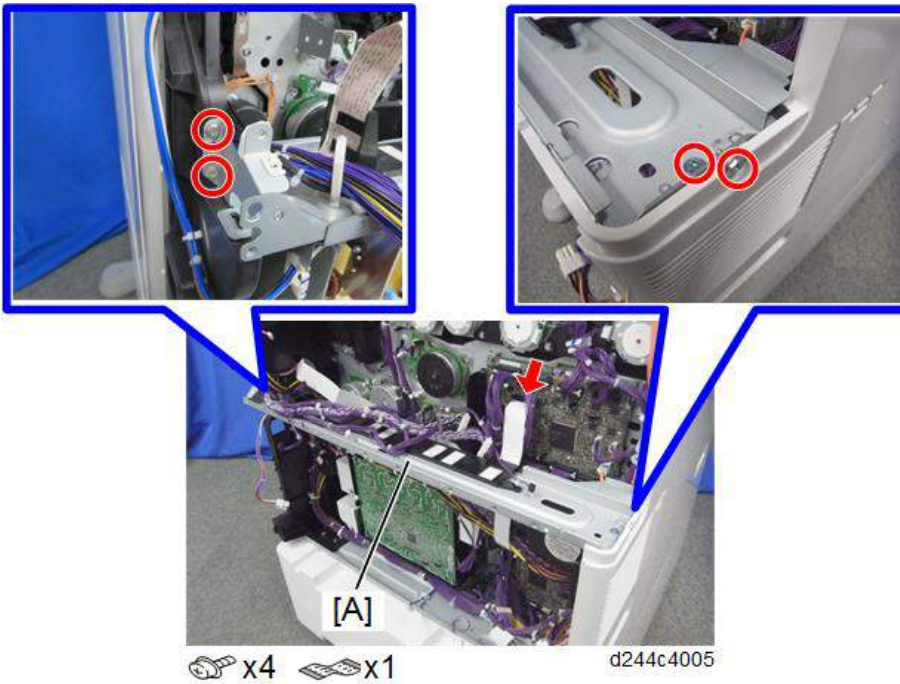

5. 현상 솔레노이드 덮개[A]

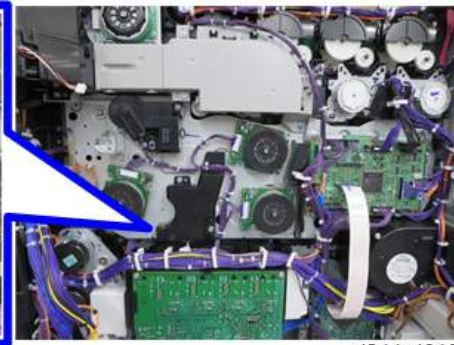
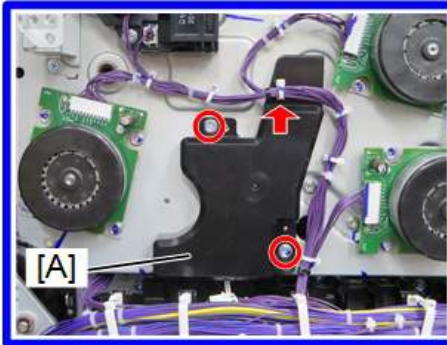

🔑 x2 🛠️ x1

d244c4010

4

6. 현상 솔레노이드[A]

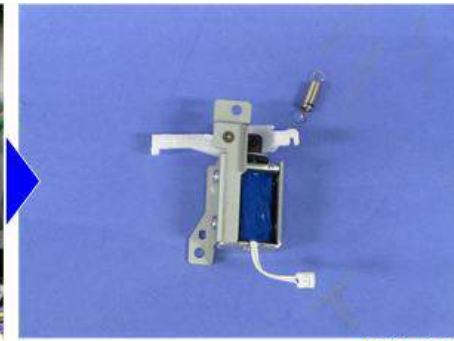
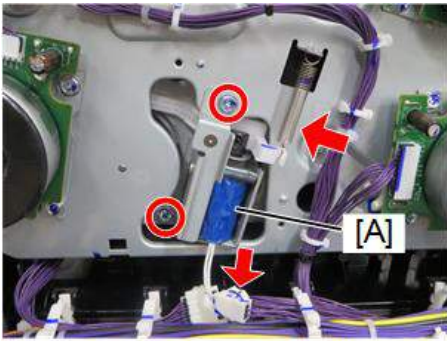

🔑 x2 🛠️ x1 springx1

d244c4011

PCU 모터: 흑색 / ITB 드라이브 모터

1. 컨트롤러 상자(595페이지의)
2. 전원 공급 장치(601페이지의)
3. 오른쪽 후면 덮개(394페이지의)

4. 브래킷 [A]

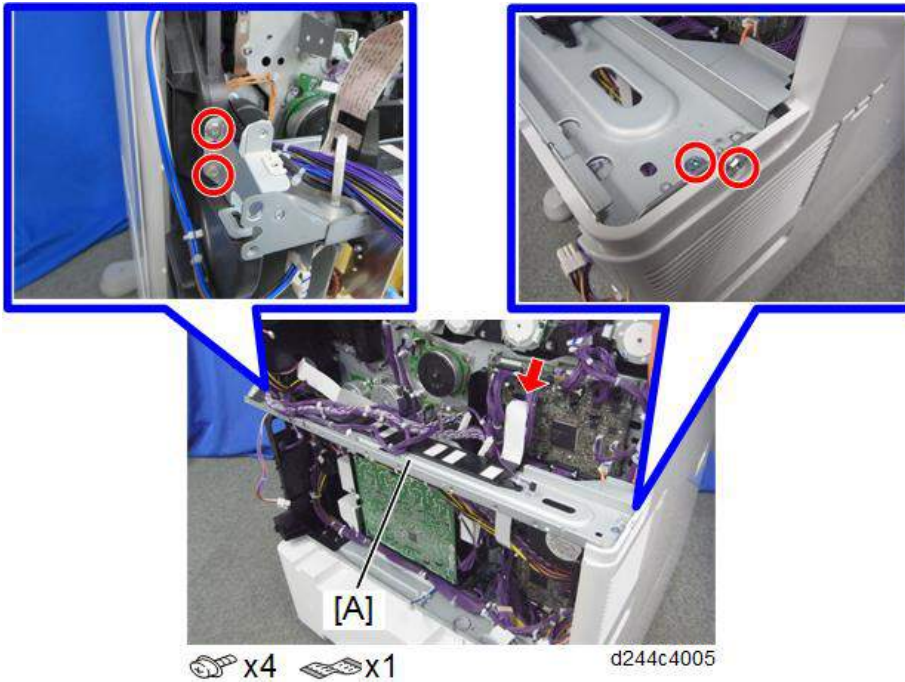

4

5. PCU 모터: 흑색 / ITB 드라이브 모터[A]

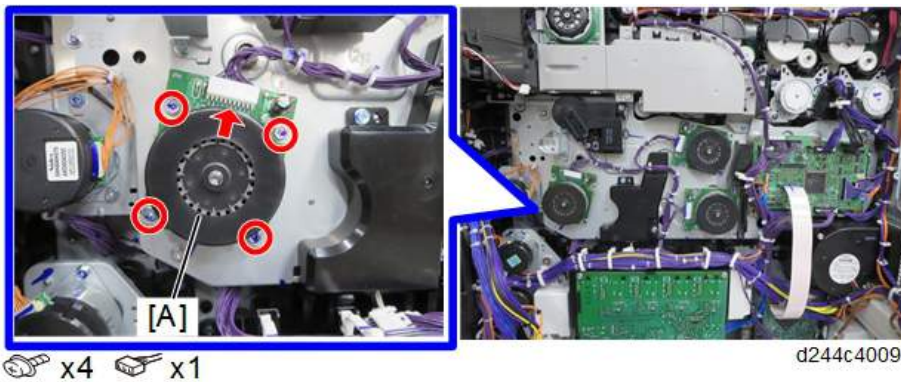

정합 모터

1. 컨트롤러 상자(595페이지의)
2. 전원 공급 장치(601페이지의)
3. 오른쪽 후면 덮개(394페이지의)

4. 브래킷 [A]

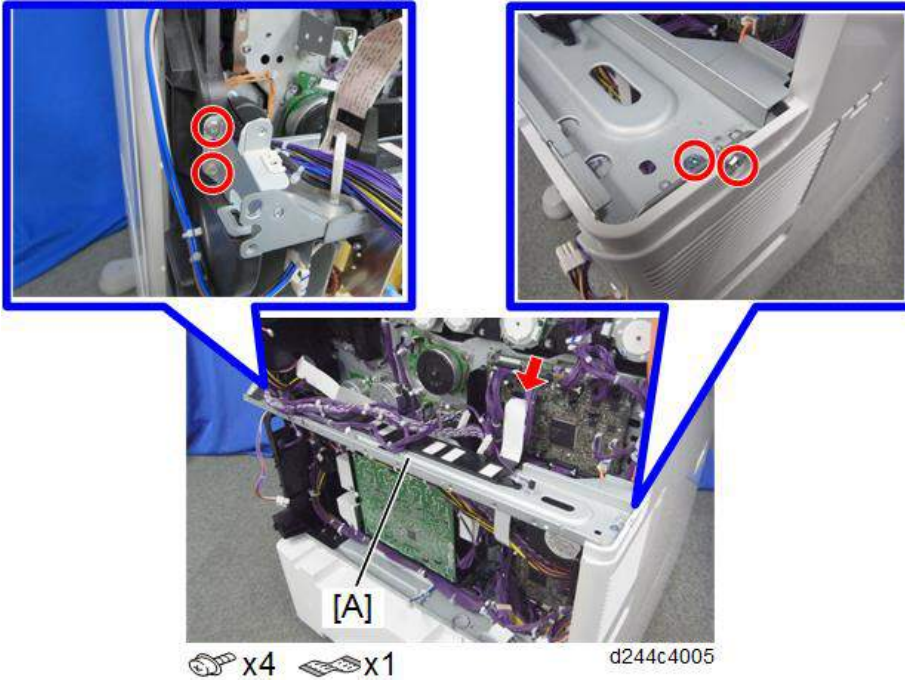

4

5. 정합 모터 [A]

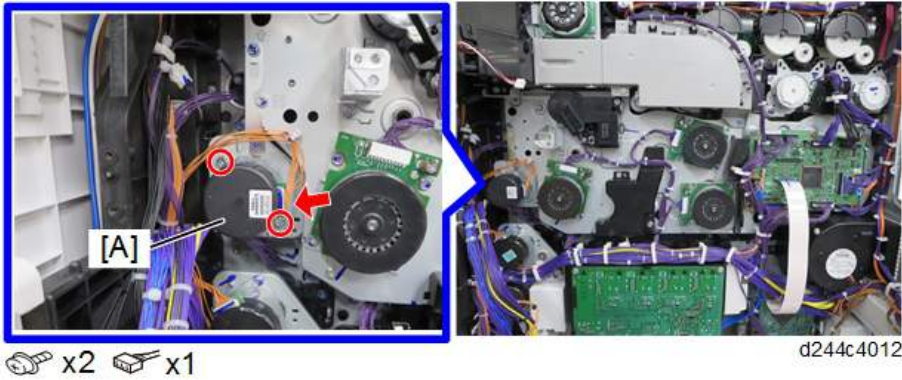

정착 모터

1. 컨트롤러 상자(595페이지의)

2. 정착 램프[A]

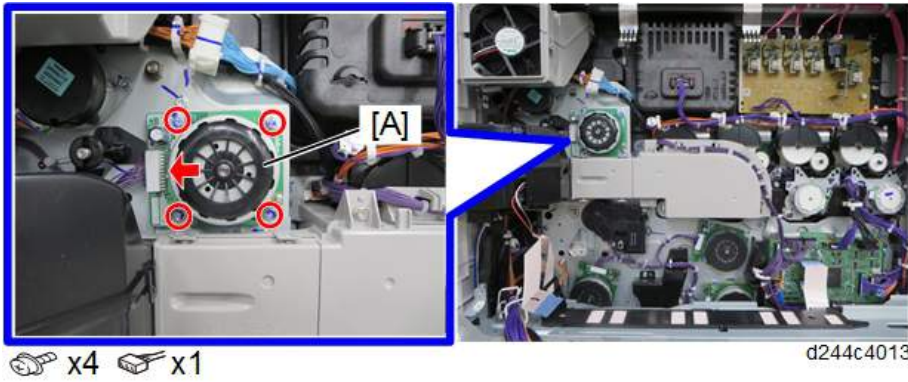

4

용지 배출 / 압력 해제 모터

1. 정착 배열팬 장치(610페이지의).
2. 용지 배출 / 압력 해제 모터[A]

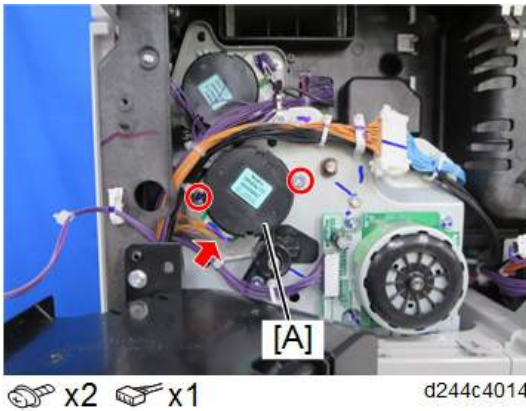

양면 진입 모터

1. 용지 배출 장치(538페이지의)
2. 정착 배열팬 장치(610페이지의).

3. 양면 진입 모터 장치[A]

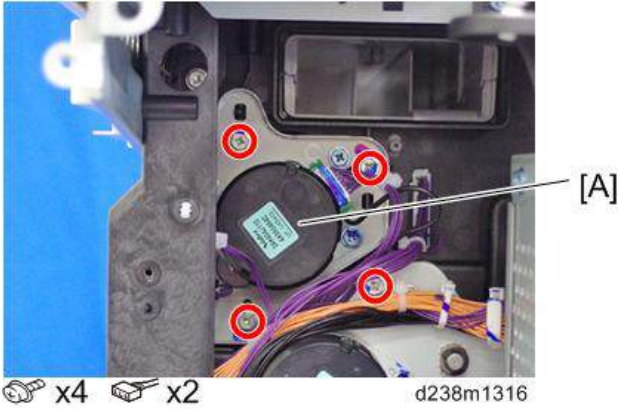

4

4. 양면 진입 모터[A]



토너 공급 모터

1. 컨트롤러 상자(595페이지의)
2. 토너 공급 냉각팬 장치(611페이지의)

3. 덕트[A]

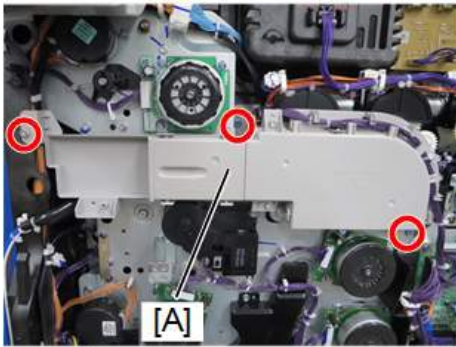

 x3



d244c4006

4. 토너 공급 모터

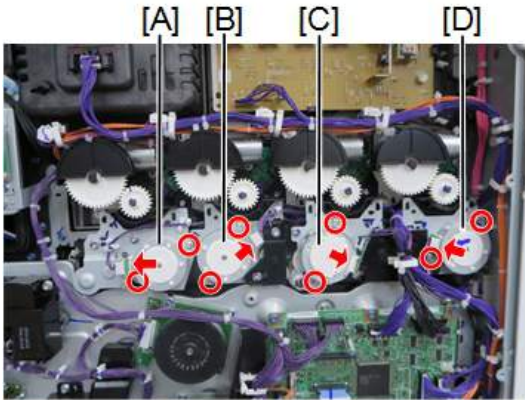

d244c4015

[A]	K	 x2개,  x1개
[B]	C	 x2개,  x1개
[C]	M	 x2개,  x1개
[D]	Y	 x2개,  x1개

서브 호퍼

★ **중요**

- 서브 호퍼를 제거할 때, 호퍼 내부의 토너가 유출되지 않도록 기울이지 않도록 주의하십시오.

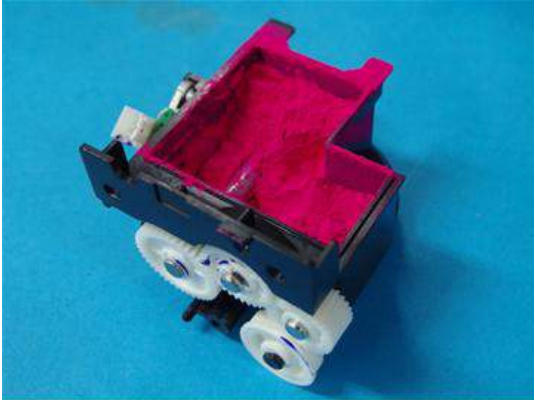

m0ajm1258

- 막힌 토너로 인해 서브 호퍼를 교체할 때, 토너 덕트[A]도 교체합니다.

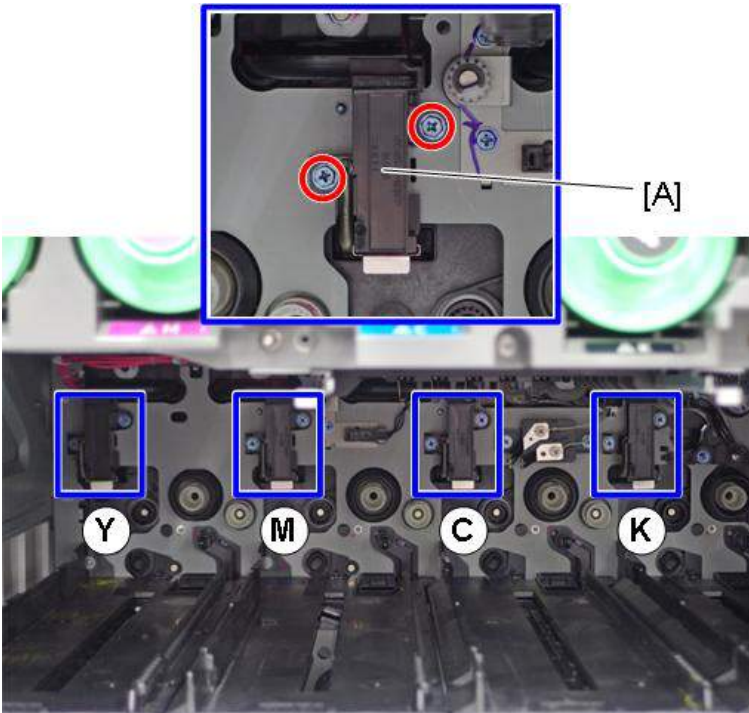

m0ajm1259

K

1. 이미지 전사 벨트 장치를 5cm 정도 당겨 빼냅니다.
2. 컨트롤러 상자(595페이지의)
3. 토너 공급 냉각팬 장치(611페이지의)
4. 덕트[A]

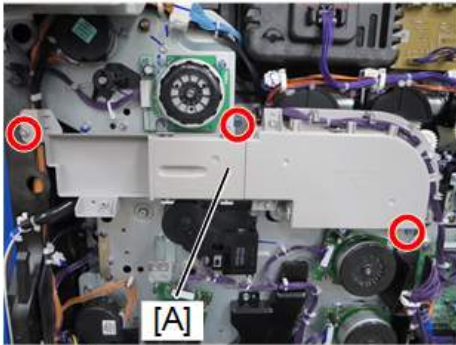

 x3



d244c4006

5. 토너 공급 모터 장치(K)[A]

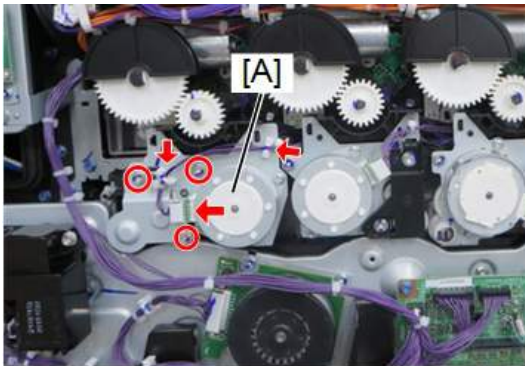

 x3  x1  x2

d244c4016

6. 서브 호퍼(K)[A]

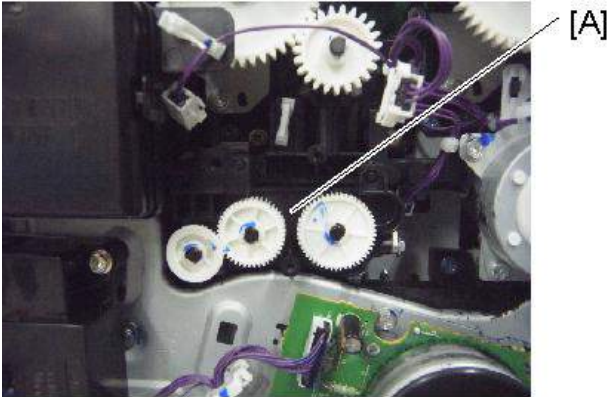

x1

d1462125a

4

C

1. 이미지 전사 벨트 장치를 5cm 정도 당겨 빼냅니다.
2. 컨트롤러 상자(595페이지의)
3. 토너 공급 냉각팬 장치(611페이지의)
4. 덕트[A]

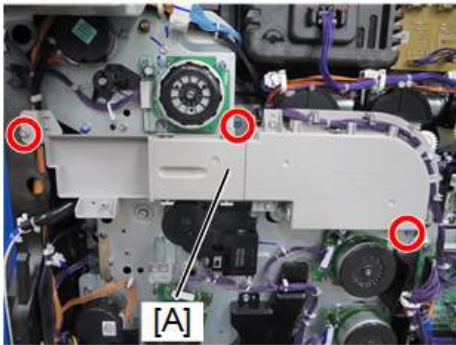

x3



d244c4006

5. 하네스 가이드 [A]

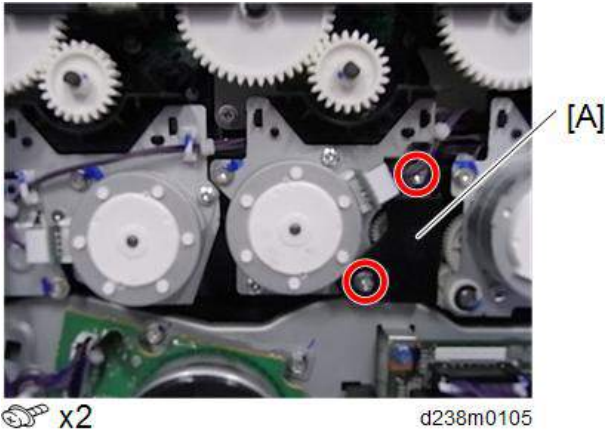

6. 토너 공급 모터 장치(C)[A]

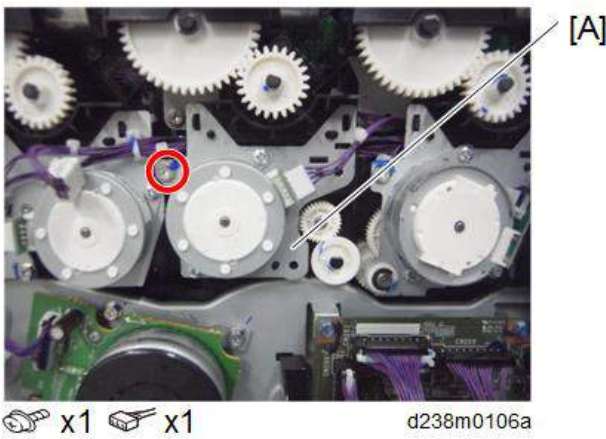

7. 서브 호퍼(C)[A]

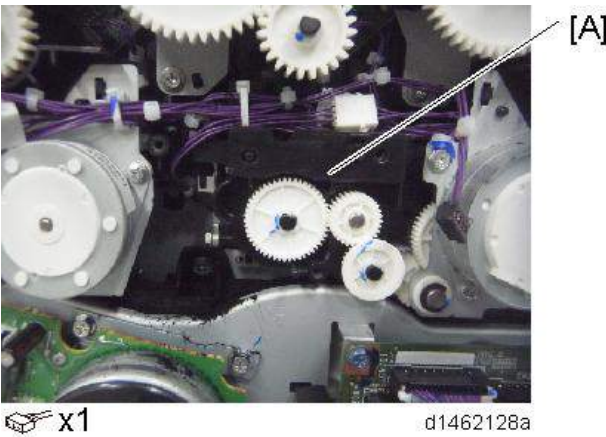

M

- 1. 컨트롤러 상자(595페이지의)
- 2. 하네스 가이드 [A]

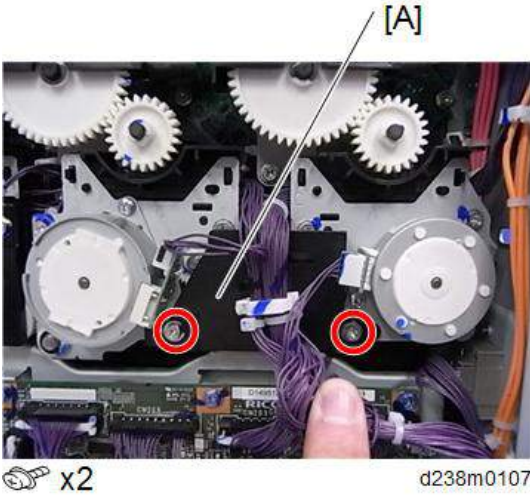

- 3. 토너 공급 모터 장치(M)[A]

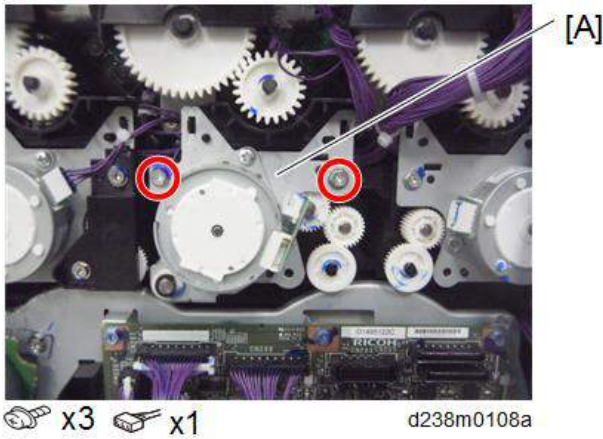

4. 서브 호퍼(M)[A]

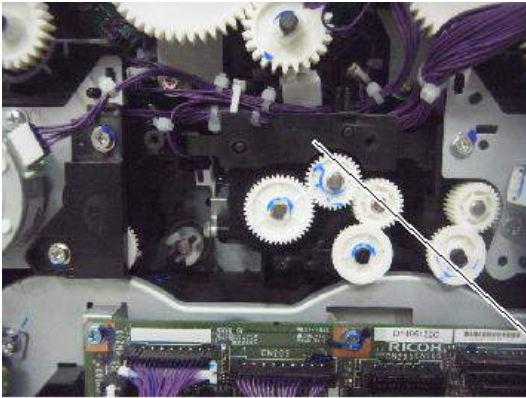

[A]

 x1

d1462131a

Y

1. 컨트롤러 상자(595페이지의)
2. 하네스 가이드 [A]

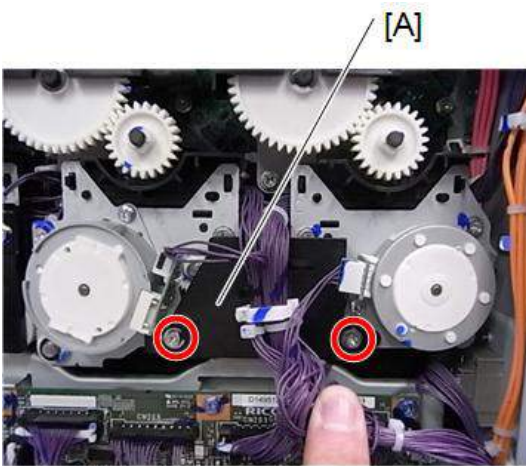

[A]

 x2

d238m0107

3. 토너 공급 모터 장치(Y)[A]

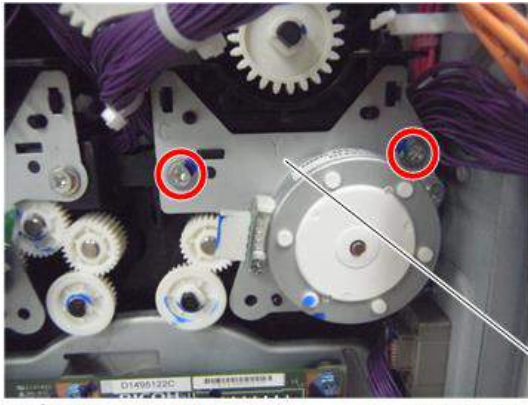

[A]

 x2  x1

d238m0109a

4

4. 서브 호퍼(Y)[A]

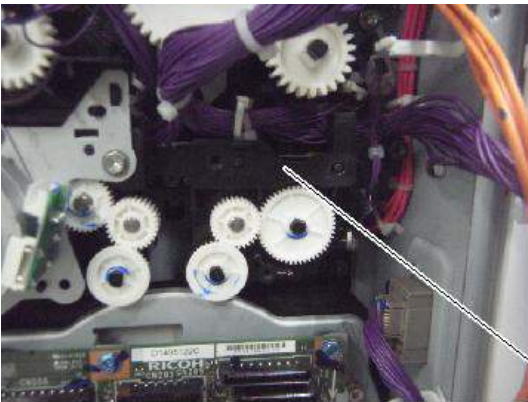

[A]

 x1

d1462133a

토너 소진 센서

1. 서브 호퍼(504페이지의)

2. 토너 소진 센서[A]

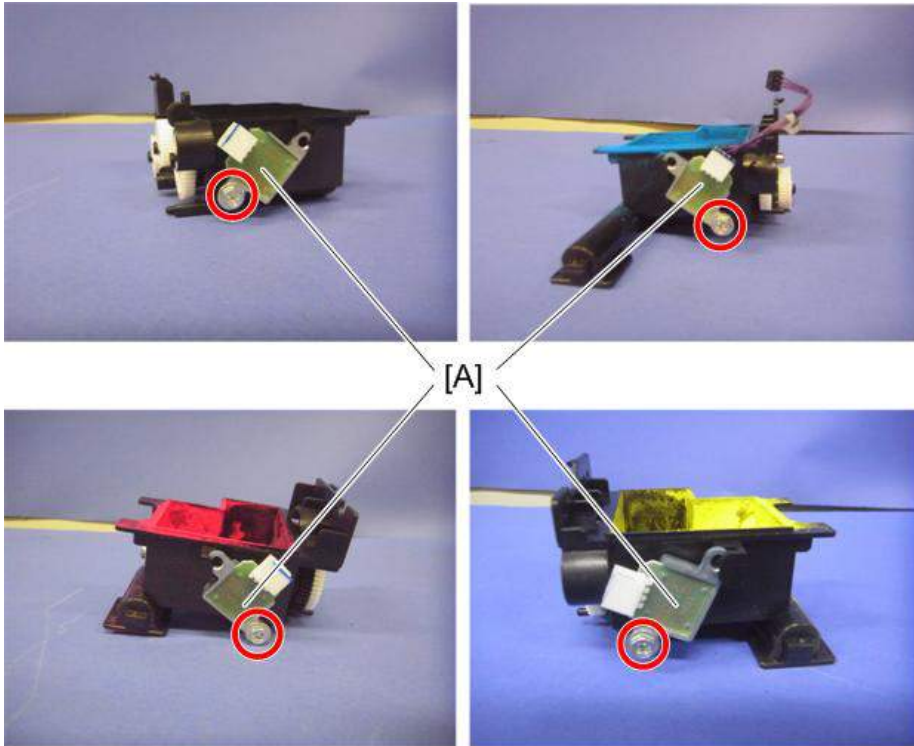

d1462134

↓ 참고

- 토너 말단 센서는 각 색상에 대해 동일합니다.

토너통 구동 모터

K

1. 토너 공급 모터/K(502페이지의)

2. 토너통 구동 모터/K[A]

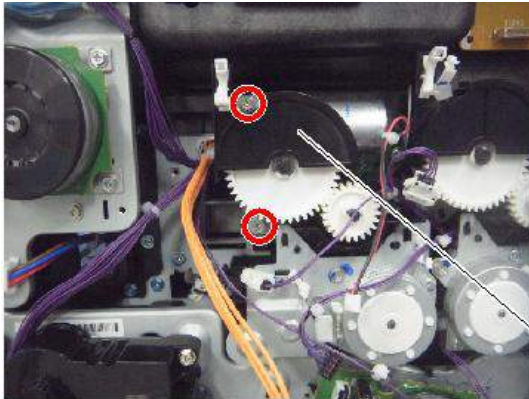

x2 x1

d238m0110a

[A]

4

C

1. 토너 공급 모터/C(502페이지의)
2. 토너통 구동 모터/C [A]

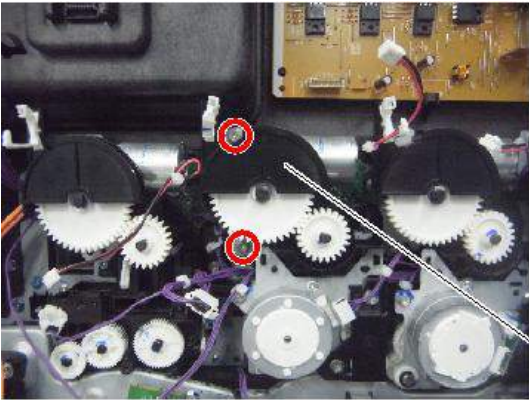

x2 x1

d238m0111a

[A]

M

1. 토너 공급 모터/M (502페이지의)

2. 토너통 구동 모터/M [A]

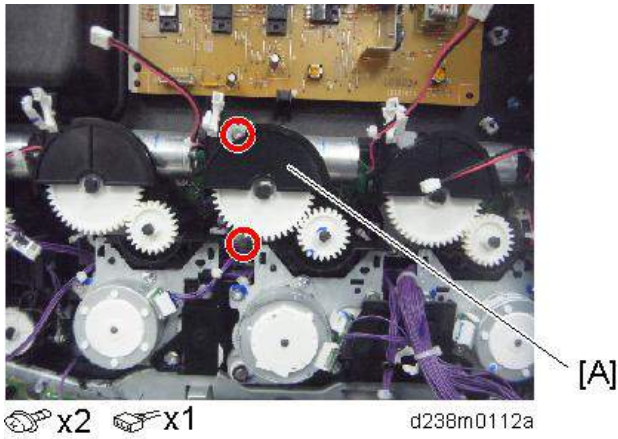

4

Y

1. 토너 공급 모터/Y(502페이지의)
2. 토너통 구동 모터/Y [A]

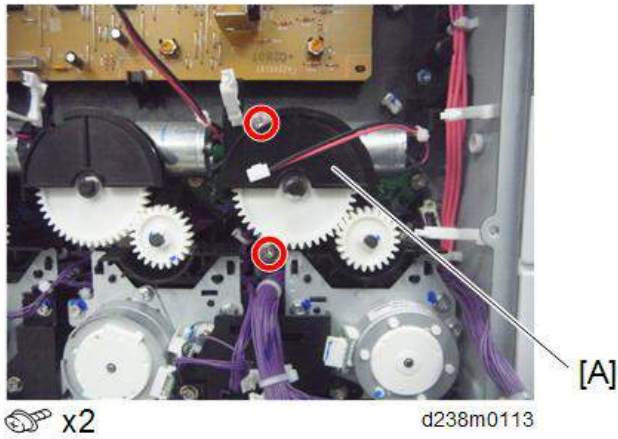

ID 칩 접촉 보드

K

1. 토너통 구동 모터/K(511페이지의)
2. 토너통 구동 모터/(C)(512페이지의)

3. ID 칩 접촉 보드(K)[A]

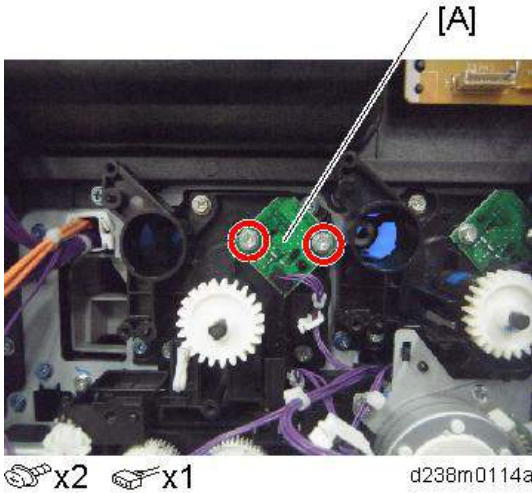

4

C

1. 토너통 구동 모터/(C)(512페이지의)
2. 토너통 구동 모터/M(512페이지의)
3. ID 칩 접촉 보드(C)[A]

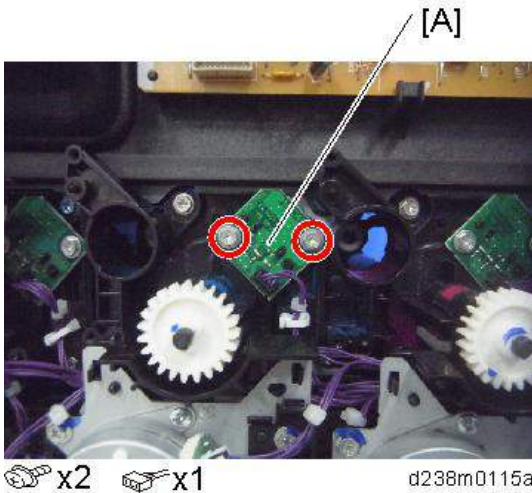

M

1. 토너통 구동 모터/M(512페이지의)
2. 토너통 구동 모터/Y(513페이지의)

3. ID 칩 접촉 모터(M)[A]

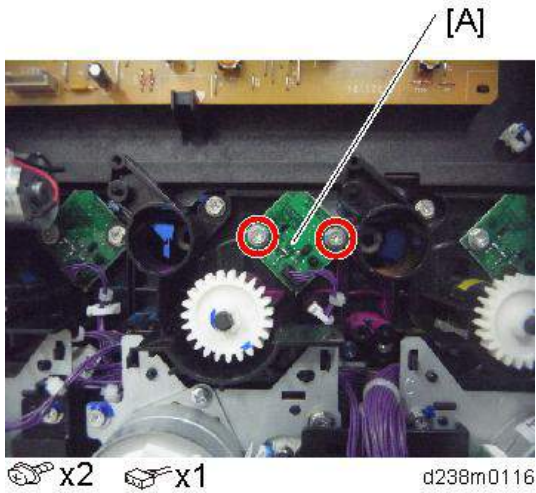

4

Y

1. 토너통 구동 모터/Y(513페이지의)
2. ID 칩 접촉 보드(Y)[A]

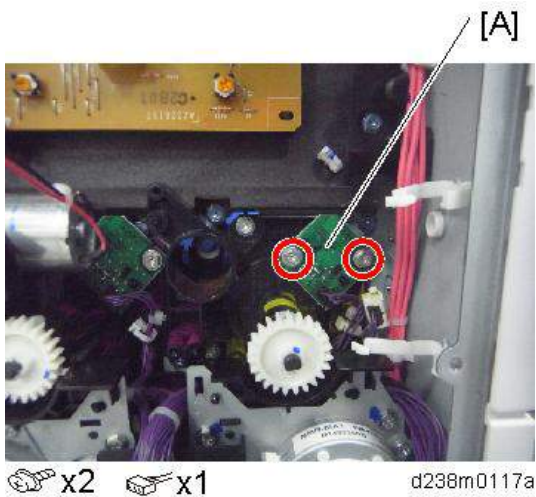

전사 코일 장치

Y

1. 이미지 전사 벨트 장치(456페이지의)
2. PCDU(441페이지의)
3. 토너통 구동 모터(511페이지의)
4. 서브 호퍼(504페이지의)
5. ID 칩 접촉 보드(513페이지의)
6. 기계 내부에 일회용 용지를[A] 넣어 토너 유출로 인한 손상을 방지합니다.



d177z4551

7. 전사 코일 아래에 일회용 용지를[A] 넣어 토너 유출로 인한 손상을 방지합니다.

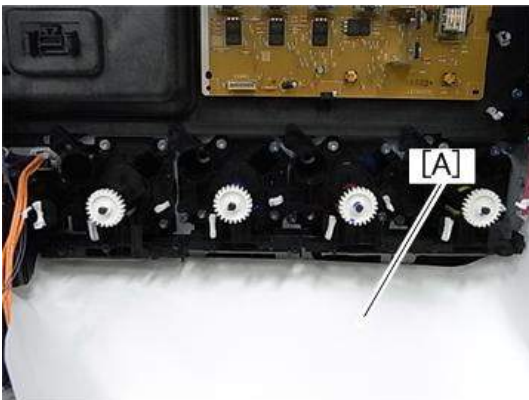

d177z4563

8. 전사 코일 장치에 연결된 모든 하네스를 분리합니다(🔌×8).

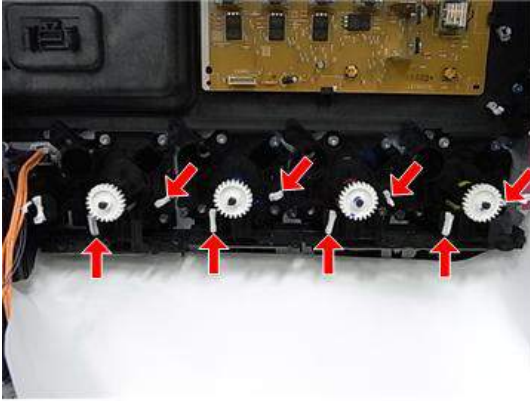

d177z4561

9. 전사 코일 장치를[A] 고정하는 나사를 분리합니다(🔩×5, 각 색상).

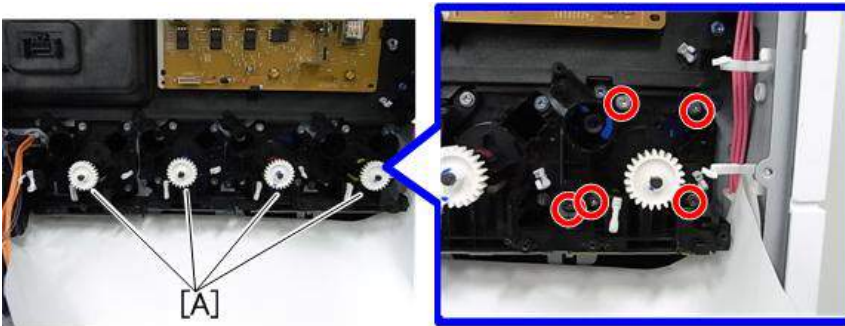

d177z4552

10. 전사 코일 장치의[A] 갈고리를 해제합니다(갈고리 ×1, 각 색상).

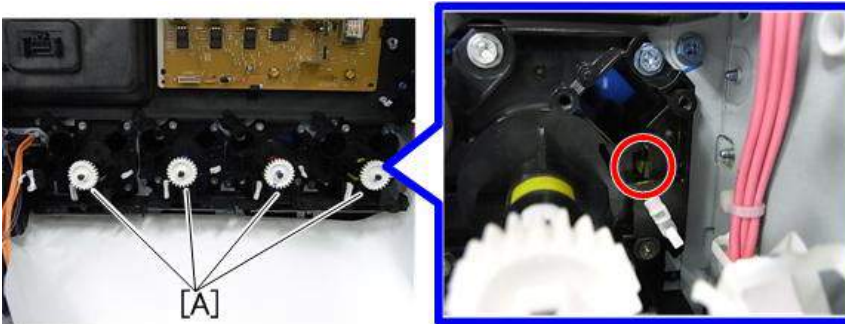

d177z4553

11. 브래킷을[A] 고정한 나사를 제거합니다(⑤×2).

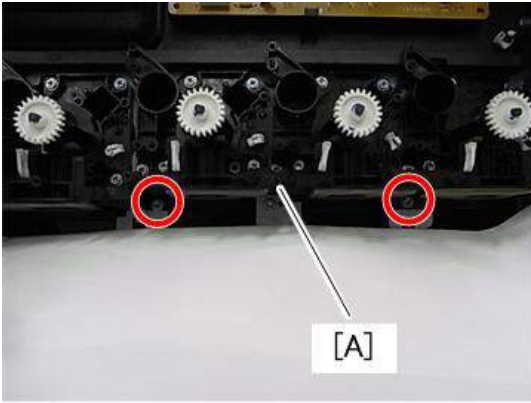

d177z4554

12. 전사 코일 장치를 내려 놓을 때 토너가 흘러 나올 수 있기 때문에 바닥에 일회용 용지를 깔습니다.

13. 브래킷과 함께[B] 전사 코일 장치 전체를[A] 분리합니다.

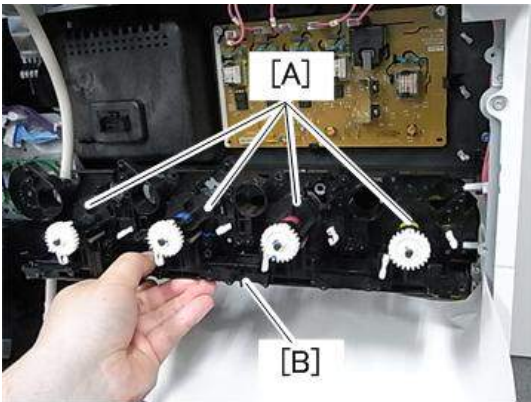

d177z4555

참고

- 전사 코일 장치를 내려 놓을 때 토너가 흘러 나올 수 있으므로 일회용 용지를 바닥에 깔습니다.

14. 전사 코일 장치(Y)[A](탭×1).

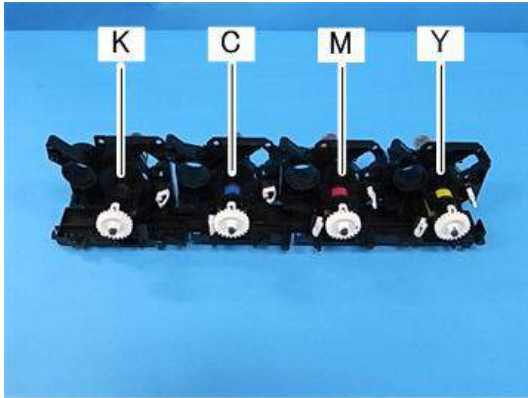

d177z4557

4

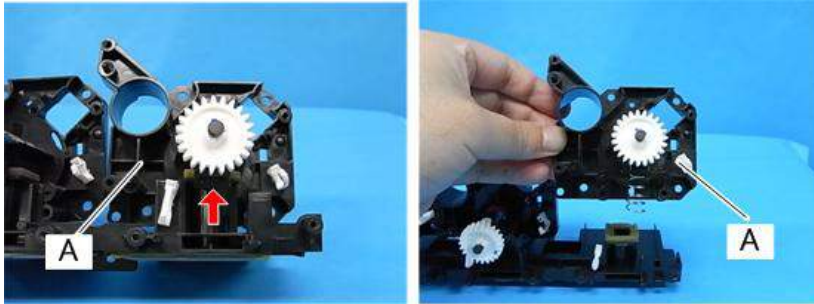

d177z4556

M

1. “Y” 는 전사 코일 교체 절차, 1-13단계를 참조하십시오. (516페이지의)
2. 전사 코일 나사 장치(M)[A](탭×1).

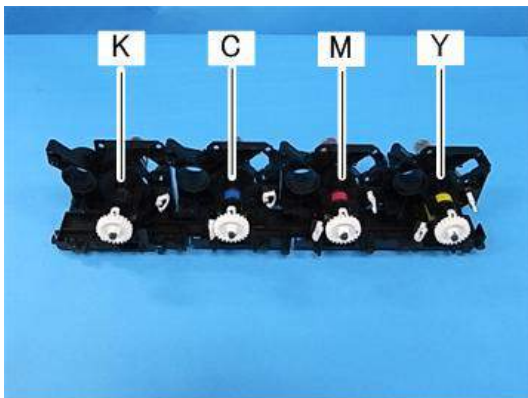

d177z4557

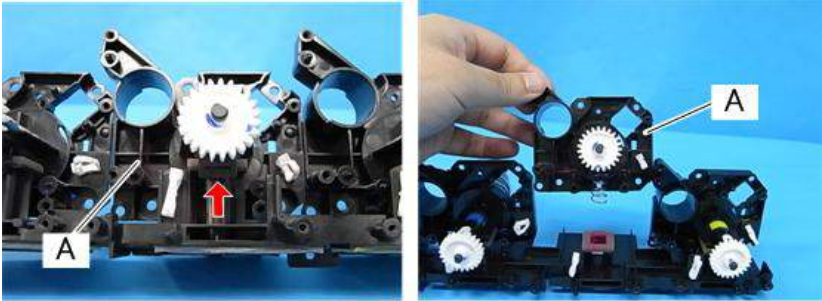

d177z4558

4

C

1. “Y” 는 전사 코일 교체 절차, 1-13단계를 참조하십시오. (516페이지의)
2. 전사 코일 장치(C)[A](탭x1).

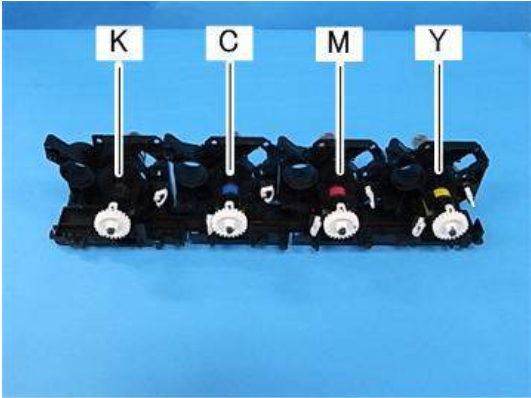

d177z4557

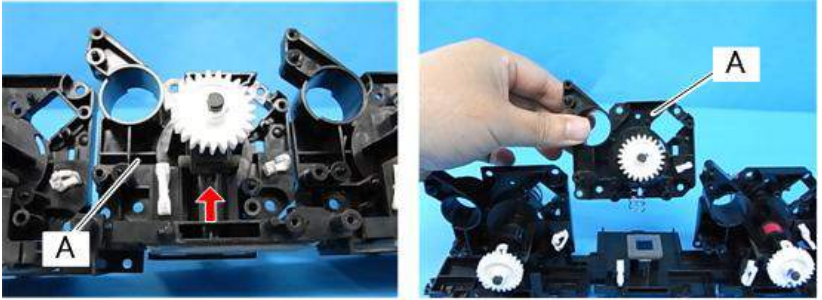

d177z4559

K

1. “Y” 는 전사 코일 교체 절차, 1-13단계를 참조하십시오. (516페이지의)

2. 전사 코일 장치(K)[A](탭x1)

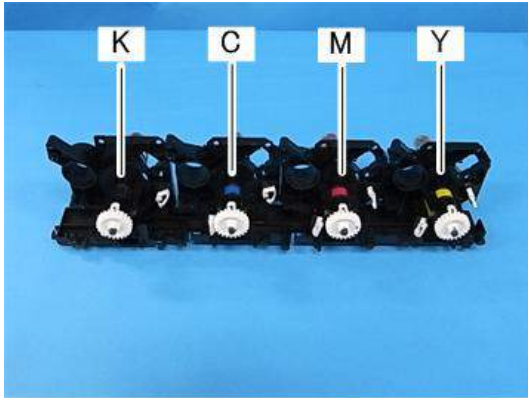

d177z4557

정착 장치

정착 장치

⚠ 주의

- 정착 장치의 뜨거운 부분에 접촉 시 화상의 위험이 있으므로 온도가 충분히 낮게 떨어지면 작업을 시작하십시오.
- SC544-02 또는 SC554-02를 지우려면, 정착 장치 교체나 정착 장치 내 퓨즈(정착 슬리브 벨트 장치에 제공) 설치가 필요합니다. 950페이지의 "SC544-02, SC554-02(비 접촉식 서미스터 높은 온도 감지)가 표시될 때"을(를) 참조하십시오.

참고

- 정착 장치는 새로운 장치 검출 메커니즘을 가지기 때문에 SP(새로운 장치 검출)를 설정할 필요가 없습니다.
- 정착 장치를 목표 사용량(400,000페이지)을 초과하여 사용할 경우 정착 장치가 파손되어 서비스 호출이 필요할 수 있습니다. 그러므로 기계에서는 415,000페이지에 도달하면 조작 패널에 경고를 표시하고 430,000페이지가 되면 작동을 중지합니다.

1. 오른쪽 도어를 엽니다.
2. 손잡이[A]를 당겨서 용지 전송 장치[B]를 엽니다.

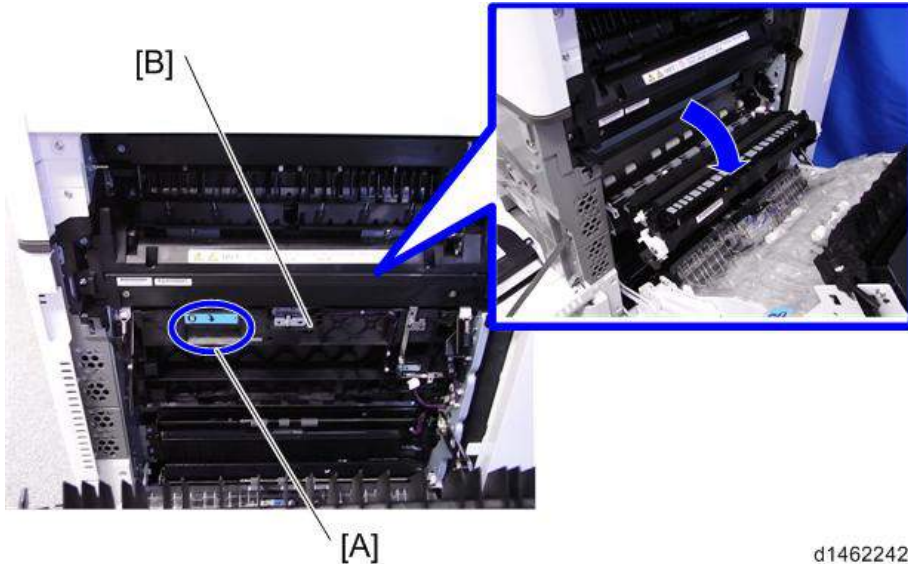

d1462242

3. 정착 장치[A]

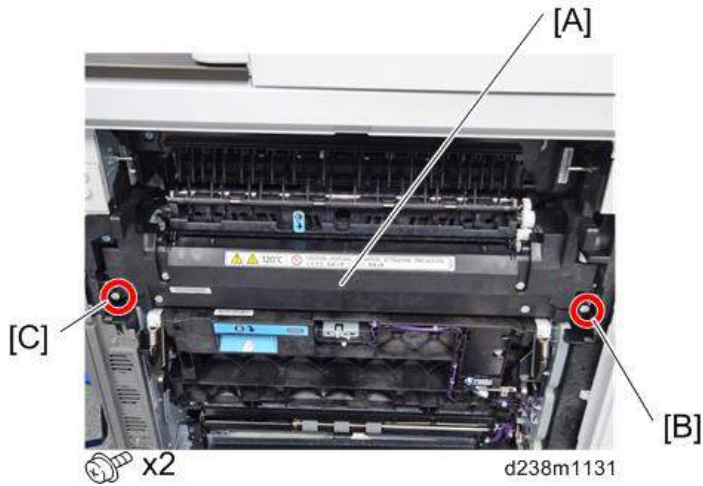

↓참고

- 정착 장치를 부착하려면 [B](후면), [C](전면)의 순서로 나사를 조이십시오.

정착 진입 가이드 플레이트

1. 정착 장치(522페이지의)
2. 정착 진입 가이드 플레이트[A].

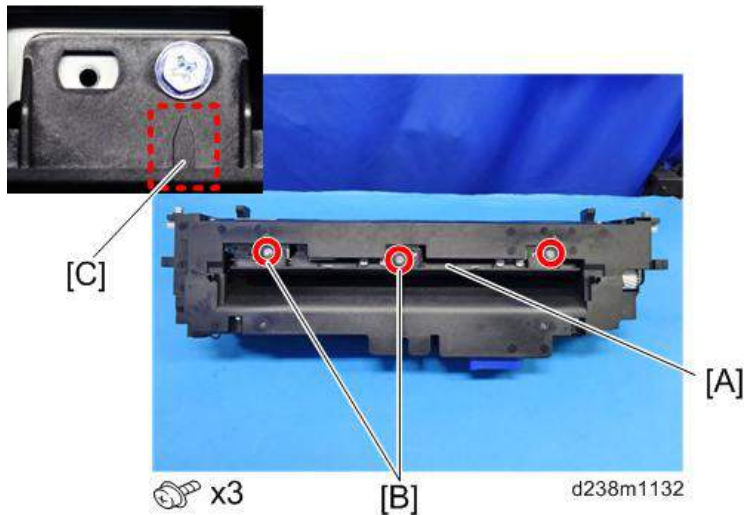

↓참고

- 나사[B]는 나사산 나사입니다. 장치를 조립할 때 잘못된 나사를 사용하지 않도록 조심하십시오.

- 마크가 있는 나사 구멍[C]에 나사를 고정합니다.

정착 진입 가이드 플레이트 청소

아래 그림과 같이 마른 천으로 토너 고착물을 조심스럽게 제거합니다. 그런 다음 알코올에 적신 천으로 닦습니다.



d088r374

4

정착 배출 가이드 플레이트

1. 정착 장치(522페이지의)
2. 정착 상단 덮개(525페이지의)
3. 정착 배출 가이드 플레이트[A]

클립 링을 제거한 후 이 부분을 오른쪽으로 밀어서 분리합니다.

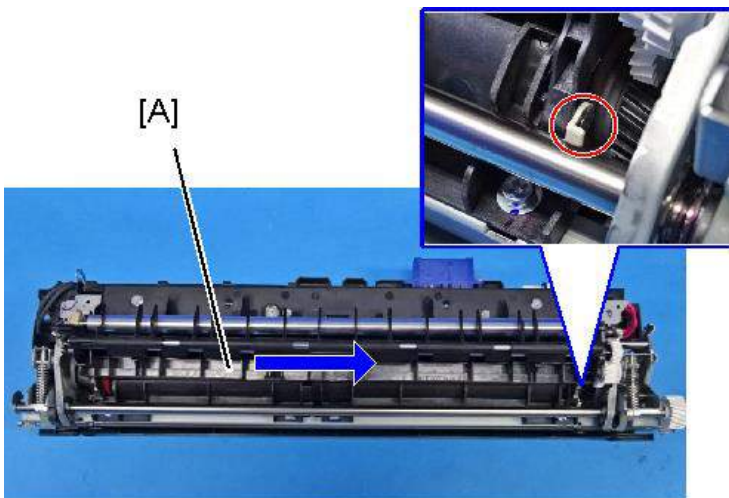

x1

d238m1135



d238m1136

정착 배출 가이드 플레이트 청소

1. 정착 배출 가이드 플레이트[A]를 엽니다.



[A]

d238m1310

2. 마른 천으로 깨끗이 닦습니다. 그런 다음 알코올에 적신 천으로 깨끗이 닦습니다.



d238m1311

정착 상단 덮개

1. 정착 장치(522페이지의)

2. 정착 상단 덮개[A]

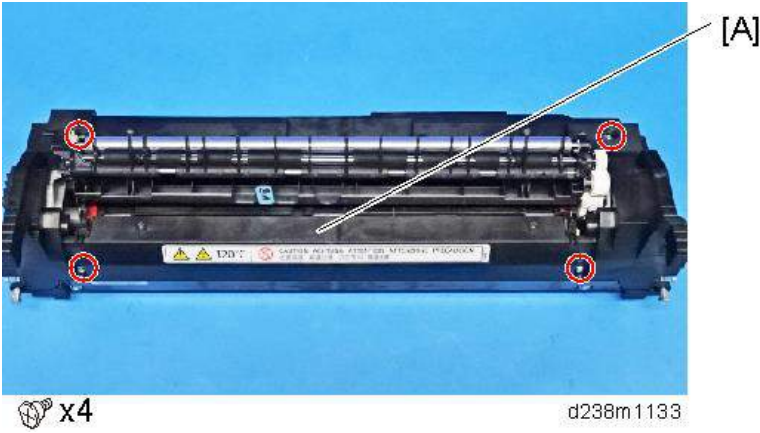

4

정착 하단 덮개

1. 정착 장치(522페이지의)
2. 전면 및 후면에 있는 4개의 나사를 분리합니다.



3. 정착 장치를 들어서 정착 하단 덮개[A]를 제거합니다.

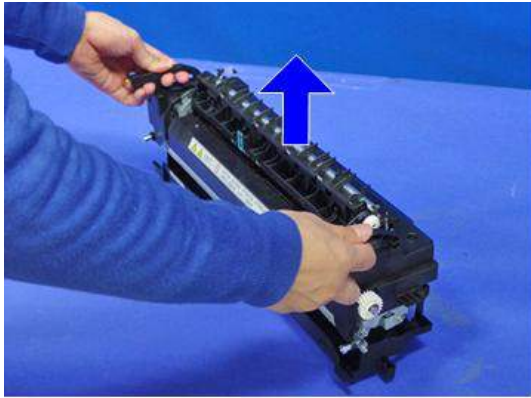

d238m1304

4

정착 슬리브 벨트 장치

⚠ 주의

- 정착 슬리브 벨트 장치는 매우 부드러운 소재로 만들어집니다. 교체 시 표면이 움푹 들어가지 않도록 손으로 슬리브 벨트 장치를 만지지 마십시오. 손으로 만져 움푹 들어간 곳이 생긴 경우 작동 시 움푹 들어간 곳이 점점 커져 정착 오작동이나 슬리브 벨트 파손이 발생할 수 있습니다.

★ 중요

- SC544-02/SC554-02를 취소하려면 정착 장치를 교체하거나 온전한 새 장치 감지 퓨즈를 설치해야 합니다. 950페이지의 "SC544-02, SC554-02(비 접촉식 서미스터 높은 온도 감지)가 표시될 때"을(를) 참조하십시오.
- SC544-02/SC554-02를 취소하는 이외의 이유 또는 예방적 유지관리를 위해 정착 슬리브 벨트 장치를 교체하는 경우 새 정착 슬리브 벨트 장치와 함께 제공되는 퓨즈를 버릴 수 있습니다.

정착 슬리브 벨트 장치 교체 전 조정

정착 슬리브 벨트 장치를 교체하기 전에 SP3-701-116을 "1"로 설정하고 전원을 끄십시오. 그런 다음 정착 슬리브 벨트 장치를 교체하고 전원을 켭니다.

SP3-701(수동 새 장치 세트)

이 SP는 새 장치 감지 플래그입니다.

0: 새 장치 감지 플래그 OFF, 1: 새 장치 감지 플래그 ON

항목	SP
정착 슬리브 벨트 장치	SP3-701-116

4

교체

1. 정착 상단 덮개(525페이지의)
2. 정착 하단 덮개(526페이지의)
3. 왼쪽 본체[A]

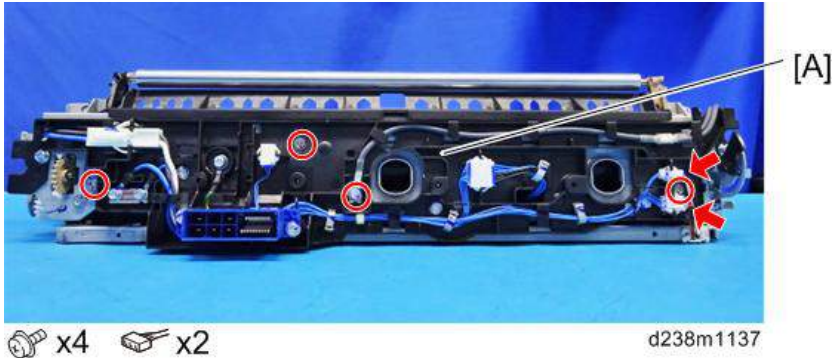

4. 배출 가이드 플레이트 (왼쪽) 장치[A]

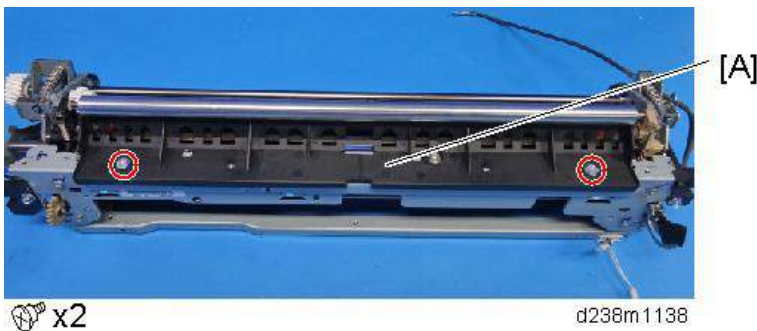

5. 정착 배출 피동 롤러[A]



🔩 x1 🌀 x2

d238m1139

6. 측면 플레이트[A]

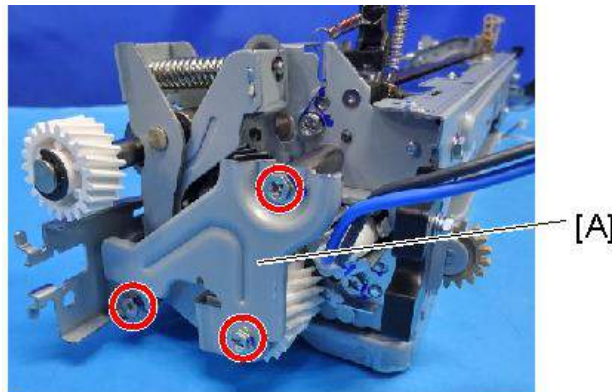

🔩 x3

d238m1140

7. 두 개의 나사.



4

8. 양측에 있는 양각 캡을 해제하고 정착 슬리브 벨트 장치[A]를 분리하십시오.

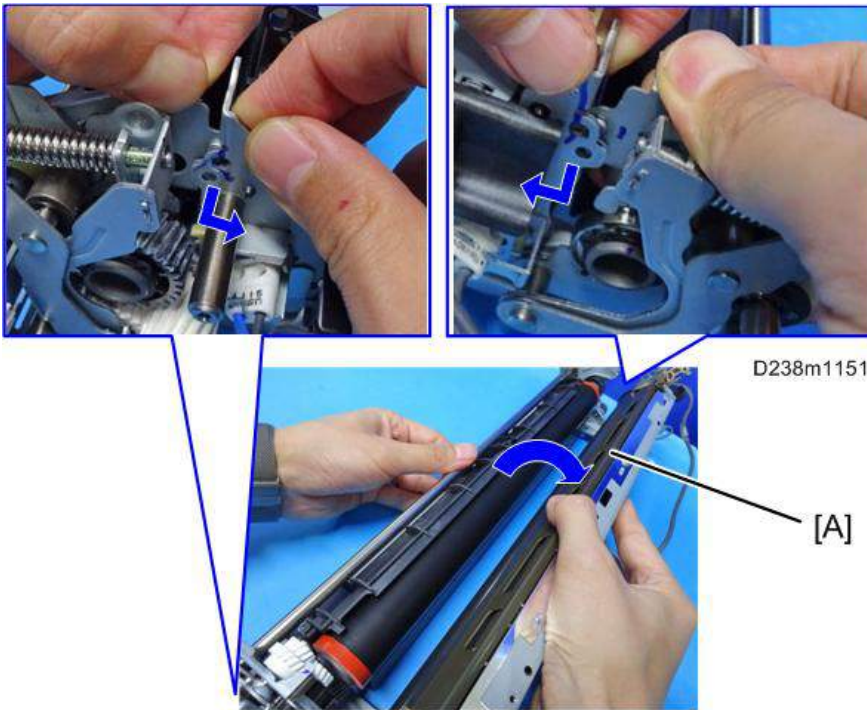

9. 스프링을 제거하고 분리 플레이트[A] 및 지지 부품[B]을 분리합니다.

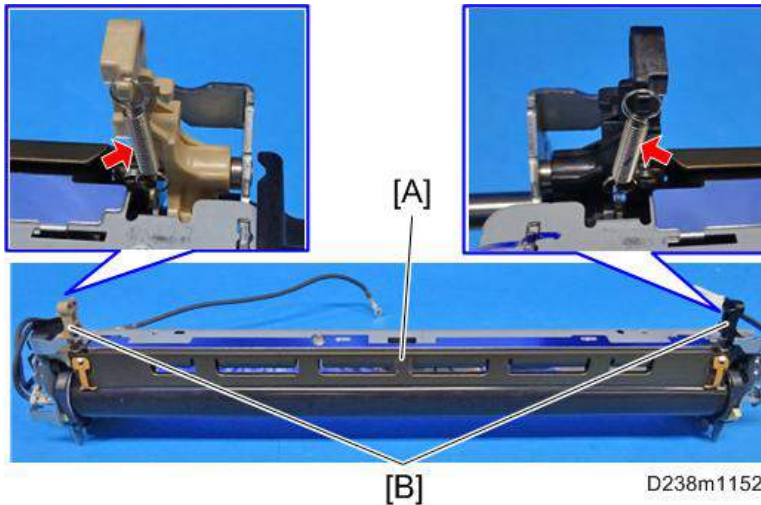

4

압착 롤러

압착 롤러 교체 전 조정

압착 롤러를 교체하기 전에 SP3-701-118을 "1"로 설정하고 전원을 끄십시오. 그런 다음 압착 롤러를 교체하고 전원을 켭니다.

SP3-701(수동 새 장치 세트)

이 SP는 새 장치 감지 플래그입니다.

0: 새 장치 감지 플래그 OFF, 1: 새 장치 감지 플래그 ON

항목	SP
압착 롤러	SP3-701-118

교체

⚠ 주의

- 압착 롤러를 교체할 때 압력 조절 나사[A]를 제거하거나 조정하지 마십시오.
- 정착 장치는 가압 롤러의 하네스에 맞추기 위해 공장에서 조정되어 있기 때문에 낱 폭이 정확합니다.

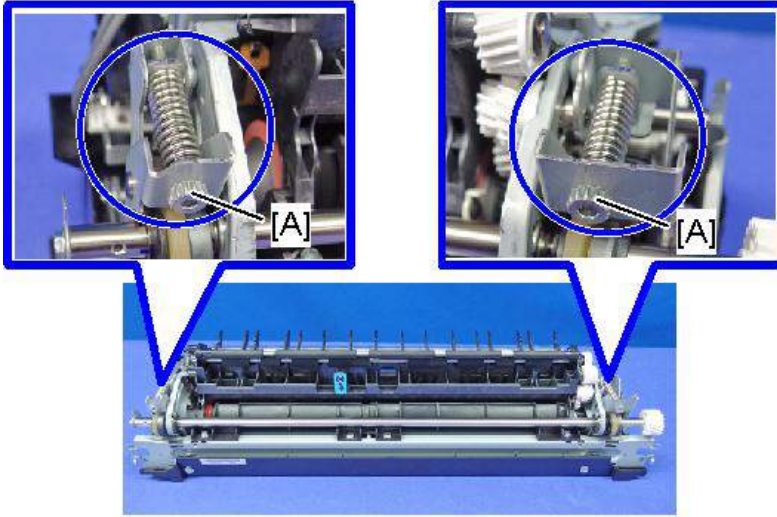

d238m1309

- 가압 롤러를 다른 정착 장치로 이동하지 마십시오.
1. 정착 슬리브 벨트 장치(527페이지의)
 2. 가압 롤러[A]



Ⓞ x2

d238m0128

3. 그리스(FLUOTRIBO MG GREASE)를 절단 가장자리에서 5~7mm 위치에 있는 압착 롤러의 후면 샤프트에 바릅니다.

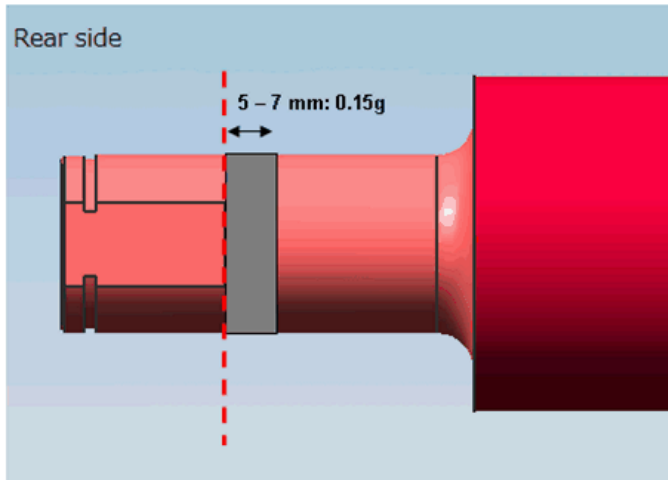

W_d1465020

4. 그리스(FLUOTRIBO MG GREASE)를 C-링 노치에서 5~7mm 위치에 있는 압착 롤러의 전면 샤프트에 바릅니다.

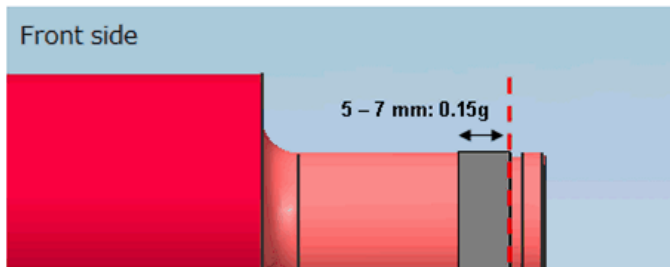

W_d1465021

정착 슬리브 온도 조절기

1. 정착 상단 덮개(525페이지의)
2. 정착 하단 덮개(526페이지의)

3. 왼쪽 본체[A]

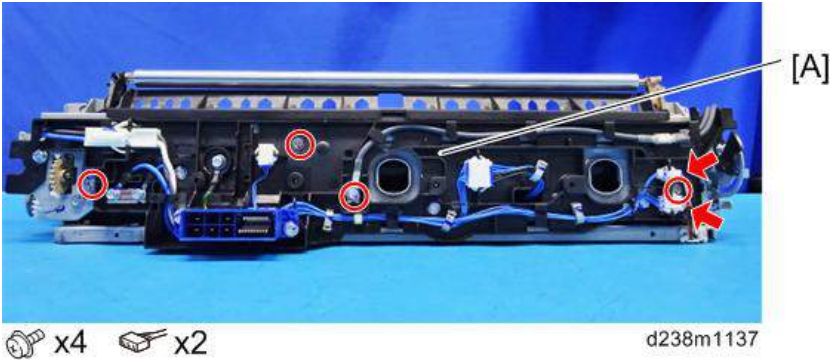

4

4. 정착 슬리브 온도 조절 장치[A]

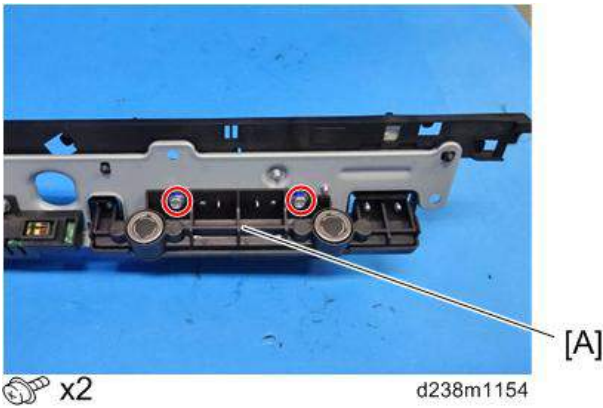

비접촉식 서미스터

1. 정착 상단 덮개(525페이지의)
2. 정착 하단 덮개(526페이지의)
3. 왼쪽 본체[A]

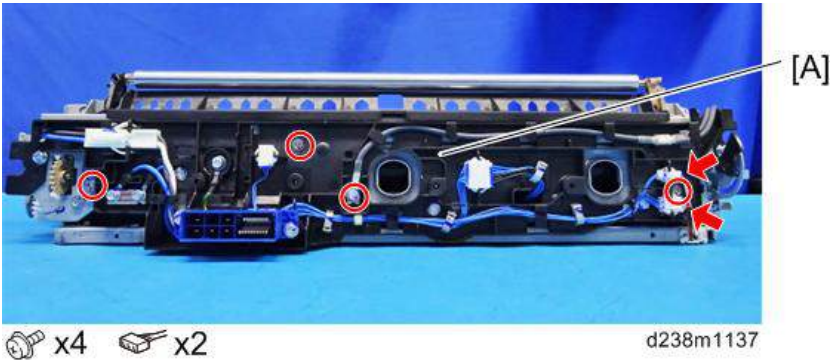

4. 비접촉식 서미스터 장치[A]

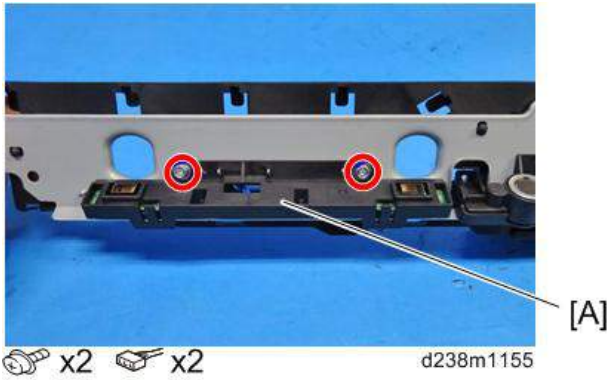

압력 롤러 서미스터

1. 정착 진입 가이드 플레이트(523페이지의)
2. 정착 상단 덮개(525페이지의)
3. 정착 하단 덮개(526페이지의)
4. 가압 롤러 서미스터[A].

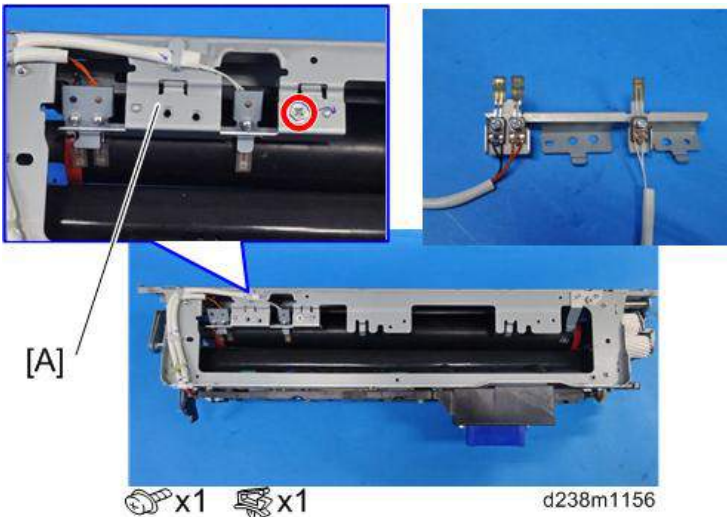

서모파일 장치

1. 정착 장치(522페이지의)

2. 서모파일 장치[A]

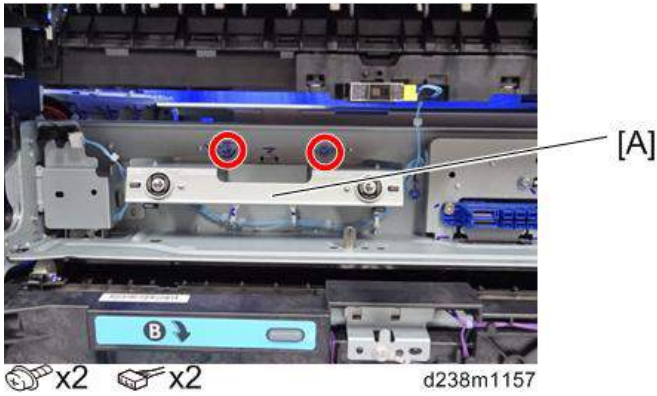

4

압착 롤러 HP 센서

1. 정착 장치(522페이지의)
2. 가압 롤러 HP 센서 장치[A]

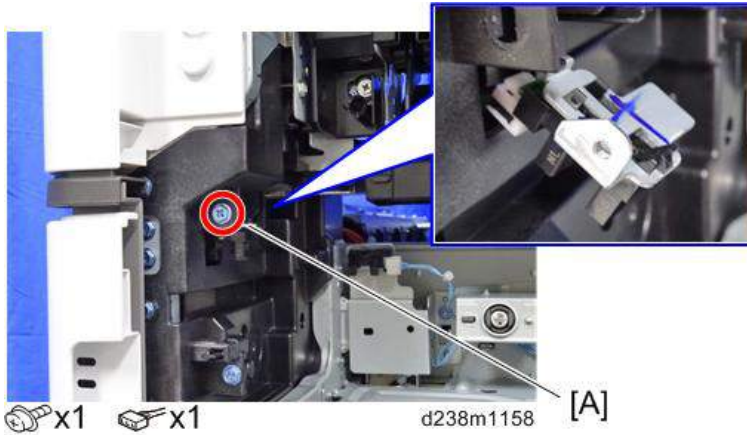

3. 압착 롤러 HP 센서[A]

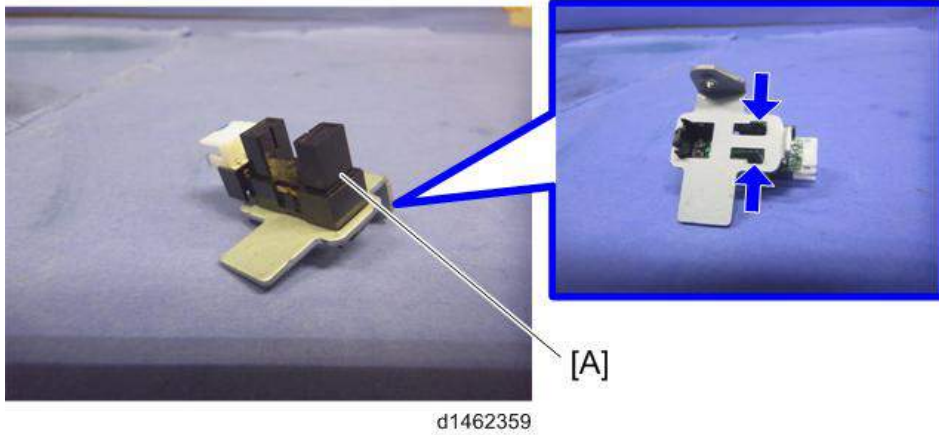

정착 배출 드라이브 슬레노이드

1. 용지 배출 장치(538페이지의)
2. 정착 배출 구동 슬레노이드[A].

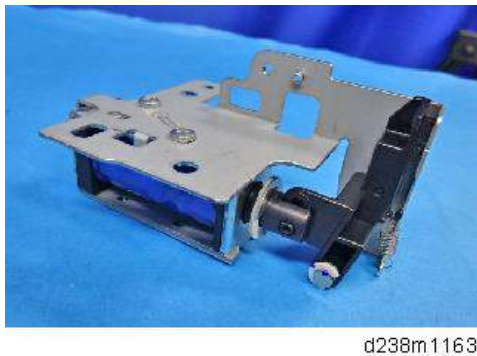
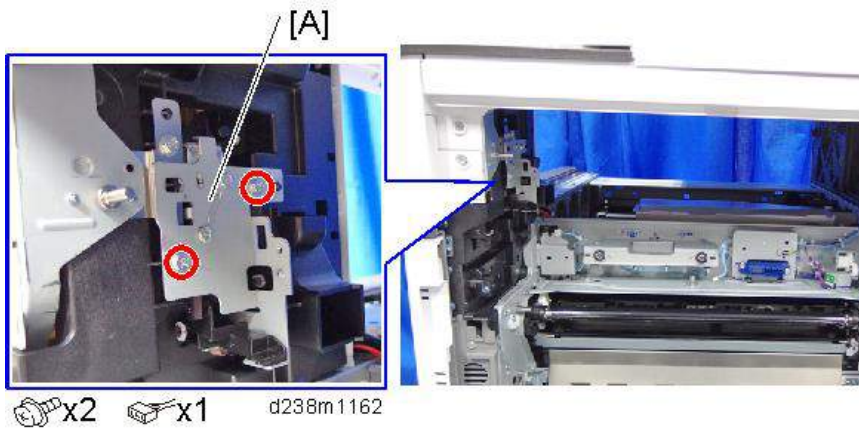

용지 배출구

용지 배출 장치

- 1. 정착 장치(522페이지의)
- 2. 내부 덮개[A]

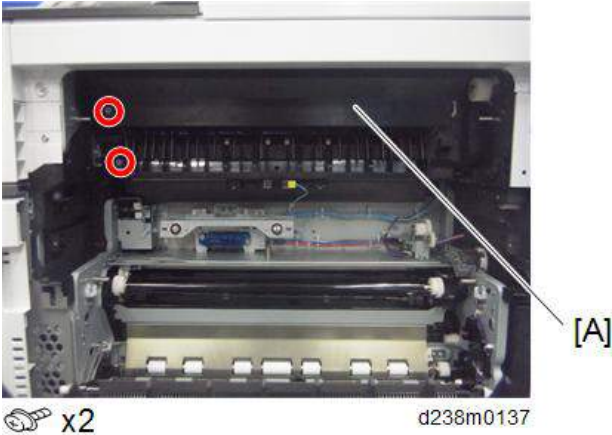

- 3. 용지 배출 장치[A]

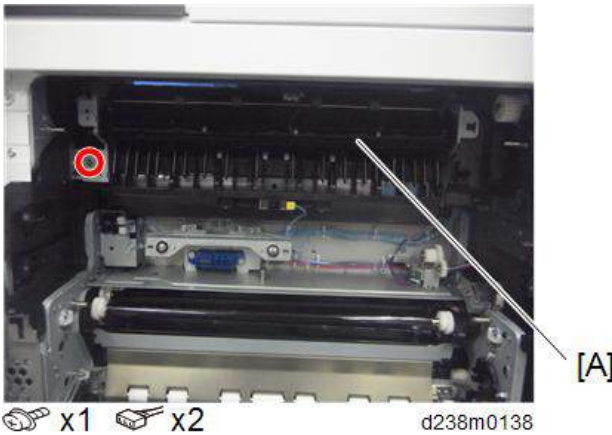

용지 배출 슬레노이드

- 1. 용지 배출 장치(538페이지의)

2. 용지 배출 슬레노이드[A].

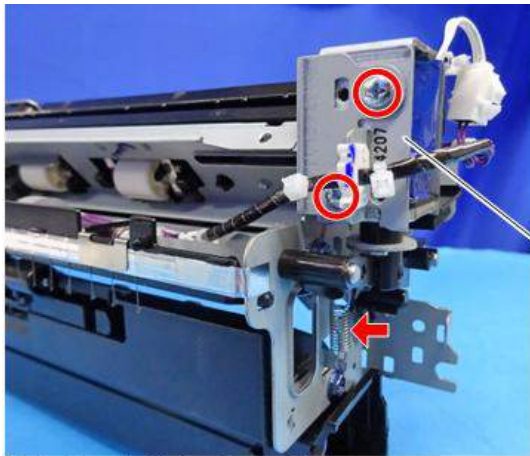

🔑x2 📦x1 🌀x1 d238m1164

용지 배출 센서

1. 용지 배출 장치(538페이지의)
2. 필터[A]

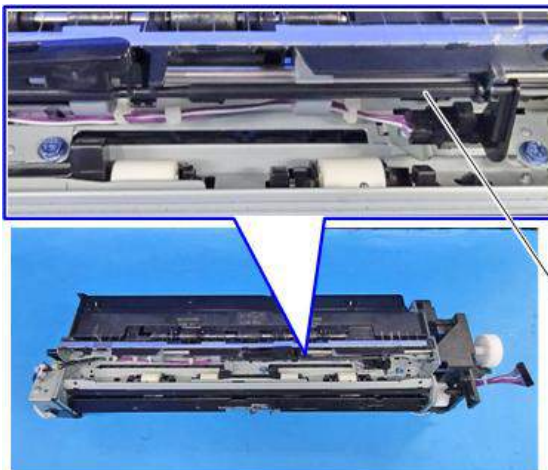

d238m1165

3. 하네스 [A]

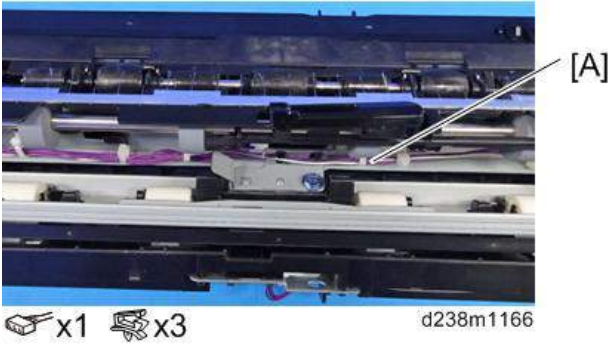

4. 용지 배출 센서 장치[A]

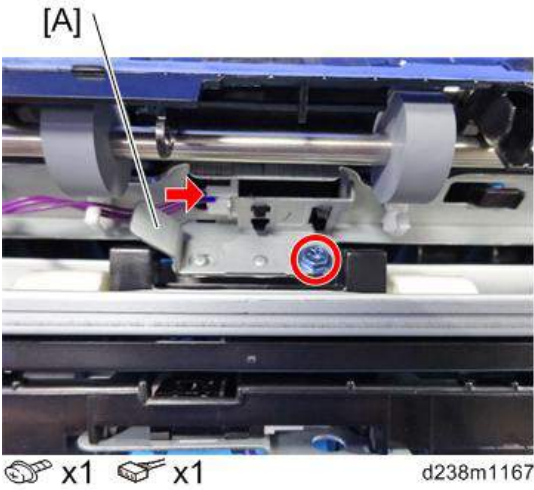

5. 용지 배출 센서[A]

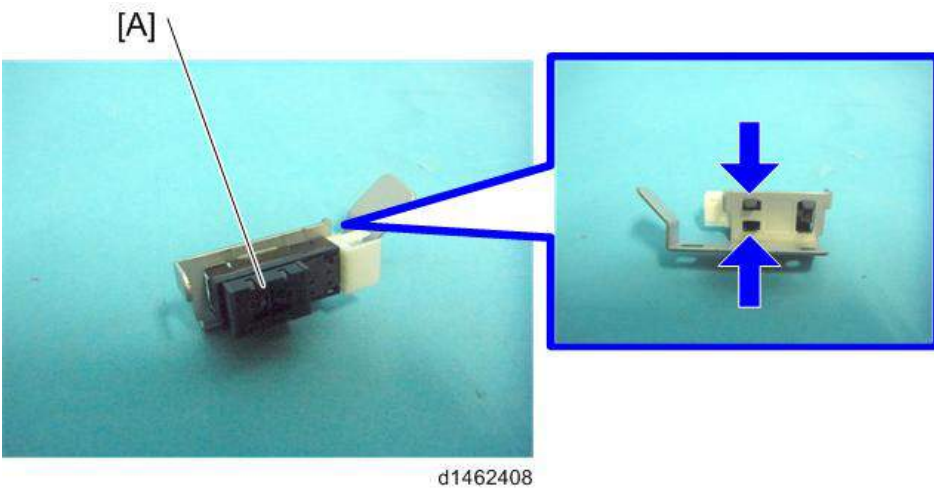

역행 센서

1. 용지 배출 장치(538페이지의)
2. 반전 센서 장치[A]

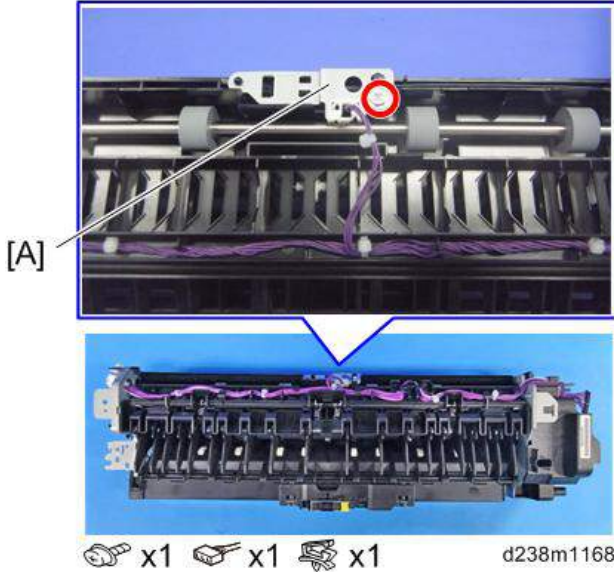

반전 센서를 부착할 때, 청색 화살표 방향으로 나사를 너무 짝 조이면, 가이드 플레이트 사이의 갭을 너무 좁게 만들어 용지 걸림을 유발합니다. 나사를 조인 후 갭[A]이 3mm 이상인지 확인하십시오.

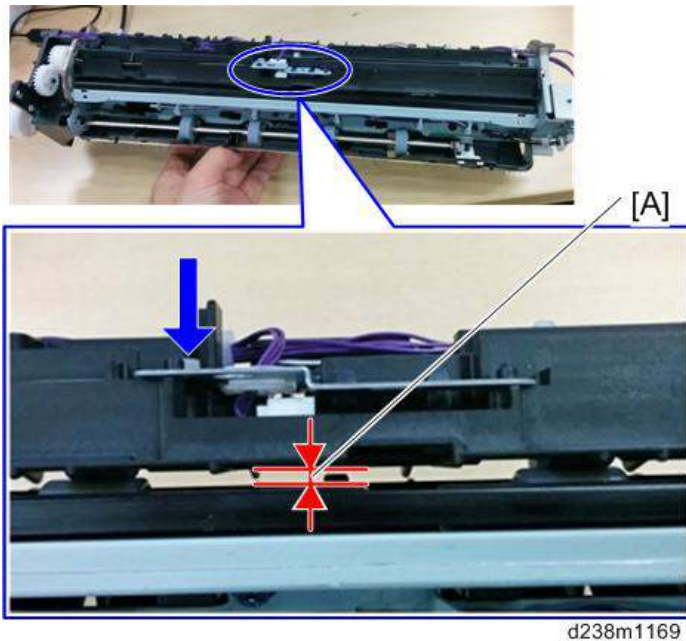

3. 반전 센서[A]

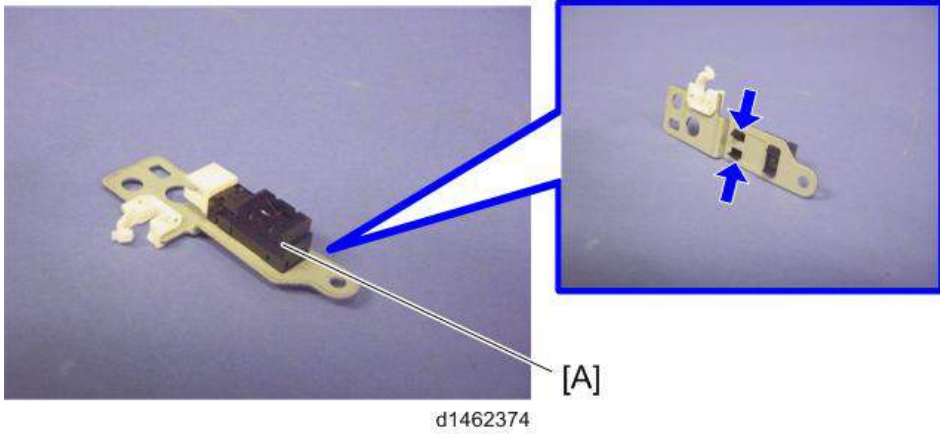

4

반전 모터

- 1. 용지 배출 장치(538페이지의)
- 2. 기어 [A] (탭 x1)

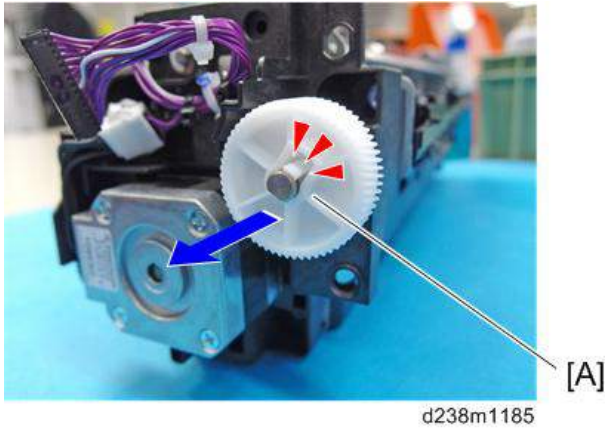

3. 반전 모터 장치 [A]

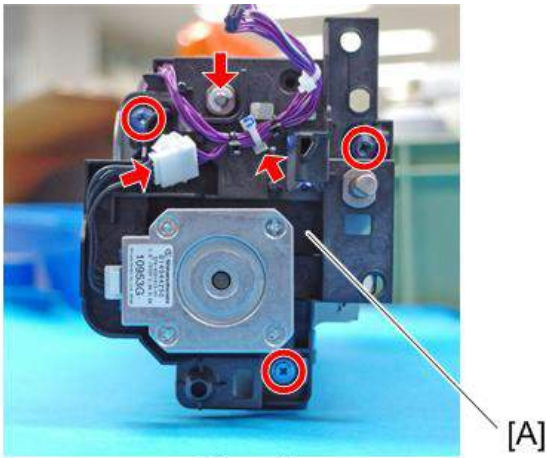

🔩x3 🗝️x1 📄x1 🌀x1 d238m1186

4. 반전 모터[A]

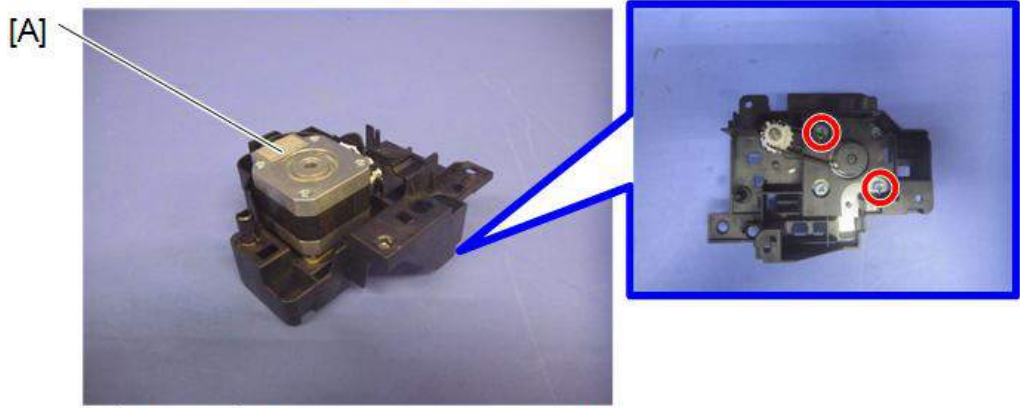

🌀x2 🗝️x1 d238m0145

정착 배출 센서

1. 용지 배출 장치(538페이지의)

2. 정착 배출 센서 장치[A]

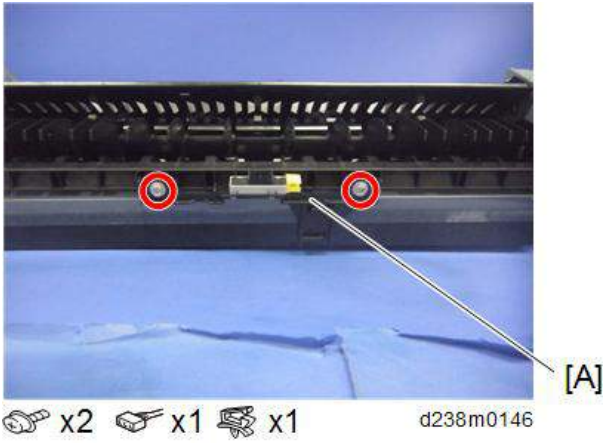

3. 정착 배출 센서[A]

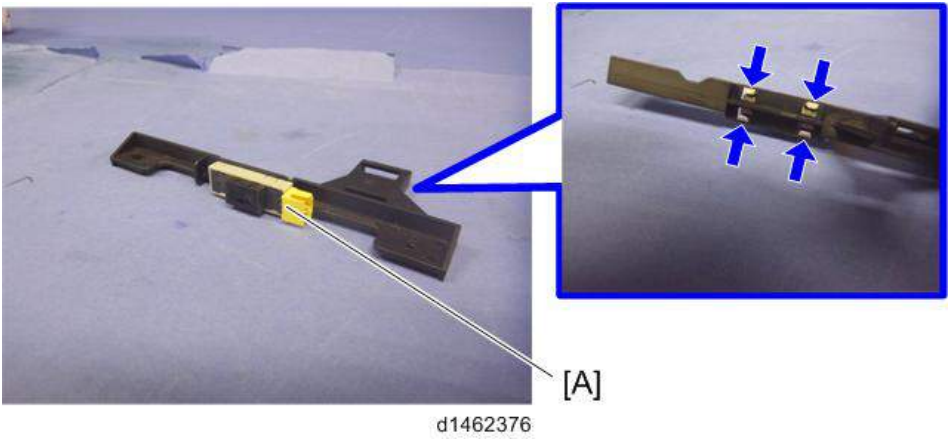

4

용지 급지

참고

- 양면 장치를 분리하지 않고(오른쪽 문만 열면 됨) 1차 용지 급지 장치를 제거할 수 있으며, 용지함을 꺼낸 후 용지 급지 장치를 제거할 수 있습니다.
- 1차 용지 급지 장치와 2차 용지 급지 장치는 상호 교환하여 사용할 수 없음을 주의하십시오.

용지 공급 장치

4

1차 용지 급지 장치

1. 오른쪽 도어를 엽니다.
2. 암 [A] [B]

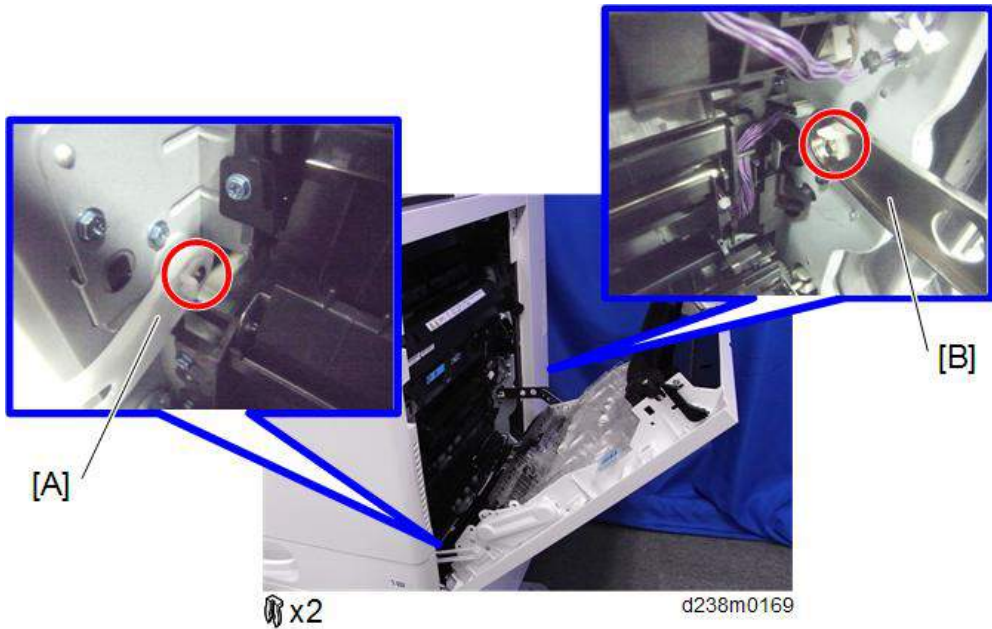

3. 오른쪽 도어 폭 방향으로 엽니다.

4. 1차 용지함[A]을 당겨 빼냅니다.



d1462181

4

5. 잠금을 해제하기 위해 좌측 탭을 누르고 급지 가이드 플레이트[A]를 분리합니다.

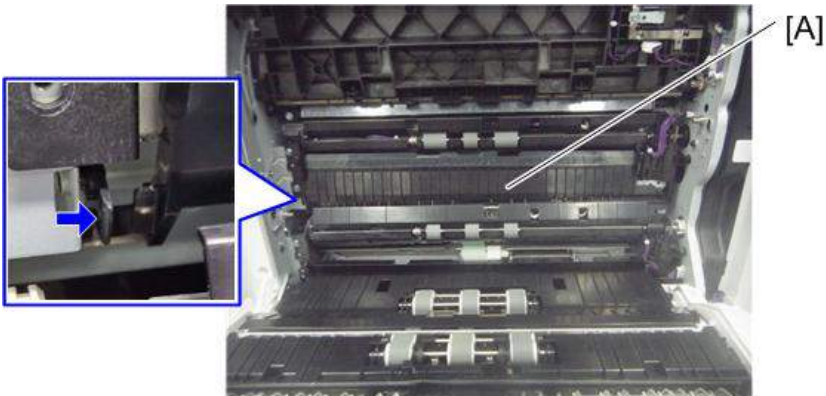

d238m1141

6. 1차 급지 장치 [A]

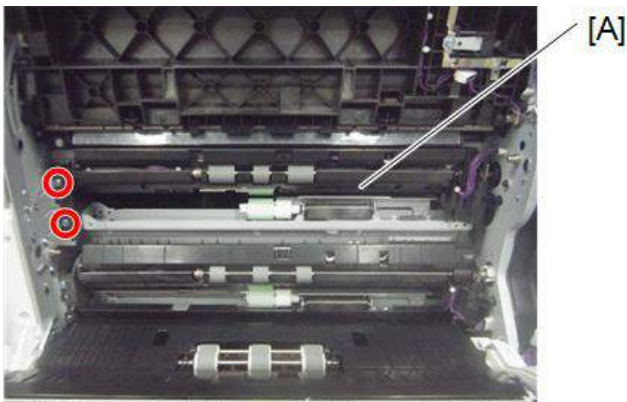

🔧 x2 🔧 x1

d238m0148

2차 용지 급지 장치

1. 양면 장치(572페이지의)
2. 2차 용지함[A]을 당겨 빼냅니다.

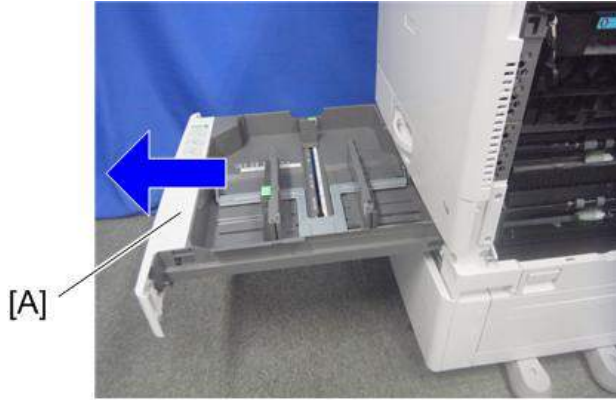

d1462184

3. 이송 가이드 [A]

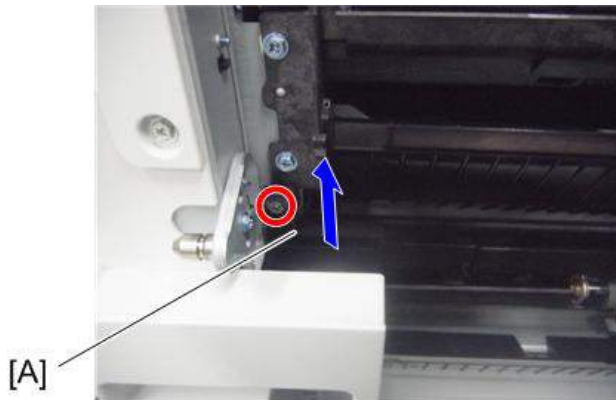

🔩 x1

d238m0149

4. 하네스 가이드[A](후크 x 1)

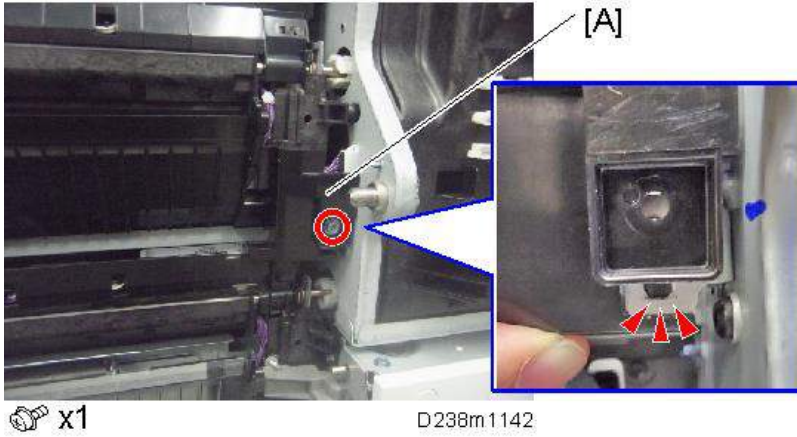

5. 잠금을 해제하기 위해 좌측 탭을 누르고 급지 가이드 플레이트[A]를 분리합니다.

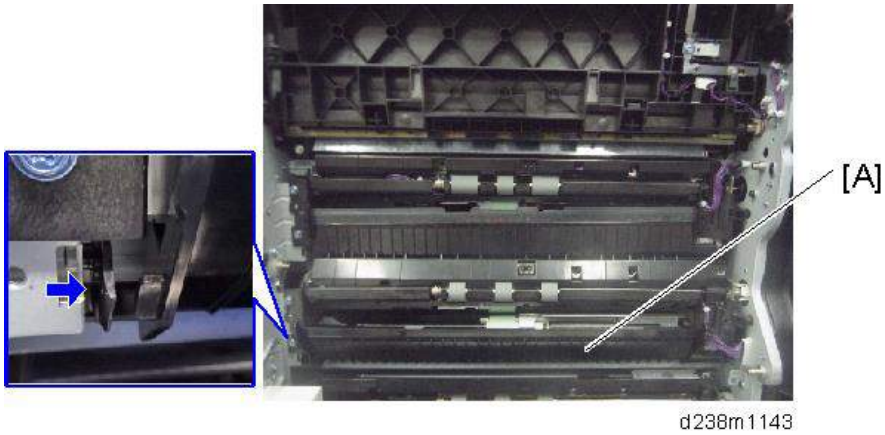

6. 2차 급지 장치 [A]

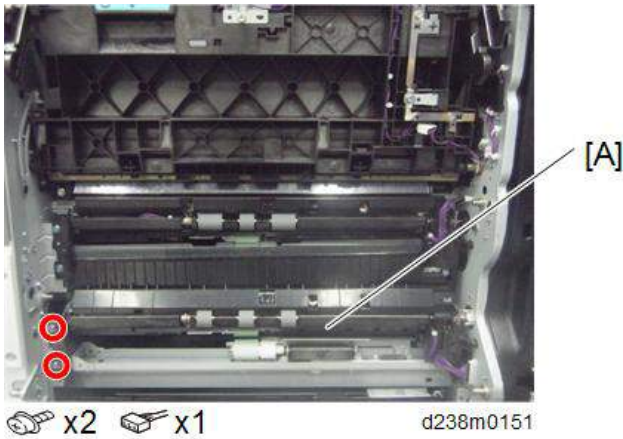

종이먼지 수집 장치

1. 오른쪽 도어를 엽니다.
2. 암 [A] [B]

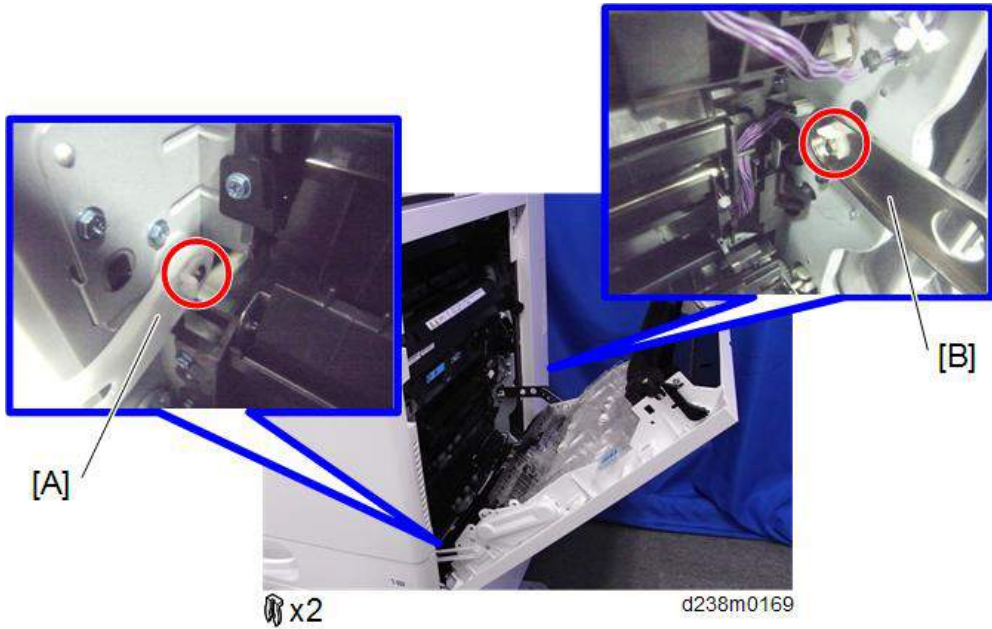

4

3. 오른쪽 도어 폭 방향으로 엽니다.
4. 용지 먼지 수거 장치[A]

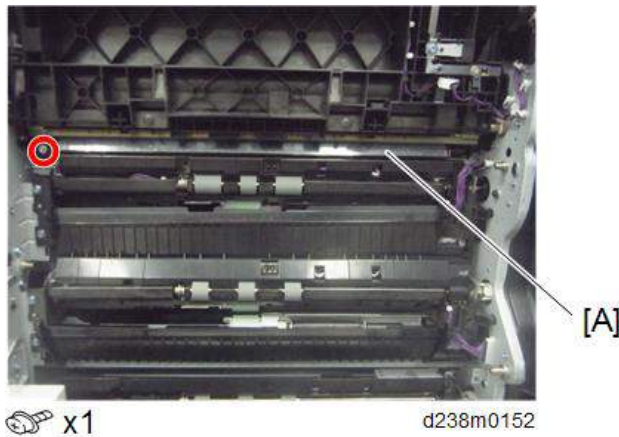

픽업 롤러, 용지 급지 롤러, 분리 롤러, 토크 리미터

1. 급지 장치(545페이지의)

2. 리테이너 [A]

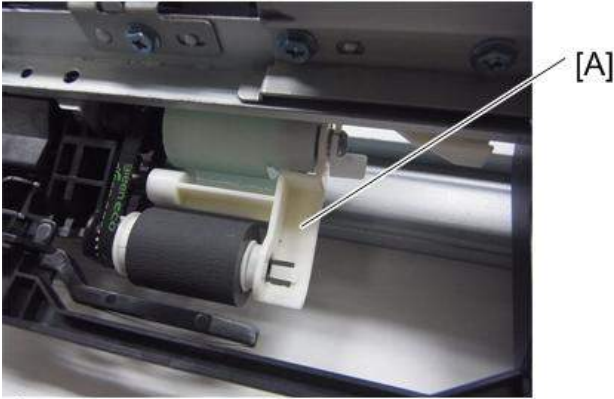

 x1

d238m1145

3. 픽업 롤러[A]

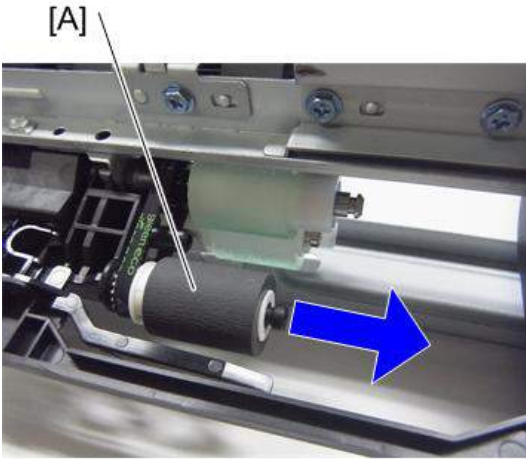

d1462189

4. 용지 급지 롤러[A]

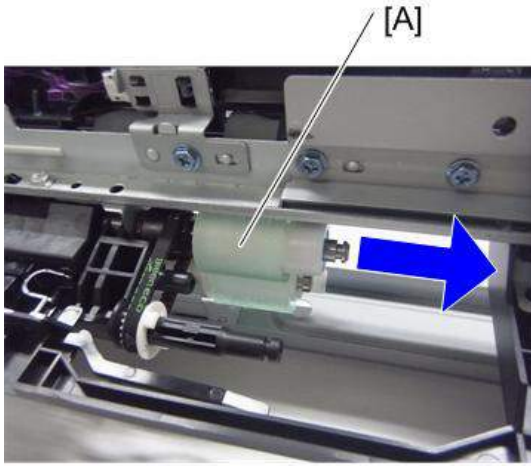

d1462190

4

5. 분리 롤러[A]

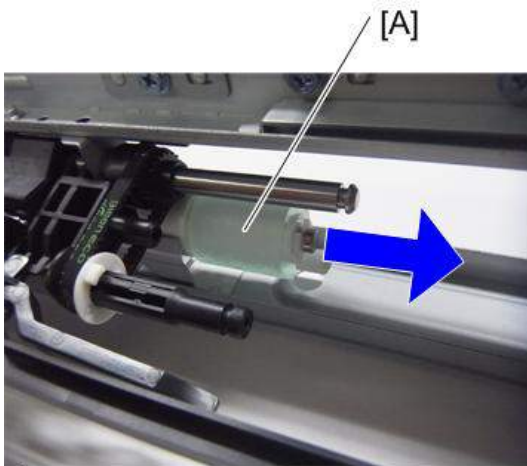

Ⓜ x1

D238m1146

6. 토크 리미터[A]

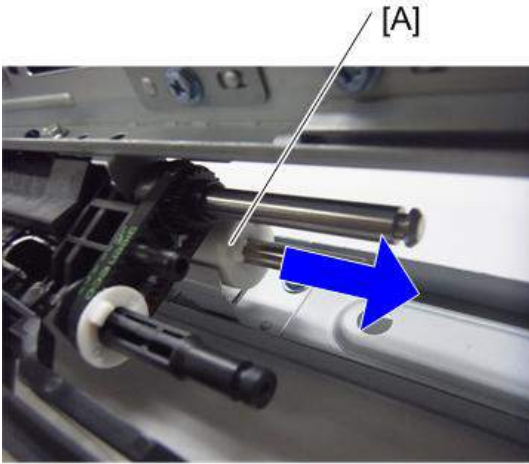

d1462192

4

1번 용지함 리프트 모터/2번 용지함 리프트 모터

- 1. 브래킷을 포함한 HVP-CB(603페이지의)
- 2. 1차 용지함 리프트 모터[A]

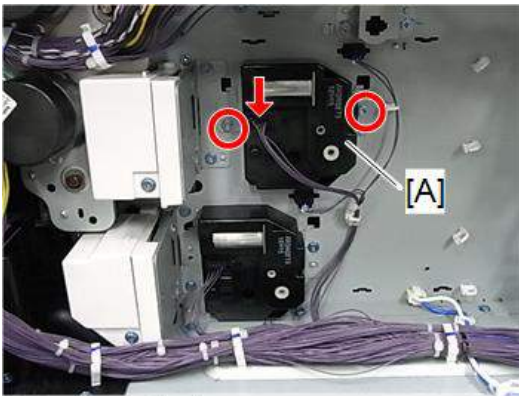

🔩 x2 📦 x1

d238m0155

3. 두 번째 용지함 리프트 모터[A]

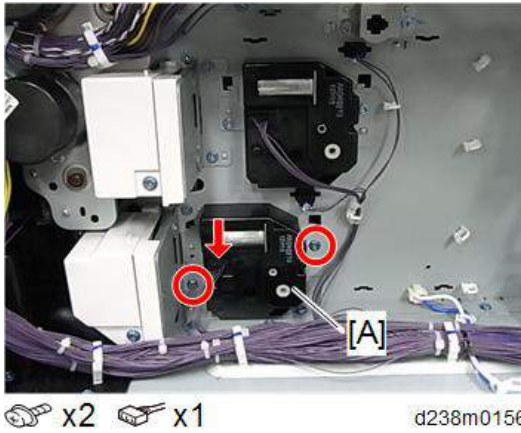

이송 센서

1. 급지 장치(545페이지의)
2. 이송 센서 장치[A]

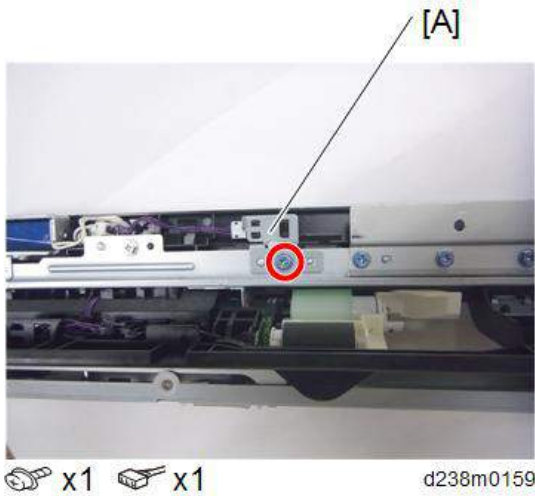

3. 이송 센서[A]

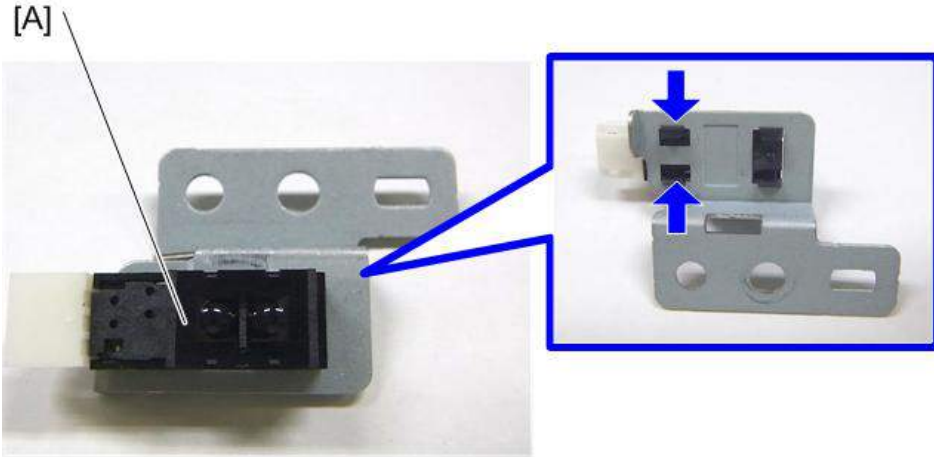

d1462197

4

상한 센서

- 1. 급지 장치(545페이지의)
- 2. 상단 리미트 센서[A]

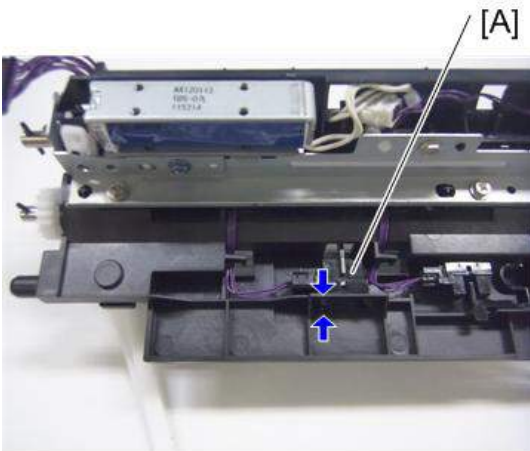

d1462198

용지 감지 센서

- 1. 급지 장치(545페이지의)

- 파란색 원으로 표시된 탭을 누르면서 용지 감지 센서[A]를 제거합니다(하네스×1개).

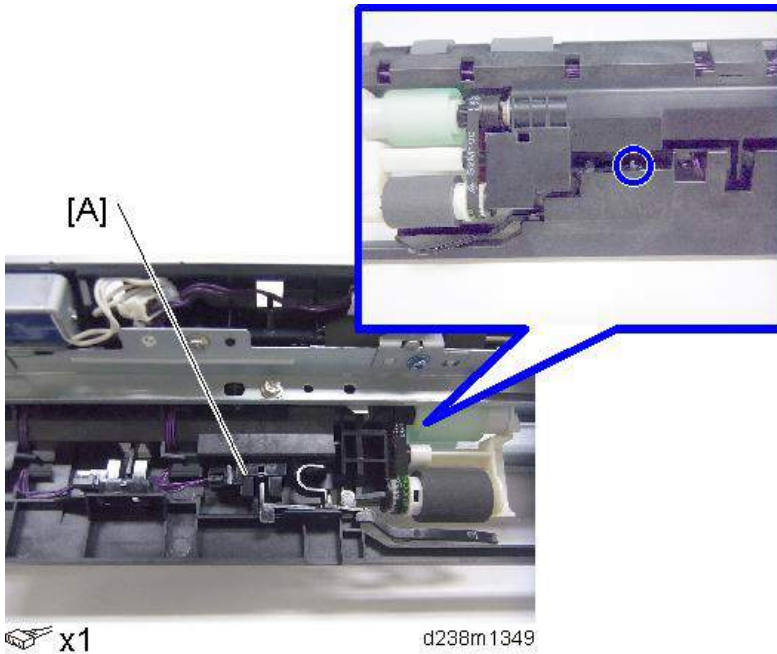

정합 센서

- 오른쪽 도어를 엽니다.
- 용지 전사 롤러 장치(477페이지의)
- 내부 브래킷[A]

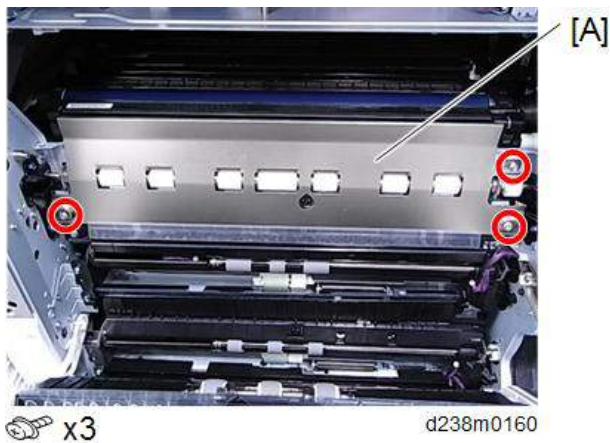

4. 두 개의 나사를 분리하고 정합 센서[A] 뒤로 납작 머리 드라이버를 삽입하여 탭을 해제합니다.

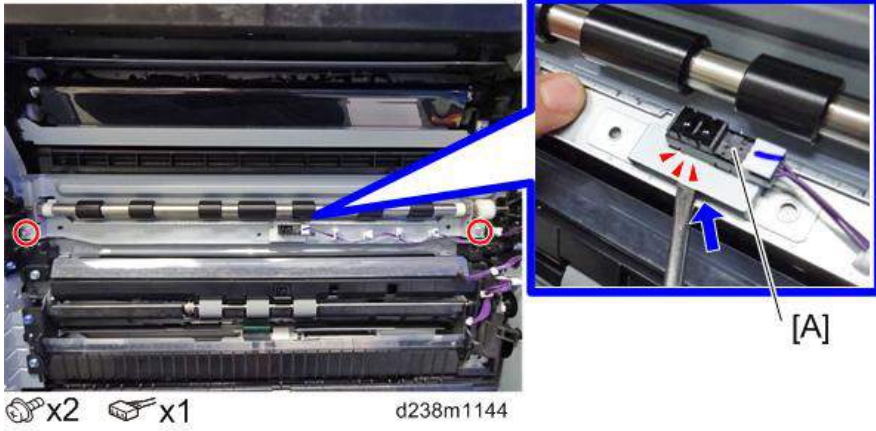

수동 급지함 장치

Bypass Tray

1. 오른쪽 도어를 엽니다.
2. 암 [A] [B]

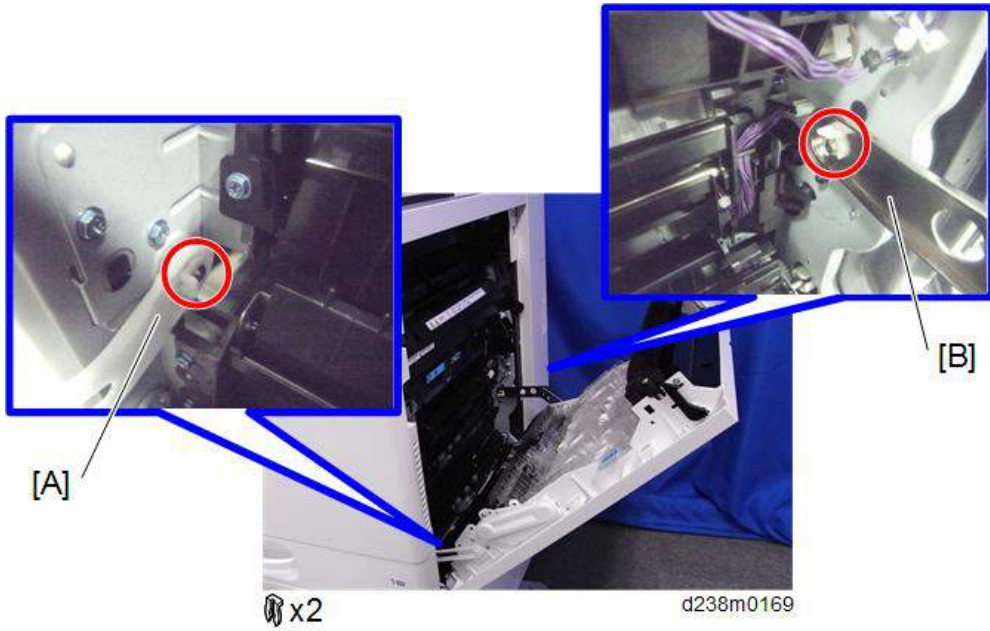

3. 오른쪽 도어 폭 방향으로 엽니다.

4. 용지 이송 가이드 [A]

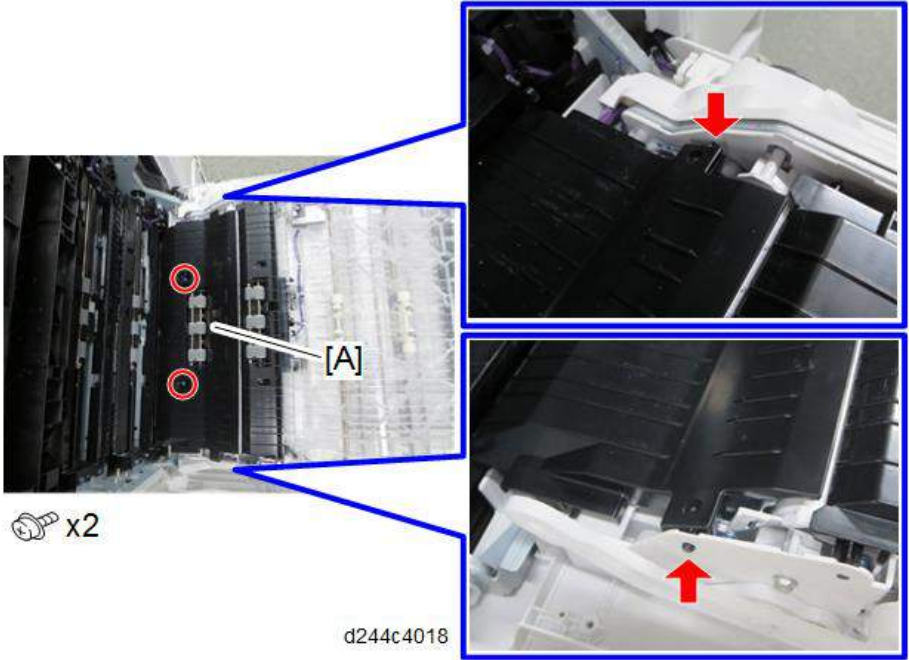

5. 하네스

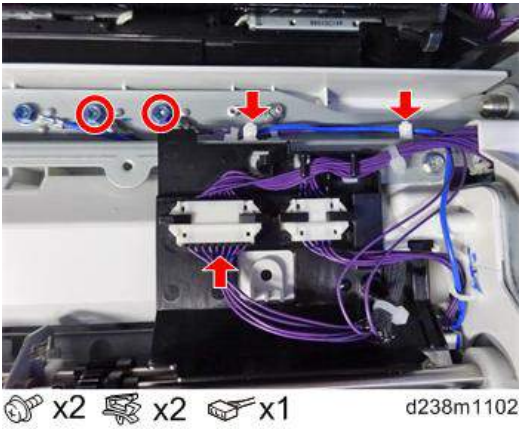

6. 하네스를 풀고 하네스 브래킷[A]을 제거합니다.

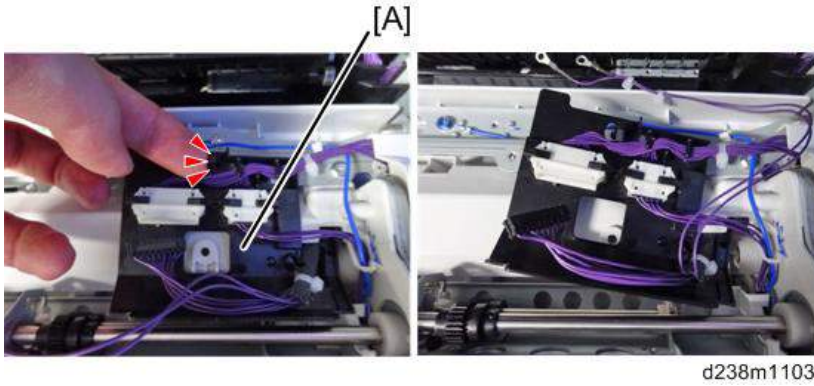

7. 수동 급지함 [A]

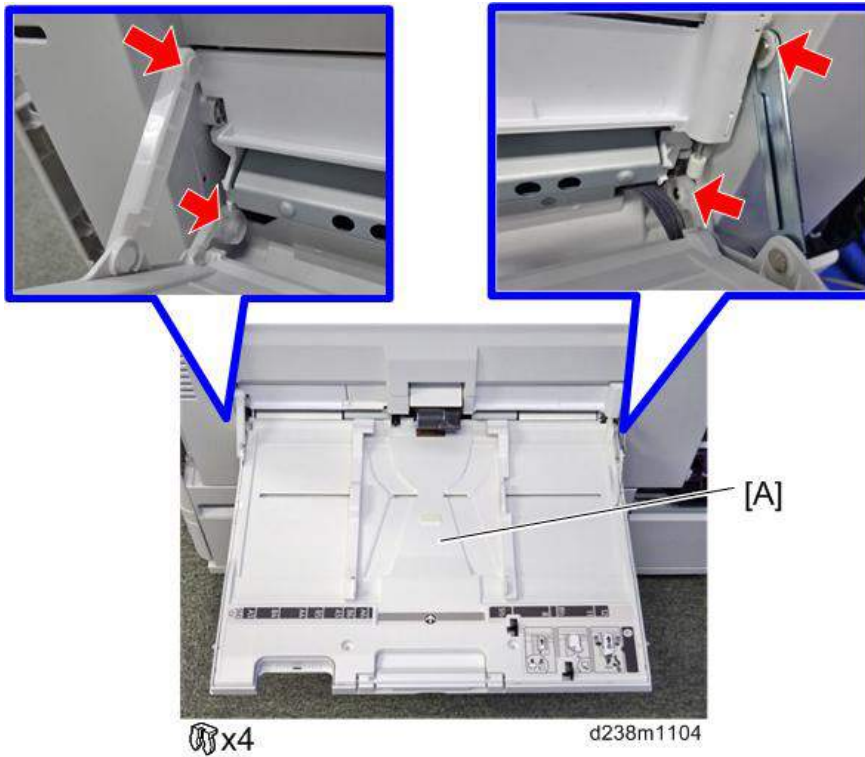

참고

- 수동 급지함을 부착할 때 그림에 표시된 위치에 하네스를 통과시킵니다.



d238m1116

4

바이패스 용지 없음 센서

1. 수동 급지함[A]을 엽니다.

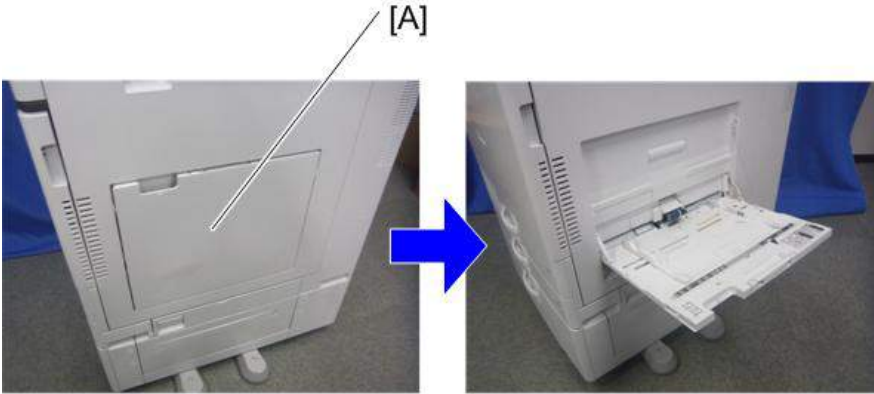

d1462416

2. 수동 금지함 용지 감지 센서 덮개[A]

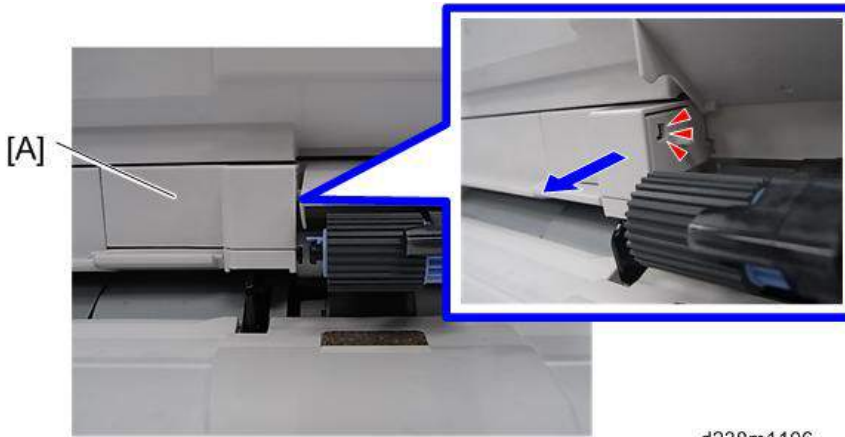

d238m1106

3. 수동 금지함 용지 감지 센서 장치[A]

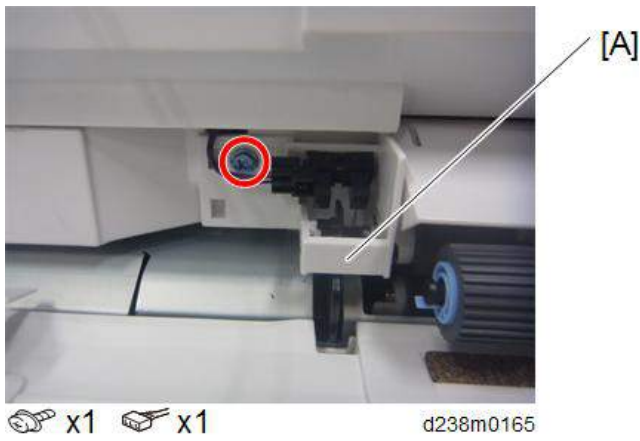

d238m0165

4. 수동 금지함 용지 감지 센서[A]

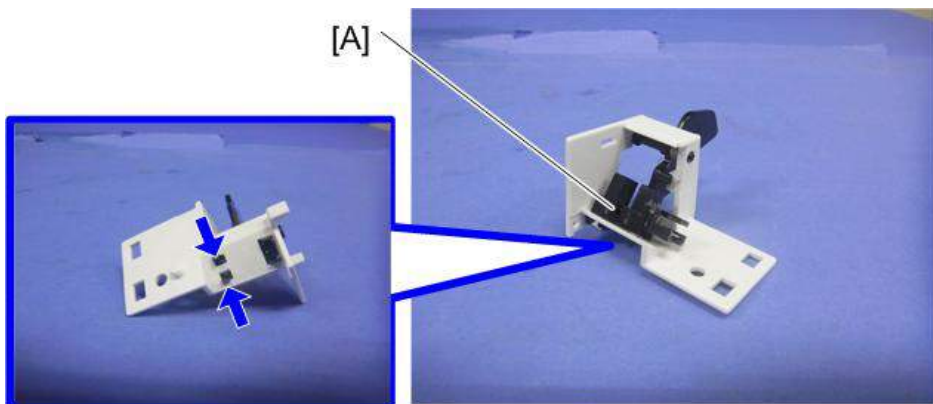

d1462415

수동급지 픽업 롤러

1. 수동 급지함을 엽니다.
2. 수동급지함 픽업 롤러[A]

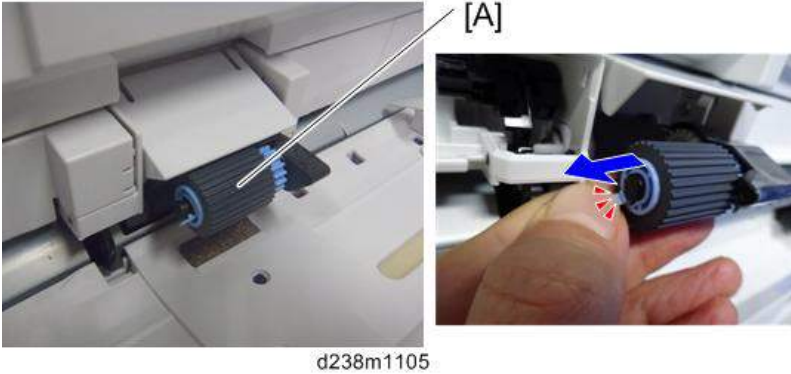

4

수동급지 롤러

1. 수동 급지함 용지 감지 센서 장치(560페이지의)
2. 수동 급지 롤러[A]

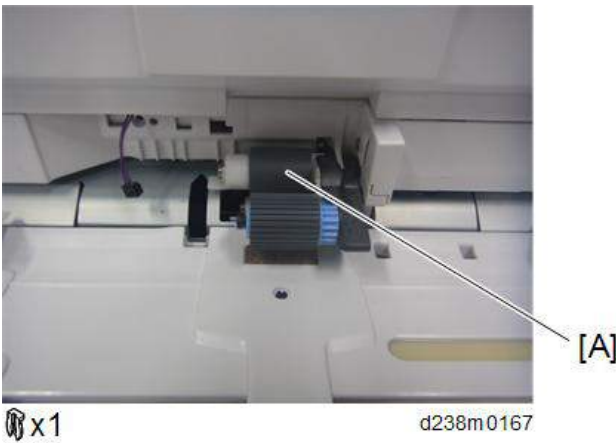

수급급지 롤러/토크 리미터

1. 오른쪽 도어를 엽니다.

2. 암 [A] [B]

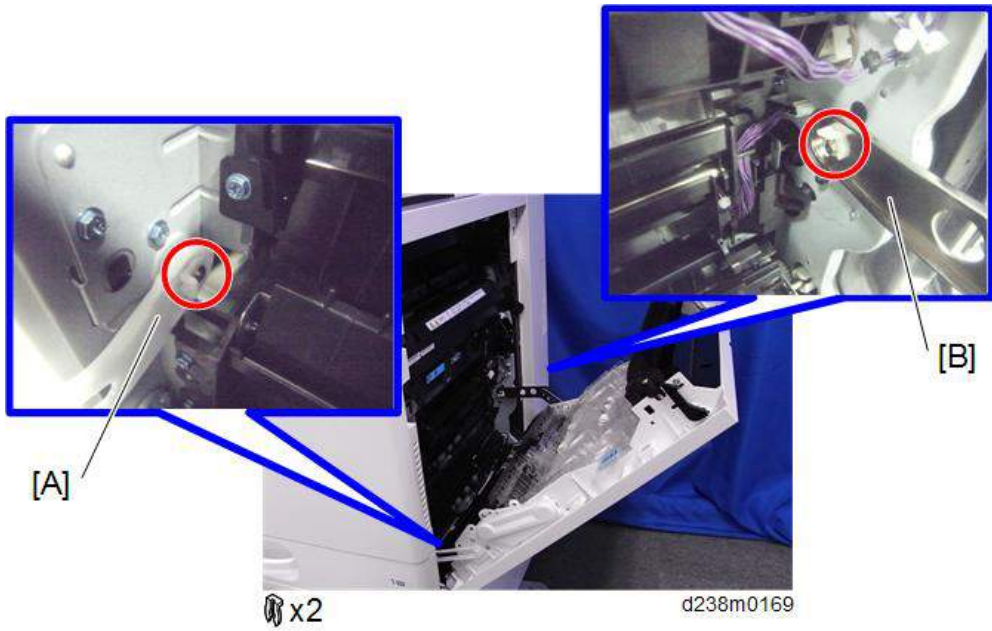

3. 오른쪽 도어 폭 방향으로 엽니다.

4. 용지 이송 가이드 [A]

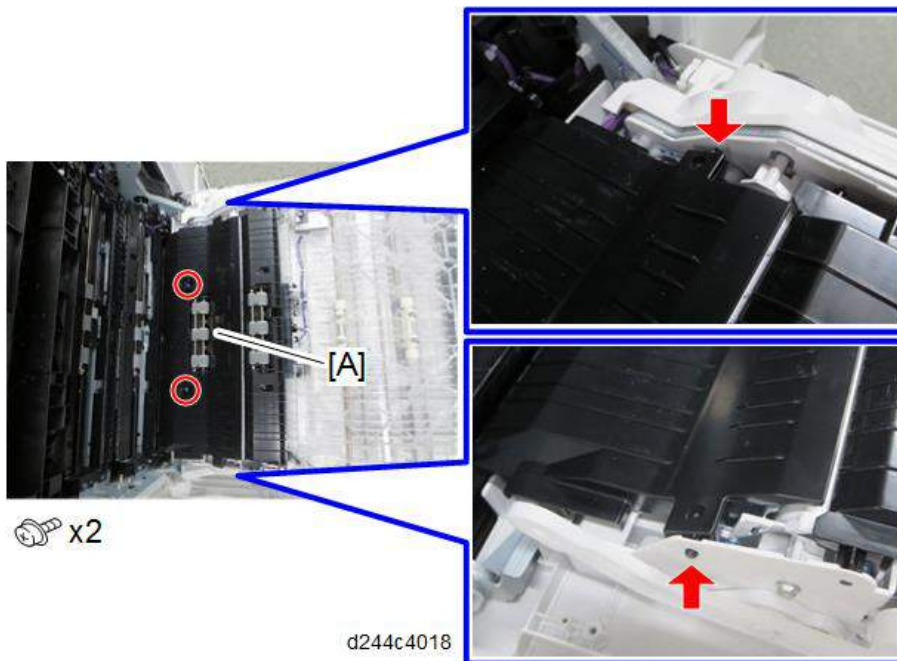

5. 수동급지 분리 롤러[A]

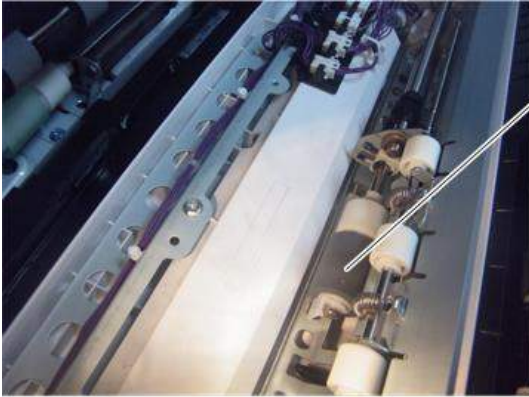

[A]

x1

d238m0168

4

6. 토크 리미터[A]

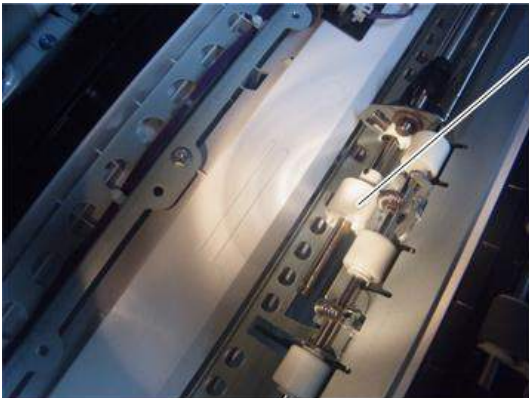

[A]

d1462420

수동급지 폭 센서

1. 수동 급지함(557페이지의)

2. 수동 급지함 나사 6개[A] (⑤*6개).

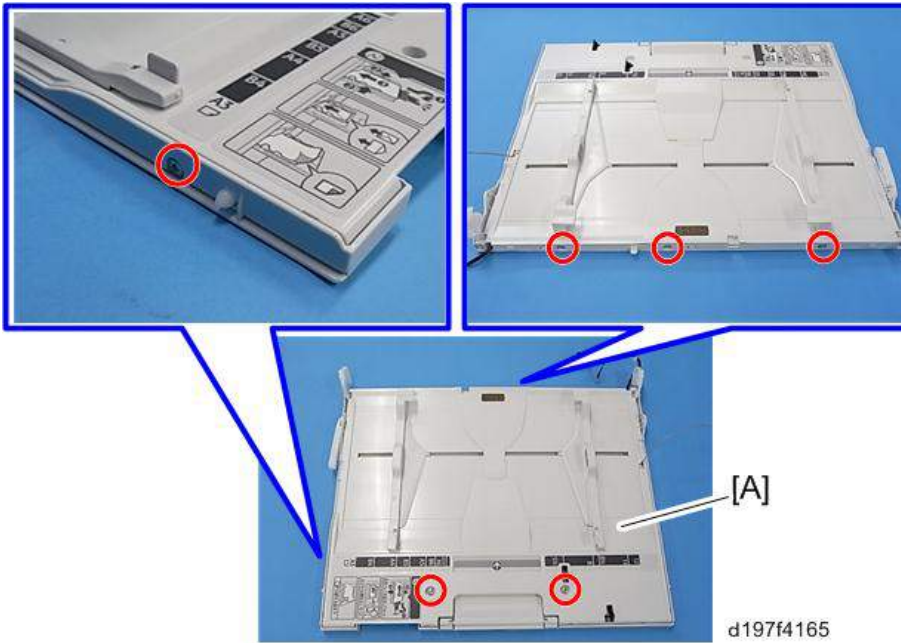

4

3. 수동 급지함[A] 주변의 후크를 풀어줍니다.

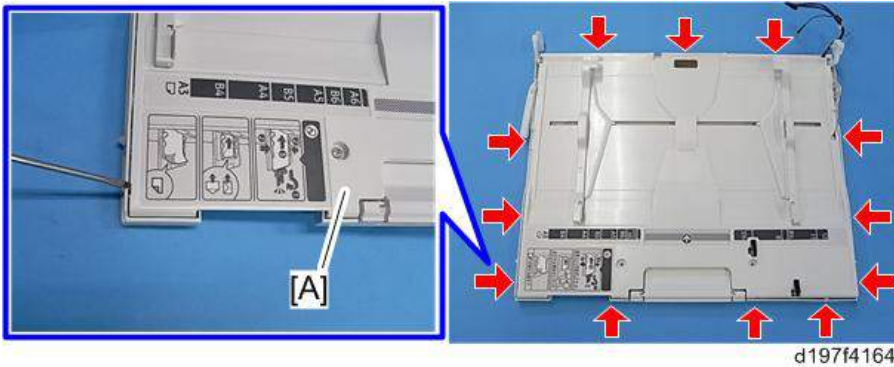

↓ 참고

- 급지함 덮개에 후크가 있습니다. 분리 또는 설치 시 손상되지 않도록 주의하십시오.

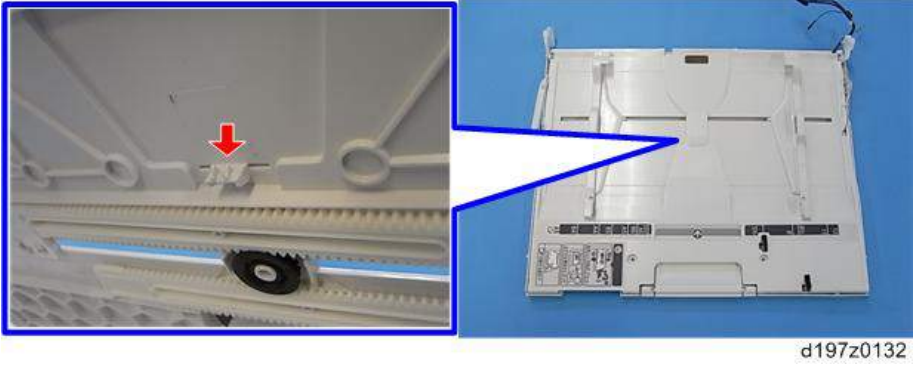

4. 연결 부분을 풀어줍니다.

4

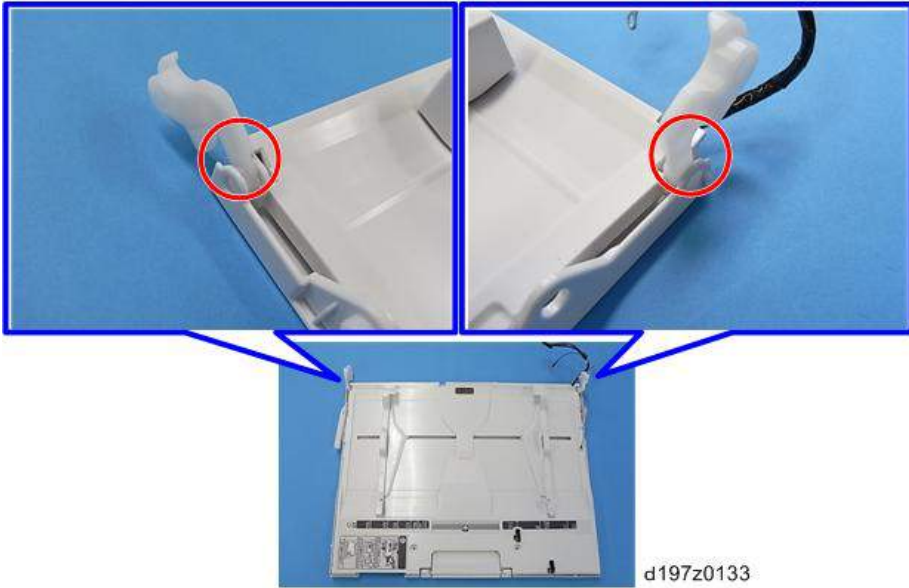

5. 수동 급지함 상단 덮개[A](핀 x 1개, 와이어 x 1개)



6. 수동급지 폭 센서[A](센서 x 1개, 후크 x 2)

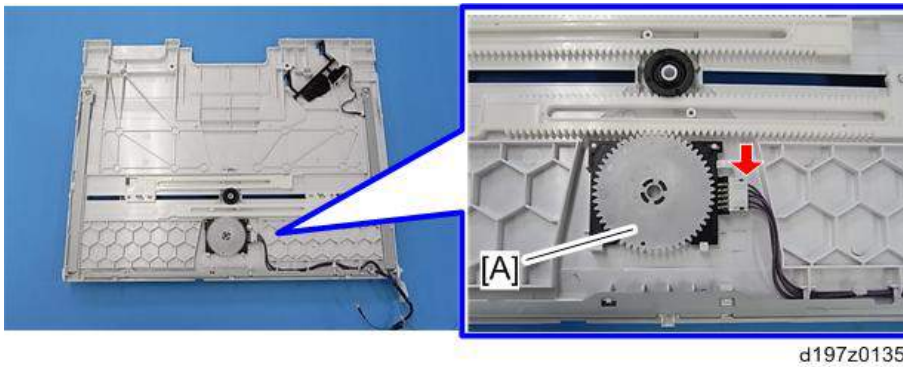

참고

- 설치 시, 아래와 같이 구멍이 나란히 있어야 합니다.

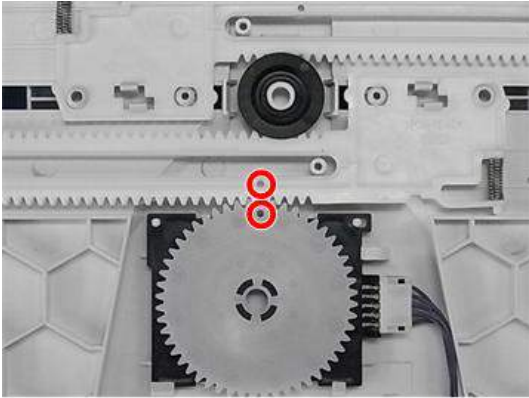

d197z0449

4

수동급지 길이 센서

1. 수동 급지함(557페이지의)
2. 수동 급지함 나사 6개[A] (☉*6개).

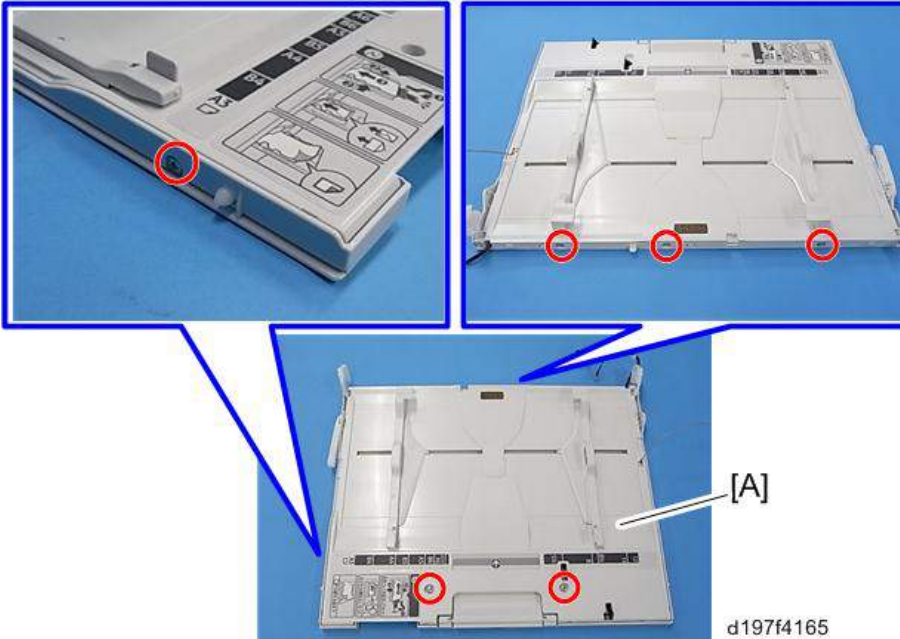

d197f4165

3. 수동 급지함[A] 주변의 후크를 풀어줍니다.

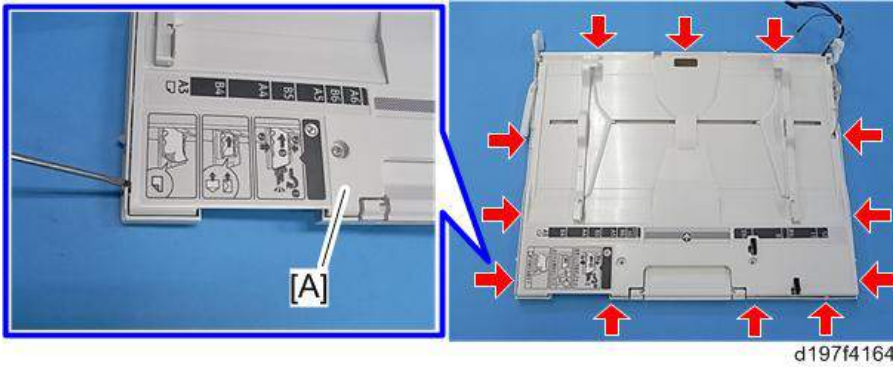

참고

- 급지함 덮개에 후크가 있습니다. 분리 또는 설치 시 손상되지 않도록 주의하십시오.

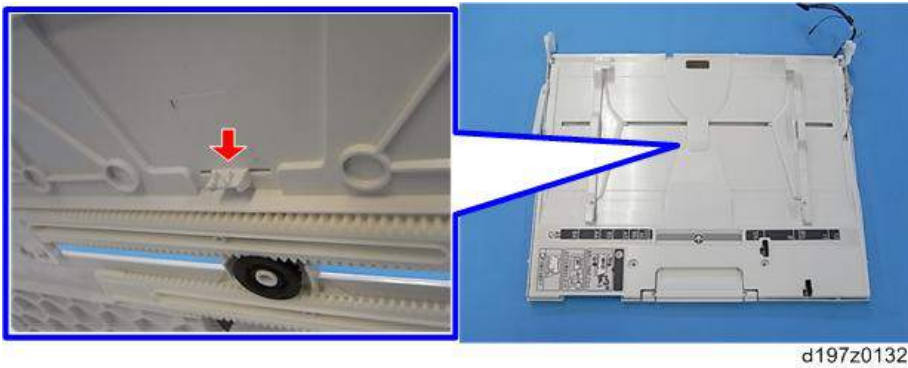

4. 연결 부분을 풀어줍니다.

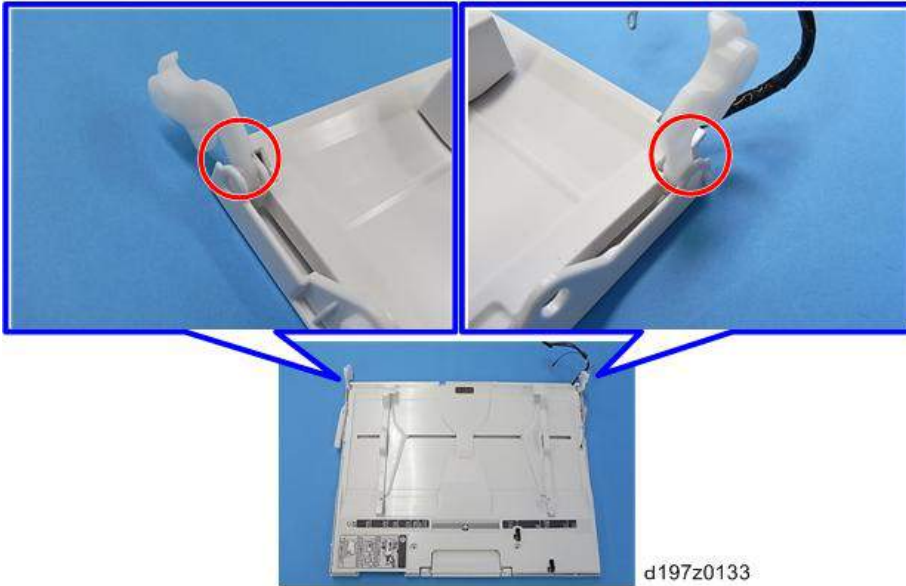

4

5. 수동 금지함 상단 덮개[A](핀 x 1개, 스프링 x 1개)



6. 수동급지 길이 센서[A]( ×1개, 후크)

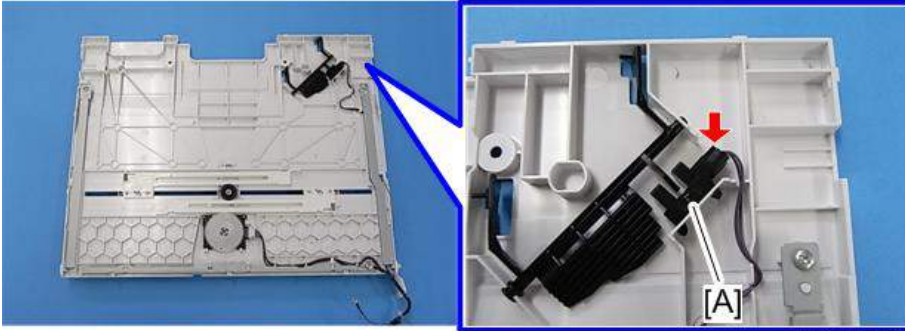

d197z0136

양면 장치

양면 장치

1. 레버[A]의 잠금을 해제한 다음 오른쪽 도어[B]를 엽니다.

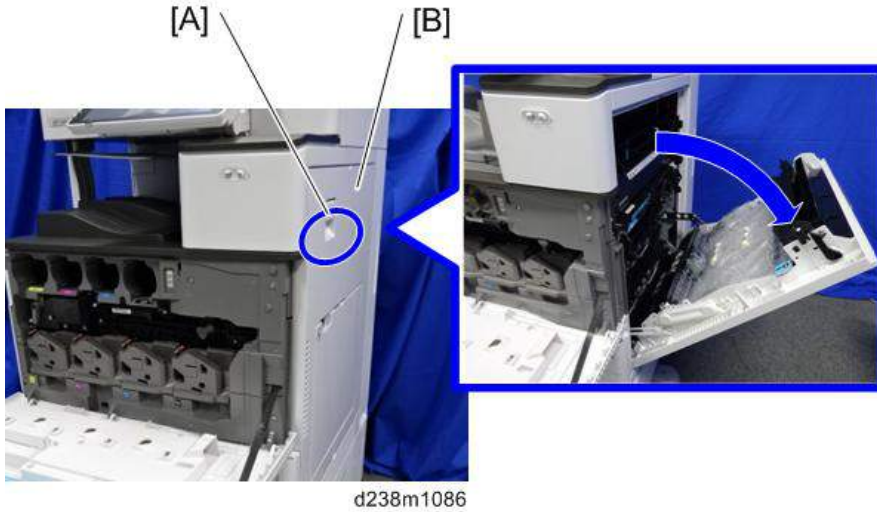

2. 암 [A] [B]

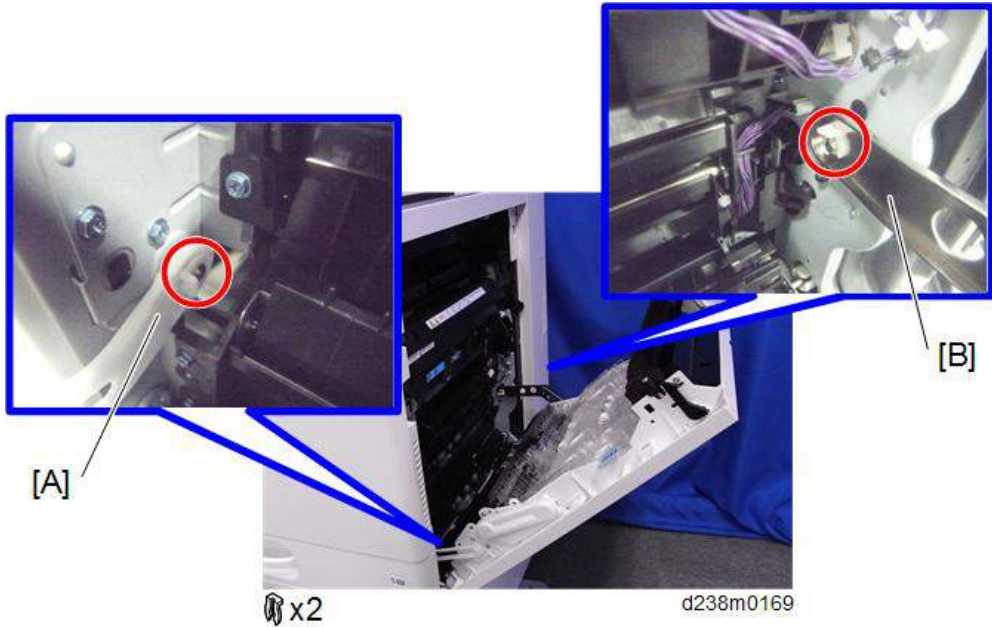

3. 오른쪽 후면 덮개(394페이지의)

- 4. 주 전원 스위치 덮개(398페이지의)
- 5. 양면 장치 [A]

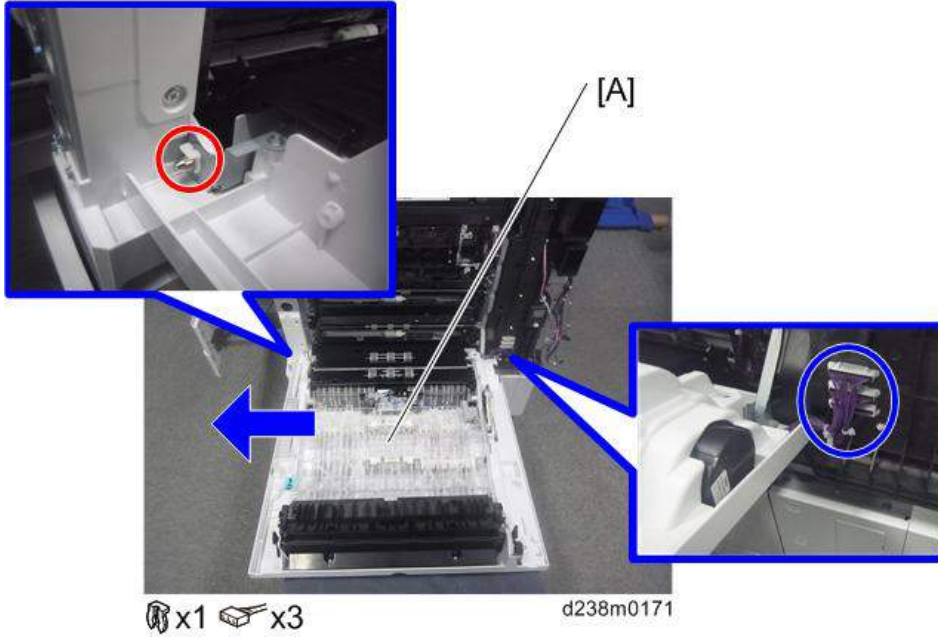



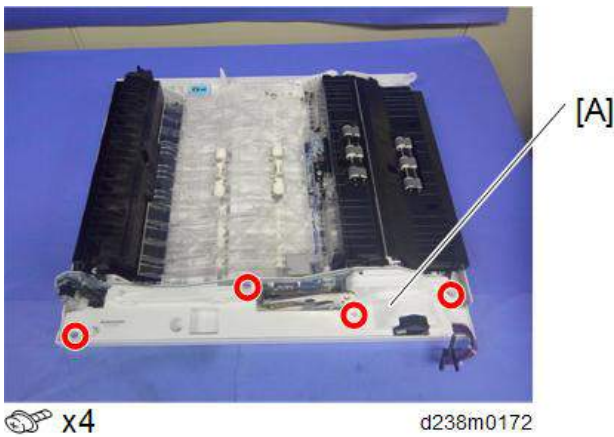

양면/수동 급지 모터

- 1. 양면 장치(572페이지의)
- 2. 하네스 가이드 [A]

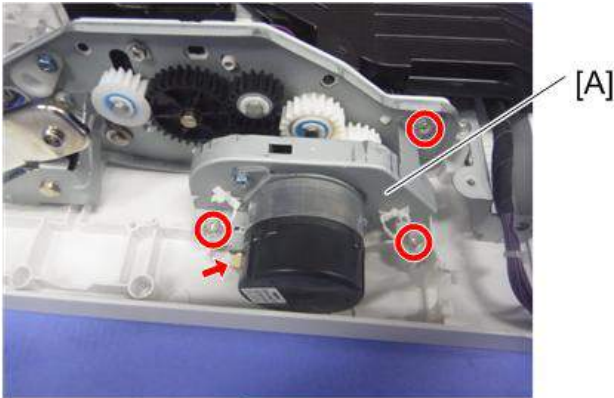

3. 양면/수동급지 모터 장치[A]



 x3  x1  x3 d238m0173

4. 양면/수동 급지 모터[A]

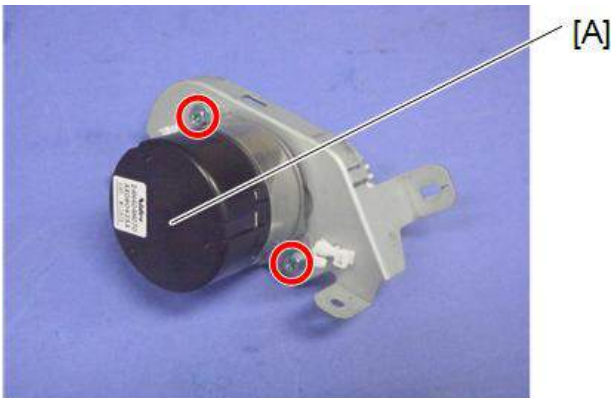

 x2 d238m0174

양면 진입 센서

1. 2개의 탭을 제거하고 이송 가이드를 분리합니다[A].

↓참고

- 먼저 우측[A]에 있는 탭을 해제합니다.
- 이 부품을 다시 부착할 때 좌측[B]에 탭을 먼저 부착하십시오.

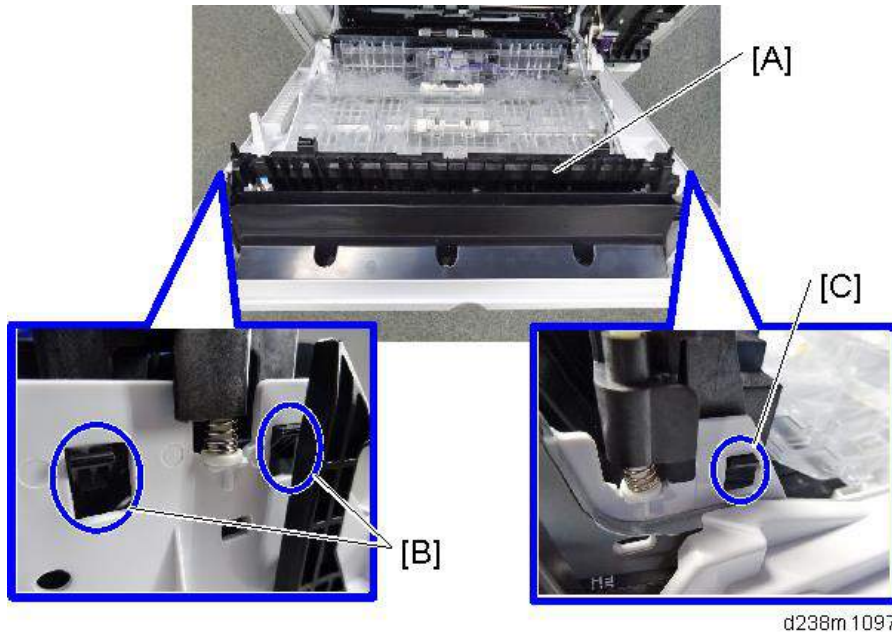

2. 양면 진입 장치 [A]

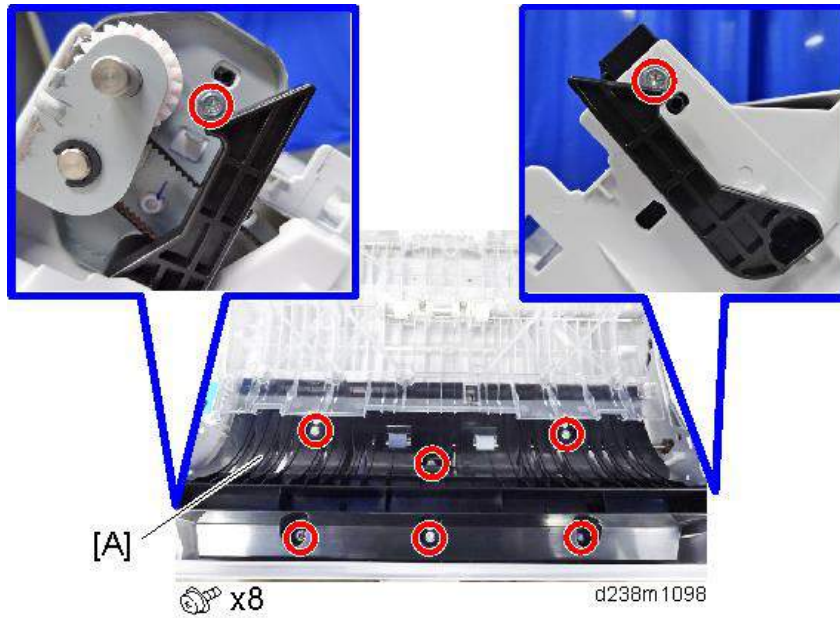

3. 양면 진입 센서 장치[A]

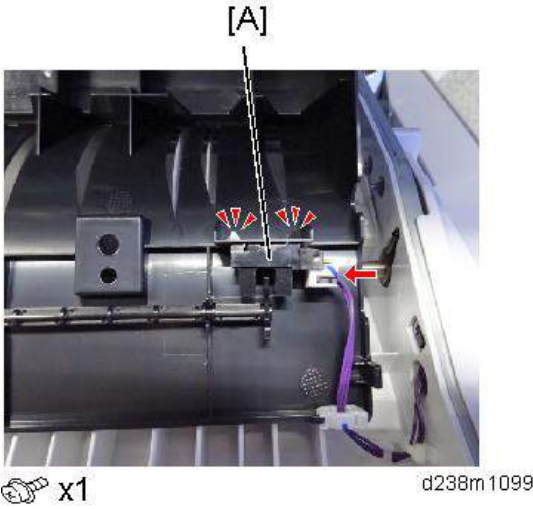

4

양면 배출 센서

1. 양면 장치(572페이지의)
2. 하네스 가이드 [A]

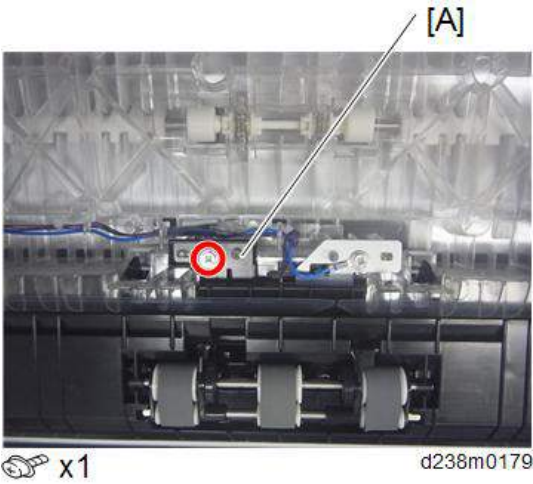

3. 양면 진입 센서 장치[A]

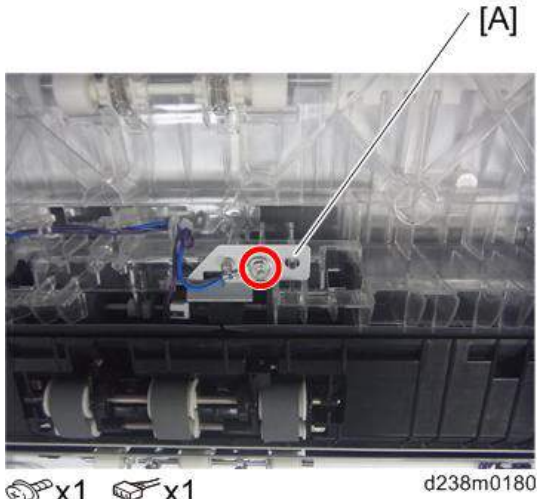

4. 양면 배출 센서[A]

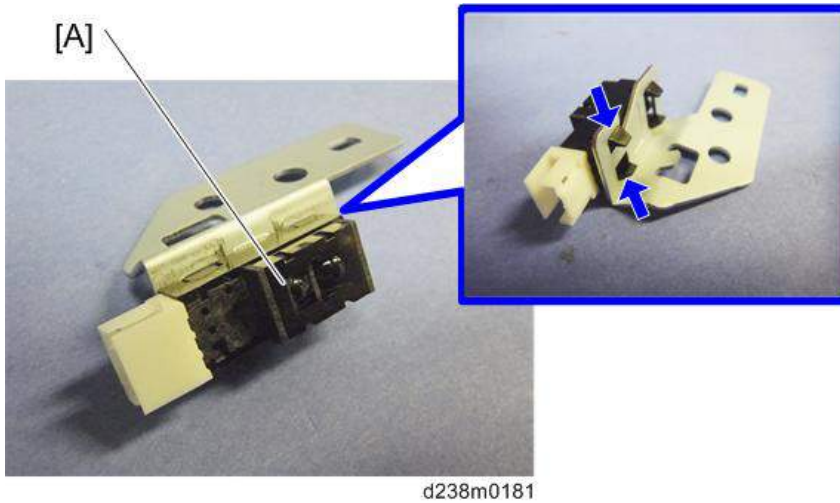

전기적 구성 요소

⚠ 주의

- 어떤 작업을 하기 전에 금속 물체를 만져서 몸에 있는 정전기를 방출하십시오. 정전기 때문에 전자 부품이 오작동을 일으킬 가능성이 있습니다.
- FFC를 분리할 때, 잠금을 해제하십시오.
- [A]: 잠금 해제 버튼을 누르면서 IPU에 대한 스캐너 FFC를 분리하십시오.
- [B]: 측면에 있는 잠금 해제 레버를 누르면서 다른 FFC를 분리하십시오.

4

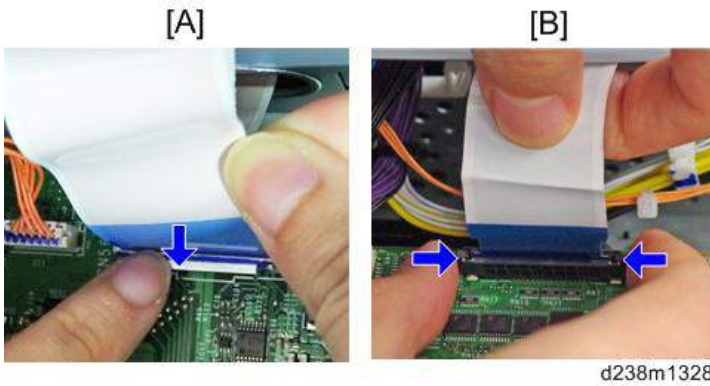

개요

컨트롤러 상자 내부의 인쇄회로/부품

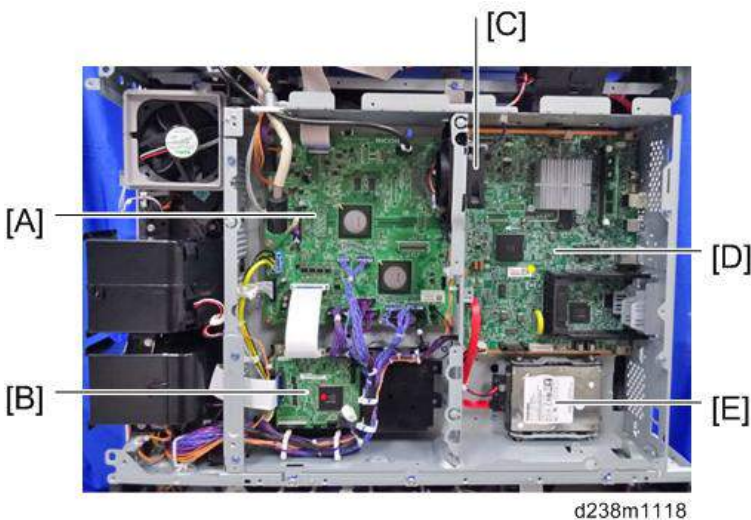

[A]	IPU
[B]	BCU
[C]	컨트롤러 상자 냉각팬
[D]	컨트롤러 보드
[E]	HDD

컨트롤러 상자 뒤쪽의 인쇄회로

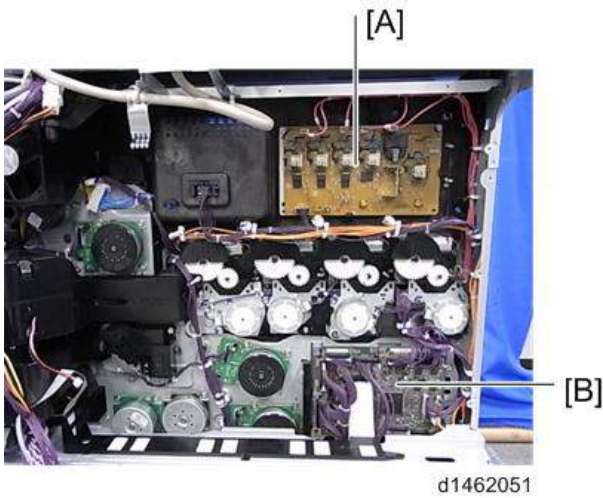

[A]	HVP_TTS
[B]	이미징 IOB

전원공급기 내부의 인쇄회로/부품

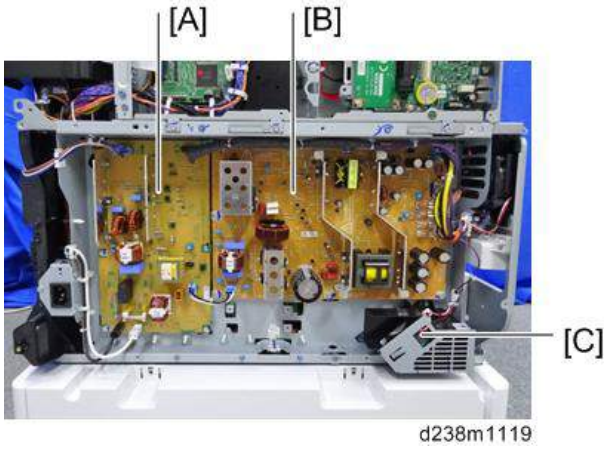

[A]	PSU(AC 컨트롤러 보드)
[B]	PSU(DC 전원)
[C]	PSU 냉각팬

전원공급기 뒤쪽의 인쇄회로

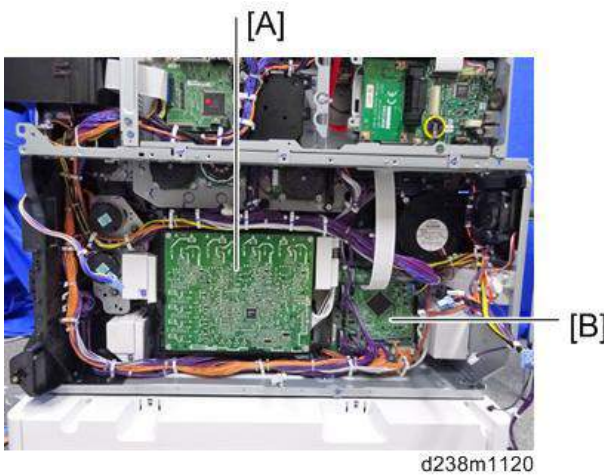

[A]	HVP_CB
[B]	용지 이송 IOB

컨트롤러 박스 덮개

1. 후면 덮개(393페이지의)
2. 컨트롤러 박스 덮개[A]

적색 원: 제거 / 청색 원: 느슨하게 함

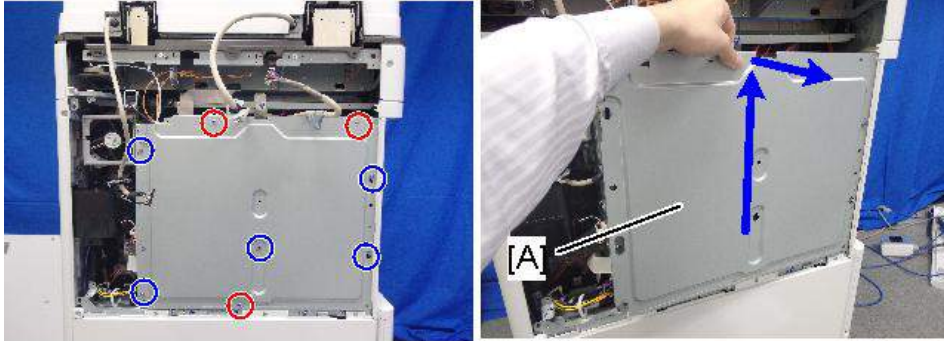

d238m0614

4

IPU

⚠ 주의

- FFC 커넥터에 잠금 기능이 있습니다. 강제로 잡아당기지 마십시오.

1. 컨트롤러 박스 덮개(581페이지의)
2. IPU[A]

잠금 해제 버튼을 누르면서 상단 FFC(스캐너)을 분리하십시오.
측면의 잠금 해제 레버를 누르면서 하단 FFC를 분리하십시오.

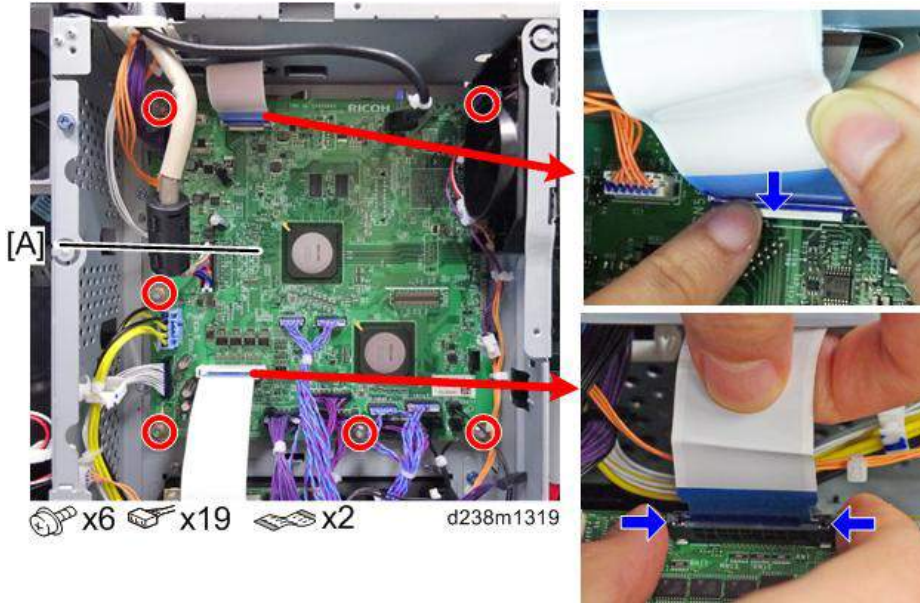

BCU

⚠ 주의

- FFC 커넥터에 잠금 기능이 있습니다. 강제로 잡아당기지 마십시오.

1. 컨트롤러 박스 덮개(581페이지의)

2. BCU [A]

측면의 잠금 해제 레버를 누르면서 FFC를 분리하십시오. 잠금을 해제하지 않고 FFC를 분리하면 FFC 또는 커넥터에 손상을 유발할 수 있으며 SC670 오류를 유발합니다.

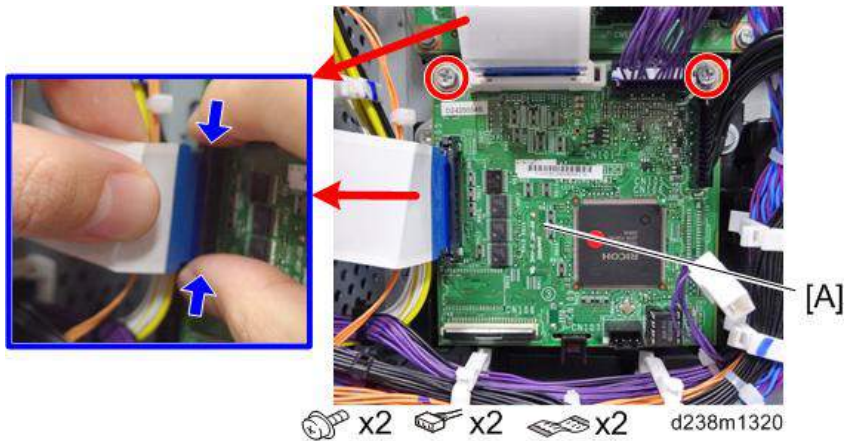

새 BCU를 설치하는 경우

이전 BCU에서 NVRAM(EEPROM)[A]을 분리합니다. BCU를 교체한 후 새 BCU에 NVRAM을 설치합니다.

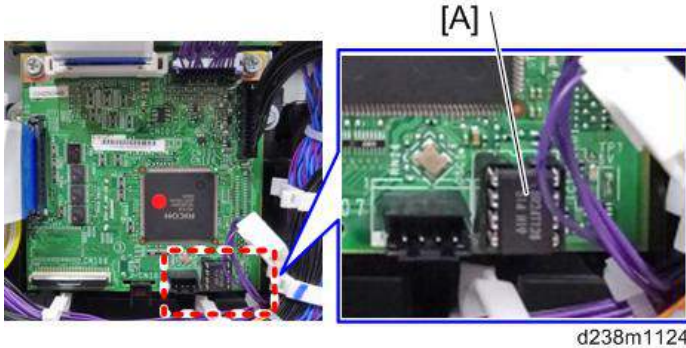

기존 BCU의 NVRAM에 결함이 있을 경우 NVRAM(583페이지의)을 교체합니다.

참고

- NVRAM(EEPROM)을 교체하기 전 SMC 보고서("SP 모드 데이터" 및 "로깅 데이터")를 출력하도록 합니다.

주의

- NVRAM(EEPROM) 가까이에 정전기를 유발할 수 있는 물체를 두지 마십시오. 정전기는 NVRAM 데이터를 손상시킬 수 있습니다.
- SP5-811-004를 사용하여 일련 번호를 기기에 입력하여 NVRAM 데이터에 추가합니다. 그렇지 않을 경우 SC995-001이 나타납니다.

BCU의 NVRAM(EEPROM) 교체

1. SMC 보고서가 있는지 확인합니다(공장 기본 설정). 이 보고서는 기기와 함께 제공됩니다.
2. SP5-990-001/SP5-992-001을 사용하여 SMC 데이터(“ALL”)를 출력합니다.
SMC를 인쇄/내보내기 전에 기계를 한 번 꺾다가 다시 부팅하십시오. 그렇게 하지 않으면, SMC를 인쇄/내보낼 때 최근 설정을 수집하지 못합니다.
3. 주 전원 스위치를 끕니다.
4. 빈 SD 카드를 SD 슬롯 #2에 삽입한 다음 주 전원 스위치를 켭니다.
5. SP5-824-001을 사용하여 BCU에서 NVRAM 데이터를 업로드합니다.
6. 주 전원 스위치를 끄고 전원 코드를 분리합니다.
7. BCU의 NVRAM을 새 것으로 교체합니다.

8. 코드를 꺾은 다음 주 전원 스위치를 켭니다.

↓ 참고

- 전원을 켜면 SC195-00이 나타나지만 다음 단계를 계속 진행하십시오.

9. 대상 설정을 선택합니다. (SP5-131-001)(일본: 0, 북미: 1, EU/AA/대만/중국: 2)

10. 다음 SP, 기계 시리얼 설정(SP5-811-001), 지역 선택(SP5-807-001), CPM 설정(SP5-882-001)을 설정합니다.

↓ 참고

- 이 SP 설정 방법에 대한 정보는 소속 지역 사무소의 관리자에게 문의하십시오.

11. 기계를 끈 다음 다시 켭니다.

12. SP5-801-002 “메모리 제거 엔진” 을 사용합니다.

★ 중요

- EEPROM을 변경한 후에는 일부 SP의 초기값이 적절하지 않습니다. 이 때문에 10~12단계가 수행됩니다.

13. 기계를 끈 다음 다시 켭니다.

14. 5단계에서 NV-RAM을 저장한 SD 카드에서 NV-RAM 데이터(SP5-825-001)를 다운로드합니다.

15. 기계를 끈 다음 슬롯 #2에서 SD 카드를 제거합니다.

16. 주 전원 스위치를 켭니다.

17. 공장 출하시 설정 시트와 2단계에서 출력한 SMC 데이터를 확인하고 이전과 동일하도록 사용자 도구와 SP 설정을 설정하십시오.

18. ACC(복사기 기능 및 프린터 기능)를 실행합니다.

SP 설명

- **SP5-811-004(기계 일련번호 세트)**
BCU EEPROM의 일련 번호를 표시/입력합니다.
- **SP5-131-001 (용지 크기 유형 선택)**
용지 크기/유형에 대한 영역을 설정합니다.
(0: 일본, 1: NA, 2: EU/AA/TWN/CHN)
- **SP5-811-001 (MachineSerial)**
기계의 일련 번호를 표시합니다.
- **SP5-807-001(지역 선택)**
기기 대상을 설정합니다.
(1: 일본, 2: NA, 3: EU, 4: 대만, 5: 아시아, 6: 중국, 7: 한국)
- **SP5-801-002 (메모리 제거: 엔진)**
엔진의 비휘발성 메모리를 지웁니다.

- SP5-824-001 (NV-RAM 데이터 업로드)
SD 카드에 NVRAM 데이터를 업로드합니다.
- SP5-825-001 (NV-RAM 데이터 다운로드)
기기의 SD 카드에서 NVRAM으로 데이터를 다운로드합니다.

컨트롤러 보드

참고

- NVRAM 가까이에 정전기를 유발할 수 있는 물체를 두지 마십시오. 정전기는 NVRAM 데이터를 손상시킬 수 있습니다.

1. 컨트롤러 덮개(388페이지의)
2. 컨트롤러 박스 덮개(581페이지의)
3. 컨트롤러 브래킷 [A]

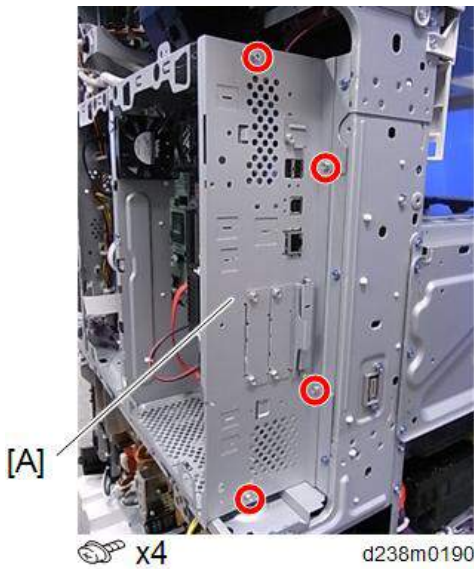

4. 컨트롤러 보드[A]

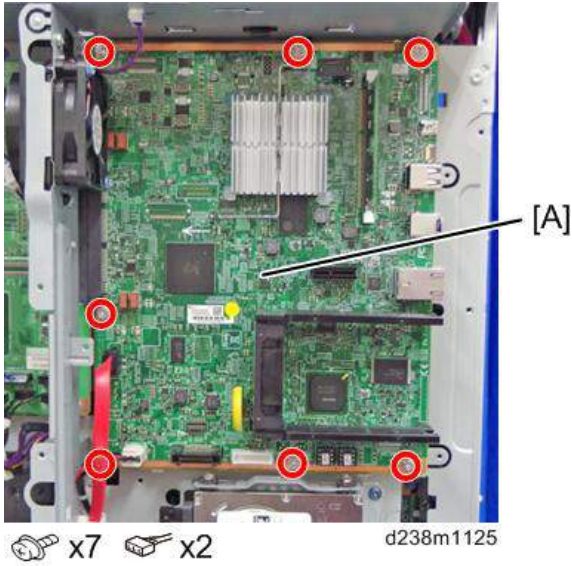

5. DIMM [A]

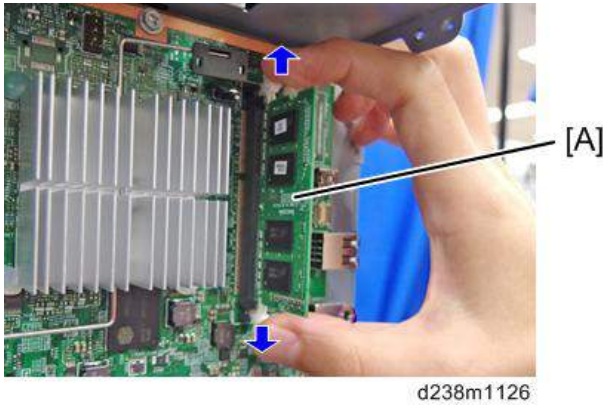

6. 기존 컨트롤러 보드에서 사용한 NVRAM 2개를 제거하여 새 컨트롤러 보드에 설치합니다.

⚠ 주의

- 새로운 보드를 부착할 때 FRAM1 및 FRAM2가 올바른 위치 및 방향에 있는지 확인하십시오.
- NVRAM을 잘못 설치할 경우 컨트롤러 보드와 NVRAM 모두 손상될 수 있습니다.

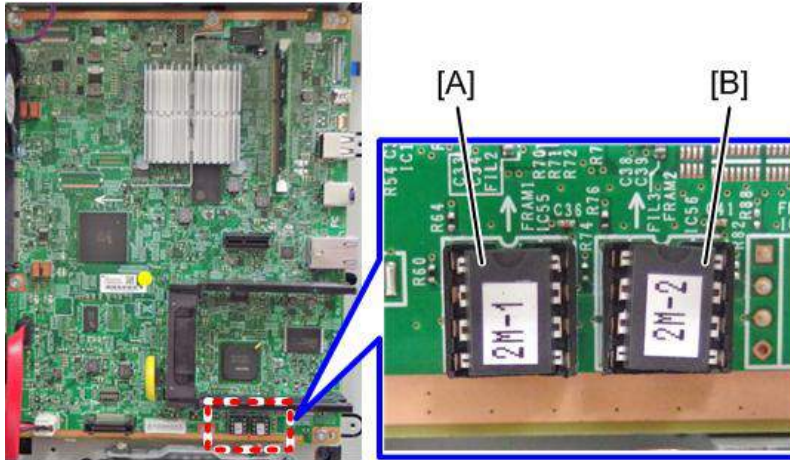

d238m1382

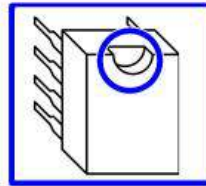

	위치	보드의 라벨	NVRAM의 라벨
[A]	왼쪽	FRAM1	2M-1
[B]	오른쪽	FRAM2	2M-2

- 컨트롤러 보드를 교체하는 경우 먼저 설치된 SDK 애플리케이션을 확인하십시오. 컨트롤러 보드를 교체한 후에 각 애플리케이션의 설치 지침에 따라 SDK 애플리케이션을 다시 설치합니다.
- SDK 애플리케이션을 재설치한 후에 SMC(SP-5-990-024/025(SMC: SDK/애플리케이션 정보))를 인쇄합니다. 다음 전면 상단 덮개를 엽니다. SDK 애플리케이션 설치에 사용한 SMC 시트와 SD 카드를 보관합니다.

컨트롤러 보드의 NVRAM 교체

⚠ 주의

- 다음 절차와 관련하여 NVRAM의 장착 위치 및 방향에 문제가 없는지 확인하십시오. NVRAM에 대한 부정확한 설치는 컨트롤러 보드 및 NVRAM 모두에 손상을 유발합니다.
- NVRAM을 장착하지 않는 경우 SC195(기계 일련 번호 오류)가 표시됩니다.
- 감독관 및 관리자 1에 대한 암호가 이 절차의 후반에 폐기됩니다.
- 새 NVRAM을 설치하면 SP가 초기화 되고 SC를 내보냅니다. 아래 절차를 통해 SC를 초기화합니다.

NVRAM의 장착 위치 및 방향

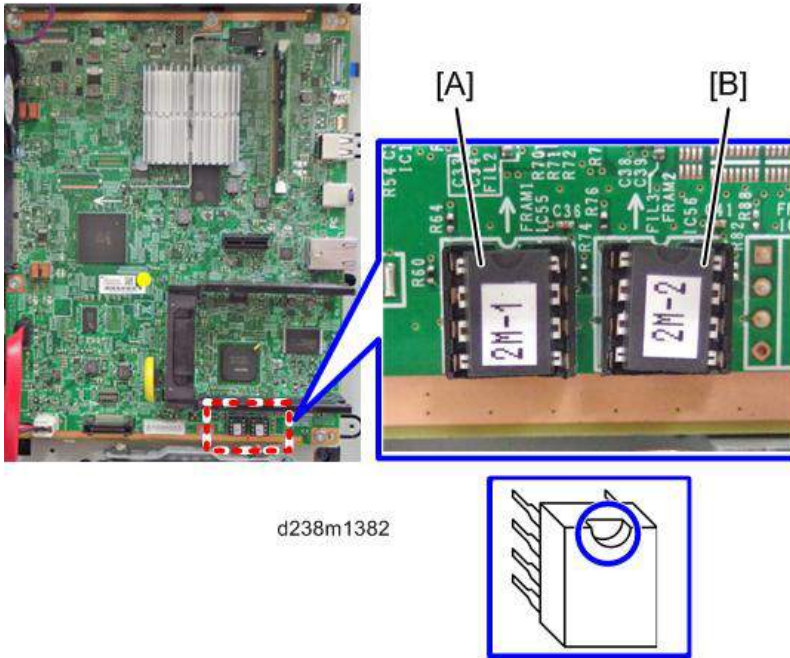

d238m1382

	위치	보드의 라벨	NVRAM의 라벨
[A]	왼쪽	FRAM1	2M-1
[B]	오른쪽	FRAM2	2M-2

1. SMC 보고서가 있는지 확인합니다(공장 기본 설정). 이 보고서는 기기와 함께 제공됩니다.
2. SP5-990-001 (SP 인쇄 모드: 전체(데이트 목록))을 이용하여 SMC 데이터를 모두 출력하거나, SP5-992-001 (SP 텍스트 모드: 전체(데이터 목록))을 이용하여 SMC 데이터를 SD 카드에 다운로드 하십시오.
SMC를 인쇄/내보내기 전에 기계를 한 번 꺾다가 다시 부팅하십시오. 그렇게 하지 않으면, SMC를 인쇄/내보낼 때 최근 설정을 수집하지 못합니다.
3. 주 전원 스위치를 끕니다.
4. 슬롯 2에 SD 카드를 삽입하고 주 전원 스위치를 켭니다.
5. SP5-824-001 (NV-RAM 데이터 업로드)를 이용하여 컨트롤러 보드에 있는 NV-RAM을 SD 카드에 업로드합니다.

6. 고객이 주소록 데이터를 백업했는지 확인하십시오. 백업하지 않은 경우, SP5-846-051(모든 주소록 백업)을 이용하여 주소록 데이터를 SD 카드에 저장하십시오.

★ **중요**

- 이 절차 수행 시 나중에 기기에 저장된 주소록 데이터가 삭제됩니다. 그러므로 고객의 주소록 데이터의 백업을 확보하십시오.
 - 주소록 데이터를 백업/복원할 때 사용자 카운터가 초기화됩니다.
 - 주소록 데이터 백업이 있을 경우 백업 데이터를 사용하여 복원합니다. 그 이유는 NVRAM 상태에 따라 데이터가 정상적으로 백업되지 않을 위험이 있기 때문입니다.
7. 기기에 팩스 장치가 있을 경우, 다음 단계를 수행합니다. 아니라면, 이 단계는 건너뛰십시오.

1. User Tools/Counter를 사용해 Box List를 인쇄합니다.
 - [User Tools/Counter] - [Facsimile Features] - [General Settings] - [Box Setting: Print List]
2. 이 버튼을 다음 순서대로 눌러 Special Sender List를 인쇄합니다.
 - [User Tools/Counter] - [Facsimile Features] - [Reception Settings] - [Program Special Sender: Print List]
3. 다음 팩스 설정을 적어 둡니다.
 - [User Tools/Counter] - [Facsimile Features] - [Reception Settings] - [Reception File Settings] - [Forwarding]에서 [Receiver].
 - [User Tools/Counter] - [Facsimile Features] - [Reception Settings] - [Reception File Settings] - [Store]에서 [Notify Destination].
 - [User Tools/Counter] - [Facsimile Features] - [Reception Settings] - [Stored Reception File User Setting]에서 [Specify User].
 - [User Tools/Counter] - [Facsimile Features] - [Reception Settings] - [Folder Transfer Result Report]에서 [Notify Destination].
 - [User Tools/Counter] - [Facsimile Features] - [Send Settings] - [Backup File TX Setting]에서 지정된 폴더.
 - [User Tools/Counter] - [Facsimile Features] - [Reception Settings] - [Reception File Settings] - [Output Mode Switch Timer]에서 [Receiver].
 - [User Tools/Counter] - [Facsimile Features] - [Reception Settings] - [Output Mode Switch Timer]에서 [Store: Notify Destination].
 - 모든 대상 정보가 화면에 표시됩니다.

↓ **참고**

- 팩스 설정에서 주소록 데이터가 항목 ID와 함께 저장됩니다. 항목 ID는 자동으로 각 데이터에 할당됩니다. 항목 ID는 백업/복원 작업 시 재할당되기 때문에 변경될 수 있습니다.

4. 전송 대기 파일이 없는지 확인합니다. 대기 파일이 있을 경우 고객에게 삭제하거나 전송을 완료할 것을 요청합니다.
8. 전원을 끄고 전원 공급 코드를 분리합니다.
9. 전원 스위치를 다시 켜 잔류 전하를 방전합니다.
10. NVRAM을 새 NVRAM으로 교체합니다.
11. NV-RAM 데이터에 슬롯 2에 업로드된 SD 카드의 전원을 켭니다.

↓ 참고

- 시작 시 SC673이 표시되지만 정상적인 동작입니다. 그 원인은 컨트롤러와 스마트 조작 패널이 조작 패널의 SP 설정 변경으로 인하여 서로 통신할 수 없기 때문입니다.
12. 조작 패널의 SP 설정을 변경합니다.
SP 모드를 입력하기 위해 화면을 전환하며 SC995-02가 표시됩니다. 그러나 계속해서 다음 단계를 진행합니다.
 - SP5-748-101:(조작 패널 설정: 조작 유형 작동 설정): 비트 0을 0에서 1로 변경합니다.
 - SP5-748-201:(조작 패널 설정: 치타 패널 연결 설정): 값을 0에서 1로 변경합니다.
 13. Flair API SP 값을 변경합니다.
 - SP5-752-001(FlairAPIFunction 설정 복사): 비트 0을 0에서 1로 변경합니다.
 - SP1-041-001(스캔:FlairAPI 설정): 비트 0을 0에서 1로 변경합니다.
 - SP3-301-001(팩스:FlairAPI 설정) 비트 0을 0에서 1로 변경합니다.
 14. 전원을 껐다 켭니다.

↓ 참고

- 모델 정보가 NVRAM(Novita)에 기록되고, SC995-02가 발생하지 않습니다.
 - 프로그램/변경 관리자가 일본어로 표시되며, 이는 정상입니다.
15. SP 모드를 입력하고 다음 설정을 수동으로 지정합니다.
 - a. SP5-985-001 (기기 설정: On Board NIC) 값을 0에서 1로 변경.
 - b. SP5-985-002 (기기 설정: On Board USB) 값을 0에서 1로 변경.
 16. 주 전원을 켜고, NV-RAM 데이터가 슬롯 2에 업로드된 SD 카드의 주 전원을 켭니다.
 17. SD 카드에 저장된 NVRAM 데이터를 SP5-825-001(NVRAM 데이터 다운로드)을 사용하여 새 NVRAM에 다운로드합니다.

↓ 참고

- 다운로드는 2분 걸립니다.
18. 전원을 끄고 SD 카드를 슬롯 2에서 분리합니다.

19. 전원을 켭니다.

화면 "프로그램/관리자 변경"이 단계 5의 SD 카드 업로드 시 사용한 언어로 동일한 언어로 표시됩니다.

20. SP5-755-002(관리자 암호 변경 화면 숨기기)을 실행합니다.

SP 및 배출 SP 모드를 실행한 후 홈 화면은 표시되고 사용자 기능을 사용할 수 있습니다.

21. 팩스 및 스캐너 아이콘이 표시되는지 확인하고, 다음 SP 설정을 변경합니다.

- a. SP5-193-001(외부 컨트롤러 정보 설정) 값을 0에서 1로 변경.
- b. SP5-895-001 (애플리케이션 무효화: 인쇄기) 값을 0에서 1로 변경.
- c. SP5-895-002 (애플리케이션 무효화: 스캐너) 값을 0에서 1로 변경.

22. 보안 기능이(예: 저장된 파일 암호화/메모리 자동 지우기 설정) 적용된 경우 그 기능을 다시 설정하십시오.

23. 고객에게 주소록 복원을 요청하십시오. 또는 spo5-846-052를(UCS 설정: 모든 주소록 복원) 사용하여 주소록을 복원하고 고객에게 주소록 데이터가 정상적으로 복원되었는지 확인을 요청하십시오.

★ 중요

- 단계 3에서 고객의 주소록 데이터 백업을 확보한 경우 고객 데이터가 실수로 유출되지 않도록 NV-RAM 교체 후 즉시 백업을 삭제하십시오.

24. SP5-990-001을 사용하여 모든 SMC 데이터를 출력하고 단계 2에서 취득한 SMC 데이터를 확인하여 카운터 정보를 제외한 모든 SP/UP 설정이 정상적으로 복원되었는지 확인합니다.

↓ 참고

- 카운터가 리셋됩니다.

25. 팩스를 장착한 경우, 7-1 및 7-2 단계에서 인쇄된 목록이 7-3 단계에서 기록한 센서 정보와 동일한지 확인합니다.

NVRAM 교체 후 설정이 원래 설정과 다른 경우 원래 설정으로 재설정하십시오.

26. 프로세스 컨트롤을(SP3-011-001) 실행합니다.

27. ACC(복사)를 실행합니다.

28. ACC(프린터)를 실행합니다.

29. 전원을 껐다 켭니다.

★ 중요

- 어떤 이유로든 SP5-824-001 또는 SP5-825-001을 실행할 수 없을 경우 다음을 시도하십시오.
 - 단계 2에서 출력한 SMC의 변경된 SP 값을 확인하고 수동으로 설정합니다. 특히 다음 SP의 값이 교체 전 설정과 동일한지 확인하십시오.
 - a. SP5-045-001 (회계 카운터: 카운터 방법)
 - b. SP5-302-002 (시간 설정: 시간 차이)

- NV-RAM 교체 시 PM 카운터가 리셋되었기 때문에 모든 PM 부품을 교체하여야 적절히 PM 관리를 할 수 있습니다.

↓ 참고

- NV-RAM 교체 후 디스플레이를 복원하려면 SD 카드가 필요하다는 메시지가 나타나면 "복원용 SD 카드"를 생성하고 SD 카드를 사용하여 복원합니다.

SP 설명

- **5-846-051 (UCS 설정: 모든 주소록 백업)**
모든 디렉토리 정보를 SD 카드로 업로드합니다.
- **SP5-748-101 (OpePanel 설정: 조작 유형 조치 설정)**
조작 패널 유형을 설정합니다.
0: 일반 조작 패널
1: 지능형 조작 패널
- **SP5-748-201 (OpePanel 설정: 치타 패널 연결 설정)**
0: 끄기
1: 켜기
- **SP5-752-001 (복사: FlairAPIFunction 설정)**
카피 FlairAPI 기능을 사용/사용하지 않도록 설정합니다.
- **SP1-041-001 (스캔: FlairAPI 설정)**
스캐너 FlairAPI 기능을 사용/사용하지 않도록 설정합니다.
- **SP3-301-001 (팩스: FlairAPI 설정)**
팩스 FlairAPI 기능을 사용/사용하지 않도록 설정합니다.

FlairAPI 설정에 대한 비트 스위치

비트	항목	0	1	설명	초기 값
0	Flair API 서버 부트	사용 안 함	사용함	Flair API용 HTTP 서버를 시작할지 여부를 지정합니다. “0” 은 Flair API 기능 모듈을 비활성화합니다(원격 UI).	0
1	액세스 권한	사용함	사용 안 함	이 값을 “0” 으로 설정하면 기기에 내부 액세스만이 허용됩니다 (MFP 브라우저). 이 값을 “1” 로 설정하면 PC, Remote UI, IT-BOX와 같은 외부 장치로부터의 액세스가 허용됩니다	0

비트	항목	0	1	설명	초기 값
2	IPv6/IPv4 선택	IPv6	IPv4	이 값을 “0” 으로 설정하면 IPv6 을 통한 액세스만이 허용됩니다. 이 값을 “1” 로 설정하면 IPv4 또는 IPv6을 통한 액세스가 허용됩니다.	0
3	원격 UI	미사용	사용	원격 UI를 사용할지 여부를 설정합니다.	0
4	예약됨	-	-	N/A	N/A
5	예약됨	-	-	N/A	N/A
6	예약됨	-	-	N/A	N/A
7	예약됨	-	-	N/A	N/A

• **SP5-985-001/002 (기기 설정: 온 보드 NIC/온 보드 USB)**

NIC 및 USB 지원 기능이 GW 컨트롤러에 내장되어 있습니다. 이 SP를 해당 기능을 사용하거나 사용하지 않는데 사용하십시오. 컨트롤러 보드에 내장된 NIC 및 USB 기능을 사용하려면, 해당 SP 코드를 "1"로 설정해야 합니다.

• **SP5-824-001 (NV-RAM 데이터 업로드)**

SD 카드에 NVRAM 데이터를 업로드합니다.

• **SP5-825-001 (NV-RAM 데이터 다운로드)**

기기의 SD 카드에서 NVRAM으로 데이터를 다운로드합니다.

• **SP5-755-002 (관리자 암호 변경 화면 숨기기)**

관리자 암호를 임시적으로 입력하는 화면을 숨깁니다.

• **SP5-193-001(외부 컨트롤러 정보 설정)**

본체에 연결된 외부 컨트롤러 모델을 설정합니다.

0: 외부 컨트롤러가 설치되지 않음

1: EFI

2: 비율

3: Egret

4: GJ

5: Creo

6: QX-100

7: Kurofune

8 ~ 10: 예약됨

• **SP5-846-052 (UCS 설정: 모든 주소록 복구)**

SD 카드에서 모든 디렉토리 정보를 다운로드합니다.

• **SP3-011-001 (수동 ProCon :실행: 일반 ProCon)**

프로세스 제어 실행.

• **SP5-045-001 (회계 카운터: 카운터 방법)**

다음과 같은 카운터 방법을 설정합니다: 현상, 인쇄 또는 커버리지.

• **SP5-302-002 (시간 설정: 시간 차이)**

현지 시간대에 대한 RTC(Real Time Clock, 실시간 시각) 시간 설정을 조정합니다.

예: 일본의 경우(+9 GMT), 540(9시간 x 60분)을 입력합니다.

일본: +540(도쿄)

북미: -300(뉴욕)

유럽: +60(파리)

중국: +480 (베이징)

대만: +480(타이페이)

아시아: +480(홍콩)

한국: +540(한국)

HDD

↓ 참고

- HDD를 교체 하기 전에 가능하면 SP5846-051을 사용하여 주소록 데이터를 SD 카드로 복사합니다.
- 고객이 데이터 덮어쓰기 보안을 사용하면 데이터 암호화 기능 또는 OCR 스캔 PDF를 사용하면 이 애플리케이션을 반드시 다시 설치해야 합니다.

1. 컨트롤러 박스 덮개(581페이지의)

2. HDD [A]

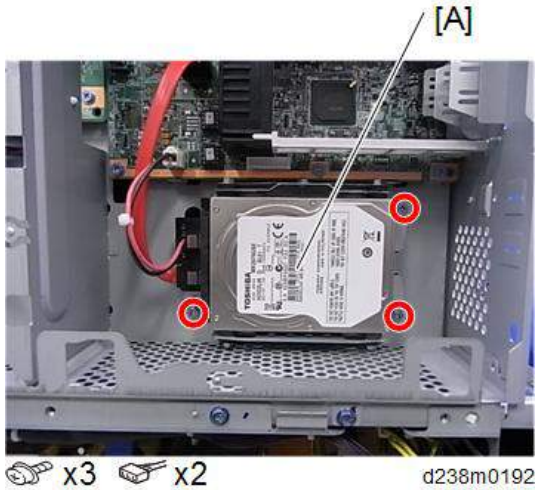

4

교체 후 조정

1. SP5-832-001을 실행하여 하드 디스크를 초기화합니다.
이미 포맷된 HDD를 사용하는 경우에도 다시 초기화하는 것이 좋습니다.
2. SP5-853-001을 실행하여 고정 스탬프를 설치합니다.
3. SP5-846-052를 실행하여 SD 카드에서 HDD로 주소록을 복사합니다.
4. 기계를 끈 다음 다시 켭니다.

SP 설명

- **SP5-832-001 (HDD 포맷: HDD 포맷(전부))**
하드 디스크를 초기화합니다.
- **SP5-853-001 (스탬프 날짜 다운로드)**
기기의 ROM에서 하드 디스크로 고정 스탬프 데이터를 다운로드합니다. 그러면 해당 스탬프를 사용자 도구 메뉴에서 사용할 수 있습니다. 이를 수행하지 않을 경우 사용자가 고정 스탬프("기밀", "비밀" 등)에 액세스할 수 없습니다.
HDD 교체 또는 포맷 후에는 항상 이 SP를 실행해야 합니다.
- **SP5-846-052 (UCS 설정: 모든 주소록 복구)**
SD 카드에서 모든 디렉토리 정보를 다운로드합니다.

컨트롤러 박스

1. 컨트롤러 덮개(388페이지의)

- 2. 컨트롤러 박스 덮개(581페이지의)
- 3. 브래킷 [A]

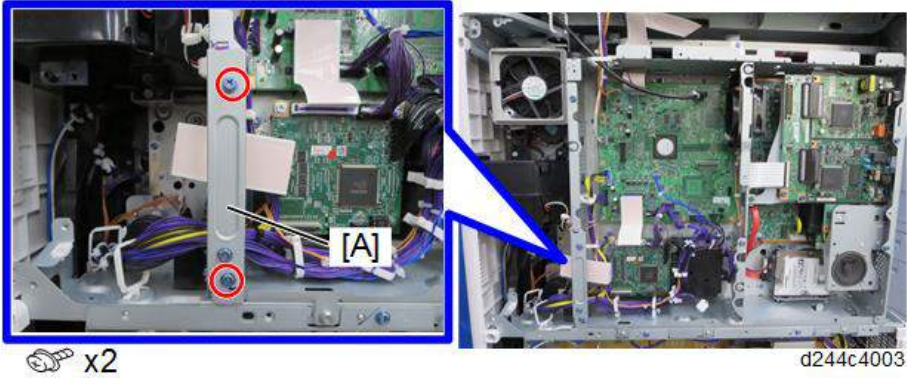

- 4. 컨트롤러 박스[A]

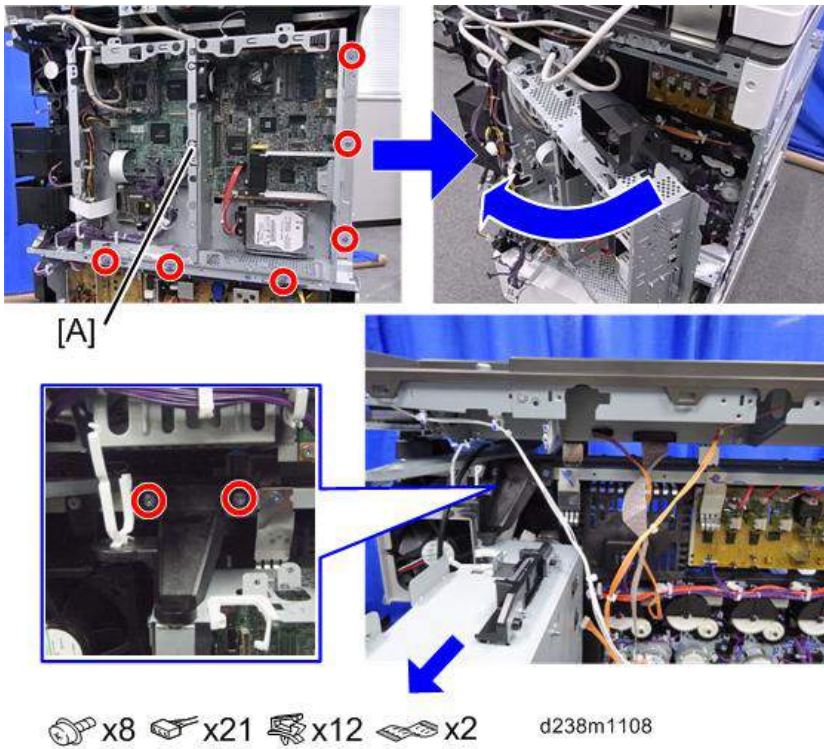

이미징 IOB

- 1. 컨트롤러 덮개(388페이지의)
- 2. 컨트롤러 박스 덮개(581페이지의)

3. 잠금 해제 버튼을 누르면서 IPU 스캐너 장치 사이의 FFC[A]를 분리합니다.

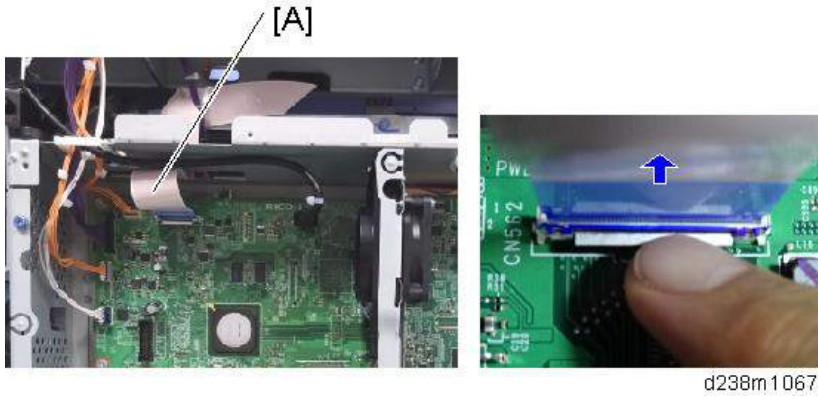

4. 컨트롤러 상자[A]를 엽니다.

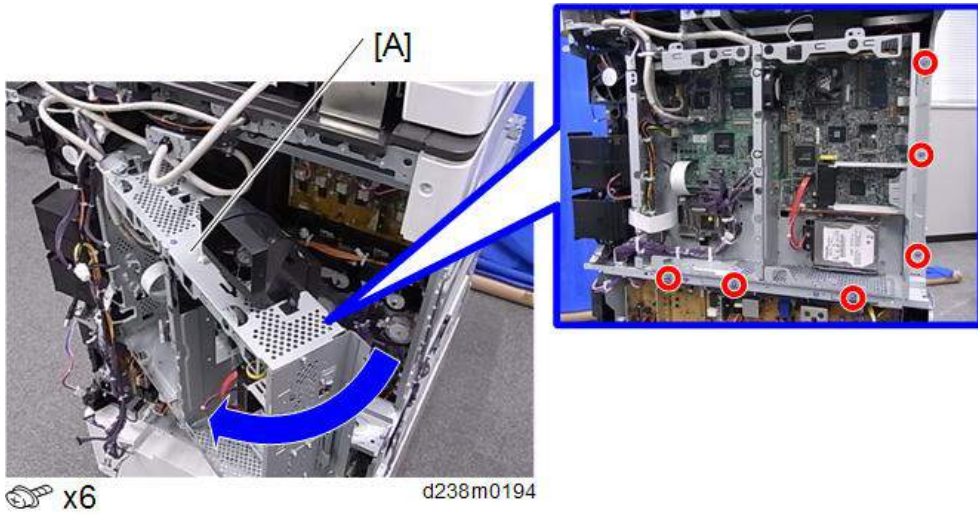

5. 이미징 IOB [A]

측면의 잠금 해제 레버를 누르면서 FFC를 분리합니다. 잠금을 해제하지 않고 FFC를 분리하면 FFC 또는 커넥터에 손상을 유발할 수 있으며 SC670 오류를 유발합니다.

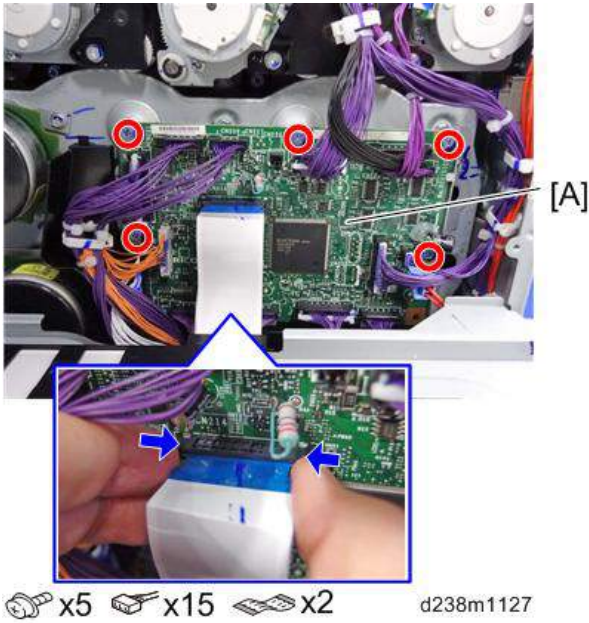

4

HVP_TTS

1. 컨트롤러 덮개(388페이지의)
2. 컨트롤러 박스 덮개(581페이지의)
3. 잠금 해제 버튼을 누르면서 IPU 스캐너 장치 사이의 FFC[A]를 분리합니다.

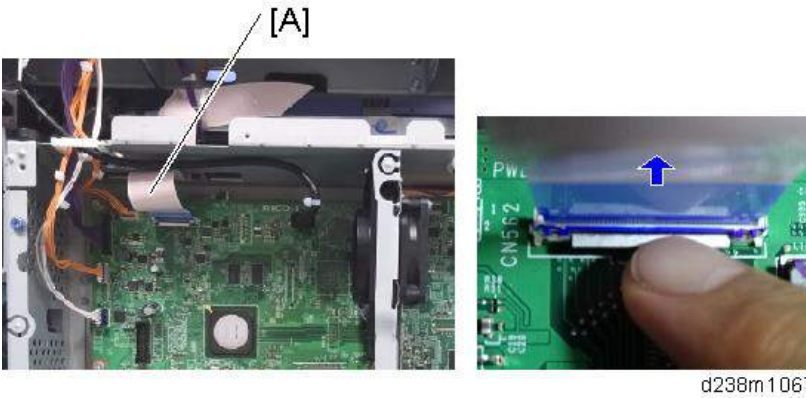

4. 컨트롤러 상자[A]를 엽니다.

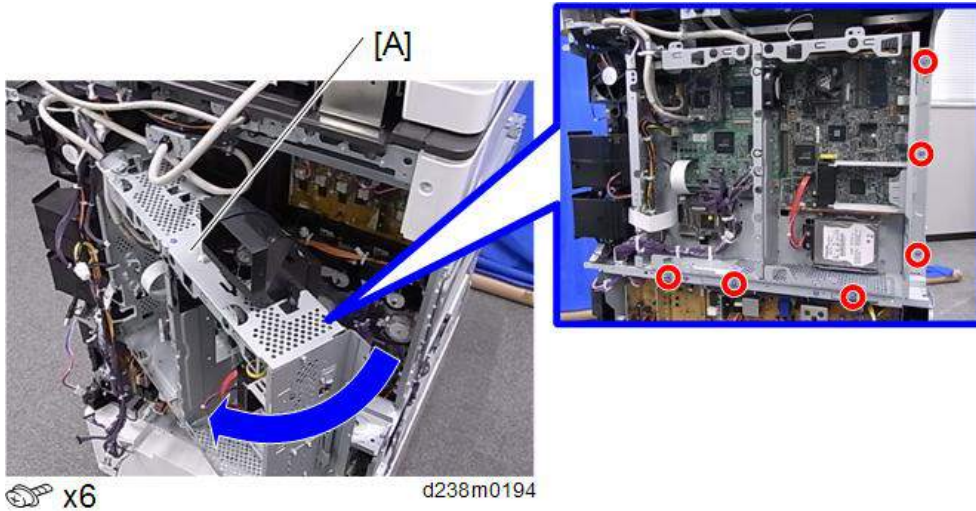

5. HVP_TTS [A]

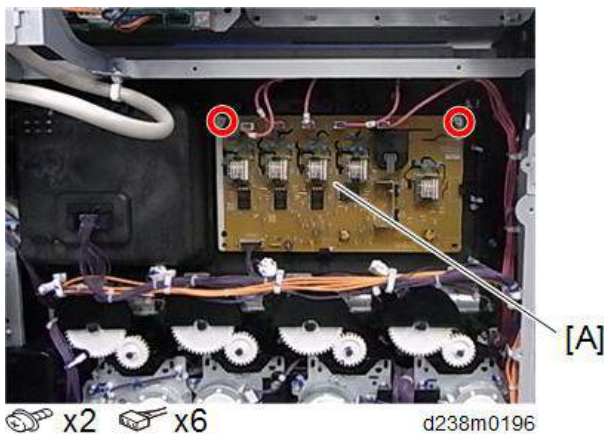

PSU(AC 컨트롤러 보드)

⚠ 주의

- PSU를 교체하기 전에 주 전원을 끄고, 벽면 콘센트에서 전원 코드를 뽑습니다.
- PSU 교체시 다음 그림의 빨간선으로 둘러친 영역을 만지지 마십시오. 보드에 남아있는 잔류 전하에 감전될 수 있습니다.

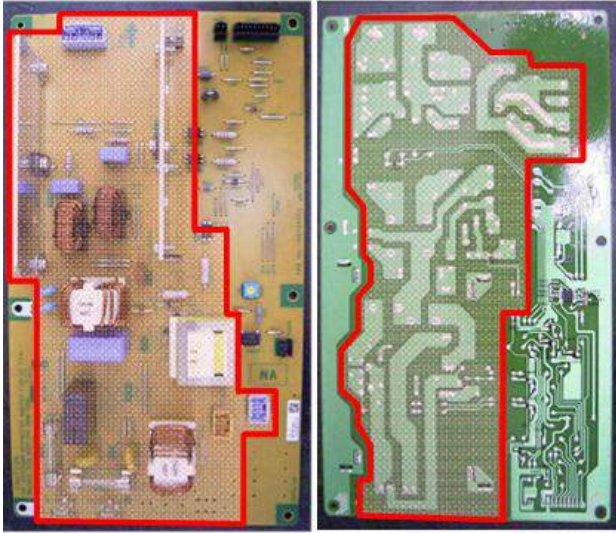

d238m1190

1. 후면 하단 덮개(394페이지의)
2. PSU(AC 컨트롤러 보드)[A]

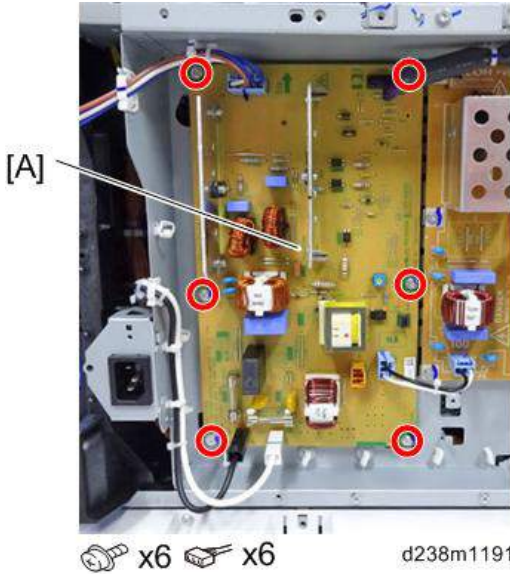

PSU(DC 전원)

⚠ 주의

- PSU를 교체하기 전에 주 전원을 끄고, 벽면 콘센트에서 전원 코드를 뽑습니다.

- PSU 교체시 다음 그림의 빨간선으로 둘러친 영역을 만지지 마십시오. 보드에 남아있는 잔류 전하에 감전될 수 있습니다.

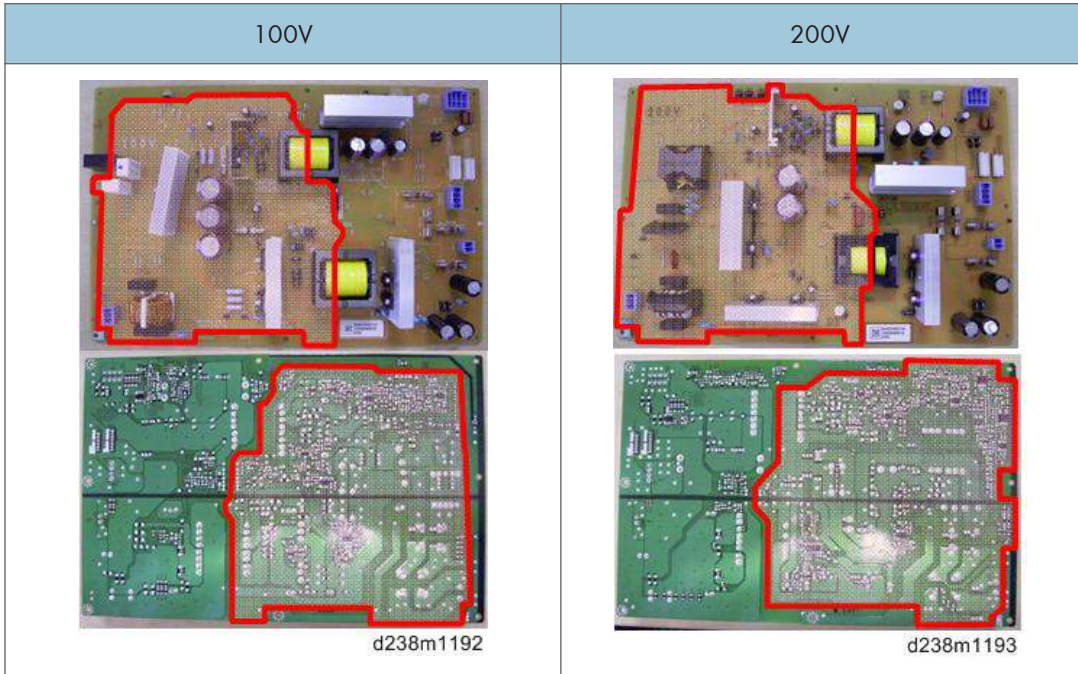

1. 후면 하단 덮개(394페이지의)

2. PSU (DC 전원) [A]

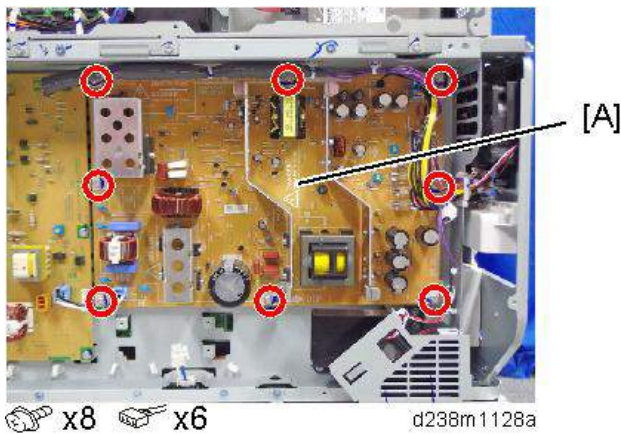

전원 공급 장치

1. 후면 하단 덮개(394페이지의)

2. 전원 공급장치 장치 [A](🔩 x6, 이 중에 태핑 나사 x1)

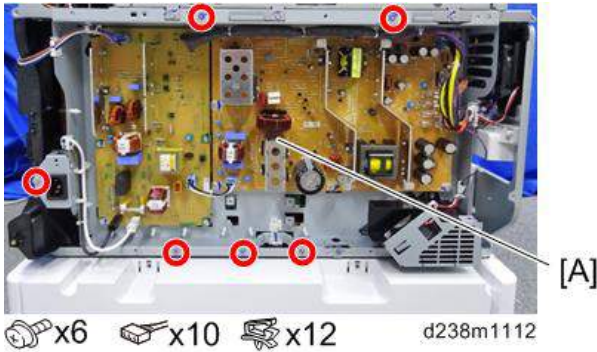

4

↓참고

- 전원 박스[A]를 3개의 탭을 이용하여 기계에 걸 수 있습니다.

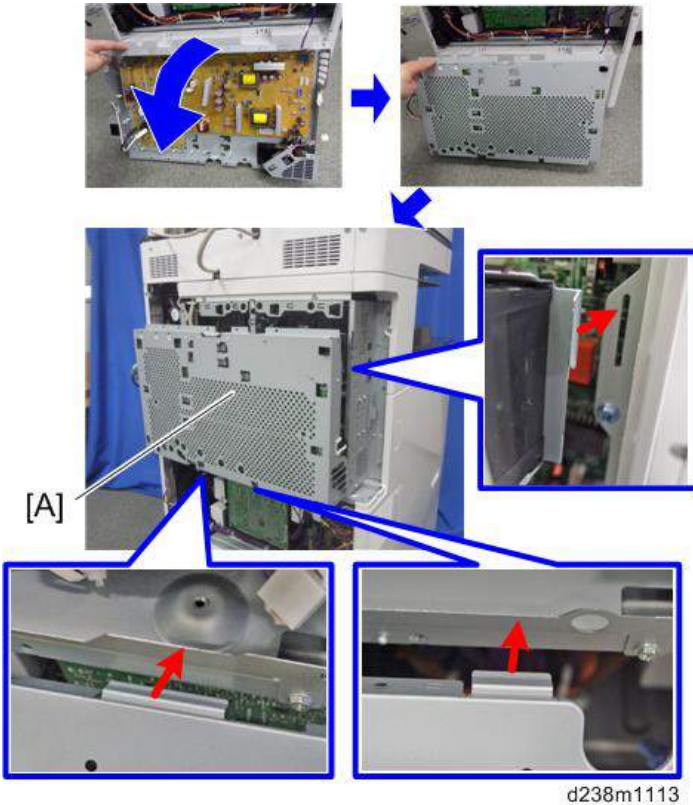

용지 이송 IOB

1. 전원 공급 장치(601페이지의)

2. 용지 이송 IOB[A]

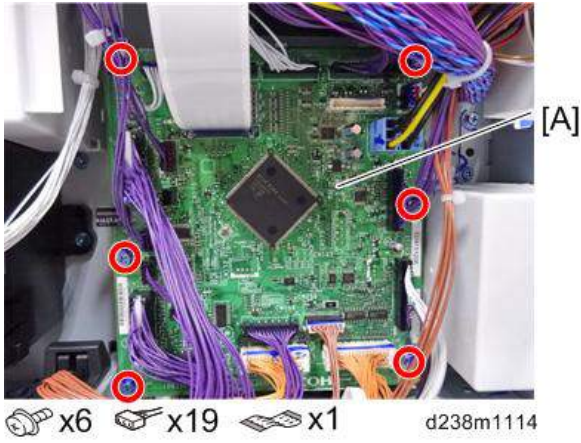

HVP-CB

1. 전원 공급 장치(601페이지의)

2. HVP_CB [A]

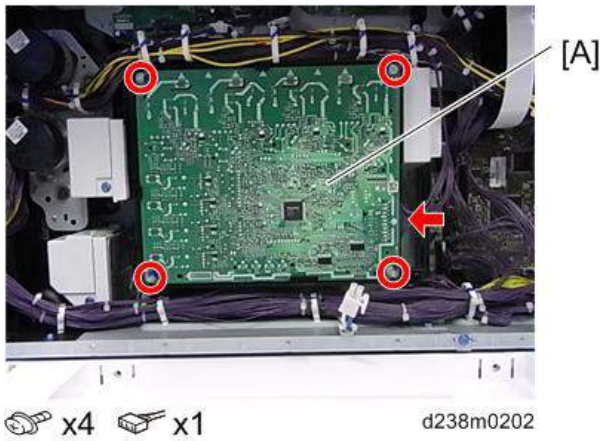

브래킷을 포함한 HVP-CB

1. 전원 공급 장치(601페이지의)

2. 5개의 클램프를 느슨하게 합니다.

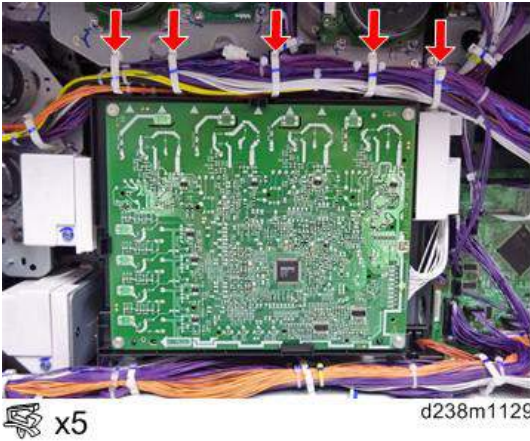

3. 블랙킷 [A]와 함께 HVP-CB를 제거합니다(탭 x 2).

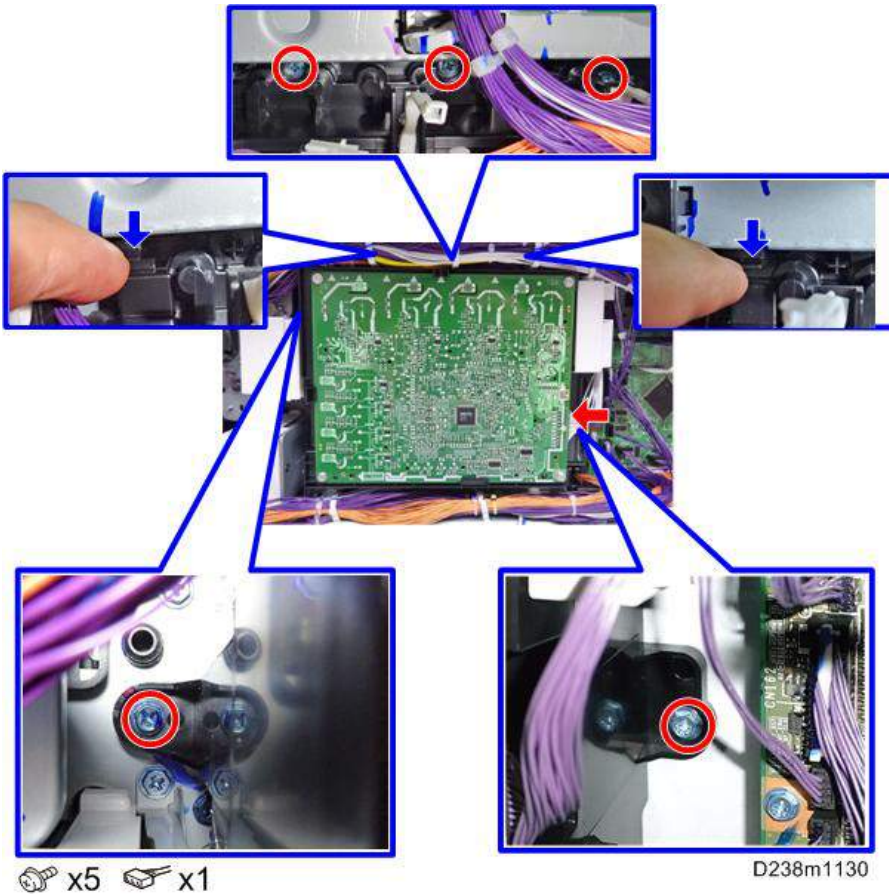

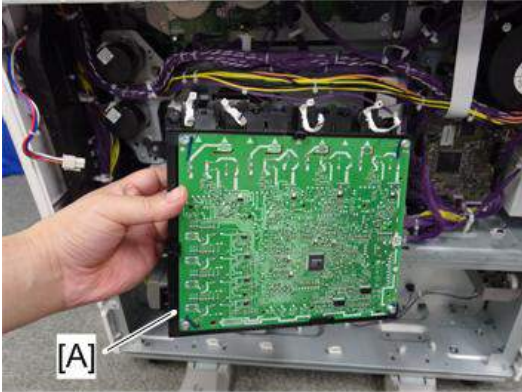

d146z0087

근접 센서(인체 감지 센서) 보드

1. 전면 상단 덮개(395페이지의)
2. 근접 센서(인체 감지 센서) 보드[A].

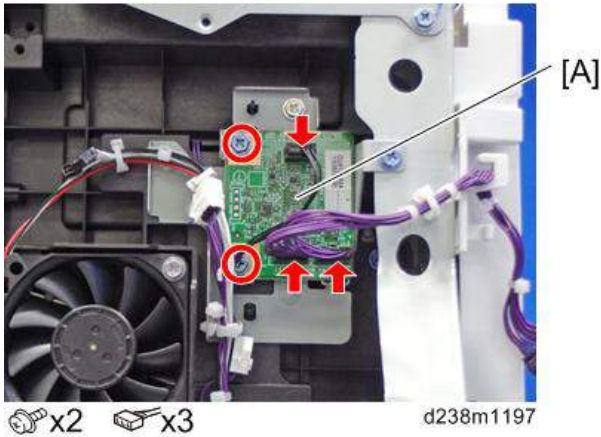

🔩 x2 📦 x3

d238m1197

팬/필터

오존 필터/먼지 필터

먼지 필터 교체 전 조정

먼지 필터를 교체하기 전에 SP3-701-132를 "1"로 설정하고 전원을 끄십시오. 그런 다음 먼지 필터를 교체하고 전원을 켭니다.

4

교체

1. 오존 필터와 먼지 필터 박스[A]를 당겨서 빼냅니다.

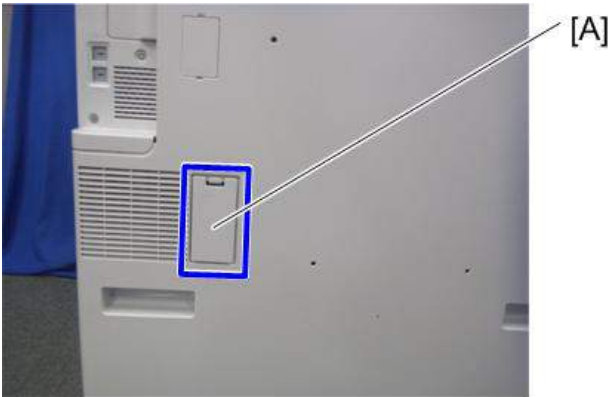

d1462031

2. 오존 필터[A], 먼지 필터[B]

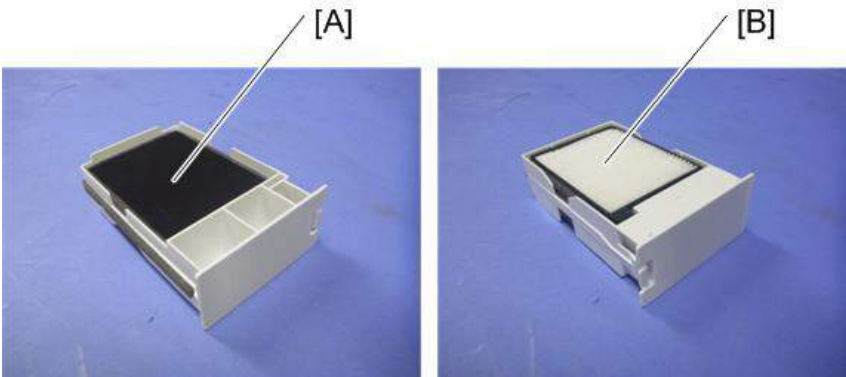

d1462032

★ **중요**

- 오존 필터와 먼지 필터 장치를 기계에 부착할 때 중앙 아래 영역[A]을 눌러서 부착하십시오. 중앙 상단 영역을 눌러서 부착하면 불안정하게 부착될 수 있습니다.



d1464011

4

탈취 필터

1. 탈취 필터 상자[A]

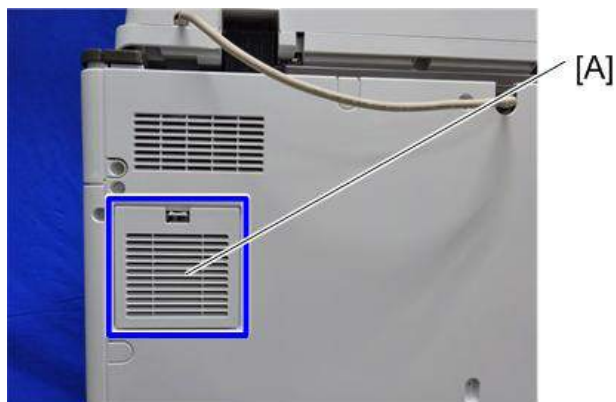

d238m1115

2. 탈취 필터[A]

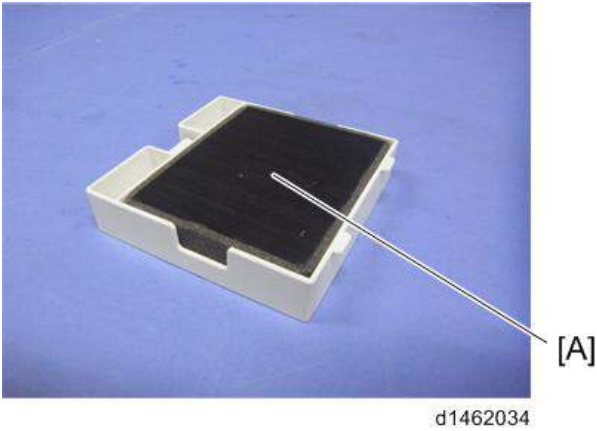

4

현상 흡기 팬

- 1. 내부 하단 덮개(403페이지의)
- 2. 현상 흡기 팬 장치[A]

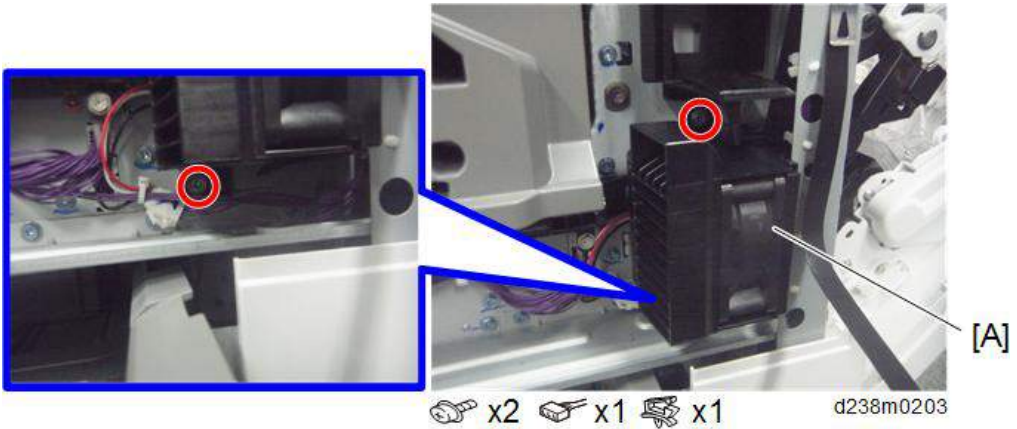

3. 현상 흡기 팬[A]

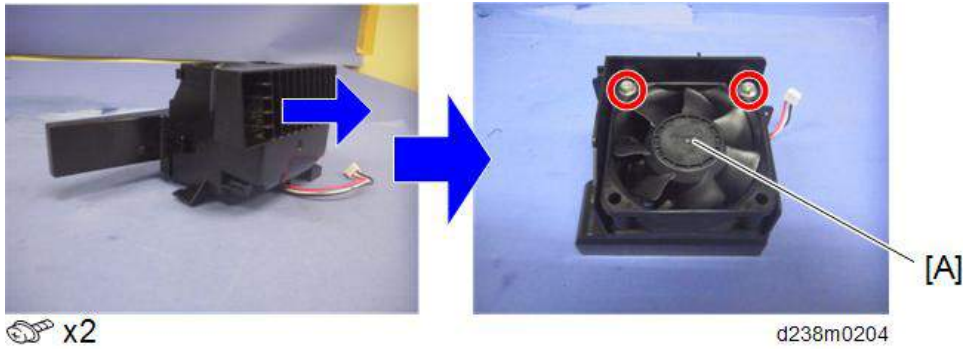

오존 배기팬

1. 전원 공급 장치(601페이지의)
2. 오존 배기팬[A]

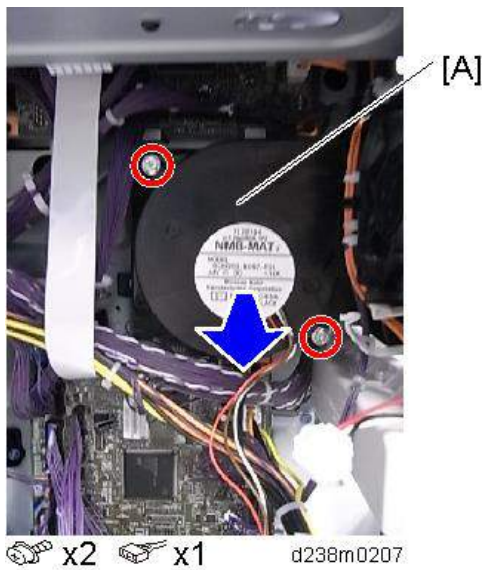

용지 배출 냉각팬

1. 전면 상단 덮개(395페이지의)

2. 용지 배출 냉각팬[A]

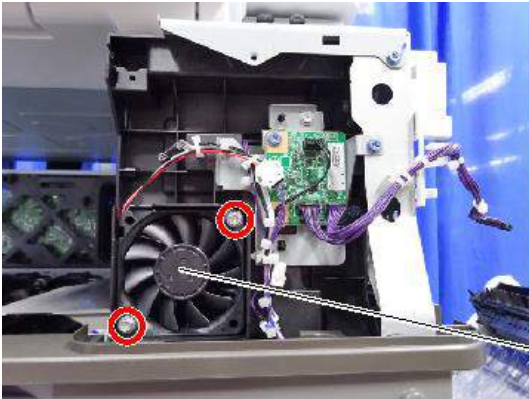

x2 x1 x2 d238m1117

4

정착 배기팬

1. 후면 덮개(393페이지의)
2. 오른쪽 후면 덮개(394페이지의)
3. 정착 배기팬 장치[A]

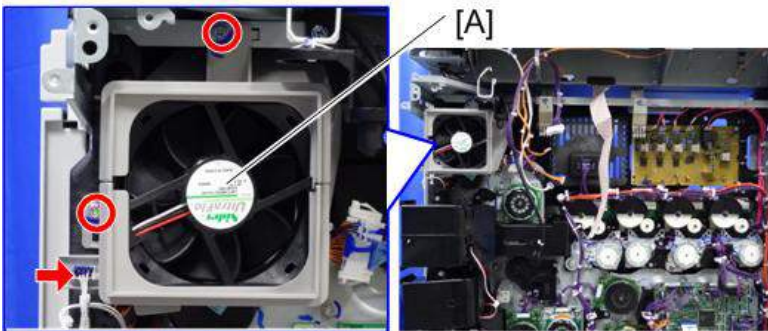

x2 x1 d238m1110

4. 정착 배기팬[A]

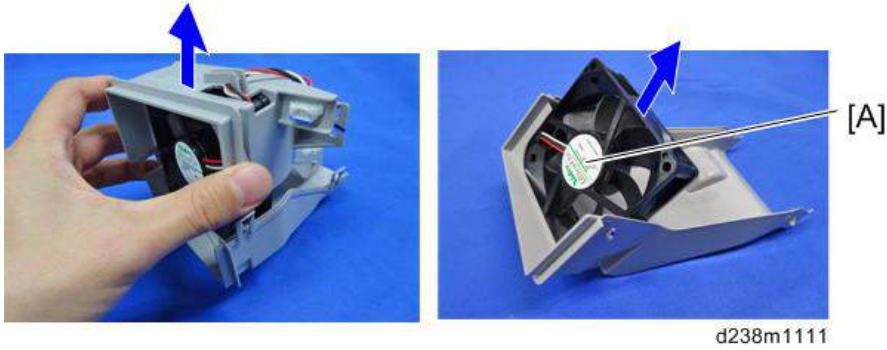

토너 공급 냉각팬

1. 후면 덮개(393페이지의)
2. 오른쪽 후면 덮개(394페이지의)
3. 토너 공급 냉각팬 장치[A]

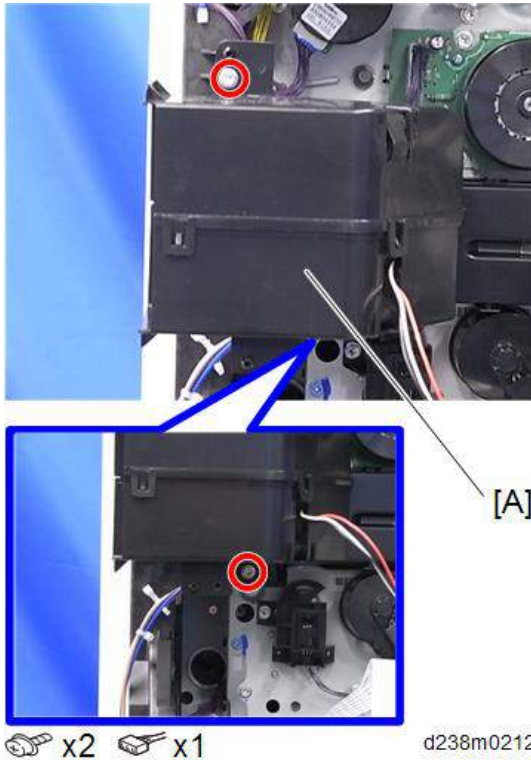

4. 토너 공급 냉각팬[A]

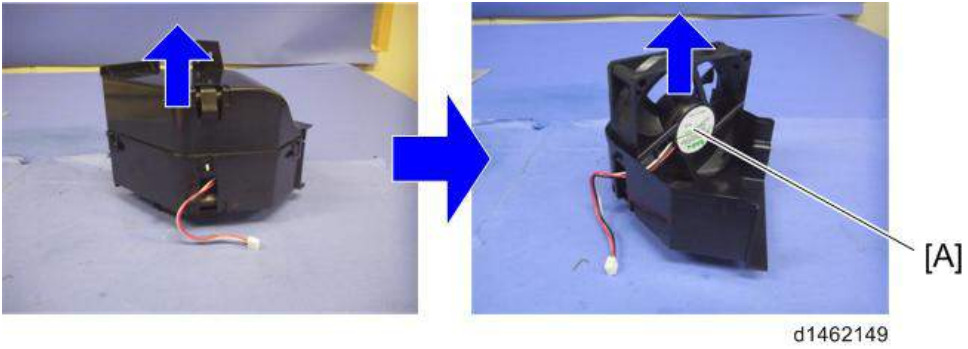

4

PSU 냉각팬

- 1. 후면 하단 덮개(394페이지의)
- 2. PSU 냉각팬 장치[A]

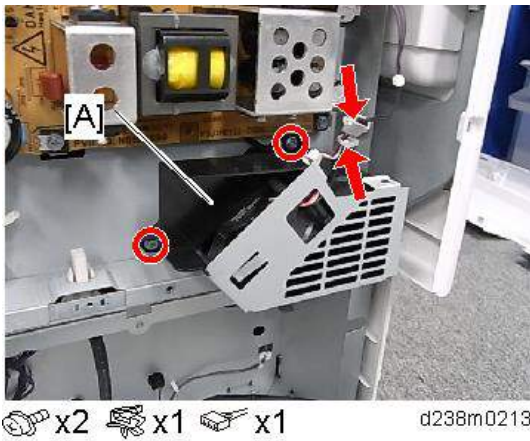

3. PSU 냉각팬[A]

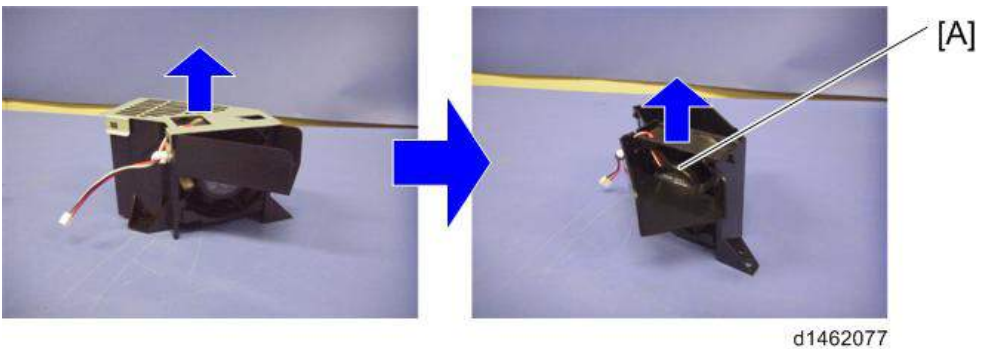

컨트롤러 상자 냉각팬

1. 컨트롤러 박스 덮개(581페이지의)
2. 컨트롤러 상자 냉각팬[A]

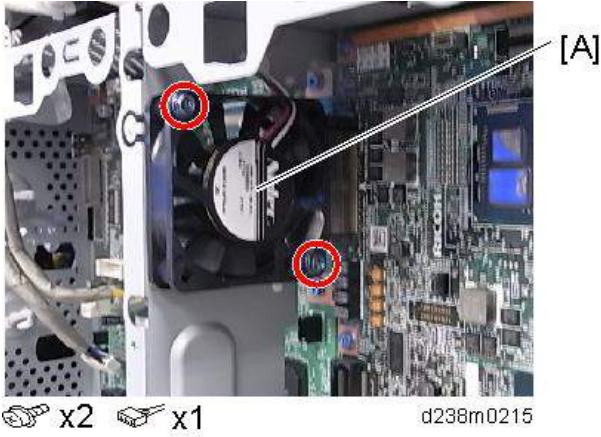

이미지 조정

자동 색상 보정

최상의 이미지를 위하여 설치 중 실행되어야 하며 고객에 의해 정기적으로 수행되어야 합니다. 다음과 같이 사용자 도구를 이용하여 접근할 수 있습니다.

사용자 도구 -> 기기 기능 -> 유지 관리 -> 자동 색상 보정

참고

- 노광 유리에 조정지를 놓을 때 원본이 노광 유리에 충분히 접촉할 수 있도록 조정지 위에 흰 종이를 약 10장 올려 놓습니다. 고객에게 정기적으로 ACC를 실행하도록 지시합니다.

4

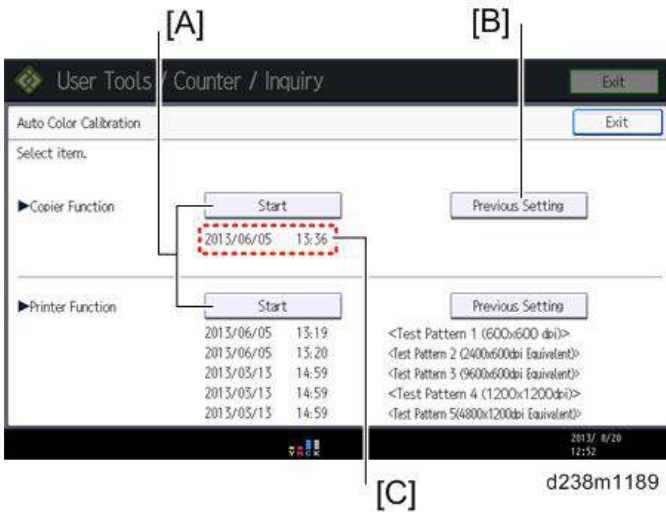

설명	
[A]	조정 시트 출력, 복사와 프린터를 모두 실행해야 합니다.
[B]	이전 값으로 복귀.
[C]	ACC가 마지막으로 실행된 날짜/시간을 표시합니다.

프린터 ACC 소개

기계적 환경, 기기 간의 개별 차이 및 시간의 경과로 인해 일정한 인쇄 밀도를 유지하기가 어렵습니다. 프린터 ACC는 스캐너를 이용하여 현재 인쇄 밀도를 판독하고 정상 상태의 결과와 비교하며, 정상 상태에 가까운 인쇄 밀도를 만듭니다.

프린터 ACC를 이용하여 해결할 수 있는 문제

- 시안, 마젠타, 옐로우의 밀도가 균일하지 않기 때문에 인쇄 이미지가 적색, 청색 또는 노란색이 강하게 나타날 경우.



Image on the monitor

The color of the printed image is unbalanced.

d238m1354

- 인쇄 이미지가 너무 어둡거나 밝을 경우.



Image on the monitor

The printed image is too dark.

The printed image is too light.

d238m1355

프린터 ACC로 해결할 수 있는 문제

다른 유형의 기계 또는 다른 제조자의 기계에 대한 톤 차이는 프린터 ACC로 해결할 수 없습니다. 다른 제조자의 기계와의 차이는 엔진과 색상 프로파일 사양의 차이로 인한 색상 재생의 차이로 발생하기 때문에 프린터 ACC를 수행해도 해결되지 않습니다.

다른 유형의 기계에 대한 색상 톤 차이는 629페이지의 "기계의 프로파일 설정 변경에 따른 조정"를 참조하십시오.

스캔

다음 스캐너 조정을 수행하기 전에 인쇄 정합/좌우 조정 및 여백 조정을 점검합니다.

참고

- C4 테스트 도표를 사용하여 다음 조정을 수행하십시오.

스캐너 서브 스캔 배율

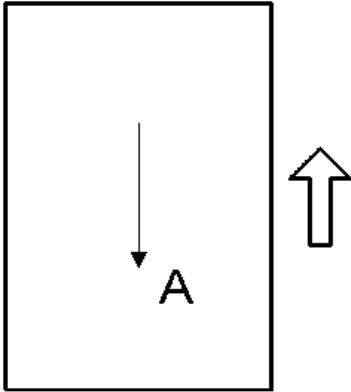

4

A: 서브 스캔 배율

1. 테스트 도표를 노광 유리에 올려놓습니다. 그런 다음 급지 스테이션 중 하나를 통해 복사합니다.
2. 배율을 확인합니다. 필요한 경우 SP4-008을 사용하여 조정합니다.
표준: $\pm 1.0\%$.

스캐너 리딩 에지 및 좌우 정합

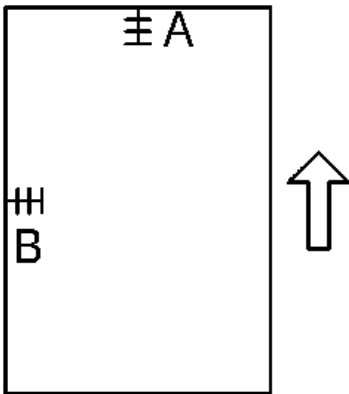

A: 리딩 에지 정합

1. 테스트 도표를 노광 유리에 올려놓습니다. 그런 다음 급지 스테이션 중 하나를 통해 복사합니다.
2. 리딩 에지 및 좌우 정합을 확인합니다. 필요한 경우 다음 SP 모드를 조정합니다.
표준: $0 \pm 2\text{mm}$ (리딩 에지 정합의 경우), $0 \pm 2.5\text{mm}$ (좌우 정합의 경우)

기능	SP 코드
리딩 에지 정합(흡 위치 조정 값)	SP4-803-001
좌우 정합(메인 스캔 정합)	SP4-011-001

ARDF

ARDF 좌우, 리딩 에지 정합 및 트레일링 에지

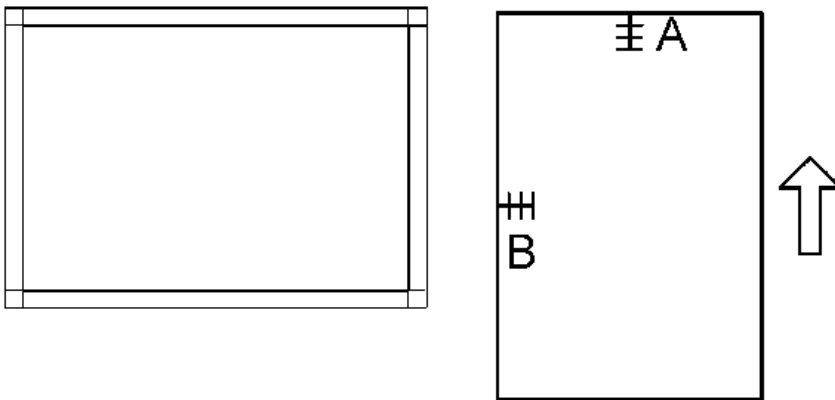

A: 리딩 에지 정합

A3/DLT 용지를 사용하여 위의 그림과 같이 임시 테스트 도표를 만듭니다.

1. 임시 테스트 도표를 ARDF에 배치합니다. 그런 다음 급지 스테이션 중 하나를 통해 복사합니다.
2. 정합을 확인합니다. 리딩 에지 및 좌우 정합을 확인합니다. 필요한 경우 다음 SP 모드를 조정합니다.

표준: $4.2 \pm 2\text{mm}$ (리딩 에지 정합의 경우), $2 \pm 1\text{mm}$ (좌우 정합의 경우). 필요한 경우 다음 SP 모드를 사용하여 조정합니다.

SP 코드	기능	조정 범위
SP6-006-001	좌우 정합: 앞면	$\pm 3.0\text{mm}$
SP6-006-003	리딩 에지 정합	$\pm 5.0\text{mm}$
SP6-006-005	버클: 양면 앞면	$\pm 3.0\text{mm}$
SP6-006-006	버클: 양면 뒷면	$\pm 2.5\text{mm}$
SP6-006-007	후면 에지 삭제(트레일링 에지)	$\pm 10.0\text{mm}$

ARDF 서브 스캔 배율

1. 임시 테스트 도표를 ARDF에 배치합니다. 그런 다음 급지 스테이션 중 하나를 통해 복사합니다.
2. 배율을 확인합니다. 필요한 경우 SP6-017-001을 사용하여 조정합니다.
 - 표준: $\pm 5.0\%$
 - 축소 모드: $\pm 1.0\%$
 - 확대 모드: $\pm 1.0\%$

정합

4

이미지 영역

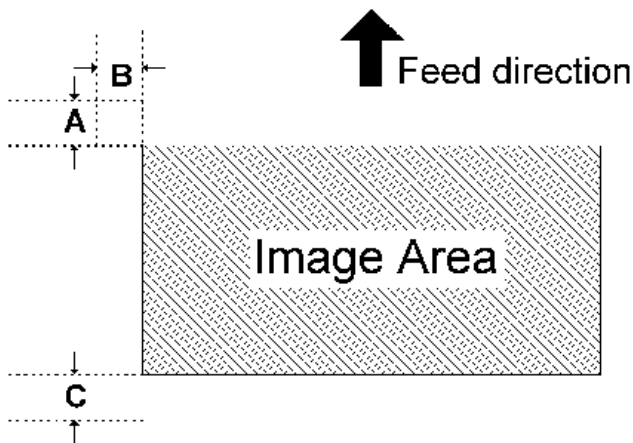

A = C = 5.2mm(0.2인치), B = 2.0mm

정합이 아래 그림과 같이 조정 표준 범위 내에서 조정되었는지 확인하십시오.

리딩 에지

각 용지 유형 및 프로세스 라인 속도에 대하여 리딩 에지 정합을 조정합니다.

좌우

각 용지 급지 스테이션에 대하여 좌우 정합을 조정합니다. SP 모드(SP1-002)를 사용하여 옵션 용지 급지 장치, LCT 및 양면 장치에 대하여 좌우 정합을 조정합니다.

조정 표준

- 리딩 에지(서브 스캔 방향): $5.2 \pm 2\text{mm}$
- 좌우(기본 스캔 방향): $2 \pm 1\text{mm}$

용지 정합 표준

기본 및 서브 스캔 방향에서의 정합은 모두 다음 허용 오차 내에서 변경될 수 있습니다.

- 서브 스캔 방향: $0 \pm 9\text{mm}$
- 기본 스캔 방향: $0 \pm 4\text{mm}$

조정 절차

1. SP2-109-003을 입력합니다.
2. 테스트 패턴(14: 재단 영역)을 SP2-109-003으로 인쇄합니다.

참고

- 정합은 이전 페이지에 나와 있듯이 약간 변경될 수 있습니다. 3~4단계를 위하여 "14: 트리밍 패턴"의 일부 페이지를 인쇄하십시오. 그런 다음 리딩 에지 및 좌우 정합 값을 평균화하고 각 SP 모드를 조정합니다.
3. 리딩 에지 정합 조정을 수행합니다.
 - 1) 리딩 에지 정합을 확인하고 SP1-001을 사용하여 조정합니다.
 - 2) 조정 조건(용지 유형 및 프로세스 라인 속도)을 선택합니다.
 - 3) 값을 입력합니다. 그런 다음 \oplus 키를 누릅니다.
 - 4) 트림 패턴을 생성하여 리딩 에지 조정을 확인합니다.
 4. 좌우 정합 조정을 수행합니다.
 - 1) 좌우 정합을 확인하고 SP1-002를 사용하여 조정합니다.
 - 2) 조정 조건(용지 급지 스테이션)을 선택합니다.
 - 3) 값을 입력합니다. 그런 다음 \oplus 키를 누릅니다.
 - 4) 트림 패턴을 생성하여 리딩 에지 조정을 확인합니다.

삭제 여백 조정

참고

- 정합(기본 스캔 및 서브 스캔)을 표준 값 내에서 조정할 수 없는 경우에만 삭제 여백 C 및 D를 조정하십시오. 삭제 여백 C 및 D를 조정 한 후에 정합 조정을 수행한 다음 삭제 여백 A 및 B를 조정하십시오.

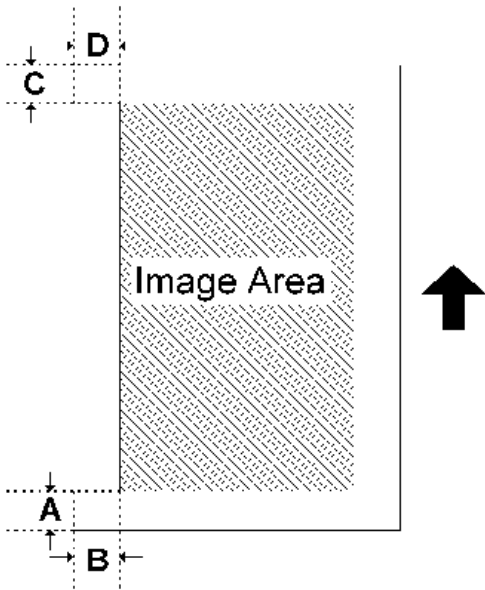

4

1. SP2-109-003을 입력합니다.
2. 테스트 패턴(14: 재단 영역)을 SP2-109-003으로 인쇄합니다.
3. 삭제 여백 A 및 B를 확인합니다. 필요한 경우 SP2-103-001 ~ -015를 사용하여 조정하십시오.
 - 리딩 에지: 0.0 ~ 9.0mm(기본값: 4.2mm)
 - 좌우: 0.0 ~ 9.0mm(기본값: 2.0mm)
 - 트레일링 에지: 0.0 ~ 9.0mm(기본값: 4.2mm)

인쇄 이미지의 톤을 조정

고객이 정확하게 인쇄된 이미지의 톤을 조절하길 원한다면 다음과 같이 조정하십시오. 조정 절차에 대한 자세한 내용은 해당 섹션을 참조하십시오.

조정 방법	개요
프린터 드라이버 설정의 변경에 의한 조정 (621페이지의)	각 인쇄 작업의 톤을 조정하기 위해 이를 실행하십시오. 사용자에 의해 조정될 수 있습니다.
기계의 프로필 설정 변경에 따른 조정 (629페이지의)	다른 모델의 것과 유사하게 톤을 조정하기 위해 실행하십시오. 이 단계를 수행하면 기계의 인쇄 기능으로 인쇄되는 모든 이미지의 톤이 변경됩니다.

조정 방법	개요
프린터 감마 교정에 의한 조정 (631페이지의)	기본적으로 기본 설정을 권장합니다. 이 단계를 수행하면 기계의 인쇄 기능으로 인쇄되는 모든 이미지의 톤이 변경됩니다.

프린터 드라이버 설정의 변경에 의한 조정

프린터 드라이버를 사용하여 다음과 같이 각 인쇄 작업에 대한 색상 균형을 변경할 수 있습니다.

1. 프린터 드라이버의 "색상 균형 정보" 창을 엽니다. (621페이지의)
2. 톤 조정(색상 gamut). (625페이지의)

4

프린터 드라이버의 "색상 균형 정보" 창을 열기

PCL6 드라이버 / PS 드라이버

1. [상세 설정] 탭 -> [인쇄 품질]을 클릭합니다.
2. "색상 균형"의 [상세...]를 클릭합니다.

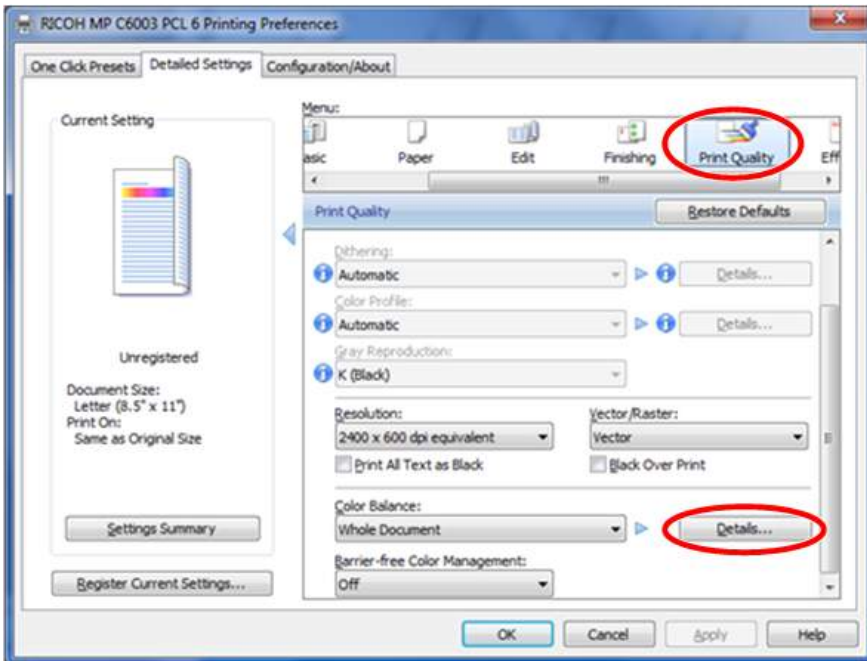

d238m1332

3. "색상 균형 상세" 창이 나타납니다. (624페이지의)

PCL6 유니버설 드라이버 / PS 유니버설 드라이버

1. [상세 설정] 탭 -> [인쇄 품질:고급]을 클릭합니다.
2. "색상 균형"의 [상세...]를 클릭합니다.

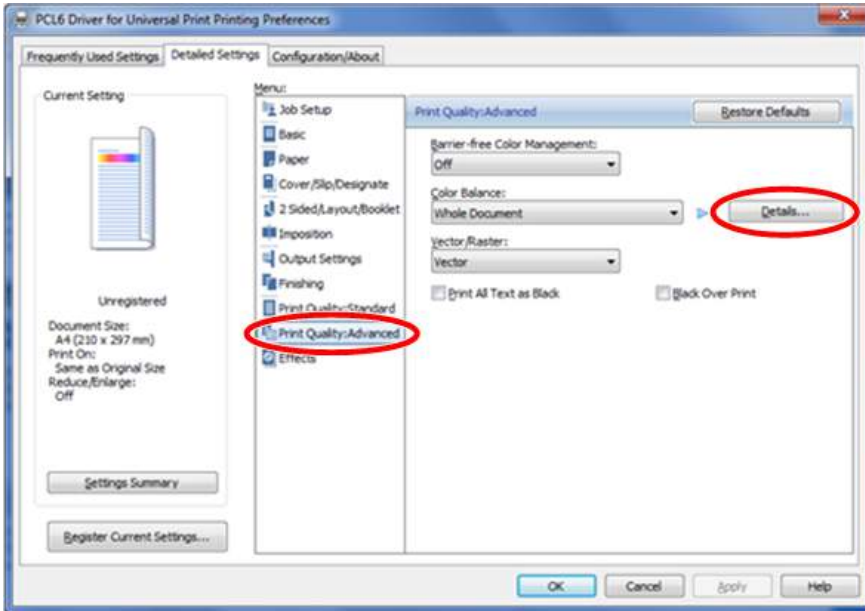

d238m1333

3. "색상 균형 상세" 창이 나타납니다. (624페이지의)

Mac PS 드라이버

1. 인쇄 대화 상자에서 콘텍스트 메뉴를 열고(우측 클릭 메뉴), (색상 균형 상세)를 선택합니다.

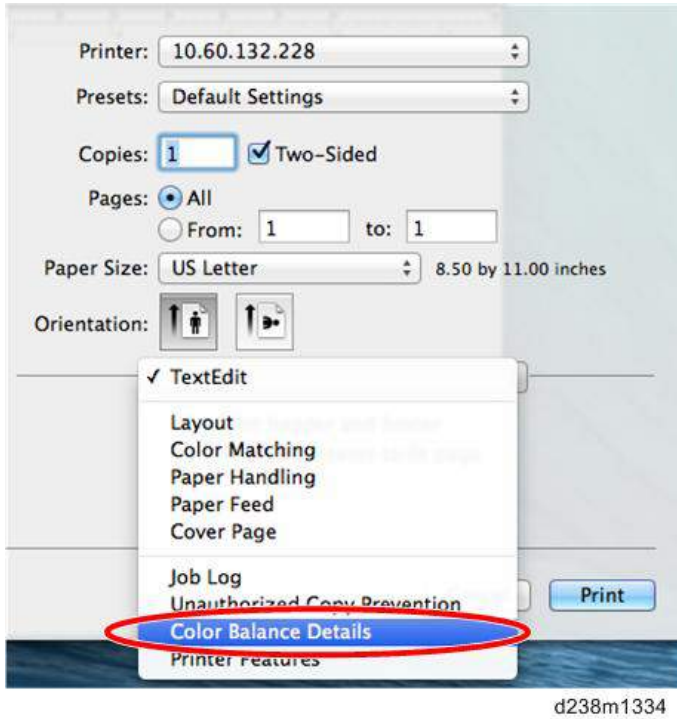

d238m1334

2. "색상 균형 상세" 창이 나타납니다. (624페이지의)

색상 균형 상세 창

PCL 드라이버

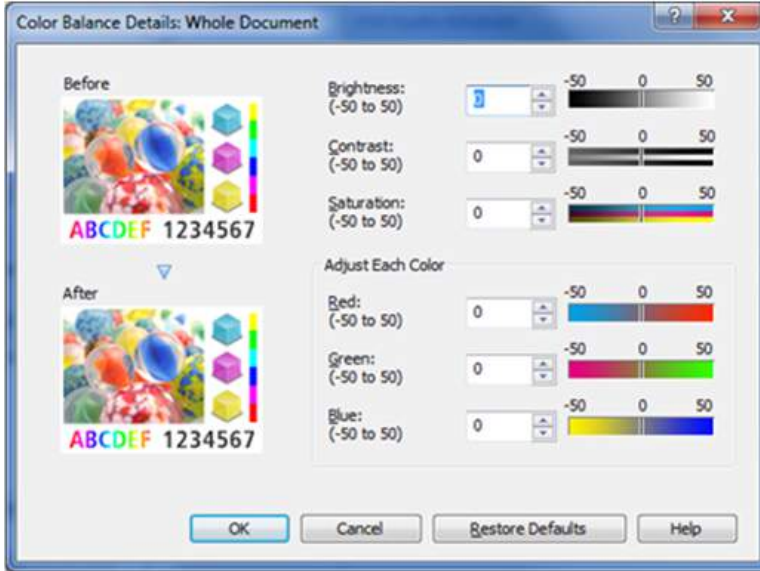

d238m1340

PS 드라이버

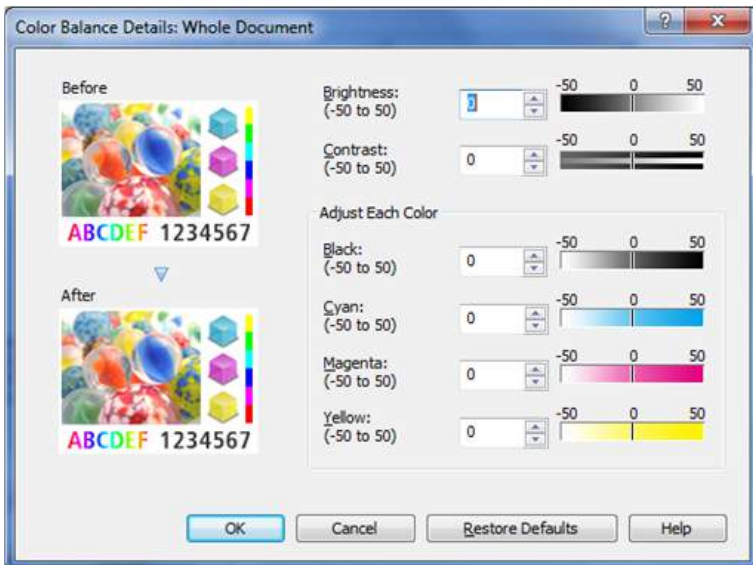

d238m1341

Mac PS 드라이버

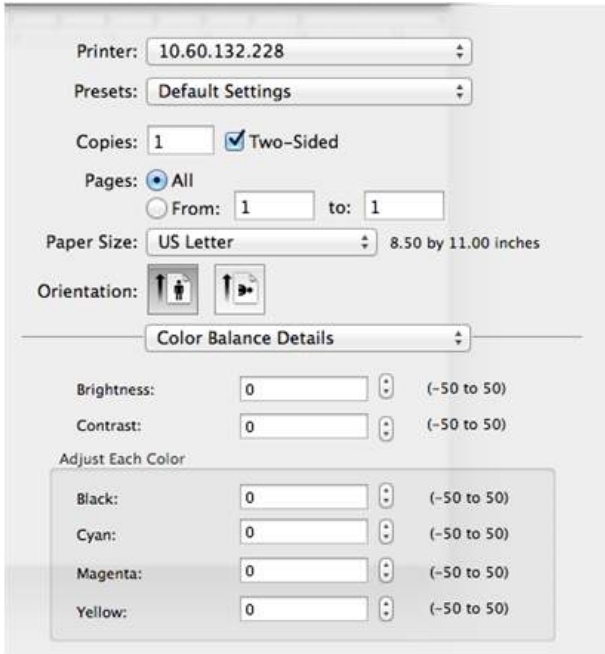

d238m1342

4

"색상 균형 상세" 창의 톤 조정

밝기

- 밝기를 감소시키면 인쇄 이미지가 어둡게 되고 증가시키면 희미하게 나옵니다.
- 인쇄 이미지를 어둡게 하려면 값을 줄이고, 인쇄 이미지를 밝게 하려면 값을 증가시키십시오.
- 값을 너무 크게 하면, 밝은 영역의 과노출이 발생할 수 있습니다.
- 값을 너무 줄이면, 어두운 영역의 노출 부족이 발생할 수 있습니다
- PCL/PS 드라이버를 이용하여 지정할 수 있습니다.



w_d238m1335

대비

- 대비를 늘리면 밝은 부분은 더 밝게 어두운 부분을 더 어둡게 됩니다.
- 대비를 줄이면 밝은 부분은 어둡게 어두운 부분은 밝게 변합니다.

- 인쇄 이미지를 선명하기 하기 위해 값을 증가시키고 밝은 부분의 과노출 및 어두운 부분의 노출 부족을 방지하려면 값을 줄이십시오.
- 값을 너무 증가시키면, 밝은 부분의 과노출과 어두운 부분의 노출 부족이 발생할 수 있습니다.
- 값을 너무 감소시키면 인쇄 이미지가 불명확해질 수 있습니다.
- PCL/PS 드라이버를 이용하여 지정할 수 있습니다.



4

포화도

- 포화도를 증가시키면 인쇄 이미지가 보다 생생하게 됩니다.
- 포화도를 낮추면 인쇄 이미지를 자연 색상(회색)에 근접하게 합니다.
- 값을 너무 높이면 그레데이션을 감소시켜 색상 구분이 어려워질 수 있습니다.
- 프린터 색상의 전반이 제한되고, 값을 증가시켜도 차이가 없을 수 있습니다.
- PCL 드라이버를 사용해서만 지정할 수 있습니다.



RGB 조정(각 색상의 조정)

PCL 드라이버를 사용하는 경우 이 방법으로 톤(전반적인 색상)을 조정하십시오.

- "적색" 증가는 "M"과 "Y"를 더욱 생생하게 하고 "C"는 덜하게 됩니다.
- "적색" 감소는 "M"과 "Y"를 덜 생생하게 하고 "C"는 더하게 합니다.
- "청색" 증가는 "C"와 "Y"를 더 생생하게 하고 "M"을 덜하게 합니다.
- "녹색" 증가는 "C" 및 "Y"를 덜 생생하게 하고 "M"을 더하게 합니다.
- "청색" 증가는 "C" 및 "M"을 더 생생하게 하고 "Y"를 덜하게 합니다.
- "청색" 감소는 "C" 및 "M"를 덜 생생하게 하고 "Y"를 더하게 합니다.

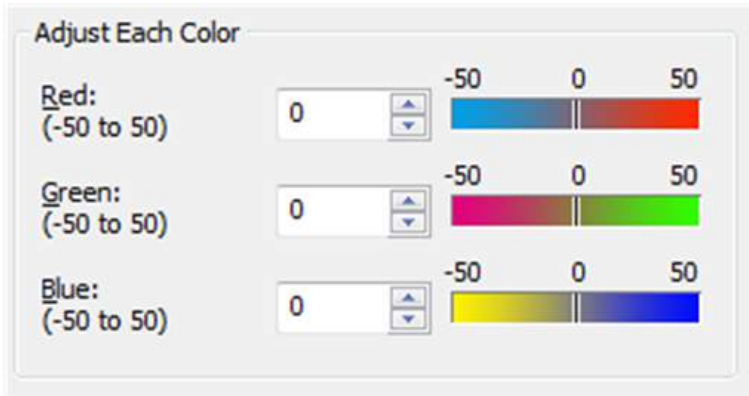

d238m1338

CMYK 조정(각 색상 조정)

PS 드라이버 사용 시, 이 방법으로 톤(전체 색상)을 조정하십시오.

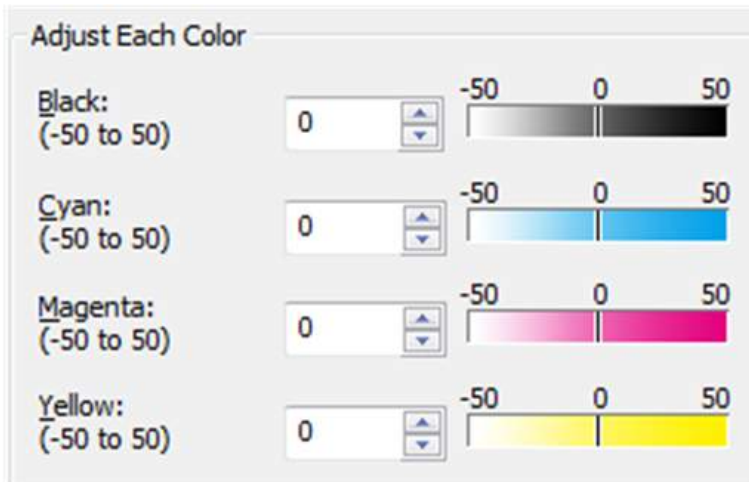

d238m1339

조정의 예

다음에 조정의 예시가 표시되어 있습니다. 값을 변경할 때 인쇄 이미지를 확인하십시오.

인쇄 이미지가 어두운 경우:

밝기를 20으로 증가시킵니다.



d238m1343

인쇄 이미지가 흐린 경우:
밝기를 20 감소시킵니다.

4



d238m1344

인쇄 이미지는 너무 청색인 경우:
"적색" 또는 "마젠타"를 20만큼 증가시킵니다.

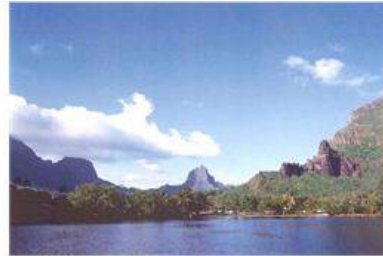

d238m1345

인쇄 이미지가 너무 적색인 경우:
"청색" 또는 "시안"을 20만큼 증가시킵니다.

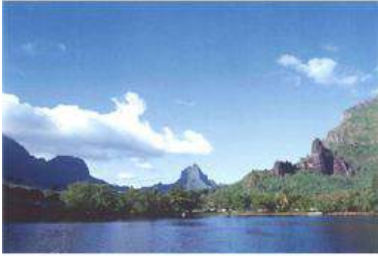

d238m1346

인쇄 이미지가 선명하지 않은 경우:
대비도를 15만큼 증가시킵니다.



d238m1347

기계의 프로필 설정 변경에 따른 조정

SP 모드의 비트 스위치를 지정하여 프린터 프로필 설정을 변경할 수 있습니다.

★ 중요

- 프로필 설정을 변경하여 기계의 인쇄 기능에 의해 인쇄된 모든 이미지의 톤을 변경할 수 있습니다.
- 프로필 설정을 변경하여, 다른 모델과 유사한 인쇄 이미지 톤(전체 이미지)를 인쇄할 수 있습니다. 그러나 다른 모델과의 전체 이미지 차이, 개별 차이 및 구성품의 연식 등의 요소로 인해 완전히 동일한 톤을 얻을 수 없습니다.

프로필 설정의 변경 절차

1. 프린터 SP 모드에 들어갑니다.

2. 다음 SP 번호를 이용하여 비트 스위치 값을 변경합니다.

원하는 톤(전체 색상)	변경 SP	선택 값
2009 봄 모델 또는 그 이전 모델	SP1-001-002	00000001 [01H]
2009 가을에서 2011 봄 모델		00010000 [10H]
2011 가을 이후 모델		00000000 [00H]
후지 제록스 제품	SP1-001-001	10000000 [80H]

3. 기계의 전원을 끈 다음 컵니다.
특정 설정이 제공됩니다.

각 프로필에 대한 톤의 패턴 및 경향

원하는 톤의 모델	이미지(사진)	그래픽(차트)	텍스트
2009 봄 이전 모델	색상 A	색상 A	색상 A
2009 가을에서 2011 봄 모델	색상 B	색상 B	색상 B
2011 가을 이후 모델	색상 B	색상 C	색상 C
후지 제록스 제품	색상 D	색상 D	색상 D

색상 A

MP C2030/C2050/C2030/C2530/C2800/C3300/C4000/C5000 및 이전 모델에 대한 표준 프로필

색상 B

MP C2051/C2551/C3001/C3501/C4501/C5501에 대한 표준 프로필

색상 A와 비교하여 다음 변경 사항이 적용되었습니다.

- 피부색 노란 색조가 감소되었습니다.
- 주홍색으로 보이는 것을 방지하기 위해 적색이 향상되었습니다.
- 녹색 및 청녹색이 어둡게 표시됩니다.

- 진홍색을 방지하기 위해 그래픽에 순수 시안색을 사용했습니다.
- 인쇄 이미지에 핑크색이 어둡게 표시됩니다.

색상 C

MP C3002/C3502/C4502/C5502 및 최근 모델에 대한 표준 프로파일.

색상 B와 비교하면, 색상 차이를 더 쉽게 인식할 수 있습니다. 즉, 인쇄 이미지가 약간 덜 생생합니다.

색상 B-표준 모델과 비교하여 인쇄 이미지가 덜 생생하게 보인다는 의견을 받는 경우, 색상 B의 설정 변경을 권고합니다.

색상 D

FX 제품에 의한 인쇄물과 유사한 톤을 가진 프로파일.

- 청색계열 색상이 약간 분홍색을 띵니다. (하늘 이미지가 약간 붉은 색조를 보입니다).
- 인쇄 이미지의 분홍이 마젠타 색조를 보입니다.

프린터 감마 보정

★ 중요

- 프린터 감마 보정값을 기본값으로 유지하는 것이 좋습니다.
 - 프린터 SP 모드에 조정된/저장된 값은 기계를 끄고 켜 후에 적용됩니다.
 - 프린터 SP 모드의 값을 조정/저장한 후, 프린터의 자동 색상 보정(ACC)를 수행하지 마십시오. 그렇게 하면 값을 리셋하게 됩니다.
 - 다중 해상도를 변경하려면 각 해상도에 대한 절차를 수행하십시오.
1. 프린터 SP1102-001: 해상도 설정에서 변경하고자 하는 모드를 선택합니다.

1102	[Resolution Setting]
	프린터 감마 조정에 대한 인쇄 모드(해상도)를 선택합니다.

001	Resolution Setting	CTL	[0 ~ 9 / 0 / 1 / 단계] 0: 1200x1200 사진 (2비트/4컬러) 1: 1200x1200 사진 (1비트/4컬러) 2: 600x600 사진 (4비트/4컬러) 3: 600x600 사진 (2비트/4컬러) 4: 600x600 사진 (1비트/4컬러) 5: 1200x1200 텍스트 (2비트/4컬러) 6: 1200x1200 텍스트 (1비트/4컬러) 7: 600x600 텍스트 (4비트/4컬러) 8: 600x600 텍스트 (2비트/4컬러) 9: 600x600 텍스트 (1비트/4컬러)
-----	--------------------	-----	---

2. 프린터 SP1104: 감마 보정에서 각 색상에 대한 감마 보정값을 변경합니다.

참고

- 값을 보정할 때는 순서를 꼭 따르도록 합니다. I(ldmax) → M(보통) → S(어두움) → H(밝음).
- 인쇄 농도를 낮추기 위해서는 각 색상의 H/M/S/I값을 감소하고 저장합니다.
- 인쇄 농도를 높이기 위해서는 각 색상의 H/M/S/I값을 증가하고 저장합니다.

1104	<p>[Gamma Adjustment]</p> <p>"Mode Selection"(모드 선택) 메뉴에서 선택된 모드의 프린터 감마를 조정합니다.</p>
------	---

001	Black: Highlight	CTL	[0 ~ 30 / 00 / 1/단계]
002	Black: Shadow	CTL	
003	Black: Middle	CTL	
004	Black: IDmax	CTL	
021	Cyan: Highlight	CTL	
022	Cyan: Shadow	CTL	
023	Cyan: Middle	CTL	
024	Cyan: IDmax	CTL	
041	Magenta: Highlight	CTL	
042	Magenta: Shadow	CTL	
043	Magenta: Middle	CTL	
044	Magenta: IDmax	CTL	
061	Yellow: Highlight	CTL	
062	Yellow: Shadow	CTL	
063	Yellow: Middle	CTL	
064	Yellow: IDmax	CTL	

감마 보정 시트

1	1	1	1	1	600×600 dpi 1 bit Photo(1)
2	2	2	2	2	Color Highlight Shadow Middle ID
3	3	3	3	3	Black 15 15 15 15
4	4	4	4	4	Cyan 15 15 15 15
5	5	5	5	5	Magenta 15 15 15 15
6	6	6	6	6	Yellow 15 15 15 15
7	7	7	7	7	
8	8	8	8	8	
9	9	9	9	9	
10	10	10	10	10	
11	11	11	11	11	
12	12	12	12	12	
13	13	13	13	13	
14	14	14	14	14	
15	15	15	15	15	
16	16	16	16	16	
3C	K	C	M	Y	

w_d146e2005

4

각 값이 영향을 미치는 범위

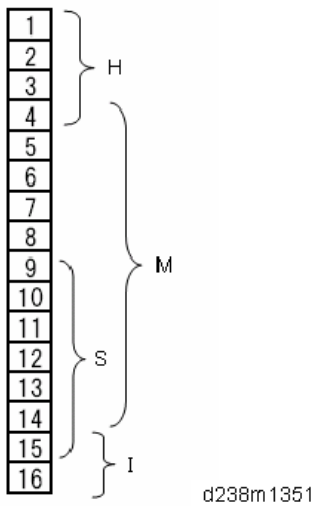

3. SP1105-001: 색조 제어값 저장을 실행합니다.

참고

- 값을 저장하지 않고 SP 모드를 종료하면 프린터 SP1104: 감마 보정에서 실행된 모든 변경 사항이 손실됩니다.
- 프린터 SP1103-001: 시험 페이지 - 색상 회색조에서 감마를 보정하기 전과 후에 색상 균형을 확인할 수 있습니다.

4. 기계의 전원을 끈 다음 컵니다.
변경된 감마 보정 설정이 적용됩니다.
5. 출력 이미지를 확인하고 원하는 이미지를 얻을 때까지 단계 1~4까지 반복하십시오.

컬러 정합

컬러 정합 오류가 발생할 때 다음 절차를 수행하여 컬러 정합을 조정합니다.

컬러 정합 오류 발생을 확인합니다.

A3 용지를 몇 장 준비합니다.

1. SP2-111-004(강제 라인 위치 조정: 모드 d)
2. SP2-194-007(MUSIC)을 사용하여 실행이 정상적으로 완료되었는지 확인합니다.
SP2-194-007 값이 “0” 일 경우 SP2-111-004 결과가 정상적임을 나타냅니다.
SP2-194-007 값이 “1” 일 경우 이것은 SP2-111-004 결과가 오류임을 나타내며 컬러 정합 오류를 수정해야 합니다(“컬러 정합 오류를 수정하는 방법” 참조 (635페이지의))
3. SP2-109-003을(테스트 패턴: 패턴 선택) 실행합니다.
4. 루페를 사용하여 인쇄된 테스트 패턴에서 컬러 정합 오류를 세밀하게 확인합니다. (635페이지의)
 - 사양: 메인/서브가 180.0um보다 작습니다.
 - 컬러 정합 오류 없음: 조정이 완료되었습니다.
 - 색상 정합 오류 발생: 색상 정합 오류를 조정합니다(“색상 정합 오류 수정 방법” 참조)(635페이지의)

컬러 정합 오류 유형의 판단

다음 그림에서 실선은 "K"를 나타내고 점선은 "C", "M", 또는 "Y"를 나타냅니다.

1. 패턴 1
이것은 용지의 선단부에서 서브 스캔 방향으로 이동된 경우입니다. 다음 그림은 "C", "M", 또는 "Y" 선이 "K" 선보다 선단부에 더 가까이 있음을 나타냅니다.

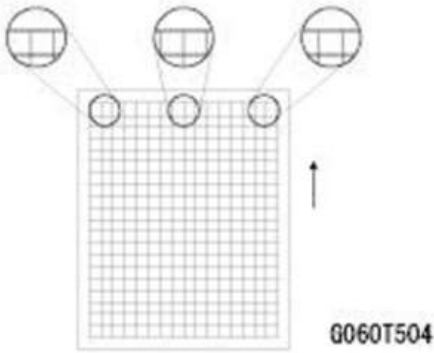

2. 패턴 2

이것은 용지 후단부에서 서브 스캔 방향으로 이동된 경우입니다. 다음 그림은 “C” , “M” , 또는 “Y” 선이 “K” 선보다 선단부에서 더 멀리 있음을 나타냅니다.

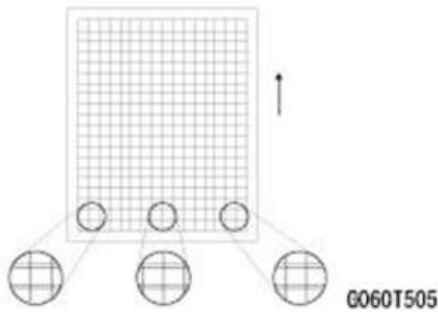

3. 패턴 3

이것은 메인 스캔 방향으로 컬러 정합 오류가 있으며 왼쪽과 중앙, 오른쪽 오류 크기가 동일한 경우입니다.

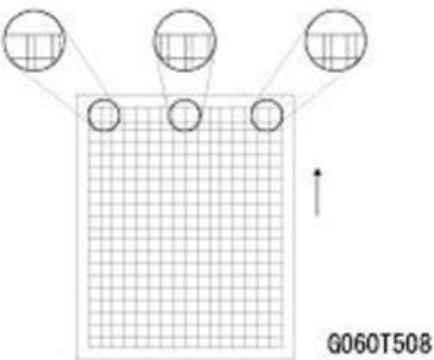

4. 패턴 4

이것은 메인 스캔 방향으로 컬러 정합 오류가 있으며 왼쪽과 중앙, 오른쪽의 오류 크기가 다른 경우입니다. "M"의 경우 오른쪽 오류가 가장 크고 왼쪽, 중앙 순으로 오류 크기가

입니다. "C" 또는 "Y"의 경우 순서가 뒤바뀝니다. 그 원인은 "K" 및 "M"의 레이저 빔의 쓰기 방향이 "C" 및 "Y"와 다르기 때문입니다.

"M"의 경우

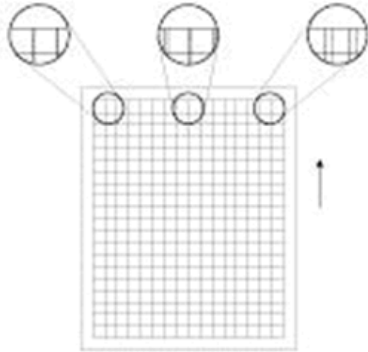

d1772001

"C" 또는 "Y"의 경우

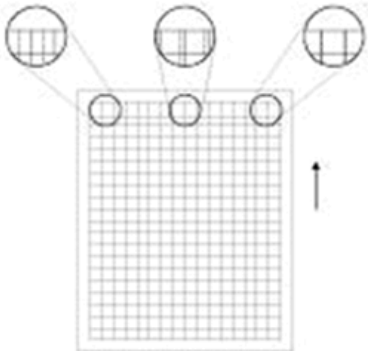

d1772002

5. 패턴 5

이것은 서브 스캔 방향에 컬러 정합 오류가 있으나 패턴 1 또는 2와 같지 않습니다. 이 오류는 페이지 아래 방향으로 간격을 두고 나타났다 없어졌다 합니다.

컬러 정합 오류를 수정하는 방법

SP2-111-004(강제 라인 위치 조정 : 모드 D) 실행
결과: 실패한 경우: SP2-194-007: 1(실패)

SP2-194-010, 011, 012는 "2" 또는 "3"을 표시합니다.	확인 결과	빈 이미지, 비정상적 이미지, 낮은 이미지 농도
	원인	1. 이미지 처리 오류 2. 패턴 농도 낮음 3. BCU(IPU) 오류
	해결책	1. PCU, 이미지 전사 벨트, 전원 팩을 교체합니다. 2. 프로세스 컨트롤을 실행하고 토너를 공급합니다. 3. BCU(IPU)를 교체합니다.
	패턴	-
라인 위치 조정의 패턴을 읽을 수 없습니다.	확인 결과	정상(그러나 컬러 정합 오류가 발생함)
	원인	1. ID 센서 셔터 오류 2. ID 센서 오류 3. BCU(IPU) 오류
	해결책	1. ID 센서 셔터를 교체합니다. 2. ID 센서를 교체합니다. 3. BCU(IPU)를 교체합니다.
	패턴	-

SP2-194-010 또는 011, 012 중 하나가 “5” 를 표시합니다.	확인 결과	이미지 농도 낮음
	원인	패턴 농도 낮음
	해결책	프로세스 제어를 실행합니다. 토너를 공급합니다.
	패턴	-
	확인 결과	“M” , “C” 및/또는 “Y” 의 선단부 정합 이 “K” 의 선단부 정합에서 $\pm 1.4\text{mm}$ 벗어났습 니다.
	원인	1. 기본 용지 2. 레이저 장치 오류 3. BCU(IPU) 오류
	해결책	1. SP2-111-003(강제 라인 위치 조정: 모드 c)을 실행합니다. 2. 레이저 장치를 교체합니다 3. BCU(IPU)를 교체합니다.
	패턴	3

라인 위치 보정 범위를 벗어났습니다.

확인 결과	“M” , “C” 및/또는 “Y” 의 선단부 정합이 "K"의 선단부 정합에서 ±1.4mm 이상 벗어났습니다.
원인	1. 기본 용지 2. 이미지 전사 벨트 오류 3. 구동부 오류 4. BCU(IPU) 오류
해결책	1. SP2-111-003(강제 라인 위치 조정: 모드 c)을 실행합니다. 2. 이미지 전사 벨트를 교체합니다. 3. PCU/드럼 모터를 교체합니다. 4. BCU(IPU)를 교체합니다.
패턴	1, 2
확인 결과	메인 스캔 배율은 정상이나 이미지 중앙의 컬러 정합이 0.66mm 이상 벗어났습니다.
원인	1.ID 센서(중앙) 오류 2. 이미지 전사 벨트(중앙)의 상당한 이동 3.BCU(IPU) 오류
해결책	1. ID 센서를 교체합니다. 2. 이미지 전사 벨트를 교체합니다. 3. BCU(IPU)를 교체합니다.
패턴	-

라인 위치 보정 범위를 벗어났습니다.	확인 결과	“M”, “C” 및/또는 “Y”의 기울기가 “K”의 기울기에서 ±0.75mm 이상 벗어났습니다.
	원인	1. PCU 설치 오류 2. 레이저 장치 오류 3. BCU(IPU) 오류
	해결책	1. PCU 재설정/교체 2. 레이저 장치를 교체합니다 3. BCU(IPU)를 교체합니다.
	패턴	-
	확인 결과	Other
	원인	1. 상단 기울기 보정값이 비정상적입니다. 2. BCU(IPU) 오류
	해결책	1. 기울기 보정값 재설정(*1) 2. BCU(IPU)를 교체합니다.
	패턴	-

*1 기울기 보정값을 재설정하는 방법입니다.

1. 전원을 끕니다.
2. 왼쪽 덮개를 분리합니다 (390페이지의)
3. 레이저 장치(15-핀)에 부착된 레이저 광학기 위치 모터의 하네스를 분리합니다.

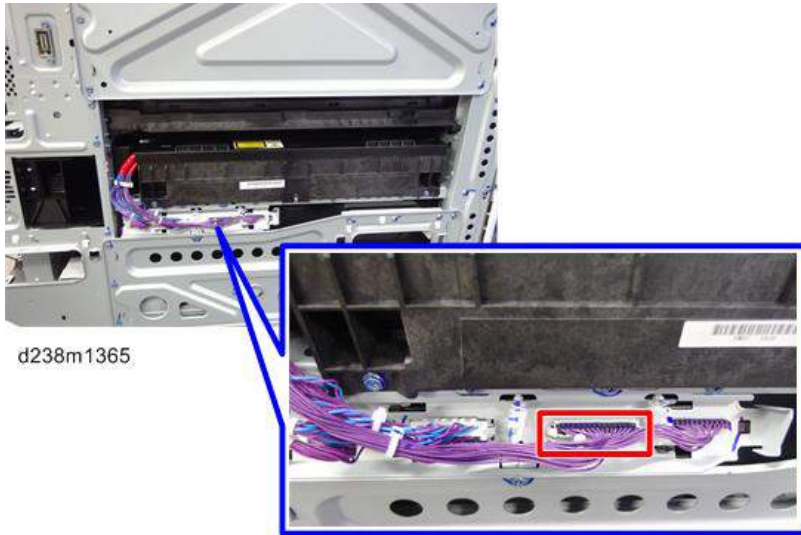

4. 전원을 켜고 다음 SP들을 실행하여 기울기 보정 메커니즘을 공장 출하시 메커니즘으로 설정합니다.
 SP2-220-001 (원래 기울기 세트 M: 기울기 모터)
 SP2-220-002 (원래 기울기 세트 C: 기울기 모터)
 SP2-220-003 (원래 기울기 세트 Y: 기울기 모터)
5. 전원을 끕니다.
6. 레이저 광학기 위치 모터의 하네스를 레이저 장치에 연결합니다.
7. 전원을 켭니다.

SP2-111-001(강제 라인 위치 조정: 모드 A) 실행(또는 사용자 도구에 있는 유지관리 메뉴를 통한 컬러 정합)		
결과: 정상인 경우 : SP2-194-007: 0(성공)		
컬러 정합 오류 없음	확인 결과	K의 양측면 정합이 이동함
	원인	메인 스캔 컬러 정합(K)의 SP 값이 비정상적임
	해결책	SP2-101-001 조정
	패턴	-
컬러 정합 오류 발생함	확인 결과	이미지 농도 낮음
	원인	패턴 농도 낮음
	해결책	프로세스 컨트롤 실행 및 토너 공급
	패턴	-

컬러 정합 오류 발생 합	확인 결과	“M” , “C” 및/또는 “Y” 의 메인 스캔 배 율이 맞지 않습니다.
	원인	1. 레이저 장치 오류 2. ID 센서 오류 3. BCU(IPU) 오류 4. 기본 용지
	해결책	1. 레이저 장치를 교체합니다 2. ID 센서를 교체합니다. 3. BCU(IPU)를 교체합니다.
	패턴	4
컬러 정합 오류 발생 합	확인 결과	메인 스캔 배율이 정상적이거나 이미지 중앙의 컬러 정합이 이동되었습니다.
	원인	1. 이미지 전사 벨트(중앙)의 상당한 이동 2. ID 센서(중앙) 오류 3. BCU(IPU) 오류
	해결책	1. 이미지 전사 벨트를 교체합니다. 2. ID 센서를 교체합니다. 3. BCU(IPU)를 교체합니다.
	패턴	-
컬러 정합 오류 발생 합	확인 결과	“M” , “C” 및/또는 “Y” 의 좌우 정합이 맞지 않습니다.
	원인	1.ID 센서(중앙) 오류 2. 이미지 전사 벨트(중앙)의 상당한 이동 3.BCU(IPU) 오류
	해결책	1. 레이저 장치를 교체합니다 2. ID 센서를 교체합니다. 3. BCU(IPU)를 교체합니다.
	패턴	3

컬러 정합 오류 발생 합	확인 결과	“M”, “C” 및/또는 “Y”의 선단부 정합이 맞지 않습니다.
	원인	1. 이미지 전사 벨트 오류 2. 구동부 오류 3. ID 센서 오류 4. BCU(IPU) 오류 5. 기본 용지
	해결책	1. 이미지 전사 벨트를 교체합니다. 2. PCU와 드럼 모터 교체 3. ID 센서를 교체합니다. 4. BCU(IPU)를 교체합니다.
	패턴	1, 2
컬러 정합 오류 발생 합	확인 결과	“M”, “C” 및/또는 “Y”의 기울기가 맞지 않습니다.
	원인	1. PCU 설치 오류 2. 레이저 장치 오류 3. IOB 오류
	해결책	1. PCU 재설정/교체 2. 레이저 장치를 교체합니다 3. IOB 교체
	패턴	-
컬러 정합 오류 발생 합	확인 결과	드럼 위상이 이동되었습니다.
	원인	1. PCU 설치 오류 2. 구동부 오류 3. 위상 조정 오류
	해결책	1. PCU 재설정/교체 2. 구동부 점검/교체 3. SP1-902-001 실행
	패턴	5

5. 시스템 유지관리

서비스 프로그램 모드

⚠ 주의

- SP 모드로 가기 전에 데이터 입력 LED(🔦)가 켜져 있지 않음을 확인하십시오. 이 LED는 일부 데이터가 기계로 입력되고 있음을 나타냅니다. LED가 켜져 있으면, 복사가기 데이터를 처리하는 것을 기다리십시오.

↓ 참고

- 서비스 프로그램 모드는 서비스 담당자만 사용할 수 있습니다. 어떤 이유로든 서비스 담당자가 아닌 사람이 이 모드를 사용할 시, 데이터가 삭제되거나 설정이 변경될 수 있습니다. 그러한 경우, 제품 품질은 더 이상 보장될 수 없습니다.

SP 모드 들어가기

홈 화면에 기존 응용프로그램(복사/인쇄/스캐너/팩스) 아이콘이 없는 경우 번호 키보드를 표시하기 위해 다음 절차를 따르십시오.

1. 번호 키보드가 표시될 때까지, 조작 패널의 좌측에 있는 버튼[A]과 "상태 확인[B]"을 동시에 길게 누릅니다.



d238m0747



2. SP 모드에 대한 키 코드를 입력합니다.



d238m0748

SP 모드에 입력하는 키 코드의 자세한 내용은 감독관에게 문의하십시오.

SP 모드 나가기

5

복사 창으로 돌아가려면 LCD에서 "종료"를 두 번 누르십시오.

SP 모드 형식

- 시스템 SP: 엔진 기능과 관련된 SP 모드
- 프린터 SP: 컨트롤러 기능과 관련된 SP 모드
- 스캐너 SP: 스캐너 기능과 관련된 SP 모드
- 팩스 SP: 팩스 기능과 관련된 SP 모드

SP 모드로 액세스한 후 아래 도표와 같이 터치 패널에서 서비스 프로그램 모드(시스템, 프린터, 스캐너 또는 팩스) 중 하나를 선택합니다. 이 절에서는 시스템/프린터/스캐너 SP 모드의 기능을 설명합니다. 팩스 SP 모드는 팩스 서비스 설명서를 참조하십시오.



SP 모드 버튼 요약

다음은 터치 패널 버튼의 간략한 요약입니다.

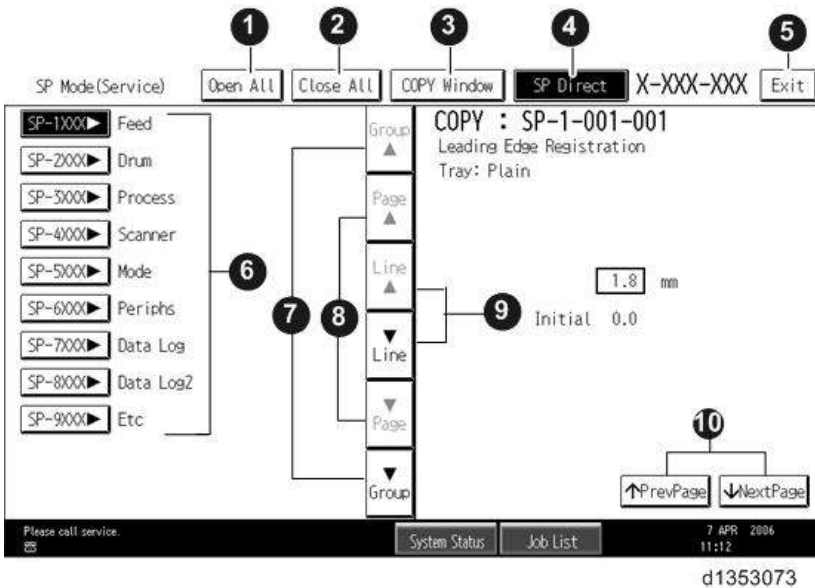

1	모든 SP 그룹과 하위 메뉴를 엽니다.
2	열려있는 모든 그룹과 하위 메뉴를 닫고 초기 SP 모드 디스플레이로 돌아갑니다.

3	복사 창(복사 모드)을 열어 테스트 복사를 할 수 있도록 합니다. SP 모드 화면으로 돌아가려면 복사 창에서 SP 모드(강조 표시됨)를 누릅니다.
4	SP 번호를 아는 경우 번호 키로 SP 코드를 직접 입력하십시오. 그 다음에 [#]를 누릅니다. 필요한 SP 모드 번호는 [#]을 누르면 강조 표시됩니다. 그렇지 않은 경우, 필요한 SP 모드 번호만 누르십시오.)
5	일반 작동을 재개하려면 두 번 눌러서 SP 모드에서 나가고 복사 창으로 돌아갑니다.
6	Class 2 SP 모드의 목록을 열려면 Class 1의 아무 숫자나 누르십시오.
7	이전 또는 다음 그룹을 보기 위해 스크롤 하려면 누르십시오.
8	화면 디스플레이(페이지)의 크기 부분에서 이전 또는 다음 디스플레이로 스크롤 하려면 누르십시오.
9	이전 또는 다음 라인을 보기 위해 스크롤 하려면 누르십시오(한 라인씩).
10	강조를 왼쪽에서 목록의 이전 또는 다음 선택으로 옮기려면 누르십시오.

테스트 인쇄를 위해 SP 모드와 복사 모드 전환하기

1. SP 모드에서 테스트 인쇄를 선택합니다. 그리고 "복사 창"을 누르십시오.
2. 테스트 인쇄에 적합한 설정(용지 크기 등)을 선택하기 위해 복사 창(복사기 모드)을 사용합니다.
3. [Start] 키를 눌러서 테스트 인쇄를 시작합니다.
4. SP 모드 화면으로 돌아가서 1단계를 반복하려면 SP 모드(강조 표시됨)를 누르십시오.

프로그램 번호 선택하기

프로그램 번호에는 두 가지 또는 세 가지 단계가 있습니다.

1. 시작하기 전에 조정하고자 하는 SP를 찾기 위해 서비스 표를 참조하십시오.
2. 조정하고자 하는 SP를 포함한 왼쪽 SP 모드 창에서 그룹 번호를 누르십시오.
3. 열고자 하는 SP 번호를 보려면 SP 모드 창의 중앙에 있는 스크롤 버튼을 사용합니다. 그리고 번호를 눌러서 목록을 확장합니다.
4. 중앙 터치 패널 버튼을 사용하여 설정하고자 하는 항목의 번호와 제목으로 스크롤 하고 누르십시오. 오른쪽에 작은 입력 상자가 활성화되고 하단에 기본 설정 또는 현재 설정을 보여줍니다.

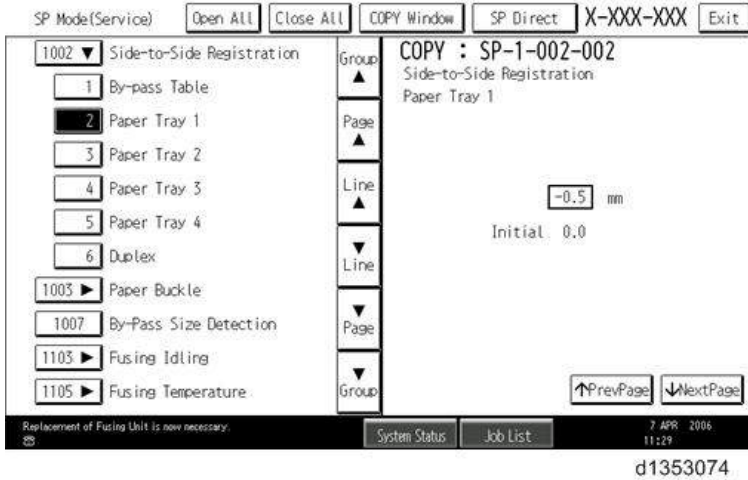

참고

- 허용된 설정 범위는 서비스 표를 참조하십시오.
5. 설정에 들어가기 위해 이 절차를 수행하십시오:
 - **[+]**을 눌러 플러스와 마이너스 사이를 오가고 키패드를 사용하여 적합한 숫자를 입력하십시오. 입력하는 숫자가 이전 설정을 고쳐 쓰게 됩니다.
 - **[#]**를 눌러서 설정에 들어갑니다. (범위 밖의 숫자를 입력하면 값이 등록되지 않습니다.)
 - 선택을 완료하고자 하면 "예"를 누르십시오.
 6. 테스트 인쇄를 수행해야 하는 경우, "복사 창"을 눌러 복사 창을 열고 테스트 인쇄용 설정을 선택하십시오. [Start] 키를 누른 후 복사 창에서 SP 모드(강조 표시된)를 눌러 SP 모드 디스플레이로 돌아가십시오.
 7. 마쳤으면 종료를 두 번 눌러 복사 창으로 돌아가십시오.

서비스 모드 잠금/잠금해제

민감한 데이터가 포함된 기계가 있는 장소에서, 고객 서비스 기사는 관리자가 서비스 모드 잠금을 해제할 때까지 기계를 작동할 수 없습니다. 이 기능은 기기의 작동이 항상 관리자의 승인 하에 수행되도록 합니다.

1. SP 모드로 갈 수 없는 경우, 관리자에게 사용자 도구로 로그인할 것을 요청하고 관리자가 로그인한 후에 서비스 모드 잠금을 꺼짐으로 설정하십시오.

사용자 도구 -> 기기 기능 -> 시스템 설정 -> 관리자 도구 -> 서비스 모드 잠금 -> 끄기

- 이는 기기를 잠금 해제하고 모든 SP 코드로 액세스하도록 합니다.
- CE는 기계에 대한 서비스를 제공할 수 있으며 기계 전원을 켜고 끌 수 있습니다. 기기 전원을 켤 때마다 관리자에게 다시 로그인할 것을 요청할 필요가 없습니다.

2. 프린터 쪽 스위치를 사용해야만 하는 경우 SP 모드로 가서 SP5-169를 "1"로 설정하십시오.
3. 기기 정비가 완료된 후:
 - SP5-169를 "1"에서 "0"으로 변경하십시오.
 - 기계 전원을 끈 다음 켭니다. 관리자에게 기계 정비가 완료되었음을 알려십시오.
 - 그러면 관리자가 서비스 모드 잠금을 커짐으로 설정할 것입니다.

비고

컨트롤 패널 화면에 나타날 수 있는 최대 문자수는 30자로 제한됩니다. 이러한 이유로, 화면에 나타나는 일부 SP 모드는 축약됩니다. 다음은 전체 설명이 20자를 넘는 SP 모드용 약어입니다.

5

항목	설명
용지 무게	얇은 용지: 52-59g/m ² , 14-15.7lb. 본드지 일반 용지 1: 60-74g/m ² , 16-20lb. 본드지 일반 용지2: 75-81 g/m ² , 20lb. 본드지 중간 두께: 82-105g/m ² , 20-28lb. 본드지 중간 용지1: 106-169g/m ² , 28lb. 본드지-90lb. 색인 두꺼운 용지2: 170-220g/m ² , 65-80lb. 커버 두꺼운 용지3: 221-256 g/m ² , 80lb. 커버-140lb. 색인 두꺼운 용지4: 257-300 g/m ² , 140lb. 색인-110lb. 커버
용지 유형	N: 일반 용지 MTH: 중간 두께 용지 TH: 두꺼운 용지
급지 스테이션	P: 용지함 B: 바이패스 용지함
인쇄 모드	S: 단면 D: 양면

기타

각 SP 모드의 설정은 다음과 같은 방법으로 SP 표의 오른쪽 컬럼에 표시됩니다.

[조정 범위 / 기본 설정 / 단계] 영숫자

참고

- 위와 같이 "영숫자"가 괄호의 오른쪽에 작성될 경우, SP 모드의 설정은 숫자만 사용하지 않고 영숫자 문자를 사용하여 화면에 표시됩니다. 그러나, SP 모드 표의 괄호 내 설정은 숫자만 사용하여 표시됩니다.

다음 심볼은 **SP** 모드 표에서 사용됩니다.

표기	의미
ENG	엔진 SP
CTL	컨트롤러 SP
FA	공장 설정: 데이터는 공장 초기 설정으로 조정될 수 있습니다. 포함된 공장 초기 설정 시트를 참조하십시오. 전면 커버에서 이를 찾을 수 있습니다.
DFU	설계/공장 용도로 제한: 현장에서 이 SP 모드는 건드리지 마십시오.
*	ENG/CTL 열의 오른쪽에 있는 별표(*)는 해당 모드가 NVRAM에 저장되었음을 의미합니다. RAM 지우기를 실행하면, 이 SP 모드는 기본값으로 초기화될 것입니다. ENG 및 CTL은 데이터를 포함한 NVRAM을 보여줍니다. <ul style="list-style-type: none"> *ENG: BCU 보드 상 NVRAM *CTL: 컨트롤러 보드 상 NVRAM
SSP	이는 Special Service Program(특수 서비스 프로그램) 모드 설정을 말합니다.

SP 테이블

"부록"에서 다음 정보를 참조하십시오.

- 엔진 SP 표 - SP1000
- 엔진 SP 표 - SP2000
- 엔진 SP 표 - SP3000
- 엔진 SP 표 - SP4000
- 엔진 SP 표 - SP5000
- 엔진 SP 표 - SP6000
- 엔진 SP 표 - SP7000
- 입력 확인
- 출력 확인
- 컨트롤러 SP 표 - SP5000
- 컨트롤러 SP 표 - SP7000
- 컨트롤러 SP 표 - SP8000
- 프린터 서비스 메뉴
- 스캐너 서비스 메뉴

펌웨어 업데이트(SD 카드)

개요

본체의 펌웨어를 업데이트하기 위해, SD 카드에 최신 버전의 펌웨어를 다운로드해야 합니다. 컨트롤러 상자의 왼쪽 후면 옆에 있는 SD 카드 슬롯 2에 SD 카드를 삽입합니다.

펌웨어 업데이트 파일 유형, 지원되는 업데이트 방식:

	SFU	SD 카드	RFU	ARFU
개별 펌웨어	N/A	사용 가능	사용 가능	N/A
패키지 펌웨어	사용 가능	사용 가능	사용 가능	사용 가능

펌웨어 유형

펌웨어 유형	펌웨어 위치
시스템/복사	컨트롤러 보드
엔진	BCU
조작 패널	지능형 조작 패널
ADF	ADF
Finisher1	피니셔
뱅크	뱅크
FCU	FCU
네트워크 지원	스마트 조작 패널 - CPU 보드
뱅크2	뱅크
BIOS	BCU
HDD 포맷 옵션	컨트롤러 보드
RPCS	컨트롤러 보드
PS	컨트롤러 보드
RPDL	컨트롤러 보드

펌웨어 유형	펌웨어 위치
R98	컨트롤러 보드
R16	컨트롤러 보드
RPGI	컨트롤러 보드
R55	컨트롤러 보드
RTIFF	컨트롤러 보드
PCL	컨트롤러 보드
PCLXL	컨트롤러 보드
MSIS	컨트롤러 보드
PDF	컨트롤러 보드
PictBridge	컨트롤러 보드
PJL	컨트롤러 보드
미디어인쇄:JPEG	컨트롤러 보드
미디어인쇄:TIF	컨트롤러 보드
XPS	컨트롤러 보드
FONT	컨트롤러 보드
FONT1	컨트롤러 보드
FONT2	컨트롤러 보드
복사 apl	스마트 조작 패널 - CPU 보드
NetworkDocBox	스마트 조작 패널 - CPU 보드
팩스 apl	스마트 조작 패널 - CPU 보드
프린터 apl	스마트 조작 패널 - CPU 보드
스캐너 apl	스마트 조작 패널 - CPU 보드
원격 팩스 apl	스마트 조작 패널 - CPU 보드
MIB	스마트 조작 패널 - CPU 보드
Websupport	스마트 조작 패널 - CPU 보드

펌웨어 유형	펌웨어 위치
WebUapl	스마트 조작 패널 - CPU 보드
CSPF	스마트 조작 패널 - CPU 보드

펌웨어 패키지에 포함된 사항

펌웨어 패키지에 포함된 모듈이 체크(✓) 표시되어 있습니다.

패키지에 포함되어 있지 않은 펌웨어는 SD 카드 등에 의해 업데이트되어야 합니다.

포함	펌웨어
-	aics
✓	애니메이션
✓	애플리케이션 사이트
✓	블루투스 서비스
✓	치타 시스템
-	CSPF
-	데이터 삭제 Onb
-	에코인포워젯
✓	엔진
-	외부 인증
✓	팩스
-	팩스인포워젯
✓	GWFCU3.8-9(WW)

절차

★ 중요

- SD 카드는 정밀 장치입니다. 따라서 SD 카드를 다룰 때 다음을 준수해 주십시오.
- 전원의 스위치가 켜있을 때, 카드를 삽입하거나 제거하지 마십시오.
- 설치 중 전원 스위치를 끄지 마십시오.

- 카드가 고정밀도로 제조되므로 고온, 고습 환경 또는 직사광선에서 보관하지 마십시오.
- 카드를 구부리거나, 굽거나, 강한 충격을 주지 마십시오.
- SD 카드로 펌웨어를 다운로드하기 전, SD 카드의 쓰기 보호가 해제되어 있는지 확인하십시오. 쓰기 보호가 사용 중이면, 오류 코드(오류 코드 44 등)가 다운로드 중 표시되며 다운로드에 실패하게 됩니다.
- 펌웨어를 업데이트하기 전, 본체에서 네트워크 케이블을 제거하십시오.
- SC818이 소프트웨어 업데이트 중 발생하면, 전원의 스위치를 껐다가 켜고, 중단되었던 업데이트를 완료하십시오.
- 소프트웨어 업데이트 중, 네트워크 케이블, 인터페이스 케이블, 무선 보드 등을 제거하십시오(업데이트 중 액세스를 막기 위함).

준비

5

- SD 카드가 비어 있으면 전체 "romdata" 폴더를 SD 카드로 복사합니다.
- 카드에 이미 "romdata" 폴더가 있으면 "D244" 폴더를 카드로 복사합니다.
- 카드에 이미 "D244"까지 들어 있으면 이 폴더에 필요한 펌웨어 파일(예: D244xxxx.fwu)을 복사합니다.

참고

- 동일한 SD 카드에 여러 기기의 펌웨어 프로그램을 저장하지 마십시오. 원하는 모델의 펌웨어만 복사하십시오.

업데이트 절차

1. 우선 새로운 펌웨어를 SD 카드에 다운로드하십시오.
2. 주 전원을 끕니다.
3. SD 카드 슬롯 덮개 [A]를 제거합니다.

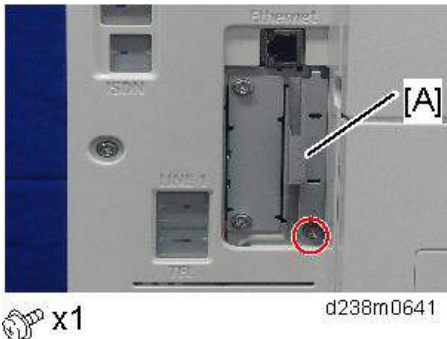

4. SD 카드를 SD 카드 슬롯 1(하단 슬롯)에 삽입합니다.

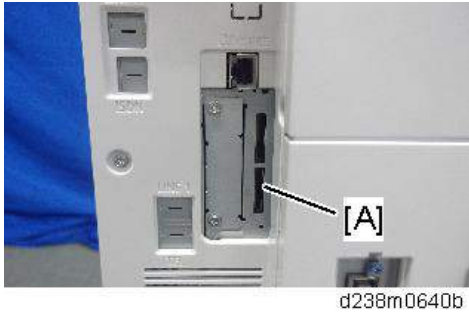

참고

- 카드가 SD 카드 슬롯으로 제대로 들어갔는지 확인합니다. SD 카드가 삽입되고 클릭 소리가 나면 잠긴 것입니다.
- 카드를 제거하기 위해 한번 눌러주십시오.

5. 주 전원을 켭니다.

6. 업데이트 화면이 시작할 때까지 대기합니다(약 45초).

화면이 나타나면, "Please Wait"이 표시됩니다.

7. 프로그램 설치 화면이 표시되는지 확인합니다. (영어 디스플레이) SD 카드가 하나 이상의 모듈을 포함하는 경우, 다음과 같이 표시됩니다.

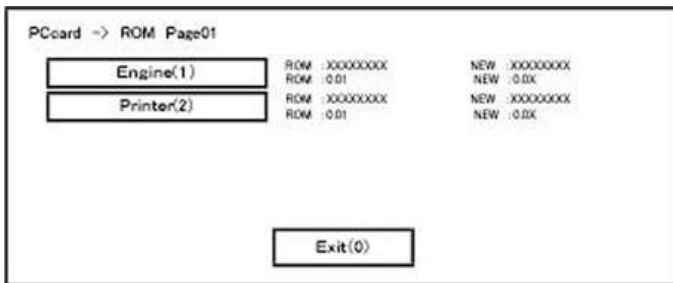

<<둘 이상의 소프트웨어 이름이 표시되는 경우>>

1. 모듈 선택 버튼 또는 10-키 패드에 있는 [1] ~ [5]를 누릅니다.
2. 적합한 모듈을 선택합니다. (이미 선택했다면, 선택을 취소합니다)

키 또는 버튼의 작동

누를 키 또는 버튼	내용물
[Exit] 또는 10 키 패드 [0]	정상 화면으로 돌아갑니다.
[Start] 키	모든 모듈을 선택합니다.
[Clear/Stop] 키	모든 선택을 취소합니다.

표시 내용

위 화면에는 두 프로그램, 즉 엔진 펌웨어와 프린터 애플리케이션이 표시됩니다. (화면은 펌웨어 또는 애플리케이션에 따라 변경될 수 있습니다)

표시 내용은 다음과 같습니다.

표시	내용물
ROM:	설치된 모듈 번호/버전 정보를 표시합니다.
NEW:	카드 내 모듈 번호/버전 정보를 표시합니다.

상단 열은 모듈 번호에 해당하고, 하단 열은 버전 이름에 해당합니다.

8. 모듈 선택 번호 또는 10 키 패드 작동으로 모듈을 선택합니다. 선택된 모듈이 강조되고, [Verify]와 [Update]가 표시됩니다.

참고

- 업데이트를 위한 모듈의 조합에 따라, 모두를 동시에 선택할 수 없을 수 있습니다.

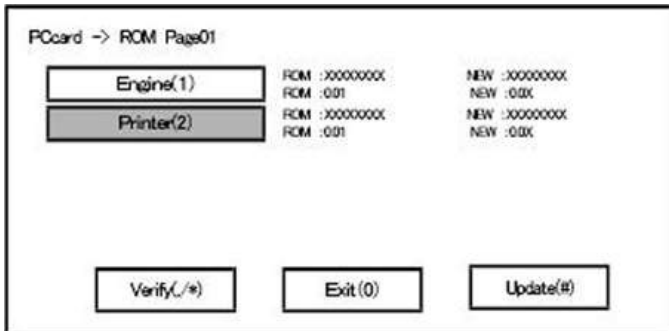

<<키 또는 버튼 작동>>

누를 키 또는 버튼	내용물
[Update] 또는 [#] 키	선택된 모듈의 ROM을 업데이트합니다.
[Verify] 버튼 또는 [./*] 키	선택된 모듈의 인증을 수행합니다.

9. [Update] 또는 [#] 키를 누르고, 소프트웨어 업데이트를 수행합니다.

10. 펌웨어 업데이트 중, “펌웨어 업데이트/인증 진행 화면”이 표시됩니다. 펌웨어 업데이트가 완료되면, “펌웨어 업데이트 종료 화면”이 표시됩니다.

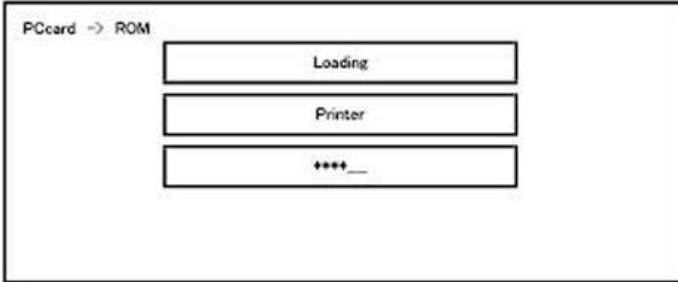

- 중간 열에, 현재 업데이트 중인 모듈 이름이 표시됩니다. (이 경우, 프린터 모듈이 업데이트 중입니다.)
- 하단 열에, 진행 바가 열 단계로 표시됩니다. (*이 많을 수록 더 진행된 것입니다.)

<<펌웨어 업데이트 종료 화면>>

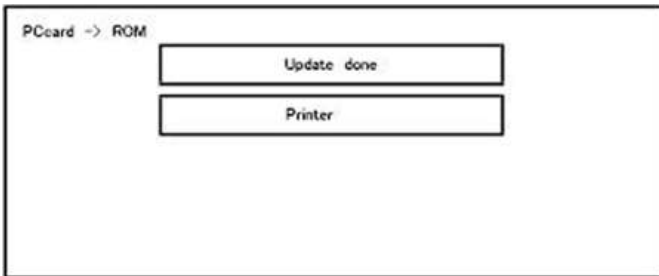

- 이 화면은 선택된 모든 펌웨어 모듈이 업데이트되면 표시됩니다. 둘째 열의 "Printer"는 마지막으로 업데이트된 모듈이 프린터임을 보여줍니다. (하나 이상이 동시에 업데이트될 경우, 마지막으로 업데이트된 모듈만 표시됩니다.)
- 인증이 정상적으로 완료되면, 위 화면의 업데이트 완료 표시는 "Verify done"(인증 완료)입니다. "Verify Error"(인증 오류)가 표시될 경우, 하단 열에 표시된 애플리케이션의 소프트웨어를 재설치합니다.

11. 주 전원을 끈 다음 SD 카드를 제거하십시오.
12. 다시 전원 스위치를 켜고, 본체가 정상적으로 작동하는지 확인합니다.
13. SD 카드 슬롯 덮개를 원래 위치로 되돌립니다.

↓참고

- 펌웨어 업데이트 중 전원 공급 장치가 꺼지면 업데이트가 중단되고, 전원 스위치를 다시 켜었을 때 정상 작동할 지 보장할 수 없습니다.
- 작동을 보장하기 위해, 업데이트가 성공할때까지 업데이트 오류가 계속 표시됩니다.
- 이러한 경우, SD 카드를 다시 삽입하고, 전원 스위치를 켜고, SD 카드에서 자동으로 펌웨어 다운로드를 계속합니다.

- PS3 펌웨어 프로그램은 미리 설치된 PDF 펌웨어에 포함되어 있습니다. 기본 상태에서 PS3 펌웨어 프로그램이 사용하지 않는 상태로 숨김 처리 되어 있어도, PS3 카드를 설치하여 기능을 켤 수 있습니다. (PS3 카드에 설치된 프로그램은 PS3 기능을 켜는 동글(key)입니다.)
- 위 사양으로 인해, 자가 진단 결과 보고서는 ROM 모듈 번호/PS 위치의 PDF 펌웨어 소프트웨어 버전을 보여줍니다.

업데이트 오류 화면

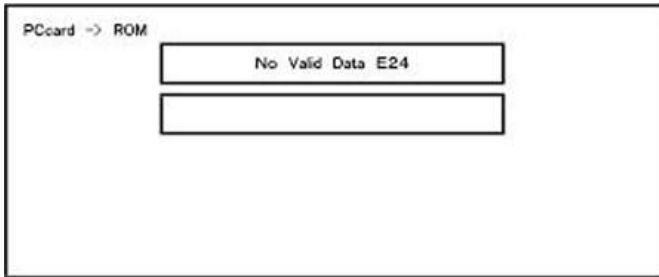

5

EXX는 오류 코드를 보여줍니다.

오류 코드는 다음 표를 참조하십시오.

오류 코드 목록

코드	내용물	해결책
20	물리 주소 매핑을 수행할 수 없습니다.	<ul style="list-style-type: none"> • 주 전원 스위치를 껐다 켜서 다시 시도합니다. • SD 카드를 다시 삽입하여 재부팅 합니다. • 그래도 문제가 해결되지 않으면 컨트롤러 보드를 교체합니다.
21	다운로드를 위한 메모리가 부족합니다.	<ul style="list-style-type: none"> • 주 전원 스위치를 껐다 켜서 다시 시도합니다. • 전원을 껐다 켜도 업데이트를 할 수 없다면, 컨트롤러 보드를 교체합니다.

코드	내용물	해결책
22	데이터 압축을 풀 수 없었습니다.	<ul style="list-style-type: none"> • 주 전원 스위치를 껐다 켜서 다시 시도합니다. • 업데이트를 위해 사용한 SD 카드를 교체합니다. • 그래도 문제가 해결되지 않으면 컨트롤러 보드를 교체합니다.
24	SD 카드 액세스 오류	<ul style="list-style-type: none"> • SD 카드를 다시 삽입합니다. • 주 전원 스위치를 껐다 켜서 다시 시도합니다. • 업데이트를 위해 사용한 SD 카드를 교체합니다. • 그래도 문제가 해결되지 않으면 컨트롤러 보드를 교체합니다.
32	다운로드 정지 후 사용된 SD 카드가 올바르지 않습니다. 전원 정지전 삽입된 SD 카드와 전원 정지후 삽입된 SD 카드가 다릅니다.	<ul style="list-style-type: none"> • 펌웨어 업데이트가 정지된 때와 동일한 프로그램이 포함된 SD 카드를 삽입한 후, 주 전원 스위치를 껐다 켜서 다시 시도합니다. • 올바른 SD 카드를 삽입한 후에도 업데이트를 할 수 없다면 SD 카드가 손상되었을 가능성이 있습니다. 이 경우, 다른 SD 카드로 다시 시도하십시오. • 그래도 문제가 해결되지 않으면 컨트롤러 보드를 교체하십시오. BCU와 DCU에 대한 업데이트가 진행되었다면, 관련 보드를 모두 교체하십시오. 조작 패널 장치에 대한 업데이트가 진행되었다면 조작 패널을 교체하십시오.
33	카드 버전 오류입니다. 잘못된 카드 버전이 다운로드되었습니다.	<ul style="list-style-type: none"> • SD 카드에서 각 버전에 맞는 올바른 ROM 업데이트 데이터를 설치하십시오.
34	대상 오류입니다. 잘못된 대상의 카드가 삽입되었습니다.	<ul style="list-style-type: none"> • SD 카드에서 각 대상(JPN/EXP/OEM)에 맞는 올바른 ROM 업데이트 데이터를 설치하십시오.

코드	내용물	해결책
35	모델 오류입니다. 잘못된 모델의 카드가 삽입되었습니다.	<ul style="list-style-type: none"> SD 카드에서 각 모델에 맞는 올바른 EOM 업데이트 데이터를 설치하십시오.
36	모듈 오류입니다. 다운로드할 프로그램이 메인 장치에 존재하지 않습니다. 카드에 지정된 다운로드 대상이 메인 장치의 프로그램 대상과 일치하지 않습니다.	<ul style="list-style-type: none"> 업데이트할 프로그램을 미리 설치합니다. 업데이트할 프로그램이 포함된 SD 카드가 탑재되지 않았을 가능성이 있습니다. SD 카드가 올바르게 탑재되었는지 확인하십시오. 업데이트할 프로그램이 올바르게 설치되었다면 SD 카드가 잘못되었습니다. 이 경우, 올바른 SD 카드를 삽입합니다.
38	다운로드한 프로그램의 버전은 업데이트가 허가되지 않습니다.	<ul style="list-style-type: none"> 덮어쓰기할 프로그램이 지정된 버전인지 확인하십시오.
40	엔진 다운로드에 실패했습니다.	<ul style="list-style-type: none"> 주 전원 스위치를 껐다 켜서 다시 시도합니다. 다운로드가 또 실패하면, 컨트롤러 보드와 BCU를 교체하십시오.
41	팩스 다운로드에 실패했습니다.	<ul style="list-style-type: none"> 주 전원 스위치를 껐다 켜서 다시 시도합니다. 다운로드가 또 실패하면, 컨트롤러 보드와 FCU 보드를 교체하십시오.
42	제어판/언어 다운로드에 실패했습니다.	<ul style="list-style-type: none"> 주 전원 스위치를 껐다 켜서 다시 시도합니다. 다운로드가 또 실패하면, 컨트롤러 보드와 조작 패널 장치를 교체하십시오.
43	인쇄 다운로드에 실패했습니다.	<ul style="list-style-type: none"> 주 전원 스위치를 껐다 켜서 다시 시도합니다. 업데이트에 또 실패한다면 SD 카드가 손상되었습니다. SD 카드를 교체합니다.

코드	내용물	해결책
44	컨트롤러 관련 프로그램을 다운로드했을 때 덮어쓰기할 데이터에 액세스할 수 없습니다.	<ul style="list-style-type: none"> • 주 전원 스위치를 껐다 켜서 다시 시도합니다. • SD 카드에서 올바른 ROM 업데이트 데이터를 설치합니다. • 덮어쓰기할 데이터가 컨트롤러 보드에 포함되어 있다면 컨트롤러 보드를 교체합니다.
49	펌웨어 업데이트가 현재 금지되어 있습니다.	<ul style="list-style-type: none"> • 관리자 도구의 업데이트 펌웨어 설정이 관리자에 의해 [Prohibit]으로 설정되었습니다. 이 설정을 [Do not Prohibit]으로 변경한 후 다시 시도하십시오.
50	전자 인증 확인 결과 업데이트 데이터가 거부되었습니다.	<ul style="list-style-type: none"> • SD 카드에서 올바른 ROM 업데이트 데이터를 설치합니다.
57	@Remote가 패키지 펌웨어를 네트워크로부터 받기로 예약된 일자/시간에 연결되지 않았습니다.	<ul style="list-style-type: none"> • @Remote 연결을 확인합니다.
58	수신 경로 문제로 업데이트를 할 수 없습니다.	<ul style="list-style-type: none"> • @Remote 연결을 확인합니다.
59	HDD가 탑재되지 않았습니다.	<ul style="list-style-type: none"> • HDD 연결을 점검합니다.
60	패키지 펌웨어 업데이트 중 HDD를 사용할 수 없었습니다.	<ul style="list-style-type: none"> • 다시 시도하십시오. • 또 다운로드에 실패하면 HDD를 교체하십시오.
61	패키지 펌웨어 업데이트의 모듈 ID가 잘못되었습니다.	<ul style="list-style-type: none"> • 올바른 패키지 파일을 준비합니다.
62	패키지 펌웨어 업데이트 파일의 구성이 잘못되었습니다.	<ul style="list-style-type: none"> • 올바른 패키지 파일을 준비합니다.
63	원격 펌웨어 업데이트가 예정된 일자/시간에 전원이 꺼져 수신에 실패했습니다.	<ul style="list-style-type: none"> • 다음 수신 시간이 되면 자동으로 업데이트가 실시됩니다.
64	패키지 펌웨어 업데이트가 예정된 일자/시간에 전원이 꺼져 수신에 실패했습니다.	<ul style="list-style-type: none"> • 원격 업데이트에 대한 예약 일자/시간을 초기화합니다.

코드	내용물	해결책
65	원격 펌웨어 업데이트가 예정된 일자/시간에 기기 상태 오류가 발생해 수신에 실패했습니다.	<ul style="list-style-type: none"> 다음 수신 시간이 되면 자동으로 업데이트가 실시됩니다.
66	패키지 펌웨어 업데이트가 예정된 일자/시간에 기기 상태 오류가 발생해 수신에 실패했습니다.	<ul style="list-style-type: none"> 원격 업데이트에 대한 예약 일자/시간을 초기화합니다.
67	원격 펌웨어 업데이트가 예정된 일자/시간에 게이트웨이로부터 최신 버전의 정보를 가져오지 못했습니다.	<ul style="list-style-type: none"> 네트워크가 올바르게 연결되었는지 확인합니다.
68	게이트웨이로부터 최신 버전의 정보를 가져오지 못했습니다.	<ul style="list-style-type: none"> 네트워크가 올바르게 연결되었는지 확인합니다.
69	원격 펌웨어 업데이트가 예정된 일자/시간에 다운로드가 실패했습니다.	<ul style="list-style-type: none"> 네트워크가 올바르게 연결되었는지 확인합니다.
70	네트워크로부터 패키지 펌웨어 다운로드에 실패했습니다.	<ul style="list-style-type: none"> 네트워크가 올바르게 연결되었는지 확인합니다.
71	패키지 펌웨어 업데이트가 예정된 일자/시간에 네트워크 통신 오류가 발생합니다.	<ul style="list-style-type: none"> 네트워크가 올바르게 연결되었는지 확인합니다.
72	패키지 펌웨어 업데이트가 예정된 일자/시간에 @Remote 설정이 유효하지 않습니다.	<ul style="list-style-type: none"> 관리자 도구의 @Remote 서비스 설정을 [Do not Prohibit]으로 지정합니다.

참고

- 표준으로 설치한 PDF 펌웨어는 PS3 데이터를 기본값으로 인쇄하는 프로그램을 포함합니다. 하지만 이 PS3 프로그램은 일반적으로 꺼져 있습니다.
- PS3 펌웨어는 PS3 인쇄 기능을 켜는 동글(key)입니다. PS3 펌웨어가 설치되면 PDF 펌웨어 내의 PS3 프로그램이 켜집니다. 이 사양 때문에 자체 진단 결과 보고서는 PS3 프로그램에 포함된 PDF 펌웨어의 ROM 파트 번호/소프트웨어 버전을 표시합니다.

펌웨어 업데이트(원격 펌웨어 업데이트)

본 기계에서 @Remote를 사용한 원격 제어로 소프트웨어를 업데이트할 수 있습니다.

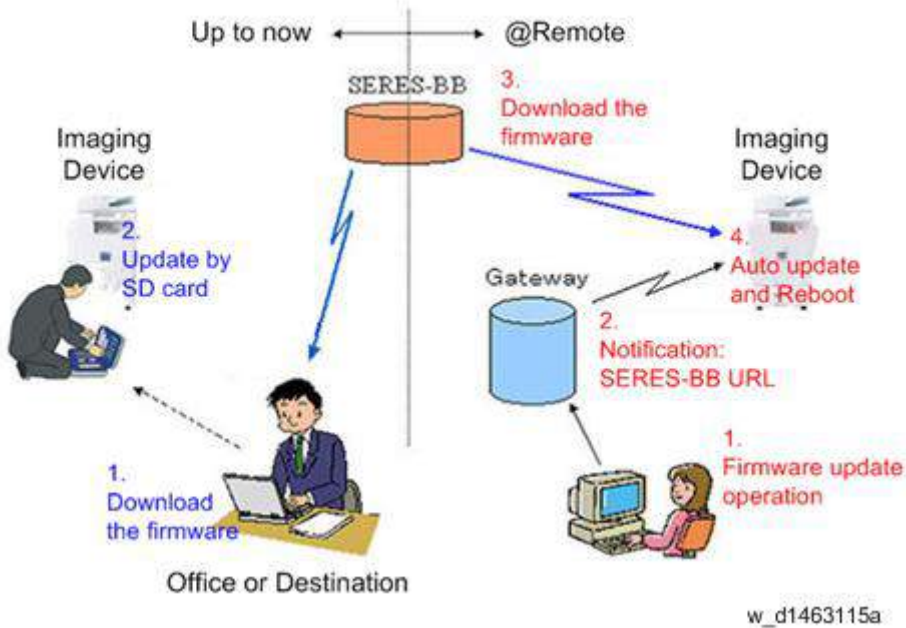

펌웨어 업데이트 파일 유형, 지원되는 업데이트 방식:

	SFU	SD	RFU	ARFU
개별 펌웨어	N/A	사용 가능	사용 가능	N/A
패키지 펌웨어	사용 가능	사용 가능	사용 가능	사용 가능

RFU 실행가능 조건

다음 조건들을 만족하는 장치에 대해 RFU를 실행할 수 있습니다.

1. 고객이 RFU 사용에 동의한 경우.
2. 장치가 TCP/IP 네트워크를 통해 @Remote에 연결된 경우.

펌웨어 업데이트(지능형 펌웨어 업데이트)

⚠ 주의

- SFU 또는 SD 카드를 통한 패키지 펌웨어 업데이트를 사용할 수 있으려면 기기에 HDD가 설치되어 있어야 합니다.

개요

이전에는 각 펌웨어 모듈(시스템/복사, 엔진 등)이 개별적으로 업데이트되었습니다. 하지만, 지금은 통합 펌웨어 패키지(package_ALL)가 사용가능합니다.

펌웨어 패키지를 통해 업데이트하는 방법에는 2가지가 있습니다.

- 네트워크를 통한 펌웨어 업데이트: SFU(Smart Firmware Update)
- SD 카드를 통한 패키지 펌웨어 업데이트

5

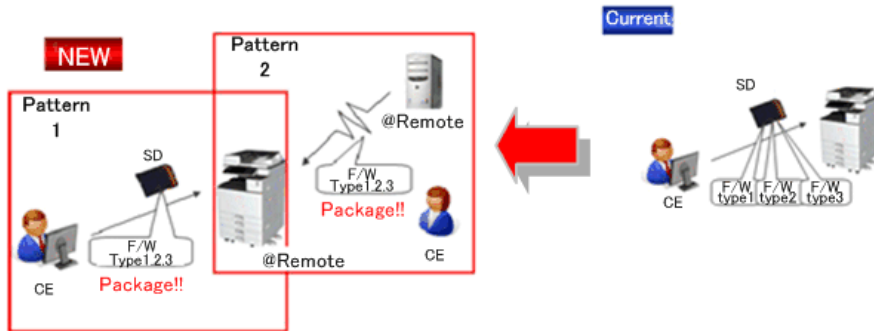

w_d176f2130

네트워크를 통한 펌웨어 업데이트: SFU(Smart Firmware Update)

- SFU의 경우 2가지 방법이 있습니다.
 - 즉시 업데이트: 방문시 펌웨어를 업데이트합니다
 - 다음 방문시 업데이트: 다운로드 일자 및 시간을 설정합니다. 다음과 같은 방문시 펌웨어가 사전에 자동 다운로드되어 업데이트됩니다.
- 네트워크 환경에 따라 펌웨어 다운로드에 몇 분 걸릴 수 있기 때문에 Update at the next visit(다음 방문시 업데이트)를 권장합니다.

참고

- SFU는 내장형 @Remote 통신기능을 갖춘 장치를 통해 @Remote에 연결할 수 있어야 합니다. 기기가 중간 장치(RC Gate)를 통해 @Remote에 연결될 경우, SFU 기능을 사용할 수 없습니다.

SD 카드를 통한 패키지 펌웨어 업데이트

패키지 펌웨어 업데이트의 경우 SD 카드에 패키지 펌웨어를 직접 쓰는 기존의 SD 카드 방법을 사용해도 됩니다.

펌웨어 업데이트 파일 유형, 지원되는 업데이트 방식:

	SFU	SD 카드	RFU	ARFU
개별 펌웨어	N/A	사용 가능	사용 가능	N/A
패키지 펌웨어	사용 가능	사용 가능	사용 가능	사용 가능

즉시 업데이트

SP 모드에서 [Firmware Update] 메뉴로 들어가 패키지 펌웨어를 업데이트합니다.

참고

- 기기가 내장형 @Remote 통신 기능이 없는 장치를 통해 @Remote에 연결된 경우에도 [Firmware Update] 버튼이 표시됩니다.
- 오류 코드가 표시될 경우, 660페이지의 "업데이트 오류 화면"을(를) 참고합니다.

1. SP 모드에 들어갑니다.
2. [펌웨어 업데이트]를 누릅니다.

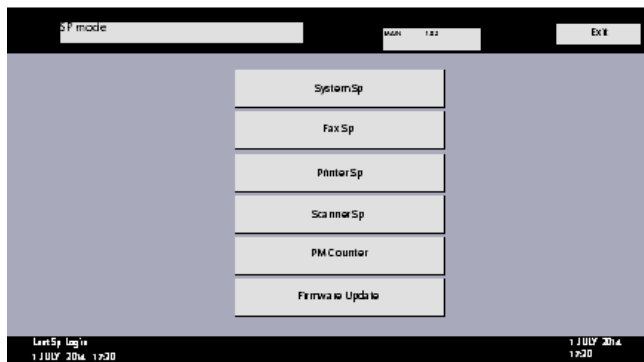

d197f0507

3. [업데이트]를 누릅니다.

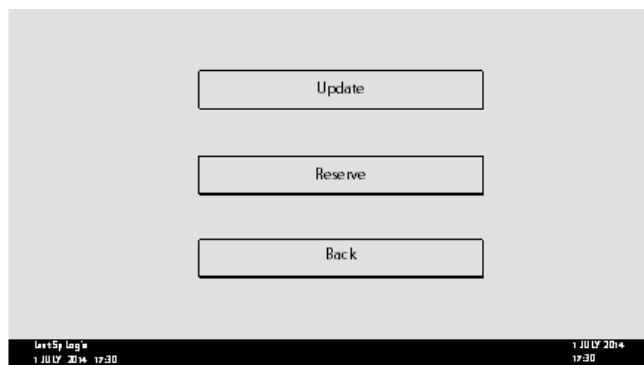

d197f0508

4. [업데이트 실행]을 누릅니다.

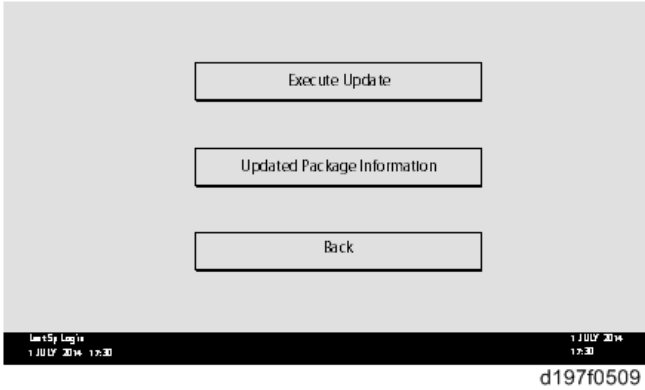

5. [예]를 누릅니다.

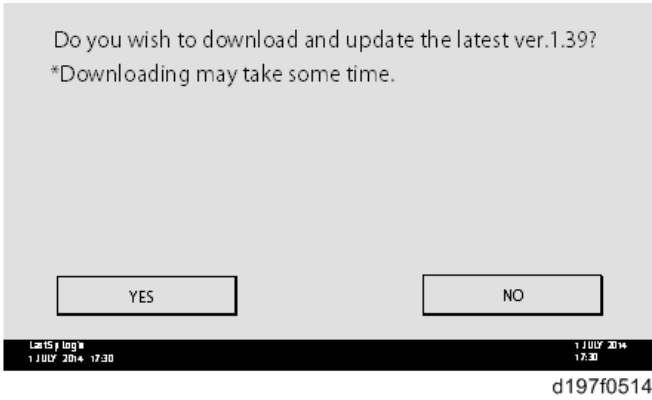

6. 다음과 같이 표시됩니다.

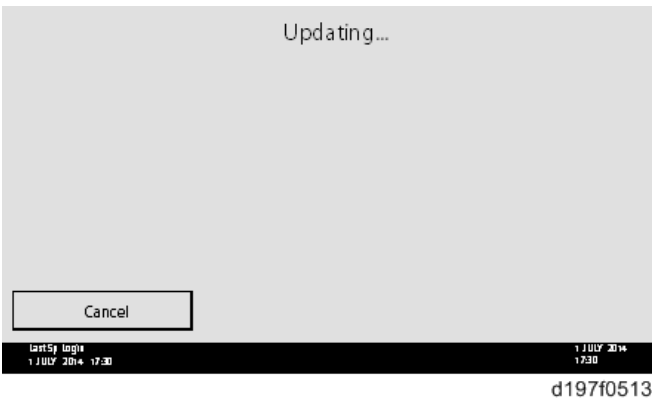

참고

- 만약 오류 코드가 E66이 표시된다면, 펌웨어 다운로드에 실패했다는 의미이므로, 1단계로 돌아갑니다.

- 다운로드가 끝나면 자동으로 업데이트가 시작될 것입니다.
- 기기가 업데이트 모드에 있을 때, 인쇄 작업이 시작되면 자동 업데이트가 중단됩니다. 인쇄 작업이 끝난 후, 아래에 표시된 화면에서 [예]를 눌러 업데이트를 다시 시작합니다.

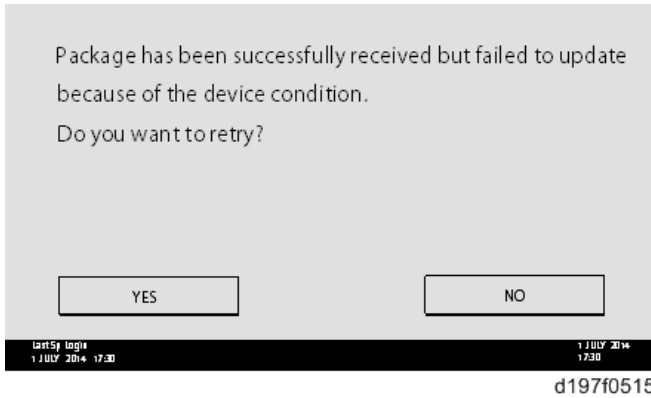

7. [Update done]이 표시됩니다.

- 기기가 자동으로 다시 부팅할 것입니다.

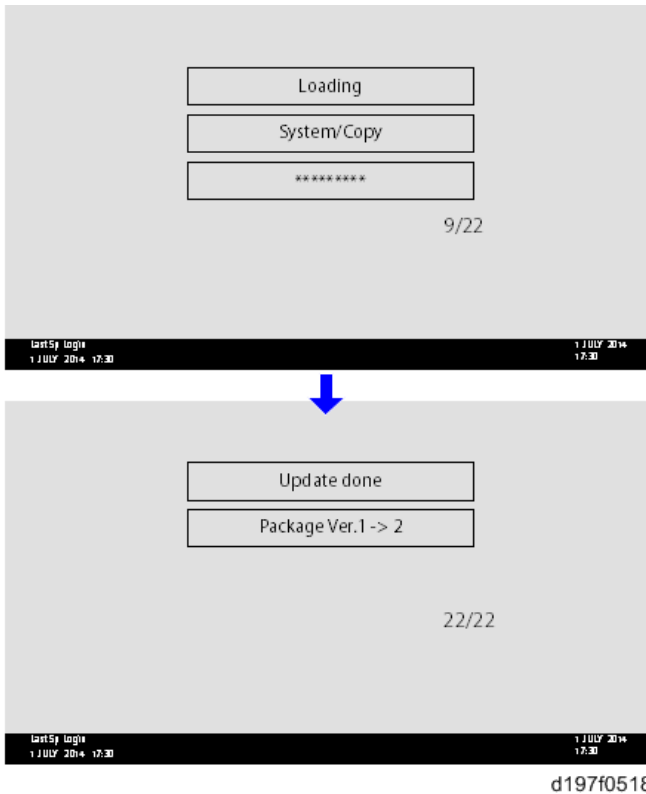

↓참고

- 화면 오른쪽 아래에 있는 수치는 “업데이트된 항목수/전체 업데이트 항목” 을 나타냅니다.

다음 방문시 업데이트(예약)

SFU에 필요한 패키지 펌웨어를 미리 다운로드해서, 다음 서비스 방문 때 실제 설치 작업을 수행하도록 설정할 수 있습니다. 이렇게 하면 서비스 방문시 펌웨어 다운로드 시간을 절약할 수 있습니다.

나중에 펌웨어 다운로드하도록 설정하는 방법(예약)

SP 모드에서 [Firmware Update] 메뉴로 들어가 패키지 펌웨어를 업데이트합니다.

↓참고

- 기기가 내장형 @Remote 통신 기능이 없는 장치를 통해 @Remote에 연결된 경우에도 [Firmware Update] 버튼이 표시됩니다. 오류 코드가 표시될 경우, 660페이지의 "업데이트 오류 화면"을(를) 참고합니다.

1. SP 모드에 들어갑니다.
2. [펌웨어 업데이트]를 누릅니다.

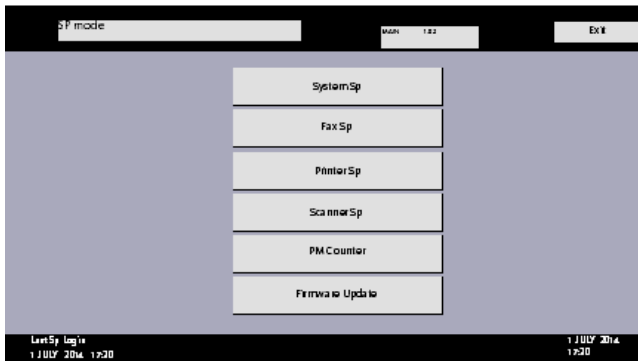

d197f0507

3. [예약]을 누릅니다.

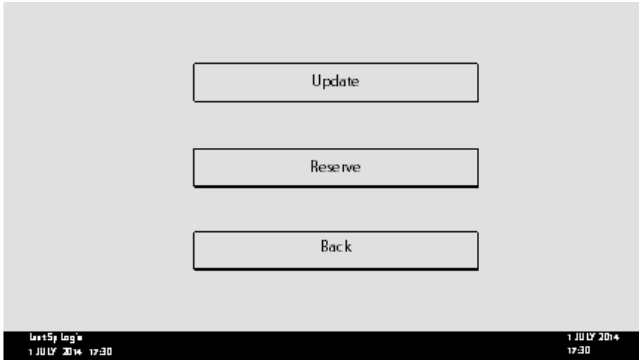

d197f0508

4. [예약 설정]을 누릅니다.

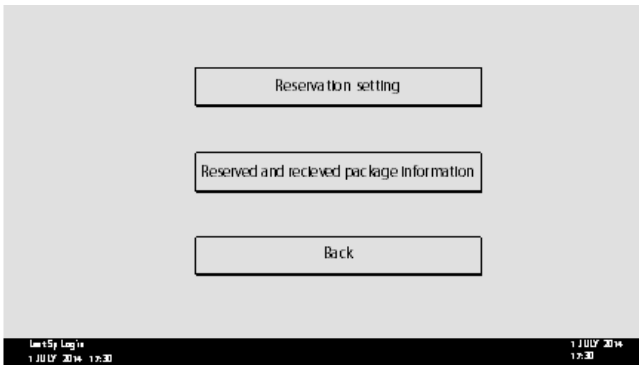

d197f0510

5. 다음 방문 및 데이터 수신을 시작할 날짜와 시간을 입력합니다.

- "Next time to visit this customer"(이 고객을 방문할 다음 시점): 이 시간/날짜까지 패키지 펌웨어가 자동적으로 다운로드될 것입니다.
- "When to receive? (1-7)" (수신 시기는?): 다음 방문 날짜에서 지정한 일수를 뺀 날짜에 패키지 펌웨어 다운로드가 시작될 것입니다.

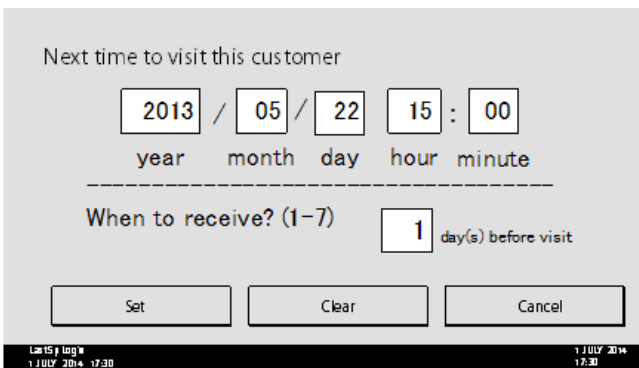

d197f0512

성공적인 다운로드

아래 다이어그램에서, 펌웨어는 다음 방문 예정일 하루 전에 다운로드되도록 설정되었습니다. 1번째 다이어그램에서는 첫 시도에 다운로드가 성공했습니다. 2번째 다이어그램에서는 3차례 다운로드에 실패한 후 4번째 시도에서 성공했습니다.

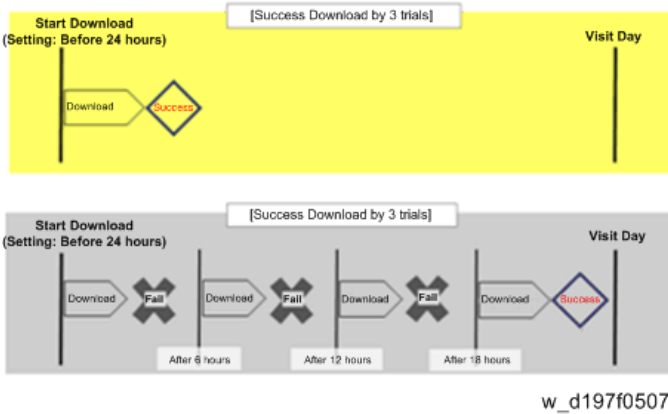

- 네트워크 설정/환경, 기기 전원 꺼짐, 기타 원인 등으로 펌웨어 다운로드가 실패하거나 완료되지 못한 경우에는 예정된 기한까지 6시간 마다 다운로드를 재시도하게 됩니다 (최대 4회 시도). 예를 들어, 다운로드가 다음 방문일 하루 전으로 설정되었다면, 기기는 방문일 24시간전에 다운로드를 시도하고 그후 6시간 마다 계속 시도하게 됩니다(최대 총 4회 시도).
- 이러한 재시도는 펌웨어 다운로드가 실패한 경우에 한해서 실행됩니다.
- 예정된 다운로드가 시작될 때 기기가 에너지 절감 모드에 있을 경우에는 다운로드가 백그라운드로 실행되어 기기는 에너지 절감 모드에 머물게 됩니다.
- 다운로드가 진행 중일 때 고객이 인쇄 작업, 복사 작업, 팩스 수신 또는 기타 작업을 시작할 경우에도 다운로드를 중단없이 계속됩니다.
- 다운로드가 진행 중일 때 고객이 전원을 끈다면 다운로드가 종료됩니다.
- 다음 방문 예정 시점까지 다운로드를 완료할 수 없는 경우에는 기기의 펌웨어 다운로드 시도가 중지될 것입니다.

예약된 펌웨어 다운로드 완료 확인 방법

1. SP 모드에 들어갑니다.

2. [펌웨어 업데이트]를 누릅니다.

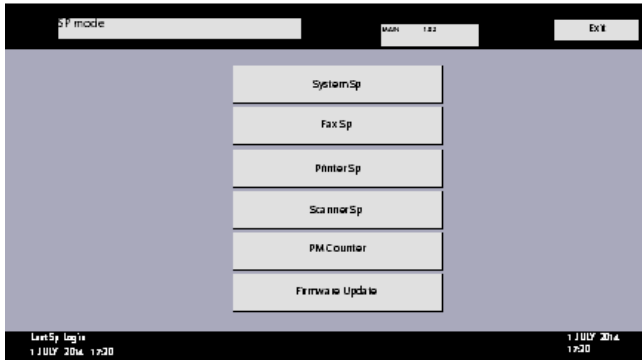

d197f0507

3. [예약]을 누릅니다.

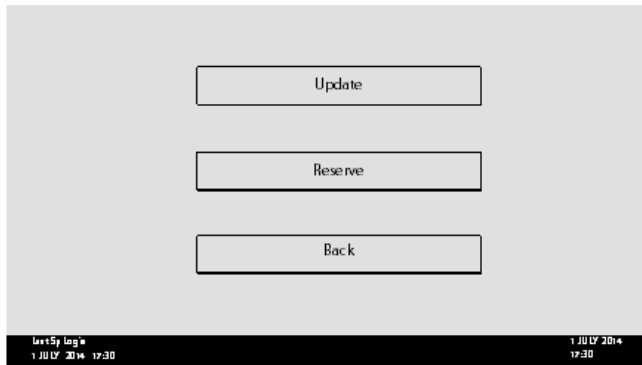

d197f0508

4. [패키지 정보 예약 및 수신]을 누릅니다.

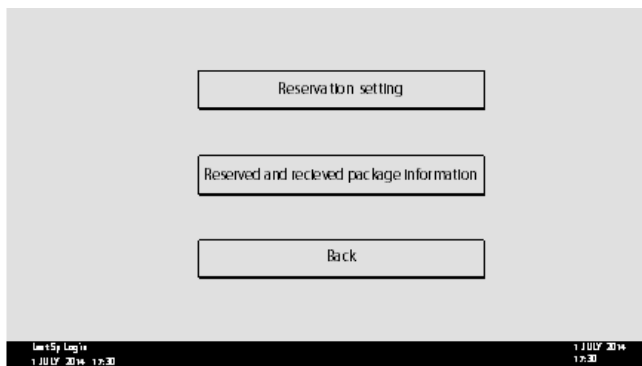

d197f0510

5. 표시된 정보를 확인합니다.

패키지 펌웨어의 다운로드가 성공적으로 완료된 경우에는 아래와 같이 다운로드 결과에 대한 내역이 표시됩니다.

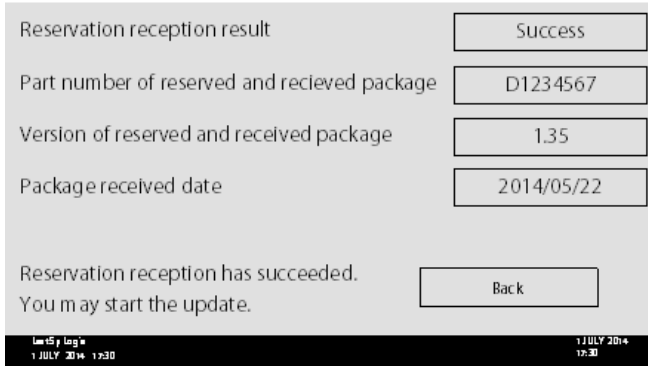

d197f0511

↓ 참고

- 이 정보는 예약한 펌웨어가 이미 다운로드된 경우에만 표시됩니다. 그렇지 않다면, 모든 데이터 항목이 “-” 로 표시됩니다.

예약 다운로드한 펌웨어의 설치 방법

1. SP 모드에 들어갑니다.
2. [펌웨어 업데이트]를 누릅니다.

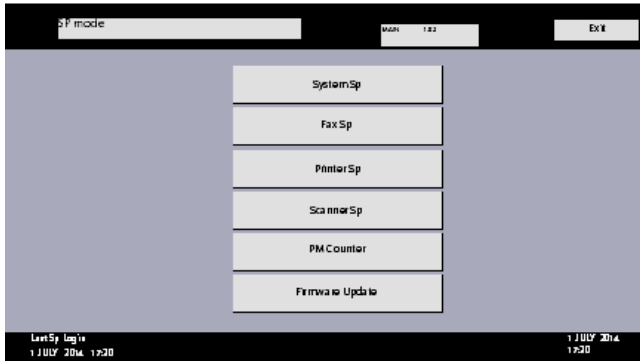

d197f0507

3. [업데이트]를 누릅니다.

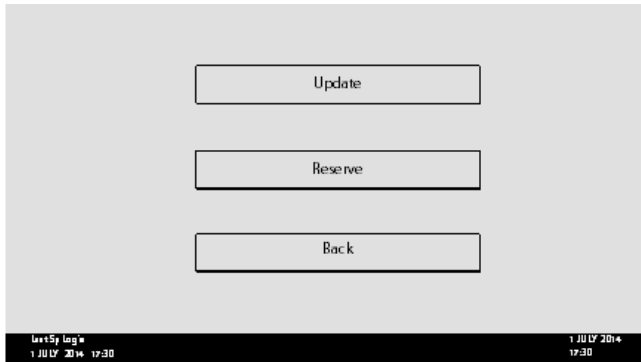

d197f0508

4. [업데이트 실행]을 누릅니다.

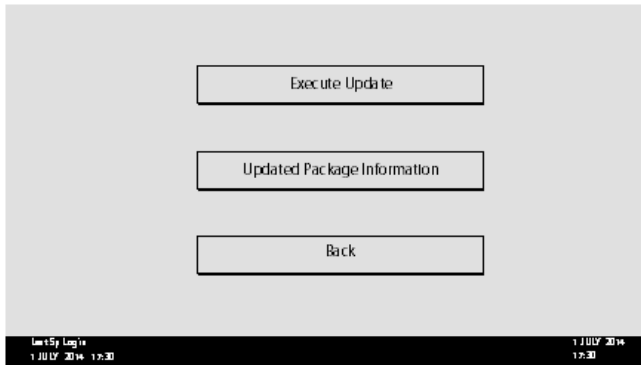

d197f0509

5. 받은 패키지 펌웨어의 버전을 확인한 후 [예]를 누릅니다.

- 업데이트가 시작되었습니다.

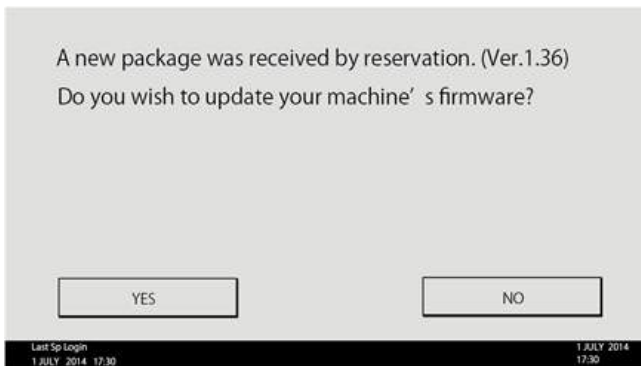

d197f0516

참고

- HDD에 받은 예약 패키지가 최신 버전이 아니라면, 아래와 같은 메시지가 표시됩니다.

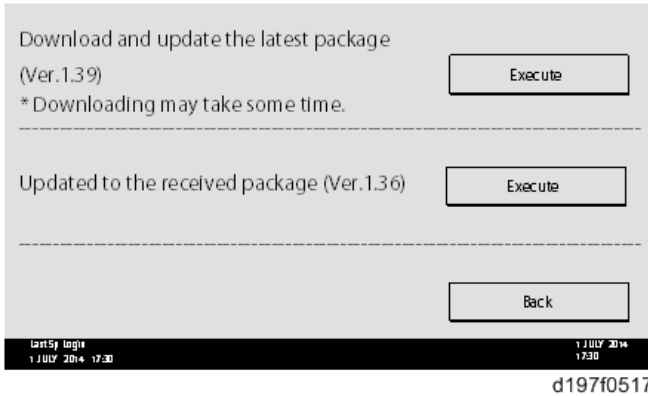

5

- 최신 버전을 다운로드하고 싶다면, "최신 패키지 다운로드 및 업데이트" 메시지 옆의 [실행]을 누릅니다. 그러면 패키지 펌웨어 업데이트가 시작될 것입니다.
- HDD에 있는 펌웨어를 이용해 업데이트하고 싶다면(이전 버전), "받은 패키지로 업데이트" 메시지 옆의 [실행]을 누릅니다.

6. [Update done]이 표시됩니다.

- 기기가 자동으로 다시 부팅할 것입니다.

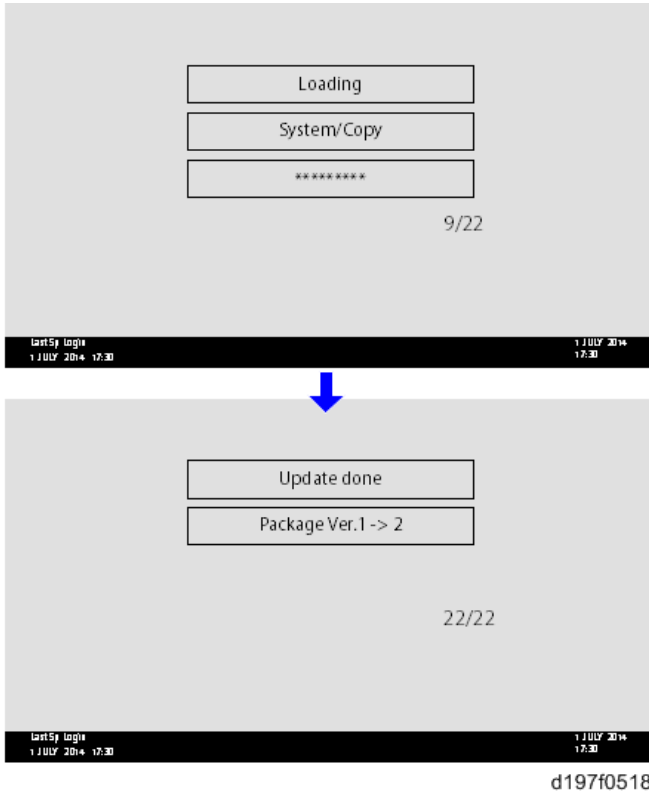

참고

- 화면 오른쪽 아래에 있는 수치는 “업데이트된 항목수/전체 업데이트 항목” 을 나타냅니다.

SD 카드를 통한 업데이트

종래의 방법인 SD 카드를 통한 업데이트는 패키지 펌웨어를 SD 카드에 쓰기 저장한 경우에 사용가능합니다.

참고

- 오류 코드가 표시될 경우, 660페이지의 "업데이트 오류 화면"을(를) 참고합니다.
1. SD 카드에 새 폴더를 만든 다음, 폴더 이름을 "package"로 지정합니다.

2. 패키지 펌웨어 (xxxxxxx.pkg)를 이 폴더에 복사합니다.



d197f0504

★ 중요

- 만약 패키지 펌웨어를 기존의 “romdata” 폴더에 복사하게 되면, 업데이트가 되지 않습니다.
- 이 폴더에는 단 한개의 패키지 펌웨어 버전만 복사해야 합니다. SD 카드에 여러개의 펌웨어 버전을 복사하면, 이 중 한 개의 버전만 임의로 선택됩니다.

3. 전원을 끕니다.

4. 제공된 SD 카드를 SD 카드 슬롯 2(서비스용)에 삽입합니다.

5. 전원을 켜고 [업데이트]를 누릅니다.

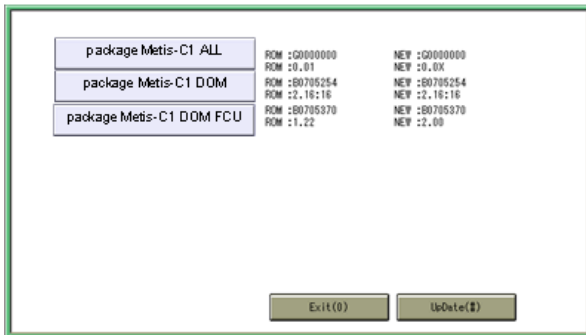

d176f2127

↓ 참고

- SD 카드에 펌웨어 패키지와 1개 이상의 모듈이 있는 경우, 아래와 같은 화면이 나타날 수 있습니다. [패키지]를 선택하고 [OK]를 누르면 앞선 5단계로 이동합니다.

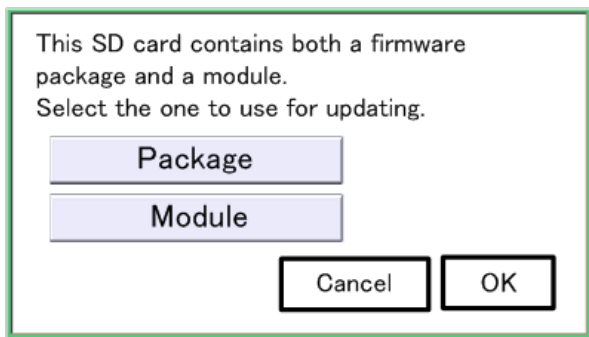

d176f2128

6. 패키지 펌웨어 다운로드가 HDD에서 완료되면 자동적으로 업데이트가 시작됩니다.
7. 업데이트가 완료되면, “Update done” 이 표시됩니다.

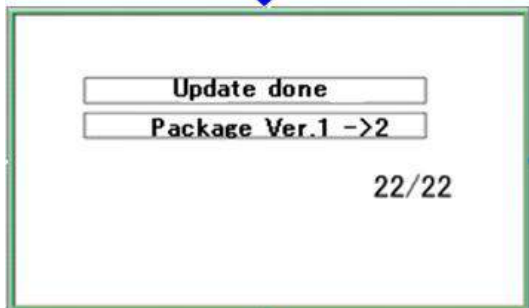
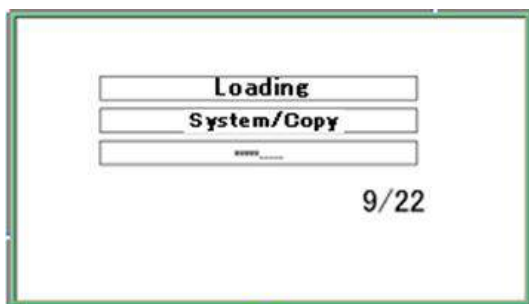

w_d177z0021a

참고

- 화면 오른쪽 아래에 있는 수치는 “업데이트된 항목수/전체 업데이트 항목” 을 나타냅니다.
8. 주 전원 스위치를 끈 후, SD 카드 슬롯 2에서 SD 카드를 빼냅니다.
 9. 전원을 켭니다.

펌웨어 업데이트(자동 원격 펌웨어 업데이트)

참고

- 자동 원격 펌웨어 업데이트(ARFU)를 위해 인터넷에 연결해야 합니다. 설정하기 전에 고객의 승인을 받으십시오.

개요

자동 원격 펌웨어 업데이트(ARFU)에 의해 펌웨어는 76시간 마다 글로벌 서버를 확인하고 기계에 설치된 것보다 새로운 펌웨어가 있다면 최근 패키지를 다운로드하여 업데이트합니다.

기능 개요

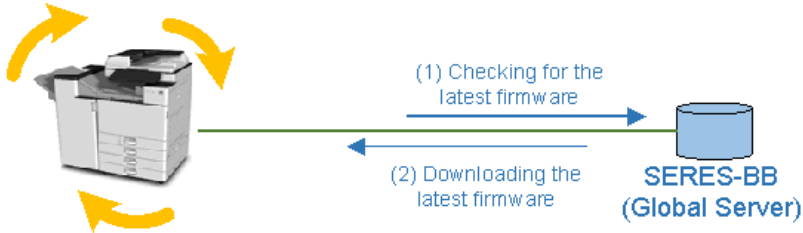

(3) Automatic firmware update

w_d238z5023e

펌웨어 업데이트 파일 유형, 지원되는 업데이트 방식:

	SFU	SD 카드	RFU	ARFU
개별 펌웨어	N/A	사용 가능	사용 가능	N/A
패키지 펌웨어	사용 가능	사용 가능	사용 가능	사용 가능

펌웨어 패키지에 포함된 사항

펌웨어 패키지가 포함된 모듈은 펌웨어 다운로드 웹사이트에 체크 (✓)로 표시되어 있습니다.

패키지에 포함되어 있지 않은 펌웨어는 SD 카드 등에 의해 업데이트되어야 합니다.

포함	펌웨어
-	aics
✓	애니메이션
✓	애플리케이션 사이트

포함	펌웨어
✓	블루투스 서비스
✓	치타 시스템
-	CSPF
-	데이터 삭제 Onb
-	에코인포워젯
✓	엔진
-	외부 인증
✓	팩스
-	팩스인포워젯
✓	GWFCU3.8-9(WW)

프로세스 다운로드 및 업데이트

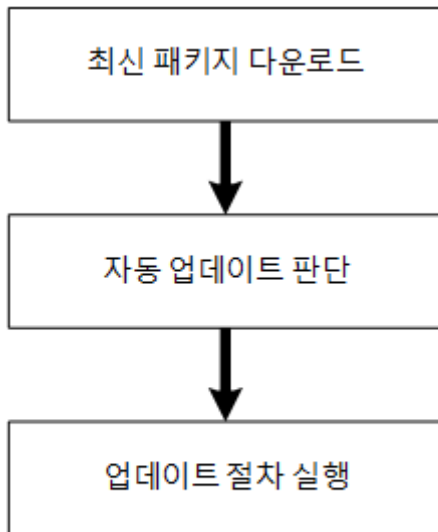

w_d238z5024e

최근 패키지 다운로드

기계는 최근 패키지 버전에 대한 서버를 확인합니다.

글로벌 서버에 있는 패키지의 버전이 기계에 설치된 패키지보다 나중 버전이거나, 기계가 펌웨어 패키지를 다운로드하지 않았을 경우, 기계는 고객이 기계를 사용 중이라도 백그라운드에서 최신 패키지를 다운로드합니다.

다운로드를 실패할 경우, 기계는 76시간 후에 다운로드를 다시 시도합니다.

또는 다운로드 패키지는 SFU(지능형 펌웨어 업데이트)와 함께 사용될 수 있습니다. SFU(지능형 펌웨어 업데이트)와 함께 다운로드한 패키지를 ARFU(자동 원격 펌웨어 업데이트)와 함께 사용하거나 그 반대로 사용할 수 있습니다.

하드 디스크를 교체하는 경우, 펌웨어 패키지 데이터가 하드 디스크에서 삭제됩니다. 그러므로 최근 펌웨어가 새로운 하드 디스크에 있는 경우 최근 패키지 데이터를 받도록 하십시오.

기계를 패키지 파일이 저장된 서버에 연결하는 경우, DNS 설정 및 DNS에 의한 이름 솔루션이 필요합니다. 이름이 해결되지 않더라도 기계가 패키지의 다운로드를 시도하지만, 이름이 해결되지 않았기 때문에 실패합니다.

글로벌 서버에 다음 요청을 발송하는 시간 및 날짜는 SP5-886-116(팜 업데이트 설정: 자동 업데이트 다음 날짜)와 함께 확인할 수 있습니다.

자동 원격 펌웨어 업데이트는 76시간마다 실행됩니다.

ARFU의 판단

최신 업데이트 패키지가 성공적으로 다운로드된 경우 업데이트를 판단하거나, 패키지가 이미 다운로드되었습니다.

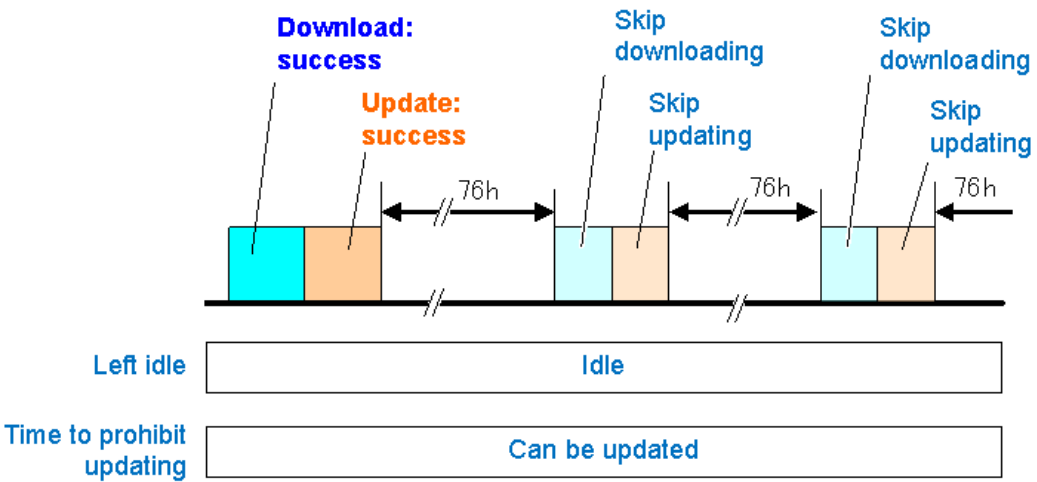

w_d238m0998e

판단 시간이 업데이트 금지 시간 또는 SP 또는 WIM으로 설정된 날짜인 경우, 기계는 76시간 후에 업데이트를 다시 시도합니다.

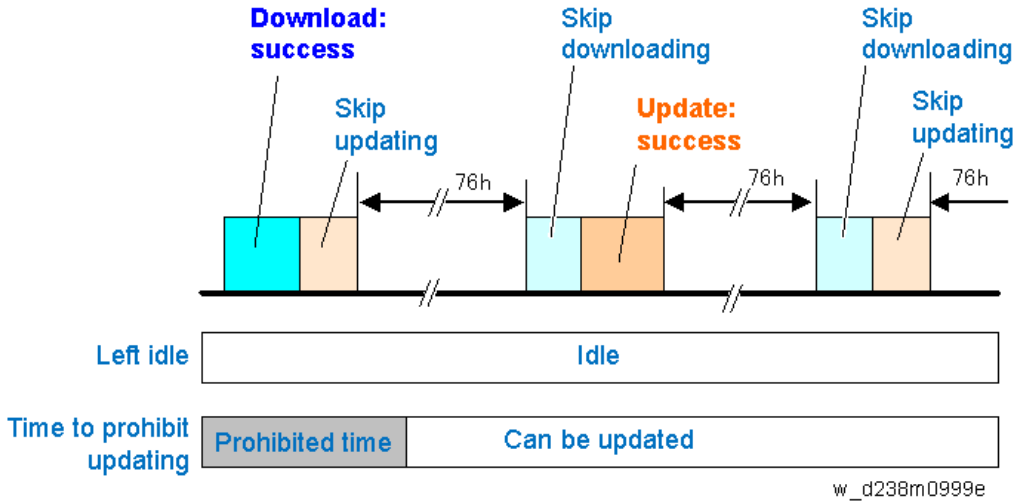

판단 절차를 수행 중에 기계가 사용 중이면, 절차를 다시 시도합니다. 재시도는 매 시간 3회까지 수행되며(SP에서 변경될 수 있음) 3회 시도 중 기계가 사용 중인 경우, 기계는 76시간 후 업데이트를 재시도합니다.

5

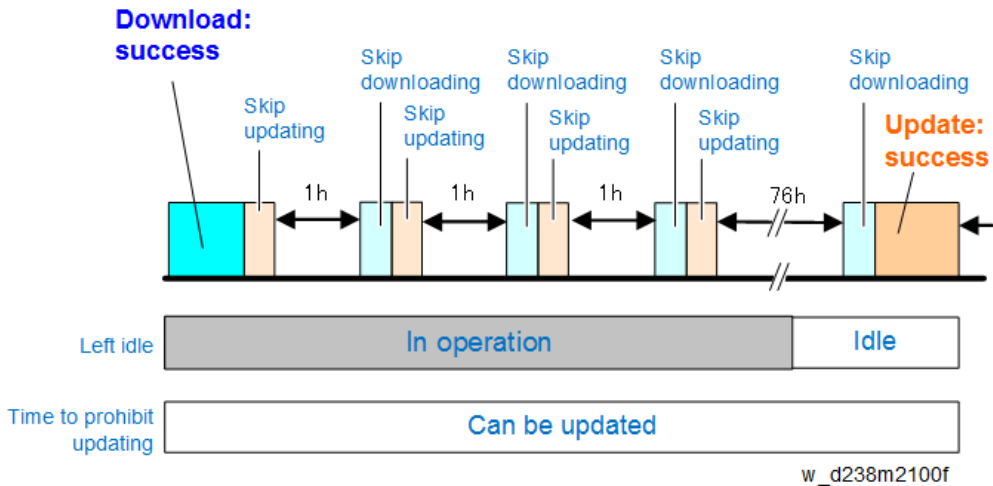

기계가 사용 중인 것으로 판단된 상황

번호	기계가 사용 중인 것으로 판단된 상황
1	제어 패널이 30초 이내에 사용되는 경우
2	펌웨어의 업데이트 중
3	펌웨어 업데이트를 비활성화한 경우
4	인쇄(복사, 프린터, 팩스, 네트워크를 통한 재인쇄) 중인 경우

번호	기계가 사용 중인 것으로 판단된 상황
5	스캔(복사, 스캐너, 팩스) 중인 경우
6	네트워크를 통한 이미지 데이터 회수
7	초기 설정(사용자 도구 설정) 또는 SP가 설정 중인 경우
8	팩스가 데이터를 전송 중인 경우
9	후크 / 핸드셋 중인 경우
10	PC-FAX 수행 중인 경우(PC에서 기계를 데이터를 작업 끝에 전송)
11	에너지 서버 모드에서/모드로 시프팅 중인 경우
12	실행 중인 모듈로 인해 펌웨어 업데이트를 수행할 수 없는 경우 예) DCS 전송을 기다리면서(부록 참조), HDD/SD 카드 등 기기에 액세스 중인 경우
13	미리보기를 표시하는 중
14	문서 서버 기능이 사용 중인 경우
15	TWAIN에 연결 중인 경우
16	복사 과정 종단을 수행 중인 경우
17	프린터 메뉴를 표시 중인 경우
18	WIM를 통해 문서 서버 기능 또는 저장된 팩스 문서에 대한 표시를 업데이트 중인 경우
19	로그 정보를 쓰는 중인 경우
20	주소록에 액세스 중인 경우
21	SC 중인 경우

업데이트 절차

기계가 자동 펌웨어 업데이트를 실행하기로 판단한 경우, 다음 메시지가 표시됩니다.

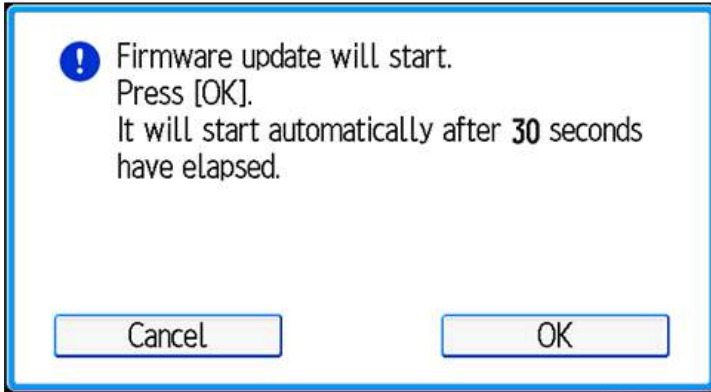

d238m2106

팝업 화면에 "Cancel" 및 "OK" 버튼이 있는 경우, "OK" 버튼을 선택하거나 30초가 경과한 경우 업데이트 절차를 시작합니다.

"Cancel" 버튼을 선택한 경우, 기계는 "Retry update" 절차를 수행합니다.

복구 모드에서 기기 업데이트 및 3회의 재시도가 모두 실패한 경우, 기기 손상을 결정하며 손상된 기기에 대해 SC를 표시합니다. 해당 SC가 표시된 경우, 표시된 보드를 교체하십시오. SC845의 경우, SC를 호출 센터에 보고할 수 없습니다.

기기 및 해당 SC 번호.

기기명	SC 번호
엔진 보드	SC845-01
컨트롤러 보드	SC845-02
조작 패널(일반 패널)	SC845-03
조작 패널(스마트 패널)	SC845-04
FCU	SC845-05

업데이트 취소

자동 원격 펌웨어 업데이트(ARFU)를 취소하거나 조작 패널에서 회복 모드에서 업데이트할 수 있습니다.

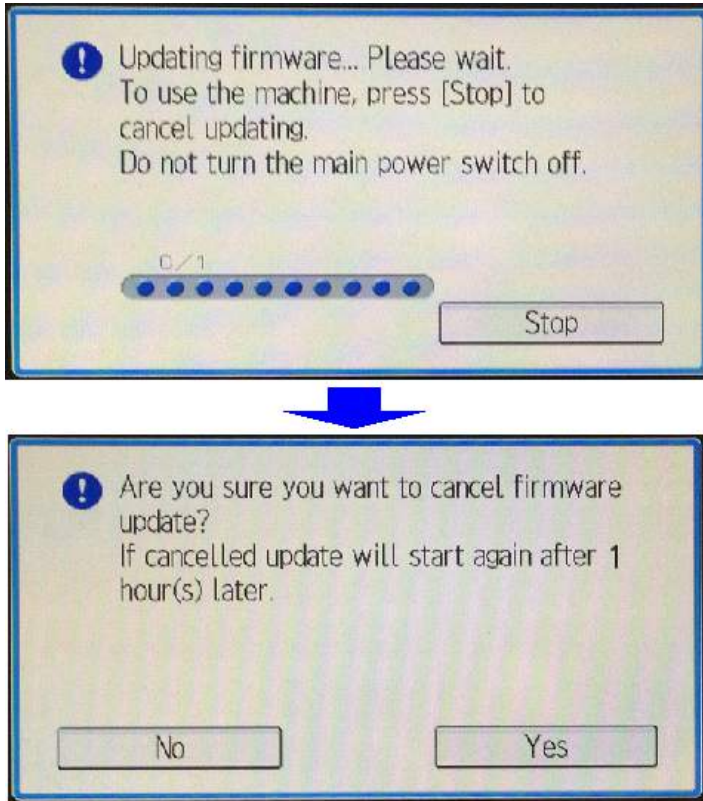

d238m2107

그러나 조작 패널을 업데이트 중에는 이 절차가 가능하지 않습니다. 한편 조작 패널에 대한 업데이트는 업데이트의 최종 단계에서 실행됩니다. 이에 따라 이 단계에서 업데이트 취소가 실제적인 영향을 미치지 않습니다.

업데이트를 취소할 경우, 다음 기기 중 모든 모듈을 업데이트를 수행할 때 기계를 다시 부팅합니다.

1. 엔진 보드
2. FCU
3. 컨트롤러 보드
4. 조작 패널

예를 들어, 조작 패널의 첫 모듈을 업데이트하는 중에 업데이트 절차를 취소할 경우, 조작 패널의 모든 모듈이 업데이트될 때 기계가 재부팅됩니다.

패키지에 포함된 펌웨어 정보는 패키지의 SERES에 있는 릴리스 노트에서 알아볼 수 있습니다.

다음 업데이트는 취소 76시간 후에 실행됩니다. 기존(취소된) 패키지는 76시간 후에 다운로드된 패키지가 최신판일 경우 폐기됩니다.

ARFU 결과를 확인하기

1. SP 모드에 들어갑니다.
2. [펌웨어 업데이트]를 누릅니다.
3. [업데이트]를 누릅니다.
4. [패키지 정보 업데이트]를 누릅니다.
5. 펌웨어 패키지가 글로벌 서버에 있는 것과 같으면 업데이트가 성공적으로 완료됩니다. 그렇지 않을 경우 로깅 날짜를 사용하여 결과를 확인합니다.
 SP7-520-041 ~ -045(업데이트 로그: 자동:버전)에서, ARFU가 업데이트한 패키지 버전을 확인할 수 있습니다. (-041이 최신 결과를 표시합니다. SMC 시트에도 인쇄됩니다.)

로깅 데이터를 사용한 결과 확인

1. SP 모드에 들어갑니다.
2. [시스템/복사]를 누릅니다.
3. SP7-520-051 ~ 060에 의한 ARFU 결과를 확인합니다(로그 업데이트: 자동: 결과)
 "-051"가 최근 업데이트 결과입니다. 각 결과 로그의 번호에 대한 자세한 내용은 다음 "관련 SP" 절을 참조하십시오

관련 SP

SP 번호	선택 정의	개요
SP5-886-111	0: 끄기 1: 켜기	ARFU에 의한 업데이트 ON/OFF를 설정합니다.
SP5-886-112	0: 끄기 1: 켜기	업데이트 금지 시간 설정이 켜져 있으며 현재 시간이 시간 설정 범위 내에 있으면 업데이트를 수행하지 않습니다. <ul style="list-style-type: none"> • 시작 시간 < 종료 시간: 금지 시간은 동일 날짜의 시작 시간에서 금지 시간까지입니다. • 시작 시간 > 종료 시간: 금지 시간은 다음 날짜의 시작 시간에서 종료 시간까지입니다. • 시작 시간 == 종료 시간: 금지 시간 설정이 비활성화되었습니다. (업데이트를 금지할 수 없습니다.)
SP5-886-113	0 ~ 23 9	
SP5-886-114	0 ~ 23 17	

SP 번호	선택 정의	개요
SP5-886-115	0: 끄기 1: 켜기	업데이트 기능을 비활성화되었다고 하더라도 패키지 다운로드가 가능합니다. 다운로드된 패키지는 SFU와 함께 사용됩니다.
SP5-886-116	표시 전용	최신 패키지 확인이 수행되면 표시됩니다.
SP5-886-117	1 ~ 24 1	재시도 후 다음 버전 체크 시간을 설정합니다.
SP5-886-120	0x00	하기의 각 시간에 대한 해당 비트가 1로 설정될 경우 업데이트를 수행하지 않습니다. <ul style="list-style-type: none"> • 금지됨:비트7 • 월요일: 비트 6 • 화요일: 비트 5 • 수요일: 비트 4 • 목요일: 비트 3 • 금요일: 비트 2 • 토요일: 비트 1 • 일요일: 비트 0 이 설정은 금지 시간 설정에 의해 영향을 받지 않습니다. 예: 월, 금, 토, 일에 금지됨. : 0x47 (01000111)
SP7-520-011 ~ 015	표시 전용	업데이트가 시작된 경우 날짜 및 시간 내력 최근 5건이 기록되며, 작은 번호가 가장 최근 것입니다. 마지막 업데이트가 실패한 경우, 기록되지 않습니다.
SP7-520-021 ~ 025	표시 전용	업데이트가 종료된 경우 날짜 및 시간 내력 최근 5건이 기록되며, 작은 번호가 가장 최근 것입니다. 업데이트가 성공적으로 종료되면 기록이 생성됩니다. 업데이트가 취소되면, 기록이 생성되지 않습니다.
SP7-520-031 ~ 035	표시 전용	업데이트가 완료된 패키지 번호 내력(접미사 포함). 최근 5건이 기록되며, 작은 번호가 가장 최근 것입니다. 업데이트가 성공적으로 종료되면 기록이 생성됩니다. 업데이트가 취소되면, 기록이 생성되지 않습니다.

SP 번호	선택 정의	개요
SP7-520-041 ~ 045	표시 전용	업데이트가 완료된 패키지 버전의 내력. 최근 5건이 기록되며, 작은 번호가 가장 최근 것입니다. 업데이트가 성공적으로 종료되면 기록이 생성됩니다. 업데이트가 취소되면, 기록이 생성되지 않습니다.
SP7-520-051 ~ 060	표시 전용	다운로드 및 업데이트 결과 내력. 번호 설정에 대해 하기 내용을 참조하십시오.

SP7-520-051 ~ 060의 결과 내력에 대한 번호 설정

번호	결과	설명
1	SFC와 함께 다운로드	기계가 SFU와 함께 패키지를 다운로드하기 때문에 다운로드 또는 업데이트할 수 없습니다.
2	HDD가 분리됨	기계에 HDD가 없기 때문에 다운로드 또는 업데이트를 수행할 수 없습니다.
3	SFU와 함께 업데이트	기계가 SFU와 함께 업데이트 중이기 때문에 다운로드 또는 업데이트를 수행할 수 없습니다.
4	HDD 오류	HDD를 사용할 수 없기 때문에 다운로드 또는 업데이트할 수 없습니다.
5	버전 정보 획득 오류	버전 정보를 획득할 수 없기 때문에 다운로드 또는 업데이트할 수 없습니다.
6	업데이트 다운로드 오류	업데이트 다운로드를 실패했기 때문에 다운로드 또는 업데이트를 수행할 수 없습니다. 비 @Remote 방식의 경우, 프록시 세트가 없기 때문에 다운로드가 실패했다고 표시됩니다.
7	이름 확인 오류	업데이트 다운로드 중 이름을 확인할 수 없기 때문에 다운로드 또는 업데이트를 수행할 수 없습니다.
8	자동 업데이트 설정 비활성화	SP5-886-111(자동 업데이트 설정)이 비활성화되고, SP5-886-115(SFU에 대한 자동 다운로드 설정)이 비활성화되어 패키지가 다운로드되었지만 업데이트를 수행할 수 없습니다.

번호	결과	설명
9	업데이트 금지 시간	<p>자동 업데이트 금지 시간 설정(SP5-886-112)이 활성화되고, 개시된 업데이트 시간이 금지 시간(SP5-886-113 to 114)에 포함되었기 때문에 업데이트를 개시할 수 없습니다.</p> <p>또는 업데이트가 개시된 날짜가 업데이트 금지 날짜입니다(SP5-886-120).</p>
10	기계가 사용 중인 경우 업데이트가 연기됩니다	<p>업데이트가 개시할 때 다음 조건으로 인해 업데이트를 개시할 수 없습니다.</p> <ul style="list-style-type: none"> • 기계가 사용자에게 의해 사용 중입니다(패널이 30초 이내에 사용됨) • 다른 이유로 기계가 오프라인 상태 • 조작성 금지됨 • SP/UP 메뉴 표시 • 펌웨어 업데이트가 다른 방법으로 수행 중입니다. • 구성 변경이 금지됨 • 조작 패널(스마트 패널) 인증 중
11	사용자에게 의해 취소된 업데이트	업데이트 시작 전에 나타난 팝업에서 사용자가 "Cancel"을 선택했기 때문에 업데이트가 취소되었습니다.
12	오프라인 오류	기계가 다른 이유로 오프라인 상태에 있기 때문에 업데이트를 시작할 수 없습니다.
13	업데이트 성공	업데이트가 시작되었고 성공적으로 완료되었습니다.
14	업데이트 실패	업데이트가 시작되었지만 실패했습니다.
15	업데이트가 완료된 것으로 간주됨	<p>사용자가 "Cancel"을 선택했기 때문에 절차가 개시된 후 업데이트가 취소되었습니다. 다음 이유로 인해 업데이트를 재개할 필요가 없습니다.</p> <ul style="list-style-type: none"> • 새로운 업데이트가 출시되었고 수신되었습니다. • ARFU를 다시 시도할 때, 업데이트가 다른 방법에 의해 이미 완료되었습니다.

번호	결과	설명
16	업데이트가 개시된 후 사용자가 업데이트를 취소함	사용자가 업데이트 중 "Cancel"을 선택했기 때문에 업데이트 시작 후 업데이트가 취소되었습니다.
17	버전 정보 획득 오류 (통신 오류가 호스트 이름에서 발생)	버전 정보를 획득할 때 이름을 확인할 수 없어 다운로드 또는 업데이트할 수 없습니다.
18	버전 정보는 오류를 수신합니다 (프록시 검증 실패)	버전 정보를 수신할 때 프록시 검정이 프록시 설정에서 실패했기 때문에 다운로드 또는 업데이트할 수 없습니다.
19	버전 정보가 오류를 수신합니다 (프록시가 설정된 경우 프록시 검증 실패 제외)	버전 정보를 수신할 때 발생한 프록시 설정을 가진 프록시 검정 이외의 오류로 인해 다운로드 또는 업데이트를 수행할 수 없습니다.
20	업데이트 다운로드 오류(프록시 검증 실패)	패키지 다운로드 중 프록시 검증이 프록시 설정에 대해 실패했기 때문에 다운로드 또는 업데이트를 수행할 수 없습니다.
21	업데이트 다운로드 오류(프록시가 설정된 경우 프록시 검증 실패 제외)	패키지 다운로드 중 발생한 프록시 설정을 가진 프록시 검증 이외의 오류로 인해 다운로드 또는 업데이트를 수행할 수 없습니다.
22	재시도 성공을 통한 업데이트	정전, 성공하지 않은 업데이트, 또는 재부팅 이후, 재시도에 의한 업데이트가 성공적으로 실행되었습니다. 그러나 사용자가 "Cancel"을 선택했기 때문에 절차 개시 이후 업데이트가 취소된 경우에는 적용되지 않습니다. 이 경우 다음 업데이트의 시작 및 완료 사이에(취소 후 76시간) 재시도가 수행되지 않는다면 업데이트가 "성공"한 것입니다.

JavaVM 업데이트

업데이트를 위한 SD 카드 만들기

1. 펌웨어 다운로드 센터에서 업데이트 모듈을 다운로드합니다. 모델의 모듈인 "Java VM v11 UpdateTool"을 다운로드할 수 있습니다. (버전은 모델에 따라서 다릅니다.)
2. 다운로드한 파일의 zip 압축을 해제합니다. "sdk" 폴더 전체를 바로 아래의 SD 카드의 루트에 복사합니다.

참고

- 다운로드한 zip 파일을 해제하면 두 하위 폴더("update"와 "sdk")가 "sdk" 폴더 안에 있습니다. 하위 폴더 "sdk"만 복사하지 말고, "sdk" 폴더 전체를 복사하십시오.

5

업데이트 절차

주의

- SD 카드는 기기 전원을 끈 상태에서 삽입할 수 있습니다.
 - 업데이트 절차 도중에 전원을 끄지 마십시오.
 - 업데이트 도중에 전원을 끄면 기기 작동을 보장할 수 없습니다. (SC 및 부팅 장애가 일어날 가능성이 있습니다.)
 - 업데이트 도중에 실수로 전원을 끄면, 처음부터 업데이트 절차를 다시 시도하십시오. (업데이트가 또 실패하면 컨트롤러 보드를 교체할 필요가 있습니다.)
1. 부팅 우선 순위 애플리케이션이 ESA 애플리케이션으로 설정되어 있다면 복사 애플리케이션으로 바꿉니다. ([System Settings]-[General Features]-[Function Priority])
 2. 현재 힙 크기를 적어둡니다. ([Extended Feature Settings] – [Administrator Tools] – [Heap/Stack Size Settings])
힙 크기 설정은 업데이트 시 초기 설정으로 변경됩니다.
 3. 주 전원을 끕니다.
 4. 업데이트를 위한 SD 카드를 서비스 슬롯에 삽입합니다.
 5. 주 전원을 켭니다.
 6. Java VM을 부팅한 다음에 애플리케이션 업데이트가 시작됩니다. 터치 패널 표시창의 배너 메시지로 "Updating SDK/J"가 나타납니다. (예상 시간: 약 2분)
 7. 업데이트를 마치고 Java VM을 시작하면, 터치패널 디스플레이 배너 메시지에 "Update SDK / J done SUCCESS"가 표시됩니다. 전원을 끈 다음에 슬롯에서 SD 카드를 제거합니다.

업데이트에 실패하면 "Update SDK/J done FAIL"이 표시됩니다. 오류 메시지의 원인을 아래에서 확인할 수 있습니다.

- 8. 주 전원을 켭니다.
- 9. 힙 크기를 재구성합니다. ([Extended Feature Settings]-[Administrator Tools]-[Heap/Stack Size Settings]).
 힙 크기를 어떤 값으로 지정할지는 ESA 애플리케이션 설명서를 참조하십시오.
- 10. 부트 우선 순위 애플리케이션을 돌아가려면 이전 설정으로 되돌아갑니다.

오류 메시지 목록

SD 카드의 "\sdk \update" 폴더에 있는 "sdkjversionup.log"라는 텍스트 파일로 업데이트 결과가 출력됩니다.

결과	파일 내용	출력 설명
성공	script file = /mnt/sd0/sdk/update/bootscript 2012/08/22 17:57:47 start 2012/08/22 17:59:47 end SUCCESS	부트 스크립트 경로 부트 스크립트 처리 시작 시간 부트 스크립트 처리 종료 시간, 결과
실패	script file = /mnt/sd0/sdk/update/bootscript 2012/08/22 17:57:47 start XXXX Error 2012/08/22 17:57:57 end FAIL	부트 스크립트 경로 부트 스크립트 처리 시작 시간 오류 메시지(복수 가능) 부트 스크립트 처리 종료 시간, 결과

오류 메시지	원인	해결책
PIECEMARK Error,machine=XXXXX	잘못된 업데이트 도구를 적용함(다른 모델의 업데이트 도구를 사용)	이 모델을 위한 올바른 업데이트 도구를 사용합니다.
pasePut() - error : The file of the copy origin is not found Put Error!	업데이트를 위한 SD 카드가 조건에 미달함 (업데이트 도구에 파일이 없음)	업데이트를 위한 SD 카드를 다시 생성합니다.
paseCopy() - error : The file of the copy origin is not found. Copy Error!	SD 카드가 업데이트 조건에 미달함 (업데이트 도구에 파일이 없음)	SD 카드가 업데이트 조건에 미달함 (업데이트 도구에 파일이 없음)

오류 메시지	원인	해결책
[file name: XX] error, No space left on device pasePut() - error : The destination directory cannot be made. pasePut() - error : fileCopy Error. Put Error!	쓰기 대상이 완전히 찻습니다. (컨트롤러 보드의 NAND 플래시 메모리가 찻습니다.)	불필요한 SDK 애플리케이션을 제거합니다. 제거할 수 없다면 "모델 이름, 애플리케이션 구성, SMC 시트 (SP5-990-006/024/025), 오류 파일"을 제시하고 에스컬레이션을 적용합니다.
[file name: XX] error, No space left on device paseCopy() - error : The destination directory cannot be made. paseCopy() - error : fileCopy Error. Copy Error!	쓰기 대상이 완전히 찻습니다. (컨트롤러 보드의 NAND 플래시 메모리가 찻습니다.)	불필요한 SDK 애플리케이션을 제거합니다. 제거할 수 없다면 "모델 이름, 애플리케이션 구성, SMC 시트 (SP5-990-006/024/025), 오류 파일"을 제시하고 에스컬레이션을 적용합니다.
Put Error! * 1	오류, 일반적으로 발생하지 않음	제거할 수 없다면 "모델 이름, 애플리케이션 구성, SMC 시트 (SP5-990-006/024/025), 오류 파일"을 제시하고 에스컬레이션을 적용합니다. * 1 앞의 오류 메시지 없이 "Put Error / Copy Error"만 표시됩니다.
Copy Error! * 1		
Delete Error!		
[XXXXX] is an unsupported command.		
Version Error		

NVRAM 데이터 업로드/다운로드

NVRAM 내용을 SD 카드로 업로드하기

NVRAM의 SP 코드 설정을 SD 카드에 업로드하려면 다음 절차를 수행하십시오.

참고

- 이 데이터는 항상 NVRAM을 교체하기 전에 SD 카드에 업로드해야 합니다.
 - SD 카드의 쓰기 방지가 해제된 상태인지 확인하십시오.
1. 기기 스위치를 끄기 전에 **SP5-990-001(SP Print Mode: All(Data List))**을 실행합니다. 업로드에 실패할 경우 NVRAM 설정을 기록해야 합니다.
SMC를 인쇄하기 전에 기계를 끄고 다시 부팅하십시오. 이렇게 하지 않으면 SMC를 인쇄할 때 최근 설정을 가져올 수 없습니다.
 2. 주 전원을 끕니다.
 3. SD 카드 슬롯 덮개 [A]를 제거합니다.

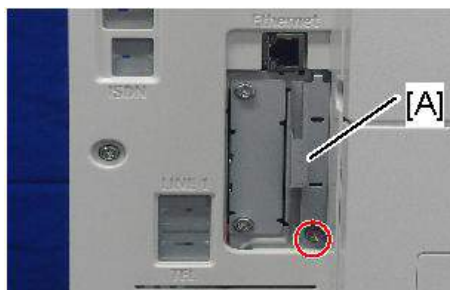

 x1

d238m0641

4. 서비스 슬롯[A: 하단 슬롯]에 SD 카드를 삽입합니다.



d238m0640b

5. 주 전원을 켭니다.
6. **SP5-824-001(NVRAM 데이터 업로드)**을 실행한 다음 "실행" 키를 누릅니다.

7. 업로드 절차가 완료되면 다음 파일이 SD 카드의 NVRAM 폴더에 복사됩니다. 파일은 다음과 같은 이름으로 해당 경로에 저장됩니다.

NVRAM**<일련 번호>**.NV

다음은 일련 번호가 "K5000017114"인 경우의 예입니다.

NVRAM\K5000017114.NV

8. 다운로드 시 오류를 방지하기 위해 업로드된 데이터가 저장되는 SD 카드에 어떤 기기에서 업로드한 데이터인지 기기 번호를 표시해 두십시오.

↓ 참고

- 두 대 이상의 기기에서 NVRAM 데이터를 같은 SD 카드로 업로드할 수 있습니다.

SD 카드에서 NVRAM으로 다운로드하기

5

SD 카드의 SP 데이터를 기기의 NVRAM으로 다운로드하려면 다음 절차를 수행하십시오.

- NVRAM 데이터가 포함된 SD 카드가 손상되었거나 컨트롤러와 BICU 사이의 연결에 문제가 있는 경우 NVRAM 데이터 다운로드에 실패할 수 있습니다.
- 다운로드에 실패하면 다시 다운로드 절차를 수행해 보십시오.
- 두 번째 시도가 실패하면 다음 절차를 수행하십시오.
- NVRAM 데이터를 업로드하기 전에 생성한 SMC 프린트를 통해 NVRAM 데이터를 수동으로 입력합니다.

1. 주 전원을 끕니다.
2. SD 슬롯 덮개를 제거합니다.
3. NVRAM 데이터가 들어있는 SD 카드를 SD 카드 슬롯 2 (하단)에 삽입합니다.
4. 주 전원을 스위치를 켜십시오.
5. SP5-825-001(NVRAM 데이터 다운로드)을 실행하고 "실행" 키를 누릅니다.

↓ 참고

- SD 카드에 있는 파일의 일련 번호가 기기의 NVRAM 데이터 일련 번호와 일치해야 다운로드에 성공합니다. 일련 번호가 일치하지 않을 경우 다운로드에 실패합니다.

이 절차는 다음 데이터를 NVRAM에 다운로드하지 않습니다.

- 총 횟수
- C/O, P/O 수

주소록 업로드/다운로드

정보 목록

다음 정보는 업로드 및 다운로드가 가능합니다.

정보	
<ul style="list-style-type: none"> • 등록 번호 • 사용자 코드 • 이메일 • 보호 코드 • Fax Destination • 팩스 옵션 • 그룹 이름 • 키 디스플레이 	<ul style="list-style-type: none"> • 선택 제목 • 폴더 • 로컬 인증 • 폴더 인증 • 계정 ACL • 새 문서 초기화 ACL • LDAP 인증

5

다운로드

1. 포맷한 SD 카드를 준비합니다.
2. SD 카드의 쓰기 보호가 꺼져 있는지 확인합니다.
3. 주 전원을 끕니다.
4. SD 카드 슬롯 덮개 [A]를 제거합니다.

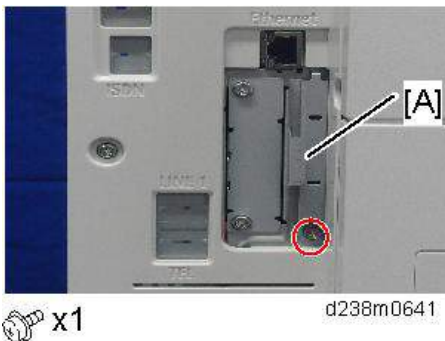

5. 서비스 슬롯[A: 하단 슬롯]에 SD 카드를 삽입합니다.



d238m0640b

6. SP 모드에 들어갑니다.

7. SP5-846-051(Backup All Addr Book)을 실행합니다.

8. SP 모드를 종료한 다음 주 전원 스위치를 끕니다.

9. SD 카드 슬롯 2(아래)에서 SD 카드를 빼냅니다.

10. SD 슬롯 덮개를 설치합니다.

↓ 참고

- SD 카드 용량이 로컬 사용자 정보를 저장하기에 모자르면 오류 메시지가 표시됩니다.
- 사용자 정보가 있는 SD 카드를 조심스럽게 취급합니다. 자신의 위치로 이를 가져 가지 않습니다.

업로드

1. 주 전원을 끕니다.

2. 기기의 좌측 후면에 있는 SD 슬롯 덮개를 제거합니다.

3. 이미 업로드된 SD 카드를 SD 카드 슬롯 2(아래)에 설치합니다.

4. 주 전원을 켭니다.

5. SP 모드에 들어갑니다.

6. SP5-846-052(Restore All Addr Book)를 실행합니다.

7. SP 모드를 종료한 다음 주 전원 스위치를 끕니다.

8. SD 카드 슬롯 2(아래)에서 SD 카드를 빼냅니다.

9. SD 슬롯 덮개를 설치합니다.

↓ 참고

- 사용자 코드 정보의 카운터는 업로드 후에 초기화됩니다.
- 관리자 및 감독자의 정보는 다운로드하거나 업로드할 수 없습니다.
- SD 카드에 주소 정보의 데이터가 없다면 오류 메시지가 나타납니다.

장치 로그 캡처

개요

이 기능으로 기계(HDD 또는 조작 패널) 또는 SD 카드에 보관된 장치 로그를 저장할 수 있습니다. 이를 통해 고객 서비스 기사가 분석을 위해 오류 정보를 저장하고 찾아올 수 있습니다.

캡처 로그 기능은 다음 네 항목에 대하여 장치 로그를 저장합니다.

- 작업 로그를 비롯한 컨트롤러 장치 로그
- 엔진 장치 로그
- FCU 장치 로그
- 조작 패널 로그

★ 중요

- 구형 모델에서는 문제가 발생한 후에 기술자가 로깅 도구를 활성화했습니다. 그 이후에 문제가 재현되면 기술자는 장치 로그를 불러올 수 있었습니다.
- 그러나 이 새로운 기능은 문제가 발생하는 시점에 장치 로그를 저장합니다. 이에 따라 로그를 SD 카드로 복사할 수 있습니다.
- 네트워크 없이 SD 카드를 사용하여 장치 로그를 불러올 수 있습니다.
- 장치 로그 분석은 소프트웨어가 원인인 문제에 효과적입니다. 장치 로그 분석은 불량 부품 또는 하드웨어로 인한 문제에 적합하지 않습니다.
- 디버그 로그를 복구하기 전에 기계를 한 번 끄고 재부팅하십시오. 그렇게 하지 않으며 디버그 로그를 복구할 때 최근 설정을 수집할 수 없습니다.

저장할 수 있는 장치 로그 유형

유형	저장 타이밍	대상(최대 저장 용량)
작업 로그를 비롯한 컨트롤러 장치 로그	<ul style="list-style-type: none"> • 항상 저장함 	서비스 슬롯에 연결된 HDD(4 GB) 또는 SD 카드. 데이터 크기가 4.0 GB 이상이 되면 이전 데이터가 삭제됩니다.
엔진 장치 로그	<ul style="list-style-type: none"> • 엔진 SC 발생 시 • 용지 걸림으로 급지/출력이 중지된 경우 • 정상 작동 시 기계 도어가 열릴 경우 	서비스 슬롯에 연결된 HDD 또는 SD 카드(최대 300회)

유형	저장 타이밍	대상(최대 저장 용량)
FCU 장치 로그	<ul style="list-style-type: none"> 지정한 양의 FCU 장치 로그가 FCU에 저장될 경우. 팩스 애플리케이션을 사용할 수 없을 경우(예: 설치되지 않음), 로그가 전송되지 않습니다. 	서비스 슬롯에 연결된 HDD 또는 SD 카드
조작 패널 로그	<ul style="list-style-type: none"> 조작 패널 관련 오류가 발생할 경우. 	조작 패널의 메모리.

↓ 참고

- 장치 로그는 다음 조건에서 저장되지 않습니다.
- 모든 메모리를 삭제하는 동안
- 데이터 암호화 장비가 설치된 동안
- 펌웨어 구성을 변경하는 동안
- 강제 전원 종료(전원을 실수로 끄는 경우)
- 기계를 종료하면서 엔진 장치 로그
- 에너지 절전 때문에 HDD 전원 공급이 꺼진 경우(엔진 꺼짐 모드/STR 모드)
- 다음 SC 중 하나가 발생할 경우: SC672, SC816, SC819, SC878, SC899, SC859, SC860, SC861, SC863, SC864

↓ 참고

- 다음 로그는 저장되지 않습니다.
- 에너지 절감 모드 관련 로그(엔진 Off, 일시중단 모드, 기타)
- 네트워크 통신 로그
- NRS 관련 로그
- IP-FAX 로그
- 권한 없는 사용자(게스트) 접속 로그
- HTTP 세션 시간초과 로그
- 자동 로그아웃 로그
- IC 카드 관련 로그
- 팩스 권한 부여

↓ 참고

- 기본 저장 대상은 HDD입니다. 이유가 있어 HDD에 저장할 수 없는 경우를 제외하고 HDD를 SD 카드로 필요가 없습니다.
- 저장 대상을 SD 카드로 바꾸고자 하는 경우, 다음과 같이 하십시오.

1. SP5-858-002 (기계 정보 수집: 저장 대상)을 " 1 (SD)" 로 설정하십시오
 2. SD 카드에서 로그를 위한 폴더를 만들기 위해 SP5-858-003 (기계 정보 수집: 로그 추적 디렉토리 생성)을 실행하십시오.
 3. 전원 스위치를 끄고 켜십시오.
- 서비스 파트로 제공된 SD 카드(8GB)를 사용하는 것이 좋습니다. 서비스 부품으로 등록된 SD 카드의 부품 번호는 "B6455040"입니다.

작업 로그의 보안

보안에 관련된 다음 작업 로그는 저장되지 않습니다.

- 사용자 ID
- 비밀번호
- IP 주소
- 전화번호
- 암호화 키
- SP 모드로 전환

조작 패널을 통한 장치 로그 복구

★ 중요

- 문제 발생 날짜를 알아내고 문제의 내용을 알아내기 위해 장치 로그를 불러옵니다.
- 예: 3월 10일 오전 8:00경에 엔진 멈춤이 발생했습니다. 조작 패널이 응답하지 않습니다. 주 전원 스위치를 껐다가 켭니다.
- 장치 로그 분석은 소프트웨어가 원인인 문제에 효과적입니다. 장치 로그 분석은 불량 부품 또는 하드웨어로 인한 문제에 적합하지 않습니다.

SD 카드로 장치 로그 찾는 절차

1. SD 카드를 조작 패널 측면 슬롯 또는 서비스 슬롯에 삽입합니다.

★ 중요

- 서비스 부품으로 제공된 SD 카드(2 GB 또는 8 GB)를 사용하는 것이 좋습니다. 시중에서 파는 SD 카드를 사용했을 때보다 로그 데이터를 훨씬 빠르게 가져올 수 있기 때문입니다.
- 로그에 복사하기 전 Panasonic의 SD 포맷 장치를 이용하여 SD 카드를 포맷하십시오: https://www.sdcard.org/downloads/formatter_3/ (무료 소프트웨어)
- SD 카드를 조작 패널 측면에 있는 SD 슬롯 대신에 기계의 서비스 슬롯에 삽입하십시오.

* 서비스 부품으로 등록된 2 GB SD 카드의 부품 번호는 "B6455030"입니다.

** 서비스 부품으로 등록된 8GB SD 카드의 부품 번호는 "B6455040"입니다.

2. 주 전원을 껍니다.

3. SP 모드로 들어갑니다.

4. 년-월-일 형식으로 설정하여 SP5-858-101의 문제 발생 날짜(시작 날짜)를 지정하십시오.

- 예를 들어 문제가 2015년 2월 1일에 발생한 경우, 그림과 같이 "20150201"로 설정되어야 합니다.

- 로그를 수신하기 전에 문제가 발생한 경우 날짜를 확인하십시오.

5. SP5-858-102(추적 날짜)에 있는 로그를 수집하기 위해 날짜를 지정하십시오.

- "2"이 기본값으로 설정되었으며, 이는 문제를 조사하기 위한 최소 필요 사항입니다.

- "1" ~ "180" 값이 설정될 수 있습니다.

6. 모든 로그 유형을 SD 카드에 복사하기 위해 SP5-858-111(모든 경보 수집; 로그)를 수행합니다.

다음 SP의 경우 로그를 별도로 수집할 수 없습니다.

SP	수집 가능 정보 및/또는 로그
SP5-858-111	SP5-858-121 ~ SP5-858-145의 SP, 및 SMC를 실행하여 수집된 모든 정보 및 로그.
SP5-858-121	구성 페이지
SP5-858-122	전면 페이지
SP5-858-123	프린트 설정 목록
SP5-858-124	인쇄 오류 로그
SP5-858-131	팩스 정보(SP5-858-103의 설정에 따라 팩스 대상이 포함되거나 되지 않는지에 상관 없이)
SP5-858-141	컨트롤러 로그, 엔진 로그, 조작 패널 로그, FCU 및 SMC.
SP5-858-142	컨트롤러 로그
SP5-858-143	엔진 로그
SP5-858-144	조작 패널 로그
SP5-858-145	FCU 로그
SP5-992-001	SMC

7. 정보 및/또는 로그를 복사하기 위해 SP를 실행한 후, 확인 화면이 나타납니다. 정보 및/또는 로그를 수집하기 위해, "Execute"를 탭하십시오.

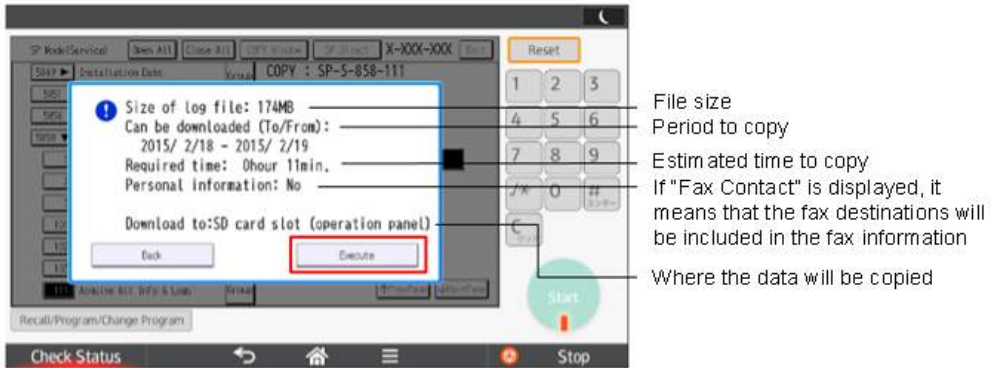

w_d238m0748

참고

- 디버그 로그를 전송하는 데 걸리는 대략적인 시간은 다음과 같습니다. 전송 시간은 SD 카드의 유형에 따라 영향을 받을 수 있습니다.
 컨트롤러 장치 로그(GW 장치 로그): 2 ~ 20분
 엔진 장치 로그: 2분
 조작 패널 로그: 2 ~ 20분

오류로 인해 예정 시간이 계산되지 않는 경우, 오류 코드가 표시됩니다.

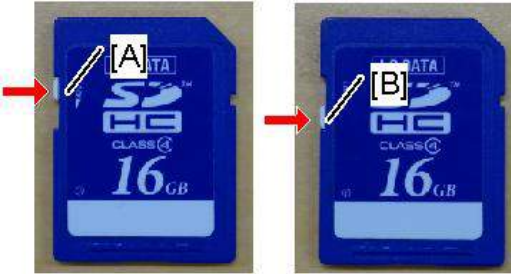
Error Code	설명
-1	기타.
-2	서비스 슬롯 또는 조작 패널의 측면 SD 슬롯에 SD 카드가 삽입되지 않음. 이 경우, 두 개의 SD 슬롯 중 하나에 SD 카드를 삽입하십시오.
-3	SD 카드가 잠겼습니다. 이 경우, 아래 그림과 같이 SD 카드의 잠금을 해제하십시오.  [A]: 잠금 해제, [B]: 잠김

8. 정보 및/또는 로그가 SD 카드에 복사될 때까지 대기하십시오.

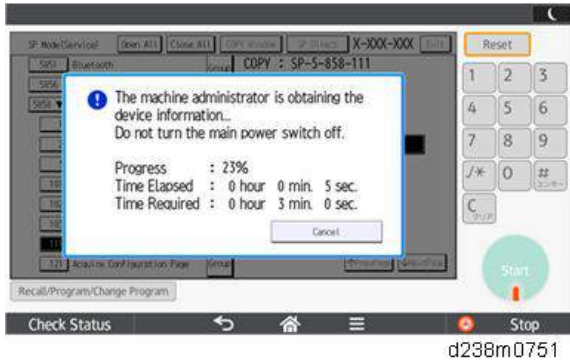

9. 절차가 완료되었음을 표시하는 메시지가 조작 패널에 표시된 후, SD 카드 슬롯에 있는 LED 조명이 깜박이지 않는지 확인하고 SD 카드를 분리하십시오.

10. SD 카드 액세스 LED가 꺼져 있는지 확인한 다음에 SD 카드를 뺍니다.

참고

- 다음의 경우 로그 수집 절차가 실패했습니다:
 - 수집된 로그의 크기가 SD 카드의 사용 가능 공간을 초과하는 경우.
 - 로그를 복사하는 중에 SD가 제거된 경우.
 - SD 카드가 포맷되지 않은 경우.
- ‘failed’ (실패)라고 터치 패널 표시창에 나타나면 전원을 끄고 1단계에서 다시 복구합니다.

웹 이미지 모니터를 통한 장치 로그 불러오기

장치 로그는 웹 이미지 모니터를 통해 불러올 수 있습니다.

1. 다음 URL을 접속하거나 관리자로 로그인하십시오:

http://[IP address or host name]/web/entry/df/websys/direct/getSysInfo.cgi



2. 문제가 발생한 날짜 및 로그를 다운로드할 날짜를 지정하십시오. 팩스 대상이 팩스 정보에 포함되어야 할 경우, "Obtain Fax Destination(s) Information"(팩스 대상 정보 수집)을 "On"으로 설정합니다. 이후 "Download"(다운로드)를 클릭합니다.



d238m0885

참고

- "Number of days, including date fault occurred, to obtain"(오류 발생일 포함 날짜)에 대한 기본값은 "3"으로 설정됩니다. 그러나 다운로드 시간을 줄이기 위해 문제를 조사하기 위해 최소 필요 값인 "2"를 권장합니다.
 - "Obtain Fax Destination(s) Information"(팩스 대상 정보 수집)의 기본값은 "Off"입니다.
3. 확인 화면이 표시되고 정보 및/또는 로그가 다운로드 됩니다. 정보 및/또는 로그를 다운로드하기 위해, **open-or-save**(열기-또는-저장) 대화 상자가 표시될 때까지 대기하십시오.



d238m0886

참고

- 다운로드를 취소하기 위해 "Cancel"(취소)를 클릭하십시오.
- 설정을 재구성하기 위해, "Download again"(다시 다운로드)를 클릭하십시오.
- 로그 다운로드 시 조작 패널:

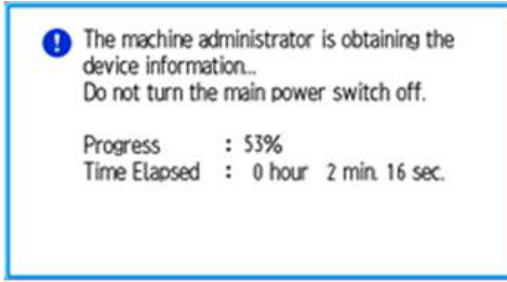

d238m0887

4. 잠시 후, open-or-save(열기-또는-저장) 대화상자가 표시됩니다. 파일을 다운로드하고 저장할 장소를 지정합니다.



d238m0888

참고

- 디버그 로그는 다음 파일 이름으로 저장됩니다. 이 이름들은 SD 카드에 다운로드된 파일과 동일합니다.

장치 로그는 다음 파일 이름으로 저장됩니다.

컨트롤러 로그(메시지)	/LogTrace/[the model number]/watching/[yyyymmdd_hhmmss]_[a unique value].gz
엔진 장치 로그	/LogTrace/[Machine Serial]/engine/[yyyymmdd_hhmmss].gz
조작 패널 로그	/LogTrace/[the model number]/opepanel/[yyyymmdd_hhmmss].tar.gz
SMC	/LogTrace/[the model number]/smc/[the model number]_[5992XXX]_[yyyymmdd]_[hhmmss].csv
구성 페이지	/LogTrace/[the model number]/gps/ConfigurationPage/ConfigurationPage_[yyyymmdd_hhmmss].csv
전면 페이지	<ul style="list-style-type: none"> • /LogTrace/[the model number]/gps/FontPage/FontPage_PCL_[the page number]_[yyyymmdd_hhmmss].jpg • /LogTrace/[the model number]/gps/FontPage/FontPage_PDF_[the page number]_[yyyymmdd_hhmmss].jpg • /LogTrace/[the model number]/gps/FontPage/FontPage_PS_[the page number]_[yyyymmdd_hhmmss].jpg

프린트 설정 목록	<ul style="list-style-type: none"> • /LogTrace/[the model number]/gps/PrintSettingList/PrintSettingList_RPGL_[yyyymmdd_hhmmss].txt • /LogTrace/[the model number]/gps/PrintSettingList/PrintSettingList_RTIF_[yyyymmdd_hhmmss].csv
오류 로그	/LogTrace/[the model number]/gps/ErrorLog/[yyyymmdd_hhmmss].csv
팩스 정보	/LogTrace/[the model number]/faxreport/[yyyymmdd_hhmmss].csv
FCU 디버그 로그	/LogTrace/[Machine Serial]/fcuLog/[yyyymmdd_hhmmss].gz

SMC 목록 카드 저장 기능

개요

SMC 목록 카드 저장

SMC 목록 카드 저장(SP 텍스트 모드) 기능은 SMC 목록을 조작부 SD 카드 슬롯에 삽입한 SD 카드에 CSV 파일로 저장하는 데 사용됩니다.

★중요

- SMC 시트 데이터를 내보내기 전에 기계를 한 번 껐다가 재부팅하십시오. 그렇게 하지 않으면, SMC를 내보낼 때 최근 설정이 수집되지 않습니다.

절차

1. 주 전원을 끕니다.
2. SD 카드를 조작 패널 SD 카드 슬롯에 삽입하고 주 전원을 끕니다.
3. SP 모드로 들어갑니다.
4. "시스템 SP"를 선택합니다.

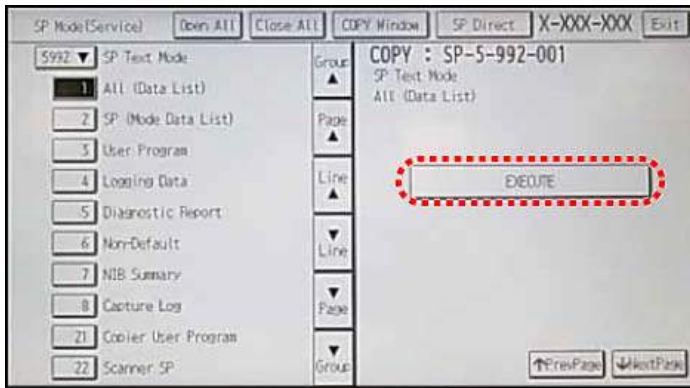

d1440127

5. SP5-992-001(SP 텍스트 모드)를 선택합니다.
6. 아래와 같이 SP 세부 번호를 선택하여 SD 카드에 데이터를 저장합니다.
SP5-992-xxx(SP 텍스트 모드)

세부 번호	저장할 SMC 범주
001	All(Data List)

세부 번호	저장할 SMC 범주
002	SP(Mode Data List)
003	User Program
004	Logging Data
005	Diagnostic Report
006	Non-Default
007	NIB Summary
008	Capture Log
021	Copier User Program
022	스캐너 SP
023	Scanner User Program
024	SDK/J Summary
025	SDK/J Application Info
026	프린터 SP
027	지능형 조작 패널 SP
028	지능형 조작 패널 UP

7. [실행]을 누릅니다.

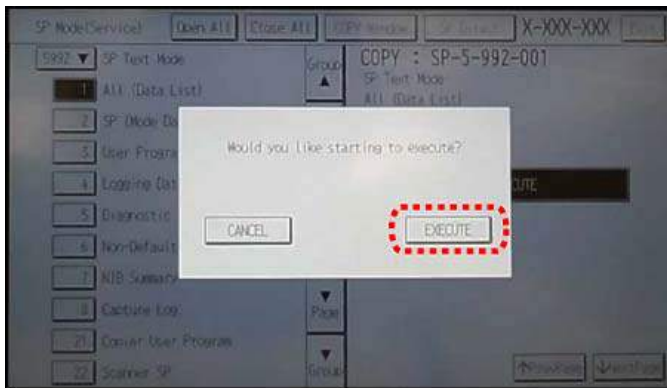

d1440128

8. 시작하려면 [실행]을 다시 누르고 저장을 취소하려면 [취소]를 누릅니다.



d1440130

9. 실행하는 동안 화면에 "실행 중입니다" 메시지가 표시됩니다.

5

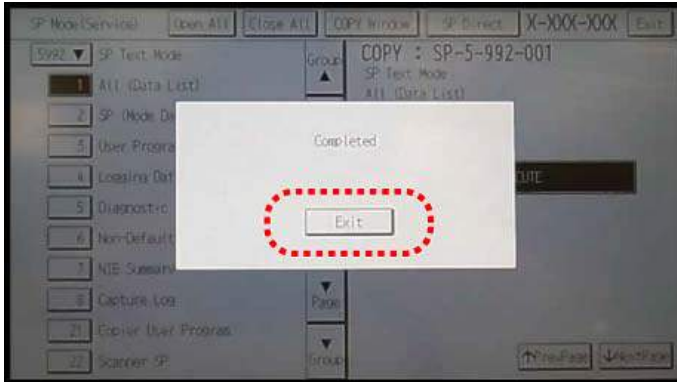

d1440129

10. 2~3분 정도 기다리면 "완료"가 표시됩니다.

참고

- SMC 목록 저장을 완료하는 데 2~3분 정도 소요될 수 있습니다.
- 실행을 취소하려면 [취소]를 누릅니다.

11. SP 모드에서 나오려면 [끝내기]를 누릅니다.

저장된 SMC 목록의 파일 이름

SD 카드에 저장된 SMC 목록 데이터는 자동으로 이름이 지정됩니다. 파일 명명 규칙은 다음과 같습니다.

예:

W801P999017_59921_20111011_53954.csv



d1440131a

A:

기기 일련 번호(기기별로 정해져 있음)

B:

이 파일에 저장된 SP 번호.

이 부분에서 처음 네 자리 숫자(5992)는 고정되어 있습니다. 나머지 한두 자리 숫자는 세부 SP 번호입니다. 여기서는 이 번호가 한 자리이므로 따라서, 이 파일은 SP5-992-001(전체 데이터 목록)에 대한 파일입니다. SP 세부 번호와 그에 해당하는 내용은 위에서 나온 SP 표를 참조하십시오.

C:

파일 생성일

년/월/일(각각 한 자리인 경우 "0"은 생략됨)

D:

파일 생성 시간

시/분/초(각각 한 자리인 경우 "0"은 생략됨)

E:

파일 확장명 CSV(첨표로 구분된 값)

이 부분은 고정입니다.

참고

- 이 기능을 실행하면 SD 카드에 기기 일련 번호로 만든 이름의 폴더가 만들어집니다.
- 이 기능은 SMC 목록 데이터를 조작부 SD 카드 슬롯에 삽입된 SD 카드에만 저장할 수 있습니다.

오류 메시지

SMC 목록 카드 저장 오류 메시지:

• 실패:

요인: 읽기 전용 파일 시스템, 장치에 공간이 없음.

오류가 발생할 경우 "종료"를 누르면 작업이 취소되고 장치가 준비 상태로 돌아갑니다.

UP/SP 데이터 가져오기/내보내기

UP 데이터 가져오기/내보내기

가져오기 및 내보내기가 가능한 데이터

- 복사기 / 문서 서버 기능
- 프린터 기능
- 스캐너 기능
- 팩스 기능
- 브라우저 기어
- 확장 기능 설정
- 프로그램(문서 서버)
- 프로그램(복사기)
- 프로그램(스캐너)
- 웹 이미지 모니터 설정
- 웹 서비스 설정
- 시스템 설정

5

가져오거나 내보낼 수 없는 데이터

- 일부 시스템 설정 *1 *2
 - *1 날짜 설정, 기기 인증이 필요한 설정, 각 기기를 위해 조정이 필요한 설정(예: 이미지 조정 설정)은 가져오거나 내보낼 수 없습니다.
 - *2 보기 전용을 위한 기능 및 설정에 관련된 설정은 가져오거나 내보낼 수 없습니다.
- 확장 기능 설정
- 주소록
- 프로그램(팩스 기능)
- 프로그램(프린터 기능)
- 복사기의 사용자 스탬프 / 문서 서버 기능
- 설정은 텔넷으로 지정할 수 있음
- @Remote 관련 데이터
- 카운터
- EFI 프린터 장치 설정

- 설정은 웹 이미지 모니터 또는 웹 서비스만으로 지정할 수 있음(예: Bonjour, SSDP 설정)

장치 정보 내보내기

모든 권한이 있는 관리자가 가져오기/내보내기를 할 수 있습니다.

컨트롤 패널에서 SP 장치 정보를 내보내면 데이터는 SD 카드에 저장됩니다.

1. SD 카드를 컨트롤 패널의 측면에 있는 미디어 슬롯에 삽입합니다.
2. 모든 권한이 있는 관리자로 컨트롤 패널에 로그인합니다.
3. [사용자 도구] 아이콘 > [기기 기능] > [시스템 설정]을 누릅니다.
4. [Administrator Tools]를 누릅니다.
5. [Device Setting Information: Export (Memry Strge Devc)]를 누릅니다.

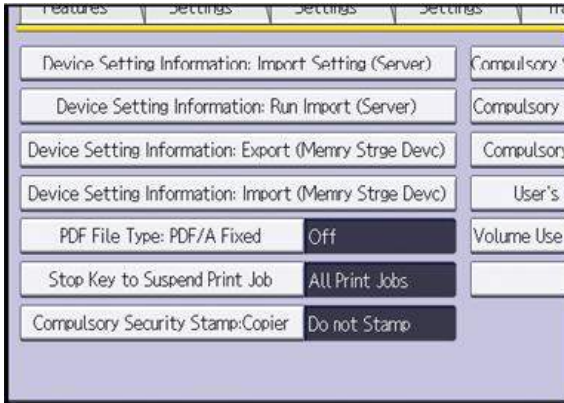

w_d1825501

6. 내보내기 조건을 설정합니다.

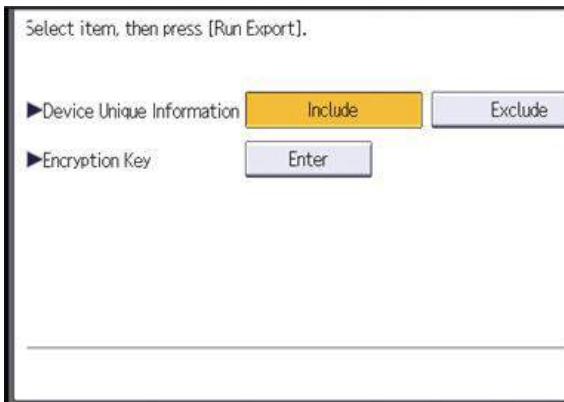

w_d1825502

- "장치 고유 정보"를 [Include] 또는 [Exclude]할지 정합니다. "장치 고유 정보"는 IP 주소, 호스트 이름, 팩스 번호 등을 포함합니다.

- 암호화 키를 지정하십시오.

7. [Run Export]를 누릅니다.

8. [OK]를 누릅니다.

9. [Exit]를 누릅니다.

10. 로그 아웃합니다.

↓ 참고

- 데이터 내보내기를 실패하면 로그에서 오류 정보를 볼 수 있습니다.
- 장치 정보를 정기적으로 가져오는 경우, 장치 설정 정보 파일을 특수 소프트웨어로 생성하고 웹 서버에 보관할 수 있습니다.

장치 정보 가져오기

5

모든 권한이 있는 관리자가 가져오기/내보내기를 할 수 있습니다.

SD 카드에 저장된 장치 정보를 가져옵니다.

1. SD 카드를 컨트롤 패널의 측면에 있는 미디어 슬롯에 삽입합니다.
2. 모든 권한이 있는 관리자로 컨트롤 패널에 로그인합니다.
3. [사용자 도구] 아이콘 > [기기 기능] > [시스템 설정]을 누릅니다.
4. [Administrator Tools]를 누릅니다.
5. [Device Setting Information: Import (Memory Storage Device)]를 누릅니다.
6. 가져오기 조건을 구성합니다.

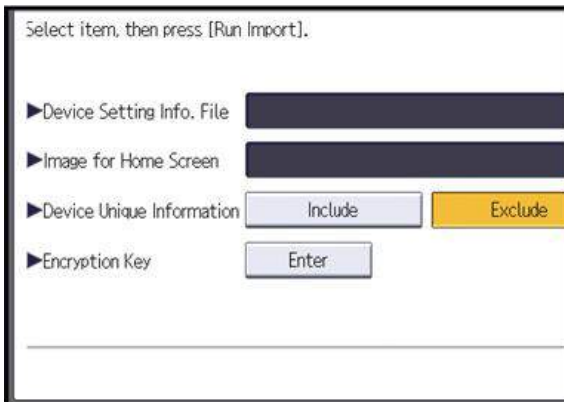

- [Select]를 "장치 설정 정보 파일"에서 눌러서 가져올 파일을 선택합니다.
- 홈 스크린에서 파일을 삽입하는 경우, 홈 스크린을 위한 이미지 파일을 [Select]를 눌러서 선택합니다. 지능형 조작 패널을 사용하는 경우에 이 설정을 사용할 수 없습니다.

- "장치 고유 정보"를 [Include] 또는 [Exclude]할지 정합니다. "장치 고유 정보"는 IP 주소, 호스트 이름, 팩스 번호 등을 포함합니다.
- 파일을 내보낼 때 지정된 암호화 키를 입력합니다.

7. [Run Import]를 누릅니다.

8. [OK]를 누릅니다.

9. [Exit]를 누릅니다.

기기가 다시 시작됩니다.

참고

- 데이터 내보내기를 실패하면 로그에서 오류 정보를 볼 수 있습니다.

SP 데이터 가져오기/내보내기

5

가져오기 및 내보내기가 가능한 데이터

- 시스템 SP
- 프린터 SP
- 팩스 SP
- 스캐너 SP

장치 정보 내보내기

컨트롤 패널에서 SP 장치 정보를 내보내면 데이터는 SD 카드에 저장됩니다.

1. SD 카드를 컨트롤 패널의 측면에 있는 미디어 슬롯에 삽입합니다.
2. SP 모드로 들어갑니다.
3. SP5-749-001(가져오기/내보내기: 내보내기)
4. 내보낼 "타겟" SP 설정(시스템/프린터/팩스/스캐너/지능형 조작 패널)을 선택합니다.

5. “옵션” 설정(고유/비밀)을 선택합니다.

항목	사양	참고
고유	"고유" 설정을 선택하면 내보내기 파일에 기기의 고유 정보가 포함됩니다.	<p>업데이트할 수 있는 고유 정보</p> <p>#1. 기기를 식별하기 위해 사용하는 항목. 예: 네트워크 정보/ 호스트 이름 / 팩스 번호에 관련된 정보 / 기기에 배정된 메일 주소</p> <p>#2. 기기에 설치된 옵션을 지정하기 위한 항목. 예: 현상액을 위한 로트 번호</p> <p>업데이트할 수 없는 고유 정보</p> <p>#1. 가져오면 문제가 생기는 항목 예: 일련번호 / @Remote에 관련된 정보</p> <p>#2. 기기 기록 관리를 위한 항목 예: 시간 및 날짜 / 카운터 정보 / 설치 날짜</p> <p>#3. 엔진을 위해 값 설정하기</p>
비밀	"비밀" 설정을 선택하면 비밀 정보를 내보냅니다.	<p>비밀 정보</p> <p>#1. 암호화를 거치지 않으면 내보낼 수 없는 데이터. (내보낸 정보는 암호화됩니다.) 예: 비밀번호 / 암호화 키 / PIN 코드</p> <p>#2. 고객을 위한 기밀 정보 예: 사용자 이름 / 사용자 ID / 부서 코드 / 메일 주소 / 전화 번호</p> <p>#3. 개인 정보 예: 문서 이름 / 이미지 데이터</p> <p>#4. 고객을 위한 민감한 정보 예: MAC 주소 / 네트워크 매개변수</p>

* '고유'와 '비밀'을 모두 선택하면 IP 주소를 내보냅니다.

6. “Crpt 컨피그” 설정을 선택합니다(암호화).

암호화	내보낼 때 암호화할지 여부를 선택합니다. "암호화" 키를 누르면, 비밀 정보를 내보낼 수 있습니다.	<p>암호화 기능을 사용하면 암호화 키를 직접 입력으로 설정해야 합니다.</p> <ul style="list-style-type: none"> • 소프트 키보드를 사용하여 임의의 비밀 번호를 입력 • 최대 32자까지 입력할 수 있음
-----	--	---

7. [Execute]를 누릅니다.

8. [OK]를 누릅니다.

↓ 참고

- 데이터 내보내기를 실패하면 로그에서 오류 정보를 볼 수 있습니다.

장치 정보 가져오기

SD 카드에 저장된 장치 정보를 가져옵니다.

1. SD 카드를 컨트롤 패널의 측면에 있는 미디어 슬롯에 삽입합니다.
2. SP 모드로 들어갑니다.
3. SP5-749-101(가져오기/내보내기: 가져오기)
4. 고유 설정을 선택합니다.
5. 파일을 내보낼 때 암호화 키를 생성했다면 [Encryption Key]를 누릅니다.
6. 암호화 설정을 선택합니다.

고유	대상 기기에 고유 정보를 적용하려면 "고유" 키를 선택합니다.	위 정보를 참조합니다.
암호화	가져오기 파일로 암호화 파일을 선택했다면 이 설정이 필요합니다.	

7. [Execute]를 누릅니다.

8. [OK]를 누릅니다.

↓ 참고

- 데이터 내보내기를 실패하면 로그에서 오류 정보를 볼 수 있습니다.

가져오기/내보내기 문제를 위한 가능한 해결책

액세스 로그 파일은 가져오기/내보내기를 실행할 때 생성됩니다. 파일은 내보낸 장치 설정 정보 파일과 같은 위치에 파일이 저장되어 있습니다.

오류가 발생하면 로그의 결과 코드를 액세스 로그 파일에서 먼저 점검합니다. 0 이외의 값은 오류가 발생했다는 것을 의미합니다.

결과 코드는 아래 이미지에서 동그라미친 부분에 나타납니다.

- 로그 파일의 예

```

*1.0.0*
*ExecType*, *Date*, *SerialNo*, *PnP*, *Model*, *Destination*, *IP*, *Host*, *Storage*, *FileName*
*FileID*, *TotalItem*, *NumOfOkItem*, *ResultCode*, *ResultName*, *Identifier*
*IMPORT*
*2012-07-05T15:29:16+09:00*
*3C35-7M0014*
*Brand Name*
*Product Name*
*0*
*10*
*10.250.155.125*
*RNP00267332582D*
*SD*
*201207051519563C35-710220.csv*
*201207051519563C35-710220*
* 0*
* 2*
*INVALID REQUEST*
*TargetID*, *ModuleID*, *PrefixID*, *Item*, *NgCode*, *NgName*
    
```

w_d1825500

5

문제를 해결할 수 없거나 코드를 확인한 다음에 해결하는 방법을 모른다면 오류 로그 입력 사항을 기록하고, 책임자에게 연락합니다.

결과 코드	원인	해결책
2 (INVALID REQUEST)	장치 구성이 다른 모델 또는 기기 사이에서 파일 가져오기를 시도했습니다.	동일한 장치 구성을 가진 동일한 모델에서 내보낸 파일을 가져옵니다.
4 (INVALID OUTPUT DIR)	대상 장치에 장치 정보를 쓰는 것을 실패했습니다.	대상 장치가 정상적으로 작동하는지 확인합니다.
7 (MODULE ERROR)	가져오기 또는 내보내기 도중에 예상치 못한 오류가 발생했습니다.	전원을 껐다가 켜고, 다시 작동을 시도합니다. 오류가 계속 발생하면 책임자에게 연락합니다.
8 (DISK FULL)	외부 매체의 사용 가능한 보관 공간이 모자랍니다.	보관 공간을 충분하게 한 다음에 다시 작업을 실행합니다.
9 (DEVICE ERROR)	로그 파일을 쓰거나 읽는데 실패했습니다.	파일 보관 폴더의 경로 또는 파일이 보관된 폴더가 없는지 점검합니다.
10 (LOG ERROR)	하드 디스크가 불량입니다.	책임자에게 연락합니다.

결과 코드	원인	해결책
20 (PART FAILED)	일부 설정을 가져오는데 실패했습니다.	실패 이유는 "NgCode"에 로그로 남습니다. 코드를 점검합니다. 오류의 이유(Ng-Name) 2. 잘못된 값 특정 값은 허용 범위를 초과합니다. 3. PERMISSION ERROR 설정을 편집하기 위한 권한이 없습니다. 4. NOT EXIST 설정이 시스템에 없습니다. 5. INTERLOCK ERROR 시스템 상태 또는 다른 특정 설정이 겹치기 때문에 설정을 바꿀 수 없습니다. 6. OTHER ERROR 다른 이유 때문에 설정을 바꿀 수 없습니다.
21 (INVALID FILE)	외부 매체에 틀린 형식으로 있기 때문에 파일을 가져오는데 실패했습니다.	파일 형식이 맞는지 점검합니다. 가져오기 파일은 CSV 파일이어야 합니다.
22 (INVALID KEY)	암호화 키는 유효하지 않습니다.	올바른 암호화 키를 사용하십시오.

참고

- 컨트롤 패널에서 장치 정보를 내보내는 경우, 데이터는 SD 카드로만 저장될 수 있습니다.
- 내보내기 파일 형식은 CSV입니다.

카드 저장 기능

개요

카드 저장:

- 카드 저장 기능은 인쇄 출력을 하지 않고 프린터가 수신한 인쇄 작업을 SD 카드에 저장하는데 사용됩니다. 카드 저장 모드는 프린터 비트 스위치 #1 비트 번호 4를 사용하여 전환됩니다. 카드 저장 모드는 SD 카드가 가득 차거나 모든 파일 이름이 사용되었을 때까지 설정 상태를 유지합니다.
- 캡처는 SD 카드의 폴더 /prt/cardsave에 저장됩니다. 파일 이름은 PRT00000.prn에서 PRT99999.prn까지 순차적으로 지정됩니다. 추가 파일 PRT.CTL이 만들어집니다. 이 파일에는 카드 저장 기능을 사용하여 카드에 만들어진 모든 파일 목록이 있습니다.
- SD 카드에 전에 저장된 파일은 겹쳐쓰여지거나 그대로 유지될 수 있습니다. 카드 저장 SD에 "추가"와 "새로 만들기" 메뉴 항목이 있습니다.
 - **카드 저장(추가):** SD 카드에 파일을 추가합니다. 기존 파일을 겹쳐쓰지 않습니다. 카드가 가득 차거나 모든 파일 이름이 사용된 경우 조작 패널에 오류가 표시됩니다. 이후 작업은 저장되지 않습니다.
 - **카드 저장(새로 만들기):** 카드의 /prt/cardsave 디렉터리의 파일을 겹쳐씹니다.

제한:

- 카드 저장은 PJI Status Readback 명령과 함께 사용할 수 없습니다. PJI Status Readbacks이 실행되지 않습니다. 그리고 카드 저장이 실행되지 않도록 합니다.

절차

1. 주 전원을 끕니다.
2. SD 카드를 슬롯 2(하단)에 끼워 넣습니다. 그 다음에 주 전원을 켭니다.
3. SP 모드로 들어갑니다.
4. "프린터 SP"를 선택합니다.

5. SP-1001 "비트 스위치" 를 선택합니다.

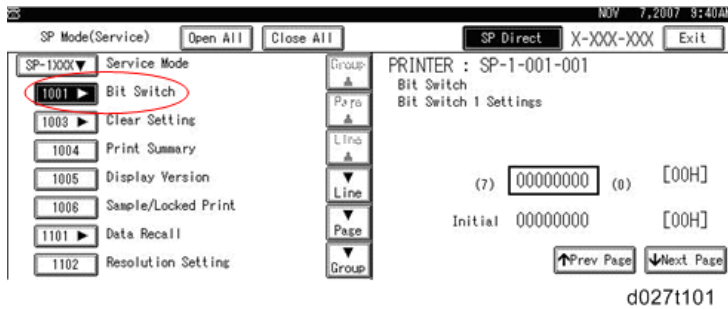

6. "비트 스위치 1 설정" 을 선택하고 숫자 키패드를 사용하여 비트 4를 켜 다음 "#"을 눌러 변경 사항을 등록합니다. 00010000과 같은 결과가 나와야 합니다. 이렇게 하면 "목록/테스트 인쇄" 메뉴에 카드 저장 옵션이 나타납니다.

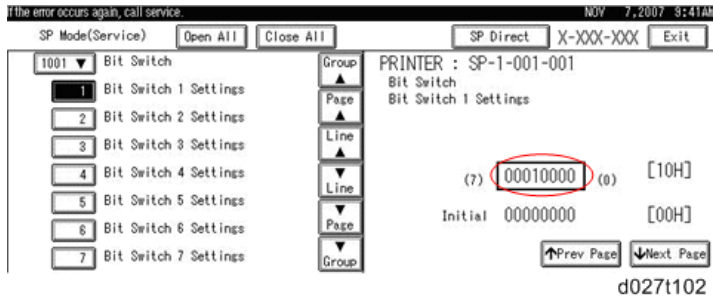

7. "종료" 를 눌러 SP 모드를 종료합니다.
 8. "사용자 도구" 아이콘 > "기기 기능"을 누릅니다.
 9. "프린터 기능"을 선택합니다.

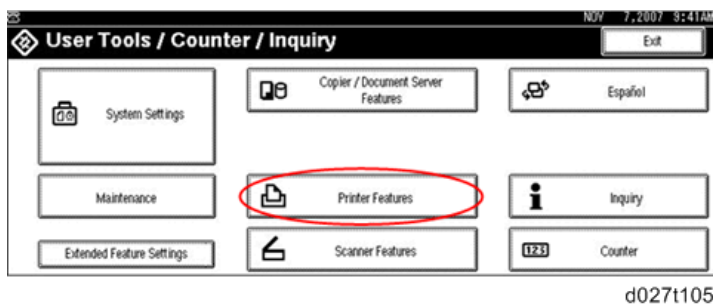

10. 카드 저장(추가) 및 카드 저장(새로 만들기)이 화면에 표시되어야 합니다. 카드 저장(추가) 또는 카드 저장(새로 만들기)를 선택합니다.

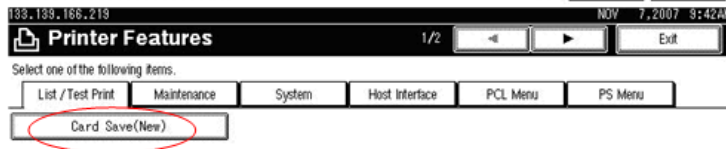
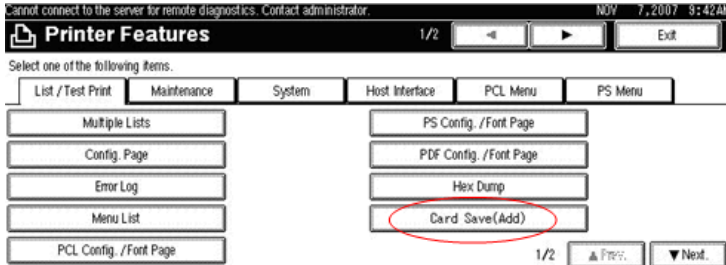

2/2 < Prev. Next >
d0271106

11. "OK"를 누르고 홈 화면으로 돌아갑니다.

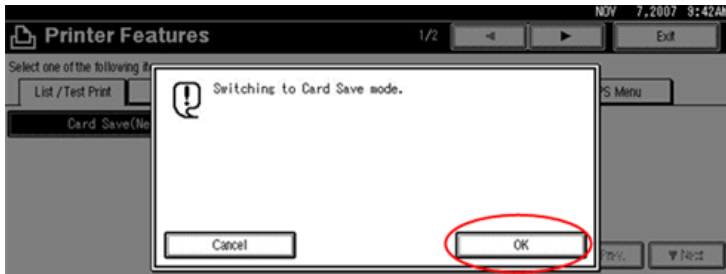

d0271107

12. "프린터(기존)" 아이콘을 누릅니다.

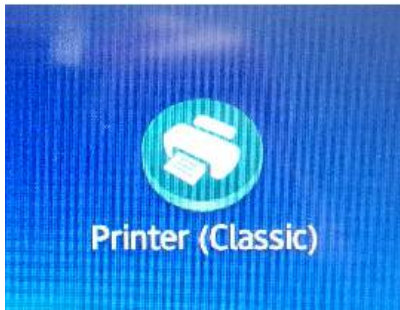

d238m0937

13. "헥스 덤프 모드"가 디스플레이 패널의 상단 좌측에 표시됩니다.

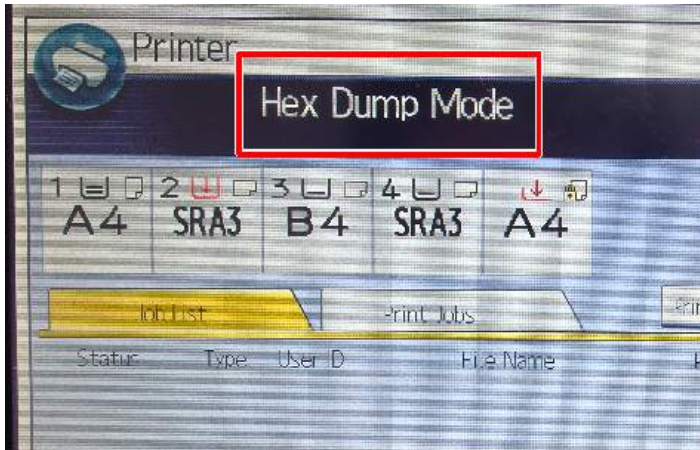

d238m0936

14. 프린터로 작업을 전송합니다. 통신 표시등이 깜박이기 시작해야 합니다.
15. 프린터가 데이터를 수신하는 즉시 인쇄 출력 없이 자동으로 SD 카드에 데이터가 저장됩니다.
카드 저장 작업이 정상적으로 완료되었다는 메시지가 화면에 나타나지 않습니다.
16. "리셋"을 눌러 카드 저장 모드를 종료합니다.

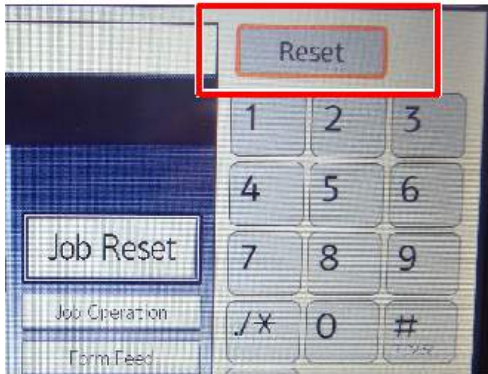

d238m0938

17. 비트 스위치 설정은 다시 기본값인 00000000으로 변경하고, 숫자 키패드에 있는 "#" 버튼을 눌러 변경 사항을 저장합니다.
18. 주 전원 스위치가 꺼진 후 SD 카드를 제거합니다.

오류 메시지

카드 저장 오류 메시지:

- **초기화 오류:** 카드 저장 프로세스(즉, 카드 감지, 커널 모드로 변경)가 초기화되지 않았습니다.
- **카드를 찾을 수 없음:** 슬롯에서 카드를 감지할 수 없습니다.
- **메모리 없음:** 작업 메모리가 부족하여 작업을 처리할 수 없습니다.
- **쓰기 오류:** 카드에 쓰지 못했습니다.
- **기타 오류:** 알 수 없는 오류가 발생했습니다.

오류가 발생할 경우 "확인"을 누르면 작업이 취소되고 장치가 준비 상태로 돌아갑니다.

6. 문제 해결

자가 진단 모드

SC 자동 재부팅

일반 SC(패턴 D)가 발생하면 자동으로 재부팅이 수행됩니다. 자동 재부팅이나 사용자 조작에 의한 재부팅은 SP5-875-001(SC 자동 재부팅 설정)에서 설정할 수 있습니다(기본값: 0 "자동 재부팅").

유형 D가 발생할 경우 자동 재부팅이 실행되거나 기기 화면에 재부팅할 것인지 여부를 묻는 메시지가 나타납니다. 그러나 짧은 시간 내에 SC가 두 번 발생할 경우 재부팅되지 않고 보고서가 @Remote 서버로 전송됩니다. SC가 두 번 발생할 경우 단순한 재부팅은 바람직한 해결책이 될 수 없기 때문입니다.

자동 재부팅이 수행되면 재부팅 후에 확인 화면이 표시됩니다. [OK] 키를 눌러 확인 화면을 취소할 수 있습니다(주 전원 스위치를 끄(OFF)에서 켜(ON)으로 전환할 때에만 디스플레이가 취소되지 않습니다).

재부팅 중 화면 디스플레이

- 현재 화면의 상태 디스플레이
 - 사후 처리 중 인쇄 등의 작업 진행 중 사후 처리
 - 자동 재부팅 조작 완료 후

사후 처리 중
 ■ ■ □ □ □ □ □ □ □ □

자동 재부팅까지 남은 시간

□ □ □ □ □ □ □ □ □ □

- 리셋 키(재부팅 키)
재부팅을 수행할 키
취소 키는 표시되지 않습니다.
- 스캐너 LED를 켜십시오(SC가 발생할 때와 동일).

SC 재부팅 중 작동

- SC 재부팅 타이밍
@Remote가 활성화되고 NRS 경보*1이 발생하지 않을 경우 해당 SC는 자동 재부팅 대상입니다.
*1 NRS 경보: 일반 SC(유형 D)가 2번 발생하고 총 카운터의 카운트가 10회가 되는 경우에 생성됩니다.

- 자동 재부팅까지의 시간
엔진 재부팅이 가능한 후, 인쇄 중 사후 처리가 끝난 후 등으로부터 30초 후에 재부팅이 수행됩니다.
이때, MFP가 작동 중인 경우에도 재부팅이 수행됩니다. 재부팅이 가능하면 엔진은 프로세스 제어를 시작하지 않습니다.
- 자동 재부팅
아래 흐름도를 참조하십시오.

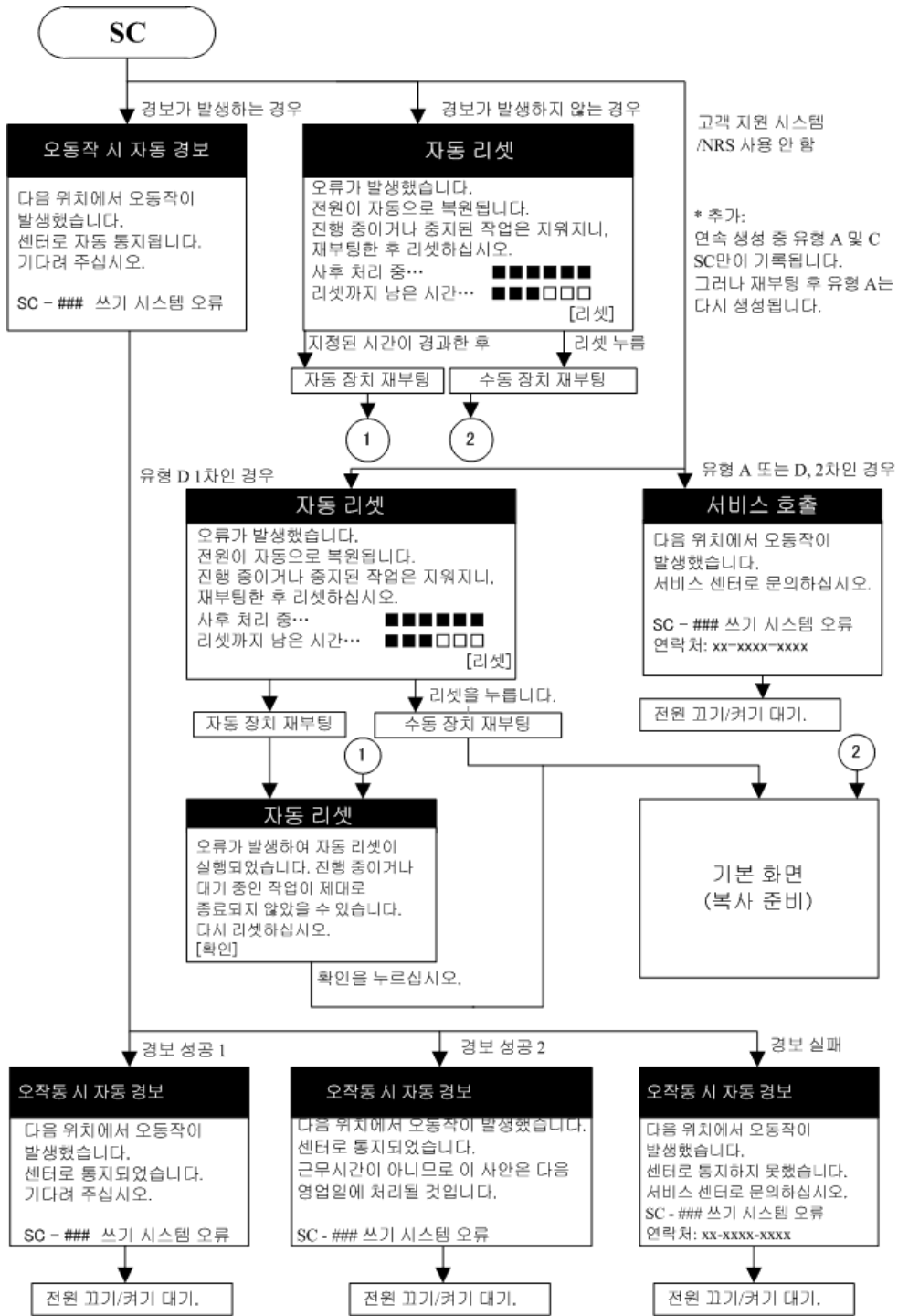

w_d1462643

↓ 참고

- 자동 재부팅 SC 목록은 735페이지의 "자동 재부팅 타겟 SC 목록"을 참조하십시오.

컨트롤러 자가 진단 개요

컨트롤러 자가 진단에는 "일반 자가 진단", "상세 자가 진단", "SC 감지" 등 3가지 유형이 있습니다. "일반 자가 진단"은 전원을 켜 때마다 수행되는 진단이고, "상세 자가 진단"은 서비스 도구의 일부로 취급되는 진단입니다. "SC 감지"는 전원을 켜거나 기계를 작동할 때 기계적 결함을 감지합니다.

상세 자가 진단 - 방법

1. 옵션인 "IEEE 1284 보드"를 컨트롤러 보드에 부착한 후에 제공된 변환 커넥터를 연결합니다.
2. 루프백 커넥터를 참조 센트로닉스 I/F에 장착합니다.
3. "#와 "/" * 키를 동시에 누르면서 주 전원 공급 장치 스위치를 누릅니다. 디스플레이가 다음 화면으로 바뀌고 자가 진단이 시작됩니다.



4. 상세 자가 진단이 완료되면 "자가 진단 결과 보고서"가 자동으로 인쇄됩니다.

↓ 참고

- 센트로닉스 루프백 커넥터를 연결하지 않으면 센트로닉스 진단 오류(SC 835)가 발생합니다.

컨트롤러 자가 진단 흐름도

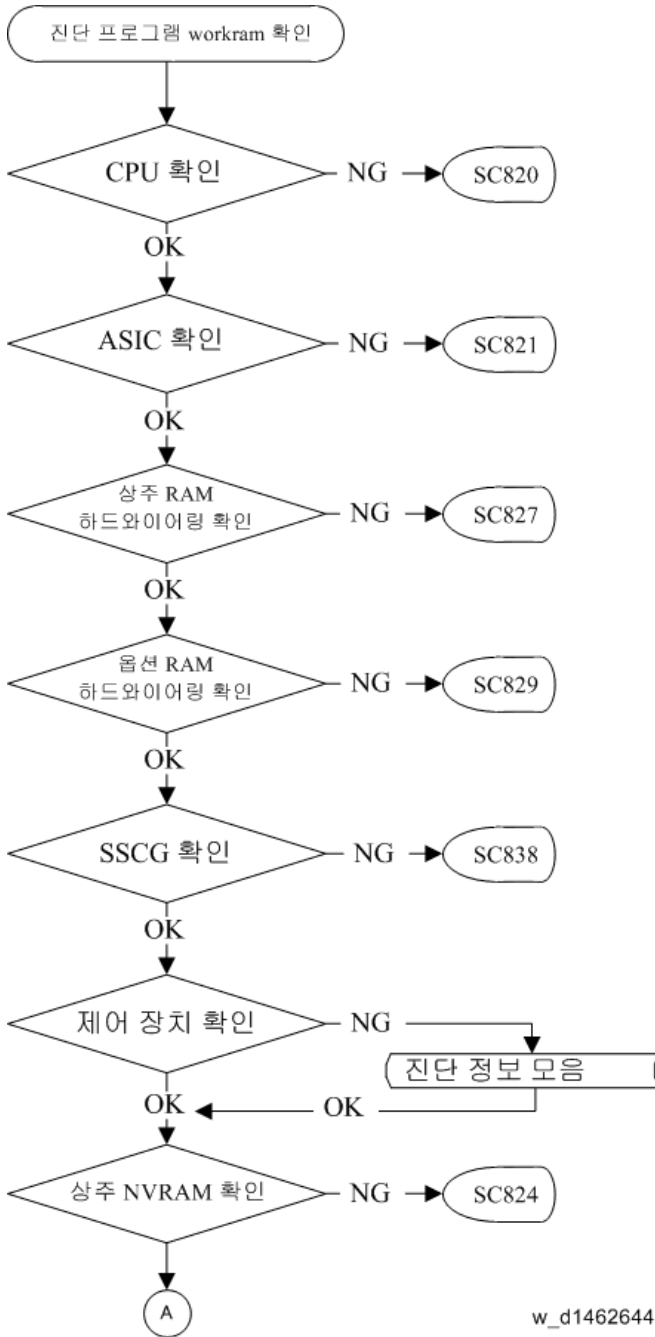

w_d1462644

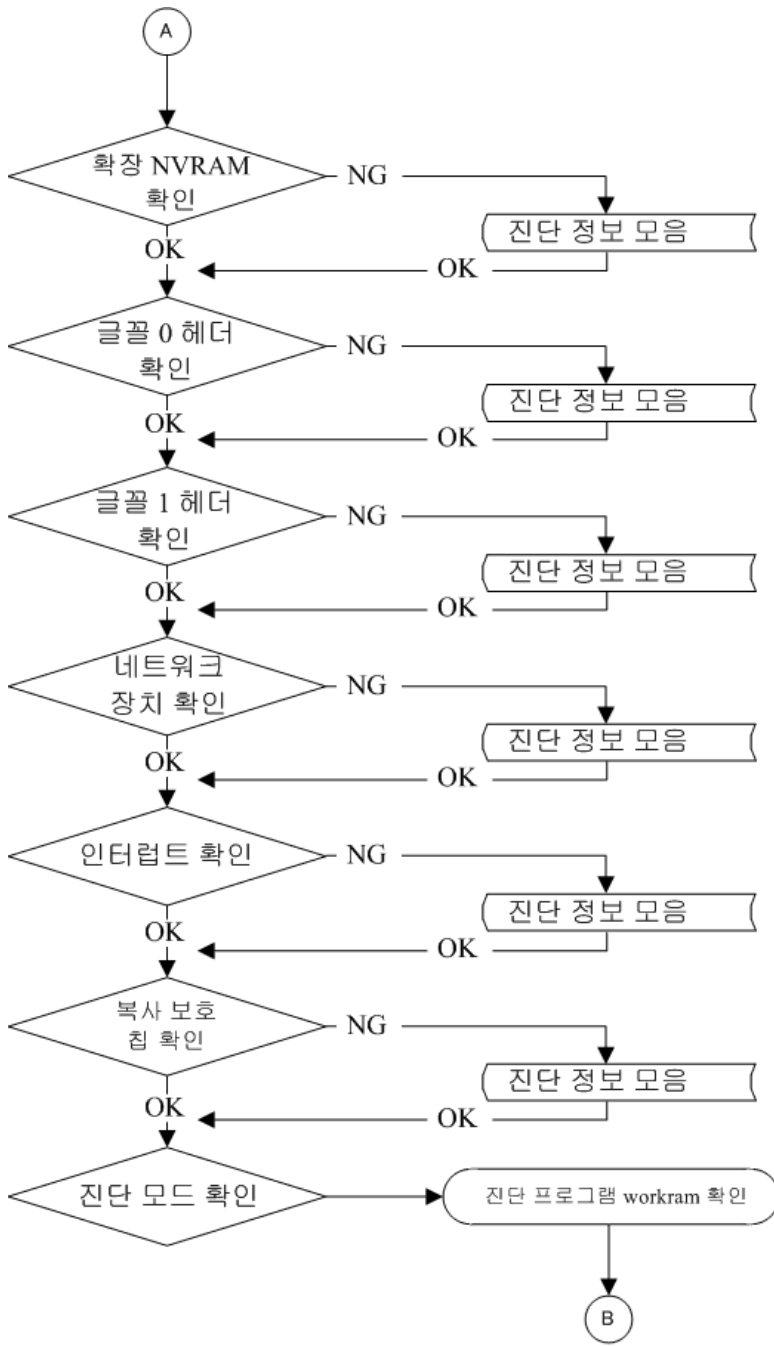

w_d1462645

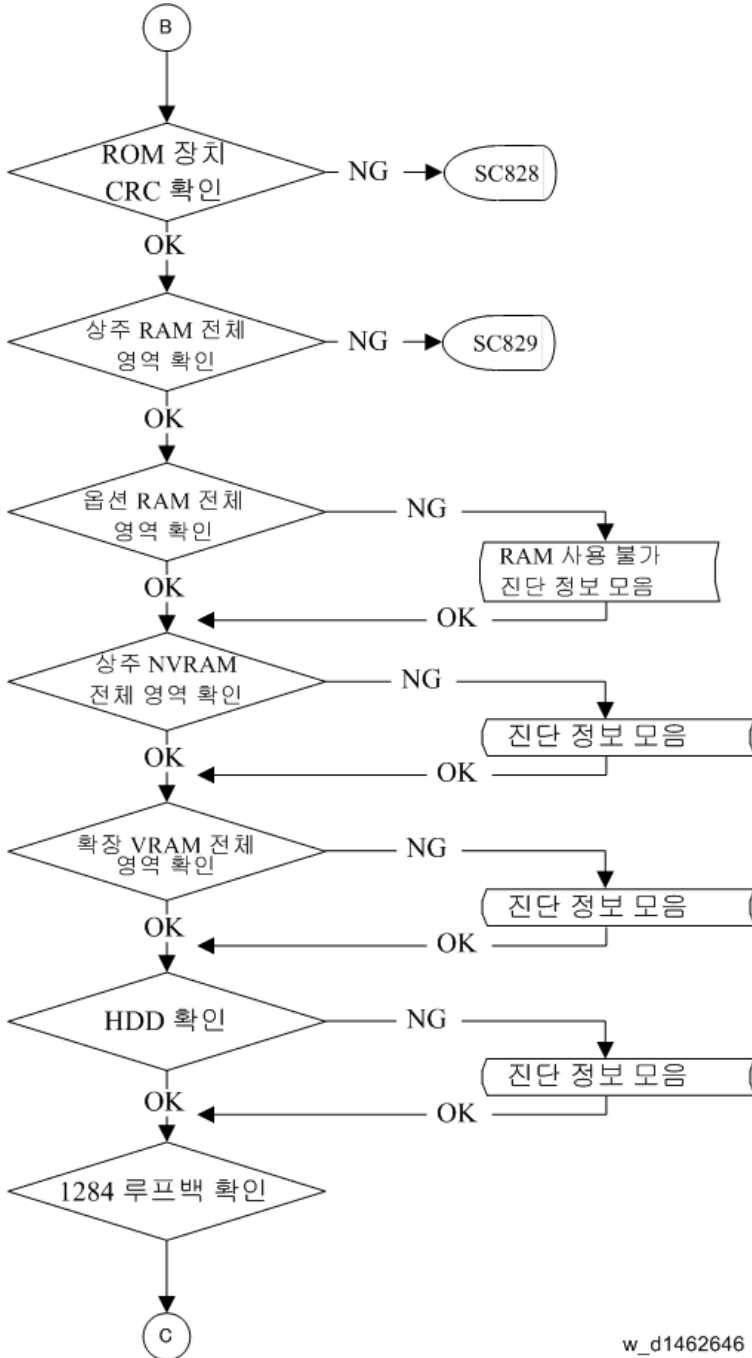

w_d1462646

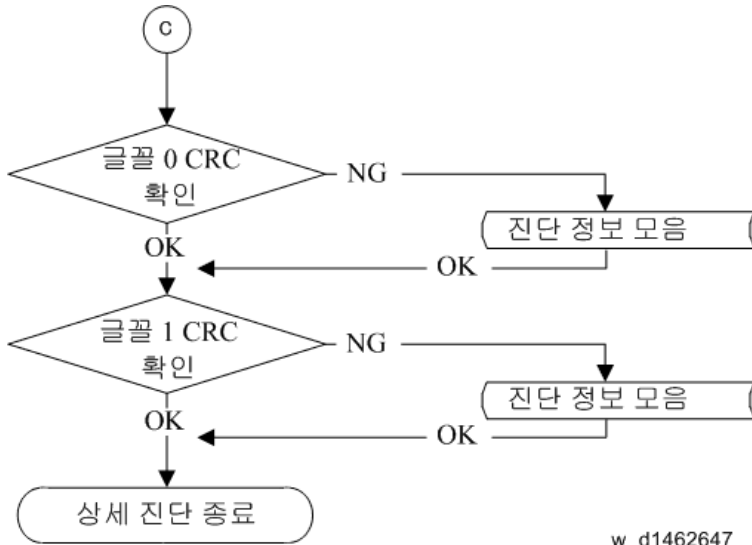

w_d1462647

6

HDD 관련 메시지

HDD에 오류가 발생할 때 HDD 비정상 메시지가 조작 패널에 나타나고 포매팅 화면이 표시됩니다. HDD를 교체할 때 조작 패널에 "하드디스크가 교체됨." 메시지가 나타나고 포매팅 화면이 표시됩니다.

표시되는 메시지의 조건에 대해 아래 보이는 표를 참조하십시오.

컨트롤러 보드를 교체할 때도 "하드디스크가 교체됨." 배너가 나타납니다. 이는 HDD 식별 정보가 없는 컨트롤러 보드가 부착된 경우 기기는 HDD가 교체된 것으로 인식하기 때문입니다.

메시지 목록

메시지	디스플레이 유형	정상 / 비 정상	오류 상태 / 주요 원인 / 해결책
SC870	배너	비정상	전원이 켜진 상태에서 HDD에 액세스할 수 없습니다.
			NVRAM 불량
			기기를 초기화하려면 주 전원을 껐다 켭니다. *NVRAM 교체 시 가능한 경우, NVRAM을 교체하기 전에 주소록을 백업하고 NVRAM을 교체한 후 복원합니다.

메시지	디스플레이 유형	정상 / 비정상	오류 상태 / 주요 원인 / 해결책
하드디스크에 문제가 있어 하드디스크가 포맷될 것입니다.	팝업 포맷팅 버튼	비정상	HDD의 관리 파일을 읽을 수가 없습니다. 또는 파일 시스템이 설치되지 않습니다.
			HDD 불량
			HDD를 교체합니다.
하드디스크를 위한 암호화 키 문제. 하드디스크를 포맷합니다.	팝업 포맷팅 버튼	비정상	HDD를 위한 암호화 키가 비정상입니다.
			HDD 불량
			HDD를 교체합니다.
하드디스크를 교체합니다. 하드디스크를 포맷합니다.	팝업 포맷팅 버튼	정상	새로운 HDD가 부착되었습니다.
			새롭게 부착된 HDD
			포맷팅 버튼을 누릅니다.
하드디스크를 교체합니다.	배너	비정상	HDD가 교체되었습니다(데이터를 읽을 수 있습니다).
			<ul style="list-style-type: none"> 컨트롤러 보드가 교체됨 HDD 없이 기기 가동시킨 후 새로운 HDD를 기기에 부착하고 기기를 다시 가동시킵니다.
			전원을 껐다가 켭니다.
하드디스크 포맷 중... 기다린 후, 주 전원 스위치가 꺼지지 않았는지도 확인합니다.	팝업	비정상	포맷팅 버튼을 누르고 있습니다.
			HDD를 포맷팅합니다.
			-
하드디스크가 포맷되었습니다. 주 전원 스위치를 껐다가 켭니다.	팝업	비정상	HDD 포맷팅이 완료하였습니다.
			HDD를 포맷팅합니다.
			전원을 껐다가 켭니다.

서비스 호출 조건

요약

‘SC 테이블’ 단원에서는 컨트롤러 오류와 기타 오류에 대한 SC 코드를 보여줍니다. 후자는 4가지 유형으로 나뉩니다. 이 유형은 재설정 절차에 따라 결정됩니다. 이 테이블은 SC 코드의 분류를 보여줍니다.

유형	표시	리셋 방법
A	<p>SC가 발생하면 조작 패널에 SC가 즉시 표시됩니다. 오류에는 정착 장치가 포함됩니다. 기기 작동이 비활성화됩니다. 사용자는 오류를 재설정할 수 없습니다.</p> <p>★ 중요</p> <ul style="list-style-type: none"> 정착 장치 SC(SC544-00/SC554-00/SC564-00/SC574-00)를 취소할 때 위의 절차에 따라 부품 교체를 수행하십시오. 	SC(설정 SP5-810-1)을 리셋하고 주 전원을 한 번 끄고 켜십시오.
B	기능을 선택한 경우, 조작 패널에 SC가 표시됩니다. 기계를 사용할 수 없습니다(다운-타임 완화).	조작 스위치를 꺾다가 켵니다.
C	조작 패널에 표시되지 않습니다. 기기가 정상 작동됩니다.	SC 기록만 업데이트됩니다.
D	SC가 조작 패널에 표시되었습니다. 기계를 사용할 수 없습니다(기계-오류 SC).	주 전원 스위치를 꺾다가 켵니다.

참고

- 일반 SC(유형 D)가 발생하면 자동 재부팅이 수행됩니다. 고객 서비스 시스템에서 이벤트를 보고하면 일반 SC인 경우에도 재부팅이 수행되지 않습니다. 자동 재부팅 과정에서 재부팅 후에 확인 화면이 표시됩니다.
- 자동 재부팅이 2번 연속으로 발생하면 재부팅하지 않고 SC가 표시되고 카운트 로깅이 수행됩니다. 또한, SMC 인쇄가 출력될 때 쉽게 식별할 수 있도록 별표(*) 표시가 SC 번호 옆에 추가됩니다.
- SP5-875-001을 사용하여 자동 재부팅을 활성화 또는 비활성화할 수 있습니다(SC 자동 재부팅 설정)(기본값: ON).

SP 설명

- SP5-875-001(SC 자동 재부팅: 재부팅 설정)

SC 오류가 발생한 경우 자동 재부팅 기능을 사용하거나 사용하지 않도록 설정합니다.

0: SC 오류가 발생하여 SC 오류 코드가 기록된 경우 자동으로 기기를 재부팅합니다.
동일한 SC가 다시 발생하면 기기가 다시 시작되지 않습니다.

1: SC 오류가 발생했을 때 기기를 다시 시작하지 않습니다.

재부팅은 패턴 A 또는 C에 대해 수행되지 않습니다.

SC 로깅

SC가 발생하면 "SC 발생 시 총 카운트 값"과 "SC 코드"가 로그에 기록됩니다. 그러나 SC 중에 총 카운트 값이 가장 최근 값과 동일하면 로깅이 수행되지 않습니다.

로그 기록된 데이터는 관리 보고서를 출력하여 확인할 수 있습니다(SMC 인쇄). SC 기록은 최근 10개 항목까지 로그되고 항목이 10개를 초과하는 경우 가장 오래된 항목부터 순차적으로 삭제됩니다.

자동 재부팅 타겟 SC 목록

엔진 SC

자동 재부팅 타겟 SC는 다음과 같습니다. 자동 재부팅에 대한 자세한 내용은, 725페이지의 "SC 자동 재부팅"을 참조하십시오.

SC 코드	이름
101-01	램프 오류(스캐닝)
101-02	램프 오류(LED 조명 조정)
102-00	LED 조명 조정 오류
120-00	스캐너 홈 위치 오류 1
121-00	스캐너 홈 위치 오류 2
141-00	블랙 레벨 탐지 오류
142-00	화이트 레벨 탐지 오류
144-00	SBU 통신 오류
151-00	블랙 레벨 오류: 사이드 2
152-00	화이트 레벨 오류: 사이드 2
154-00	스캐너 통신 오류: 사이드 2

SC 코드	이름
161-02	IPU 오류(Lsync 오류: 사이드 2)
161-20	IPU 오류(DRAM 초기화 실패)
202-00	다면경 모터: 켜짐 시간 제한 오류
203-00	다면경 모터: 꺼짐 시간 제한 오류
204-00	다면경 모터: XSCRDY 신호 오류
220-01	리딩 에지: LD1 동기화 감지 오류: Bk
220-04	리딩 에지: LD1 동기화 감지 오류: Ye
230-01	FGATE 켜기 오류: Bk
230-02	FGATE 켜기 오류: Cy
230-03	FGATE 켜기 오류: Ma
230-04	FGATE 켜기 오류: Ye
231-01	FGATE 끄기 오류: Bk
231-02	FGATE 끄기 오류: Cy
231-03	FGATE 끄기 오류: Ma
231-04	FGATE 끄기 오류: Ye
240-01	LD 오류: Bk
240-02	LD 오류: Cy
240-03	LD 오류: Ma
240-04	LD 오류: Ye
272-01	LD 구동 장치 통신 오류: BK
272-02	LD 구동 장치 통신 오류: 청록
272-03	LD 구동 장치 통신 오류: 자홍
272-04	LD 구동 장치 통신 오류: 노랑
272-10	LD 구동 장치 통신 오류: 기타
312-01	대전 롤러 HVP_CB 출력 오류(K)

SC 코드	이름
312-02	대전 롤러 HVP_CB 출력 오류(C)
312-03	대전 롤러 HVP_CB 출력 오류(M)
312-04	대전 롤러 HVP_CB 출력 오류(Y)
324-05	현상 모터: CMY: 잠금
360-01	TD 센서 조정 오류(K)
360-02	TD 센서 조정 오류(C)
360-03	TD 센서 조정 오류(M)
360-04	TD 센서 조정 오류(Y)
396-05	드럼 모터 (CMY) 잠금
441-00	드럼 전송 모터: 잠금
442-00	ITB 리프트 오류
452-00	용지 전송 접촉 모터 오류
491-00	고전압 전원: 대전/현상: 출력 오류
531-01	현상 흡기팬/오른쪽 잠금
531-03	구동 냉각팬 잠금
533-03	PSU 냉각팬 잠금
533-04	컨트롤러 상자 냉각팬 잠금
534-01	주 배기팬 잠금
534-02	토너 공급 냉각팬 잠금
534-03	오존 배기팬 잠금
535-00	용지 배출 냉각팬 잠금
540-00	Fusing Motor: Lock
542-05	서모파일(중앙)을 다시 로드할 수 없습니다(저전력)
542-06	서모파일(중앙)을 다시 로드할 수 없습니다(저전력)
545-05	정착 중앙 램프 연속 가열(저전압)

SC 코드	이름
547-01	영점 교차 오류(릴레이-컨택트 용접)
547-02	영점 교차 오류(릴레이 컨택트 오류)
547-03	영점 교차 오류(저주파수 오류)
552-05	서모파일(중앙)이 다시 로드되지 않습니다(저전력)
552-06	서모파일(중앙)이 다시 로드되지 않습니다(저전력)
561-05	가압 롤러 서미스터(중앙) 연결 끊김(저전력)
562-05	가압 롤러 서미스터(중앙)가 다시 로드되지 않음(저전력)
569-00	용지 배출 / 압력 해제 모터 오류 감지
571-05	가압 롤러 서미스터(가장자리) 분리
572-05	가압 롤러 서미스터(가장자리)가 다시 로드되지 않음(저전력)
581-05	가압 롤러 서미스터(풀-블리드 가장자리) 연결 끊김(저전력)
582-05	가압 롤러 서미스터(풀-블리드 가장자리)가 다시 로드되지 않음(저전력)
620-01	ADF 통신 오류 1
620-02	ADF 통신 오류 2
620-03	ADF 통신 오류 3
621-00	피니셔 통신 오류
622-01	급지 장치 PB3150(D694)에 대한 용지 뱅크 1 통신 오류
622-11	급지 장치 PB3220/PB3210(D787)에 대한 용지 뱅크 1 통신 오류
663-01	리셋 감지: 이미지 IOB: 소프트웨어 행업 발생
663-02	리셋 감지: 이미지 IOB: 전원 ON 리셋 발생
663-03	리셋 감지: 이미지 IOB: 소프트웨어 리셋 발생
663-11	리셋 감지: 용지 이송 IOB: 소프트웨어 행업 발생
663-12	리셋 감지: 용지 이송 IOB: 전원 ON 리셋 행업 발생
663-13	리셋 감지: 용지 이송 IOB: 소프트웨어 리셋 발생
664-01	VODKA SRAM에 대한 VODKA1(용지 이송 Vodka) 액세스 인증 오류

SC 코드	이름
669-01	EEPROM OPEN: ID 오류
669-02	EEPROM OPEN: 채널 오류
669-03	EEPROM OPEN: 장치 오류
669-04	EEPROM OPEN: 통신 중단 오류
669-05	EEPROM OPEN: 통신 시간 제한 오류
669-06	EEPROM OPEN: 작동 중지 오류
669-07	EEPROM OPEN: 버퍼 찻음
669-08	EEPROM OPEN: 오류 코드 없음
669-09	EEPROM CLOSE: ID 오류
669-10	EEPROM CLOSE: 오류 코드 없음
669-11	EEPROM 데이터 쓰기: ID 오류
669-12	EEPROM 데이터 쓰기: 채널 오류
669-13	EEPROM 데이터 쓰기: 장치 오류
669-14	EEPROM 데이터 쓰기: 통신 중지 오류
669-15	EEPROM 데이터 쓰기: 통신 시간 제한 오류
669-16	EEPROM 데이터 쓰기: 작업 중지 오류
669-17	EEPROM 데이터 쓰기: 버퍼 찻음
669-18	EEPROM 데이터 쓰기: 오류 코드 없음
669-19	EEPROM 데이터 쓰기: ID 오류
669-20	EEPROM 데이터 읽기: 채널 오류
669-21	EEPROM 데이터 읽기: 장치 오류
669-22	EEPROM 데이터 읽기: 통신 중단 오류
669-23	EEPROM 데이터 읽기: 통신 시간 제한 오류
669-24	EEPROM 데이터 읽기: 작업 중지 오류
669-25	EEPROM 데이터 읽기: 버퍼 찻음

SC 코드	이름
669-26	EEPROM 데이터 읽기: 오류 코드 없음
669-36	검증 오류
669-37	오류 감지
681-01	토너통: IDChip 통신 오류: 유효하지 않은 장치 ID :K
681-02	토너통: IDChip 통신 오류: 유효하지 않은 장치 ID :M
681-03	토너통: IDChip 통신 오류: 유효하지 않은 장치 ID :C
681-04	토너통: IDChip 통신 오류: 유효하지 않은 장치 ID :Y
681-06	토너통: IDChip 통신 오류: 채널 오류 :K
681-07	토너통: IDChip 통신 오류: 채널 오류 :M
681-08	토너통: IDChip 통신 오류: 채널 오류 :C
681-09	토너통: IDChip 통신 오류: 채널 오류 :Y
681-11	토너통: IDChip 통신 오류: 장치 오류 :K
681-12	토너통: IDChip 통신 오류: 장치 오류 :M
681-13	토너통: IDChip 통신 오류: 장치 오류 :C
681-14	토너통: IDChip 통신 오류: 장치 오류 :Y
681-16	토너통: IDChip 통신 오류: 통신 오류(중단됨) :K
681-17	토너통: IDChip 통신 오류: 통신 오류(중단됨) :M
681-18	토너통: IDChip 통신 오류: 통신 오류(중단됨) :C
681-19	토너통: IDChip 통신 오류: 통신 오류(중단됨) :Y
681-21	토너통: IDChip 통신 오류: 통신 시간 초과 :K
681-22	토너통: IDChip 통신 오류: 통신 시간 초과 :M
681-23	토너통: IDChip 통신 오류: 통신 시간 초과 :C
681-24	토너통: IDChip 통신 오류: 통신 시간 초과 :Y
681-26	토너통: IDChip 통신 오류: 장치 중단(논리 오류) :K
681-27	토너통: IDChip 통신 오류: 장치 중단(논리 오류) :M

SC 코드	이름
681-28	토너통: IDChip 통신 오류: 장치 중단(논리 오류) :C
681-29	토너통: IDChip 통신 오류: 장치 중단(논리 오류) :Y
681-31	토너통: IDChip 통신 오류: 버퍼 가득참(요청) :K
681-32	토너통: IDChip 통신 오류: 버퍼 가득참(요청) :M
681-33	토너통: IDChip 통신 오류: 버퍼 가득참(요청) :C
681-34	토너통: IDChip 통신 오류: 버퍼 가득참(요청) :Y
681-36	토너통: IDChip 통신 오류: 검증 오류:K
681-37	토너통: IDChip 통신 오류: 검증 오류:M
681-38	토너통: IDChip 통신 오류: 검증 오류:C
681-39	토너통: IDChip 통신 오류: 검증 오류:Y
682-01	TD 센서 통신 오류: 유효하지 않은 장치 ID :K
682-02	TD 센서 통신 오류: 유효하지 않은 장치 ID :M
682-03	TD 센서 통신 오류: 유효하지 않은 장치 ID :C
682-04	TD 센서 통신 오류: 유효하지 않은 장치 ID :Y
682-06	TD 센서 통신 오류: 채널 오류 :K
682-07	TD 센서 통신 오류: 채널 오류 :M
682-08	TD 센서 통신 오류: 채널 오류 :C
682-09	TD 센서 통신 오류: 채널 오류 :Y
682-11	TD 센서 통신 오류: 장치 오류 :K
682-12	TD 센서 통신 오류: 장치 오류 :M
682-13	TD 센서 통신 오류: 장치 오류 :C
682-14	TD 센서 통신 오류: 장치 오류 :Y
682-16	TD 센서 통신 오류: 통신 오류(중단) :K
682-17	TD 센서 통신 오류: 통신 오류(중단) :M
682-18	TD 센서 통신 오류: 통신 오류(중단) :C

SC 코드	이름
682-19	TD 센서 통신 오류: 통신 오류(중단) :Y
682-21	TD 센서 통신 오류: 통신 시간 초과 :K
682-22	TD 센서 통신 오류: 통신 시간 초과 :M
682-23	TD 센서 통신 오류: 통신 시간 초과 :C
682-24	TD 센서 통신 오류: 통신 시간 초과 :Y
682-26	TD 센서 통신 오류: 장치 중단(논리 오류) :K
682-27	TD 센서 통신 오류: 장치 중단(논리 오류) :M
682-28	TD 센서 통신 오류: 장치 중단(논리 오류) :C
682-29	TD 센서 통신 오류: 장치 중단(논리 오류) :Y
682-31	TD 센서 통신 오류: 버퍼 가득참(요청) :K
682-32	TD 센서 통신 오류: 버퍼 가득참(요청) :M
682-33	TD 센서 통신 오류: 버퍼 가득참(요청) :C
682-34	TD 센서 통신 오류: 버퍼 가득참(요청) :Y
682-36	TD 센서 통신 오류: 검증 오류 :K
682-37	TD 센서 통신 오류: 검증 오류 :M
682-38	TD 센서 통신 오류: 검증 오류 :C
682-39	TD 센서 통신 오류: 검증 오류 :Y
687-00	PER 비수신 오류
700-01	SPDF: 바닥판 리프트 모터 오류
700-02	SPDFL: 원고 픽업 오류
700-04	SPDF: 급지 모터 오류
700-05	SPDF: 풀아웃 모터 오류
700-06	SPDF: 중간 모터 오류
700-07	SPDF: 스캔 모터 오류
700-09	SPDF: 용지 배출 모터 오류

SC 코드	이름
701-03	SPDF: 급지 모터 오류
701-08	SPDF: 용지 배출 모터 오류
702-01	ARDF: 보호 장치 가로채기 오류 1
702-02	ARDF: 보호 장치 가로채기 오류 2
702-03	ARDF: 보호 장치 가로채기 오류 3
702-04	SPDF: 보호 장치 가로채기 오류 4
702-05	SPDF: 보호 장치 가로채기 오류 5
780-01	뱅크 1 (상단 옵션 용지함) 보호 장치 가로채기 오류
781-01	뱅크 2 (하단 옵션 용지함) 보호 장치 가로채기 오류
791-00	피니셔가 있는 경우 중계 장치가 없음
995-01	CPM 설정 오류 1
995-02	CPM 설정 오류 2
995-03	CPM 설정 오류 3
995-04	CPM 설정 오류 4

컨트롤러 SC

자동 재부팅 타겟 SC는 다음과 같습니다. 자동 재부팅에 대한 자세한 내용은, 725페이지의 "SC 자동 재부팅"을 참조하십시오.

SC 코드	이름
632-00	카운터 장치 오류 1
633-00	카운터 장치 오류 2
634-00	카운터 장치 오류 3
635-00	카운터 장치 오류 4
636-01	IC 카드 오류(확장 인증 모듈 오류)
636-02	IC 카드 오류(버전 오류)

SC 코드	이름
637-01	트래킹 정보 통지 오류(트래킹 애플리케이션 오류)
637-02	트래킹 정보 통지 오류(관리 서버 오류)
641-00	BCU 및 컨트롤러 보드 사이의 통신 오류
641-01	BCU 및 컨트롤러 보드 사이의 통신 오류: 시간 초과
641-02	BCU 및 컨트롤러 보드 사이의 통신 오류: 재시도 종료
641-03	BCU 및 컨트롤러 보드 사이의 통신 오류: 다운로드 오류
641-04	BCU 및 컨트롤러 보드 사이의 통신 오류: UART 오류
670-01	검사 중 엔진이 가동되지 않습니다.
670-02	검사 후 엔진이 가동되지 않습니다.
670-03	IPU이 전원이 들어오지 않습니다
670-04	통신이 연결되지 않습니다
816-00	에너지 절약 I/O 서브시스템 오류
816-01	서브시스템 오류
816-02	Sysarch(LPUX_GET_PORT_INFO) 오류
816-03	STR로의 전환이 거부되었습니다.
816-04	커널 통신 드라이버 중단
816-05	STR 전환을 위한 준비에 실패했습니다.
816-07	Sysarch(LPUX_GET_PORT_INFO) 오류
816-08	Sysarch(LPUX_ENGINE_TIMERCTRL) 오류
816-09	Sysarch(LPUX_RETURN_FACTOR_STR) 오류
816-10 ~ 12	Sysarch(LPUX_GET_PORT_INFO) 오류
816-13	열기() 오류
816-14	메모리 주소 오류
816-15 ~ 18	열기() 오류
816-19	이중 열기() 오류

SC 코드	이름
816-20	열기() 오류
816-22	매개변수 오류
816-23	읽기() 오류
816-24	읽기() 오류
816-25	쓰기 () 오류
816-26	쓰기() 통신 재시도 오류
816-27	쓰기() 통신 재시도 오류
816-28	쓰기() 통신 재시도 오류
816-29	읽기() 통신 재시도 오류
816-30	읽기() 통신 재시도 오류
816-35	읽기() 오류
816-36 ~ 94	서브시스템 오류
818-00	감시 타이머 오류
821-00	자가 진단 오류: ASIC
823-00	자가 진단 오류: NIC
827-00	자가 진단 오류: RAM
828-00	자가 진단 오류: ROM
829-00	자가 진단 오류: 옵션 일련번호
833-00	자가 진단 오류: 엔진 I/F ASIC
839-00	자가 진단 오류: 시리얼 플래시
840-00	EEPROM 액세스 오류
841-00	EEPROM 읽기 데이터 오류
850-00	네트워크 I/F 오류
862-00	손상된 영역의 번호가 최대에 도달했습니다
863-00 ~ 23	HDD 데이터 읽기 실패

SC 코드	이름
864-00 ~ 23	HD 데이터 CRC 오류
865-00 ~ 23	HDD 액세스 오류
865-50 ~ 73	HDD 시간초과 오류
868-00 ~ 02	SD 카드 인증 오류
871-01	FCU 오류
875-01	모든 오류를 삭제 함(HDD 삭제)(hddcheck -i 오류)
875-02	모든 오류를 삭제 함(HDD 삭제)(데이터 삭제 장애)
875-03	모든 오류 삭제(HDD 삭제)
880-00	MLB 오류
899-00	소프트웨어 성능 오류(신호 수신 종료)
919-00	외부 컨트롤러 다운
990-00	소프트웨어 작동 오류
992-00	미지정 한 SC를 발급했습니다.
997-00	애플리케이션 기능 선택 오류
998-00	애플리케이션 시작 오류

SC 코드 분류

이 표는 SC 코드의 분류를 보여줍니다.

구분	섹션
SC1xx	스캔
SC2xx	노출
SC3xx	이미지 처리 1
SC4xx	이미지 처리 2
SC5xx	용지 급지 및 정착

구분	섹션
SC6xx	통신
SC7xx	주변기기
SC8xx	전체 시스템
SC9xx	기타

서비스 호출 101~195

SC100(엔진: 스캐닝)

SC 번호	유형	오류 이름/오류 상태/주요 원인/해결책
SC101-01	D	LED 오류(스캐닝)
		<p>화이트 레벨 피크가 화이트 가이드 플레이트를 스캔했을 때 지정된 임계값에 도달하지 못했습니다.</p> <ul style="list-style-type: none"> • 스캐너 캐리지 손상 • BCU 불량 • 커넥터 손상(분리, 느슨해짐) • 하네스 불량 • IPU 불량 • 스캐너 장치 결로 • 백색 기준 봉인이 오염되었거나 올바르게 설치되지 않았습니다(시트 통과 노광 유리) • 백색 가이드 플레이트 또는 백색 롤러가 오염되었거나 올바르게 설치되지 않았습니다(SPDF/ARDF)

SC 번호	유형	오류 이름/오류 상태/주요 원인/해결책
		<p>전원을 껐다 켜올 때 SC가 발생하는지 확인합니다. SC가 다시 발생한다면 다음 단계를 실시합니다. 각 단계가 끝날 때마다 전원을 껐다 켜올 때 SC가 발생하는지 확인합니다.</p> <ol style="list-style-type: none"> 1. 백색 가이드 플레이트 또는 백색 롤러를 세척합니다(SPDF/ARDF). 2. 다음 커넥터를 다시 연결하십시오. <ul style="list-style-type: none"> • 스캐너 캐리지 - IPU 하네스(FFC) • SBU - LEDB 하네스(FFC) • IPU- BCU 하네스 3. 시트 통과 노광 유리의 후면에 부착된 기준 백색 기준 봉인을 확인하십시오. 시트 통과 노출 유리가 불결하거나 손상된 경우 교체합니다. 4. 백색 가이드 플레이트 또는 백색 롤러를 교체합니다(SPDF/ARDF). 5. 스캐너 캐리지를 교체합니다. 6. IPU를 교체하십시오. 7. 다음 하네스를 교체합니다. <ul style="list-style-type: none"> • 스캐너 캐리지 - IPU 하네스(FFC) • IPU - BCU 하네스 8. BCU를 교체합니다.
SC101-02	D	<p>LED 오류(LED 조명 조정)</p> <p>LED 오류를 탐지했습니다.</p> <ul style="list-style-type: none"> • 커넥터 손상(분리, 느슨해짐) • 스캐너 캐리지 손상 • IPU 불량 • 하네스 불량 • BCU 불량

SC 번호	유형	오류 이름/오류 상태/주요 원인/해결책
		<p>전원을 켜다 껐을 때 SC가 발생하는지 확인합니다. SC가 다시 발생한다면 다음 단계를 실시합니다. 각 단계가 끝날 때마다 전원을 껐다 켜을 때 SC가 발생하는지 확인합니다.</p> <ol style="list-style-type: none"> 1. 다음 커넥터를 다시 연결하십시오. <ul style="list-style-type: none"> • 스캐너 캐리지 - IPU 하네스(FFC) • SBU - LEDB 하네스(FFC) • IPU- BCU 하네스 2. 시트 통과 노광 유리의 후면에 부착된 기준 백색 기준 봉인을 확인하십시오. 시트 통과 노출 유리가 불결하거나 손상된 경우 교체합니다. 3. 스캐너 캐리지를 교체합니다. 4. IPU를 교체하십시오. 5. 다음 하네스를 교체합니다. <ul style="list-style-type: none"> • 스캐너 캐리지 - IPU 하네스(FFC) • IPU - BCU 하네스 6. BCU를 교체합니다.

SC 번호	유형	오류 이름/오류 상태/주요 원인/해결책
SC102-00	D	LED 조명 조정 오류
		지정된 수의 조정 후에 화이트 플레이트를 스캔했을 때 화이트 레벨 피크에 도달했습니다.
		<ul style="list-style-type: none"> • LED 불량 • IDB(LED 드라이버) 불량 • SBU 불량 • IPU 불량 • 전원/신호 하네스 불량
		<p>전원을 켜다 껐을 때 SC가 발생하는지 확인합니다. SC가 다시 발생한다면 다음 단계를 실시합니다. 각 단계가 끝날 때마다 전원을 켜다 껐을 때 SC가 발생하는지 확인합니다.</p> <ol style="list-style-type: none"> 1. 전원/신호 하네스를 다시 연결합니다. 2. 다음 부품을 교체: <ul style="list-style-type: none"> • 스캐너 캐리지를 교체합니다. • IPU 보드를 교체합니다. • 전원/신호 하네스를 교체합니다.

SC 번호	유형	오류 이름/오류 상태/주요 원인/해결책
SC120-00	D	스캐너 홈 위치 오류 1
		스캐너 홈 위치 센서가 꺼지지 않습니다. 세부 정보: 오류 탐지 타이밍 <ul style="list-style-type: none"> • 호밍 하는 동안(기기를 켜거나 또는 에너지 절약 모드에서 복귀할 때) • 자동 조정 하는 동안(기기를 켜거나 에너지 절약 모드에서 복귀할 때) • ADF/ARDF 또는 노출 유리로 스캔하는 동안.
		<ul style="list-style-type: none"> • 스캐너 모터 드라이버 불량 • 스캐너 모터 불량 • 스캐너 HP 센서 불량 • 하네스 불량 • 타이밍 벨트, 폴리, 와이어 또는 캐리지를 올바르게 설치하지 않았음
		전원을 껐다 켰을 때 SC가 발생하는지 확인합니다. SC가 다시 발생한다면 다음 단계를 실시합니다. <ol style="list-style-type: none"> 1. 다음 부품을 교체: <ul style="list-style-type: none"> • HP 센서를 교체함 • 스캐너 모터를 교체함 • 하네스를 교체 합니다.

SC 번호	유형	오류 이름/오류 상태/주요 원인/해결책
SC121-00	D	스캐너 홈 위치 오류 2
		<p>스캐너 홈 위치 센서가 켜지지 않습니다.</p> <p>세부 정보:</p> <p>오류 탐지 타이밍</p> <ul style="list-style-type: none"> • 호밍 하는 동안 • 자동 조정 하는 동안 • ADF/ARDF 또는 노출 유리로 스캔하는 동안.
		<ul style="list-style-type: none"> • 스캐너 모터 드라이버 불량 • 스캐너 모터 불량 • 스캐너 HP 센서 불량 • 하네스 불량 • 타이밍 벨트, 폴리, 와이어 또는 캐리지를 올바르게 설치하지 않았음
		<p>전원을 껐다 켰을 때 SC가 발생하는지 확인합니다. SC가 다시 발생한다면 다음 단계를 실시합니다.</p> <p>1. 다음 부품을 교체:</p> <ul style="list-style-type: none"> • 홈 위치 센서를 교체함 • 스캐너 모터를 교체함 • 하네스를 교체합니다.

SC 번호	유형	오류 이름/오류 상태/주요 원인/해결책
SC141-00	D	블랙 레벨 탐지 오류
		자동 게인 컨트롤을 하는 동안에 블랙 레벨을 조정할 수 없습니다.
		<ul style="list-style-type: none"> • 스캐너 캐리지 손상 • IPU 불량 • 하네스 불량 • BCU 불량
		<p>전원을 켜다 껐을 때 SC가 발생하는지 확인합니다. SC가 다시 발생한다면 다음 단계를 실시합니다. 각 단계가 끝날 때마다 전원을 켜다 껐을 때 SC가 발생하는지 확인합니다.</p> <ol style="list-style-type: none"> 1. 다음 커넥터를 다시 연결하십시오. <ul style="list-style-type: none"> • 스캐너 캐리지 - IPU 하네스(FFC) • IPU- BCU 하네스 2. 스캐너 캐리지를 교체합니다. 3. IPU를 교체하십시오. 4. 다음 하네스를 교체합니다. <ul style="list-style-type: none"> • 스캐너 캐리지 - IPU 하네스(FFC) • IPU - BCU 하네스 5. BCU를 교체합니다.

SC 번호	유형	오류 이름/오류 상태/주요 원인/해결책
SC142-00	D	<p data-bbox="454 309 710 339">화이트 레벨 탐지 오류</p> <hr/> <p data-bbox="454 370 1195 437">화이트 레벨은 자동 게인 컨트롤을 하는 동안 2차 타겟 레벨로 조정할 수 없습니다.</p> <hr/> <ul style="list-style-type: none"> <li data-bbox="484 468 728 497">• 스캐너 캐리지 손상 <li data-bbox="484 515 600 544">• IPU 불량 <li data-bbox="484 562 646 591">• 하네스 불량 <li data-bbox="484 609 834 638">• 커넥터 손상(분리, 느슨해짐) <li data-bbox="484 656 701 686">• 스캐너 장치 결로 <li data-bbox="484 703 1039 733">• 화이트 플레이트가 더럽거나 잘못 설치 되었음 <hr/> <p data-bbox="454 762 1195 864">전원을 켜다 껐을 때 SC가 발생하는지 확인합니다. SC가 다시 발생한다면 다음 단계를 실시합니다. 각 단계가 끝날 때마다 전원을 켜다 껐을 때 SC가 발생하는지 확인합니다.</p> <ol style="list-style-type: none"> <li data-bbox="484 880 902 909">1. 다음 커넥터를 다시 연결하십시오. <ul style="list-style-type: none"> <li data-bbox="536 927 920 956">• 스캐너 캐리지 - IPU 하네스(FFC) <li data-bbox="536 974 817 1003">• SBU - LEDB 하네스(FFC) <li data-bbox="536 1021 742 1050">• IPU- BCU 하네스 <li data-bbox="484 1068 1195 1170">2. 시트 통과 노광 유리의 후면에 부착된 기준 백색 기준 봉인을 확인하십시오. 시트 통과 노출 유리가 불결하거나 손상된 경우 교체합니다. <li data-bbox="484 1187 842 1217">3. 스캐너 캐리지를 교체합니다. <li data-bbox="484 1234 738 1264">4. IPU를 교체하십시오. <li data-bbox="484 1281 817 1311">5. 다음 하네스를 교체합니다. <ul style="list-style-type: none"> <li data-bbox="536 1328 920 1358">• 스캐너 캐리지 - IPU 하네스(FFC) <li data-bbox="536 1375 742 1405">• IPU - BCU 하네스 <li data-bbox="484 1422 724 1452">6. BCU를 교체합니다.

SC 번호	유형	오류 이름/오류 상태/주요 원인/해결책
SC144-00	D	SBU 통신 오류
		<ul style="list-style-type: none"> • 기기가 스캐너 캐리지 연결을 감지하지 못합니다. • 기계가 스캐너 캐리지와 통신할 수 없습니다. • 통신 데이터가 잘못 되었습니다.
		<ul style="list-style-type: none"> • 스캐너 캐리지 손상 • IPU 불량 • BCU 불량 • 하네스 불량
		<p>전원을 껐다 켜올 때 SC가 발생하는지 확인합니다. SC가 다시 발생한다면 다음 단계를 실시합니다. 각 단계가 끝날 때마다 전원을 껐다 켜올 때 SC가 발생하는지 확인합니다.</p> <ol style="list-style-type: none"> 1. 다음 커넥터를 다시 연결하십시오. <ul style="list-style-type: none"> • 스캐너 캐리지 - IPU 하네스(FFC) • IPU- BCU 하네스 2. 스캐너 캐리지를 교체합니다. 3. IPU를 교체하십시오. 4. BCU를 교체합니다. 5. 다음 하네스를 교체합니다. <ul style="list-style-type: none"> • 스캐너 캐리지 - IPU 하네스(FFC) • IPU - BCU 하네스

SC 번호	유형	오류 이름/오류 상태/주요 원인/해결책
SC151-00	D	블랙 레벨 오류: 사이드 2
		스캔된 블랙 레벨이 지정된 범위가 아닙니다.
		<ul style="list-style-type: none"> • SPDF 불량에 대한 CIS • SPDF 메인보드 불량 • 하네스 불량
		<p>전원을 껐다 켰을 때 SC가 발생하는지 확인합니다. SC가 다시 발생한다면 다음 단계를 실시합니다. 각 단계가 끝날 때마다 전원을 껐다 켰을 때 SC가 발생하는지 확인합니다.</p> <ol style="list-style-type: none"> 1. 분리되었거나, 느슨해진 경우 SPDF 메인 보드 - CIS 커넥터를 다시 연결합니다. 2. SPDF에 대한 CIS를 교체합니다. 3. 다음 하네스를 교체합니다. <ul style="list-style-type: none"> • SPDF 메인 보드 - CIS • IPU -SPDF 메인 보드 4. SPDF 메인 보드를 교체합니다.

SC 번호	유형	오류 이름/오류 상태/주요 원인/해결책
SC152-00	D	화이트 레벨 오류: 사이드 2
		<ul style="list-style-type: none"> • CIS에서 판독된 음영 데이터 최고 값이 목표값에서 지정한 범위 내에 있지 않습니다.
		<ul style="list-style-type: none"> • CIS 불량 • 백색 롤러 불량 • SPDF 메인보드 불량 • 하네스 불량
		<p>전원을 껐다 켜올 때 SC가 발생하는지 확인합니다. SC가 다시 발생한다면 다음 단계를 실시합니다. 각 단계가 끝날 때마다 전원을 껐다 켜올 때 SC가 발생하는지 확인합니다.</p> <ol style="list-style-type: none"> 1. 분리되었거나, 느슨해진 경우 SPDF 메인 보드 - CIS 커넥터를 다시 연결합니다. 2. SPDF에 대한 CIS를 교체합니다. 3. 다음 하네스를 교체합니다. <ul style="list-style-type: none"> • SPDF 메인 보드 - CIS • IPU -SPDF 메인 보드 4. SPDF 메인 보드를 교체합니다.

SC 번호	유형	오류 이름/오류 상태/주요 원인/해결책
SC154-00	D	스캐너 통신 오류: 사이드 2
		CIS에 있는 ASIC 및 FROM에서 판독한 값이 예상 수치와 다릅니다.
		<ul style="list-style-type: none"> • CIS 불량 • "FROM" 영역 오류 • SPDF 메인보드 불량 • 커넥터 불량(헐거움, 파손)
		<p>전원을 껐다 켜올 때 SC가 발생하는지 확인합니다. SC가 다시 발생한다면 다음 단계를 실시합니다. 각 단계가 끝날 때마다 전원을 껐다 켜올 때 SC가 발생하는지 확인합니다.</p> <ol style="list-style-type: none"> 1. 분리되었거나, 느슨해진 경우 SPDF 메인 보드 - CIS 커넥터를 다시 연결합니다. 2. SPDF에 대한 CIS를 교체합니다. 3. 다음 하네스를 교체합니다. <ul style="list-style-type: none"> • SPDF 메인 보드 - CIS • IPU -SPDF 메인 보드 4. SPDF 메인 보드를 교체합니다.

SC 번호	유형	오류 이름/오류 상태/주요 원인/해결책
SC161-02	D	IPU 오류(Lsync 오류: 사이드 2)
		기계가 사이드 2를 스캔하기 전에 자가 진단 테스트 결과의 오류를 감지합니다.
		<ul style="list-style-type: none"> • CIS 및 IPU 사이의 하네스 불량(분리됨, 헐거움) • CIS 불량 • IPU 불량(ASIC: Macaron 오류)
		<p>전원을 껐다 켰을 때 SC가 발생하는지 확인합니다. SC가 다시 발생한다면 다음 단계를 실시합니다. 각 단계가 끝날 때마다 전원을 껐다 켰을 때 SC가 발생하는지 확인합니다.</p> <ol style="list-style-type: none"> 1. 분리되었거나 느슨한 경우 IPU - CIS 커넥터를 다시 연결합니다. 2. SPDF에 대한 CIS를 교체합니다. 3. IPU - CIS 하네스를 교체합니다. 4. IPU를 교체하십시오.

SC 번호	유형	오류 이름/오류 상태/주요 원인/해결책
SC161-20	D	IPU 오류(DRAM 초기화 실패)
		기기를 켜 때마다 또는 에너지 절약 모드에서 완전 작동 상태로 돌아오는 중 발생한 오류.
		<ul style="list-style-type: none"> • IPU 불량(Macaron/ DRAM 장치 연결 오류) • DRAM 장치 불량
		<p>전원을 껐다 켰을 때 SC가 발생하는지 확인합니다. SC가 다시 발생한다면 다음 단계를 실시합니다. 각 단계가 끝날 때마다 전원을 껐다 켰을 때 SC가 발생하는지 확인합니다.</p> <ol style="list-style-type: none"> 1. 분리되거나 느슨해진 모든 커넥터를 IPU 보드에 다시 연결합니다. 2. IPU 및 BCU를 교체합니다.

SC 번호	유형	오류 이름/오류 상태/주요 원인/해결책
SC195-00	D	기기 일련번호 오류
		기기 일련번호의 제품 식별 코드 비교(11자리).
		기기 일련번호(11자리)의 제품 식별 코드가 일치하지 않습니다.
		기기 일련번호를 다시 입력하십시오.

서비스 호출 202~285

SC200(엔진: 이미지 쓰기)

SC 번호	유형	오류 이름/오류 상태/주요 원인/해결책
SC202-00	D	다면경 모터: 켜짐 시간 제한 오류
		<p>다면경 모터를 켜 다음, 또는 rpm 변경 후 특정 시간(초) 내에 모터가 READY 상태가 되지 않았습니다.</p> <ul style="list-style-type: none"> 다면경 모터 드라이버의 인터페이스 하네스가 손상되었거나 올바르게 연결되지 않았습니다. 다면경 모터 또는 다면경 모터 드라이버가 불량임 다면경 모터 드라이브 펄스를 올바르게 출력할 수 없습니다. (폴리곤 컨트롤러) XSCRDY 신호 관찰 실패(폴리곤 컨트롤러)
		<ol style="list-style-type: none"> 전원을 끕니다/켵니다. ID 장치 및 IPU 사이의 커넥터를 다시 연결합니다. PSU에서 다면경 모터 CN586(핀 1개의 커넥터)을 확인합니다. ID 장치(다면경 모터)를 교체합니다. ID 장치와 IPU 사이의 하네스를 교체합니다. IPU를 교체하십시오. PSU(또는 PSU의 퓨즈)를 교체합니다.

SC 번호	유형	오류 이름/오류 상태/주요 원인/해결책
SC203-00	D	다면경 모터: 꺼짐 시간 제한 오류
		XSCRDY 신호(폴리곤 준비)는 다면경 모터가 꺼진 다음 절대로 3초 내로 비활성화(H) 되지 않습니다.
		<ul style="list-style-type: none"> • 다면경 모터 드라이버의 인터페이스 하네스가 손상되었거나 올바르게 연결되지 않았습니다. • 다면경 모터 또는 다면경 모터 드라이버가 불량임 • 다면경 모터 드라이브 펄스를 올바르게 출력할 수 없습니다. (폴리곤 컨트롤러) • XSCRDY 신호 관찰 실패(폴리곤 컨트롤러)
		<ol style="list-style-type: none"> 1. 전원을 끕니다/켵니다. 2. ID 장치와 IPU 사이의 하네스를 다시 연결합니다. 3. PSU에서 다면경 모터 CN586(핀 1개의 커넥터)을 확인합니다. 4. ID 장치(다면경 모터)를 교체합니다. 5. ID 장치와 IPU 사이의 하네스를 교체합니다. 6. IPU를 교체하십시오. 7. PSU(또는 PSU의 퓨즈)를 교체합니다.

SC 번호	유형	오류 이름/오류 상태/주요 원인/해결책
SC204-00	D	다면경 모터: XSCRDY 신호 오류
		다면경 모터가 회전하는 동안 XSCRDY 신호는 폴리곤의 1 회전 기간 이상 비활성화(H) 상태였습니다.
		<ul style="list-style-type: none"> 다면경 모터 드라이버의 인터페이스 하네스가 손상되었거나 올바르게 연결되지 않았습니다. 다면경 모터 또는 다면경 모터 드라이버가 불량임
		<ol style="list-style-type: none"> 전원을 끕니다/켁니다. ID 장치 및 IPU 사이의 커넥터를 다시 연결합니다. PSU에서 다면경 모터 CN586(핀 1개의 커넥터)을 확인합니다. ID 장치(다면경 모터)를 교체합니다. ID 장치와 IPU 사이의 하네스를 교체합니다. IPU를 교체 하십시오. PSU(또는 PSU의 퓨즈)를 교체합니다.

SC 번호	유형	오류 이름/오류 상태/주요 원인/해결책
SC220-01	D	리딩 예지: LD1 동기화 감지 오류: Bk
SC220-04	D	리딩 예지: LD1 동기화 감지 오류: Ye

SC 번호	유형	오류 이름/오류 상태/주요 원인/해결책
		<p>다면경 모터가 정상 속도로 작동하고 있는 동안 해당 색상의 리딩 에지 LDO 동기화 감지 신호가 특정 시간(초) 내에 출력되지 않았습니다.</p> <ul style="list-style-type: none"> • 동기화 탐지 장치의 인터페이스 하네스가 손상되었거나 올바르게 연결되지 않았습니다. • 동기화 탐지 보드 불량 • 광선이 사진 감지기에 들어가지 않습니다. • GAVD 주위의 이상 • LDB 불량 <p>1. 전원을 끕니다/켵니다. 2. LDB에 결로 현상이 있는지 확인합니다. 3. LDB(동기화 감지기 보드) 및 IPU 사이의 커넥터를 다시 연결합니다. 4. LD 장치를 교체합니다. 5. IPU 교체 6. LDB(동기화 감지기 보드) 및 IPU 사이의 하네스를 교체합니다.</p>

SC 번호	유형	오류 이름/오류 상태/주요 원인/해결책
SC230-01	D	FGATE 켜기 오류: Bk
SC230-02	D	FGATE 켜기 오류: Cy
SC230-03	D	FGATE 켜기 오류: Ma
SC230-04	D	FGATE 켜기 오류: Ye
		<p>해당하는 색상의 기록 프로세스가 시작된 후 특정 시간(초) 내에 FGATE 신호가 켜지지 않습니다.</p> <ul style="list-style-type: none"> • IPU에 있는 이미지 처리 ASIC 불량 • IPU와 LDB 사이의 하네스가 불량임 <p>1. 전원을 끕니다/켵니다. 2. IPU 및 컨트롤러 보드 사이의 커넥터를 다시 연결합니다. 3. IPU를 교체하십시오.</p>

SC 번호	유형	오류 이름/오류 상태/주요 원인/해결책
SC231-01	D	FGATE 끄기 오류: Bk
SC231-02	D	FGATE 끄기 오류: Cy
SC231-03	D	FGATE 끄기 오류: Ma
SC231-04	D	FGATE 끄기 오류: Ye
		<ul style="list-style-type: none"> • 해당하는 색상의 기록 프로세스가 종료된 후 특정 시간(초) 내에 FGATE 신호가 꺼지지 않습니다. • 해당 색상의 다음 작업이 시작되었을 때 FGATE 신호가 꺼지지 않았습니다. <ul style="list-style-type: none"> • IPU에 있는 이미지 처리 ASIC 불량 • IPU와 LDB 사이의 하네스가 불량임 <ol style="list-style-type: none"> 1. 전원을 끕니다/켜니다. 2. IPU 및 컨트롤러 보드 사이의 커넥터를 다시 연결합니다. 3. IPU를 교체하십시오.

SC 번호	유형	오류 이름/오류 상태/주요 원인/해결책
SC240-01	D	LD 오류: Bk
SC240-02	D	LD 오류: Cy
SC240-03	D	LD 오류: Ma
SC240-04	D	LD 오류: Ye

SC 번호	유형	오류 이름/오류 상태/주요 원인/해결책
		<ul style="list-style-type: none"> • LD 초기화 후에 해당 색상의 LD 드라이버의 LD 오류 터미널이 제기되는 경우. • 해당 색상의 LD의 lth/leta를 감지하는 LD 드라이버의 초기화 중에 오류가 감지되는 경우.
		<ul style="list-style-type: none"> • LD 저하(LD 부서짐, 출력 속성의 변화 등) • 인터페이스 하네스가 손상되거나 올바르게 연결되지 않았습니다. • LD 드라이버 불량
		<ol style="list-style-type: none"> 1. 전원을 끕니다/켵니다. 2. Check the value in SP2-110-001 ~ 004(LD 드라이버)의 값을 확인합니다(기본값은 "0h"). <ul style="list-style-type: none"> • 현재 값이 "0"인 경우 4단계를 수행합니다. • 현재 값이 "1"인 경우 3 및 5단계를 수행합니다. 3. LDB와 IPU 사이의 커넥터를 다시 연결합니다. 4. LD 장치를 교체함 5. LDB와 IPU 사이의 하네스를 교체하십시오.

SC 번호	유형	오류 이름/오류 상태/주요 원인/해결책
SC272-01	D	LD 구동 장치 통신 오류: BK
SC272-02	D	LD 구동 장치 통신 오류: 청록
SC272-03	D	LD 구동 장치 통신 오류: 자홍
SC272-04	D	LD 구동 장치 통신 오류: 노랑

SC 번호	유형	오류 이름/오류 상태/주요 원인/해결책
		패리티를 고려하여 3회의 재시도가 수행되었습니다.
		<ul style="list-style-type: none"> • BCU 불량 • 하네스 불량 • LDB 불량
		<ol style="list-style-type: none"> 1. 전원을 끕니다/켁니다. 2. 다음 커넥터를 다시 연결하십시오. <ul style="list-style-type: none"> • LDB-IPU 하네스 • IPU-BCU 하네스 3. LD 장치를 교체합니다. 4. BCU를 교체합니다. 5. 다음 하네스를 교체합니다. <ul style="list-style-type: none"> • LDB-IPU 하네스 • IPU-BCU 하네스

SC 번호	유형	오류 이름/오류 상태/주요 원인/해결책
SC272-10	D	LD 구동 장치 통신 오류: 기타
		LD 전압이 특정 전압(5V)를 충족하지 않습니다.
		<ul style="list-style-type: none"> • BCU 불량(LD5V 전원 오류) • LDB 불량(LD 드라이버 오류) • LDB 커넥터 불량(헐거움, 파손) • 인터록 스위치 불량
		<ol style="list-style-type: none"> 1. 전원을 끕니다/켁니다. 2. LDB와 IPU 사이의 커넥터를 다시 연결합니다. 3. IPU를 교체하십시오. 4. LD 장치를 교체합니다. 5. LDB와 IPU 사이의 하네스를 교체하십시오. 6. 연동 스위치 교체

SC 번호	유형	오류 이름/오류 상태/주요 원인/해결책
SC285-01	C	레이저 광학기 위치 모터(LD 단위): 전력 제어 오류
		PSU의 전원 공급장치가 레이저 광학기 위치 모터에 전원을 공급하지 않습니다.
		<ul style="list-style-type: none"> • 소프트웨어 오류. • 이미징 IOB 결함 • BCU 불량
		<ol style="list-style-type: none"> 1. 전원을 끕니다/켂니다. 2. 펌웨어를 업데이트합니다. 3. 이미징 IOB를 교체합니다. 4. BCU를 교체합니다.

SC 번호	유형	오류 이름/오류 상태/주요 원인/해결책
SC285-02	C	MUSIC 오류
		MUSIC 패턴 판독 결과가 4회 실패했습니다. (모드 e(실시간 MUSIC)가 실패하는 경우에도 오류 횟수가 증가(+1)하지 않습니다.)
		원인과 해결책에 대한 자세한 내용은 943페이지의 "SC285-02(MUSIC 오류)가 표시될 때"를 참조하십시오.

서비스 호출 312~396

SC300(엔진: 대전, 현상)

SC 번호	유형	오류 이름/오류 상태/주요 원인/해결책
SC312-01	D	대전 롤러 HVP_CB 출력 오류(K)
SC312-02	D	대전 롤러 HVP_CB 출력 오류(C)
SC312-03	D	대전 롤러 HVP_CB 출력 오류(M)
SC312-04	D	대전 롤러 HVP_CB 출력 오류(Y)
		<p>대전 AC가 표준 속도에서 켜(ON)로 설정되고 각 색상의 대전 AC의 FB 전압이 80밀리초의 대전 AC_ON 후에 20밀리초 간격(10회)으로 200밀리초 동안 모니터링되며 200밀리초 동안(10회) 0.3V 미만이 연속으로 감지되면 해당 색상의 SC에 불이 들어오고 기계가 작동을 멈춥니다.</p> <ul style="list-style-type: none"> • 고전압 하네스가 불량이거나 단선됨 • PCU 설정 오류 또는 손상 • HVP_CB 장애 • 커넥터 연결이 끊겼음 • 하네스가 파손됨

SC 번호	유형	오류 이름/오류 상태/주요 원인/해결책
<p>전원을 껐다 켰을 때 SC가 발생하는지 확인합니다. SC가 다시 발생한다면 다음 단계를 실시합니다. 각 단계가 끝날 때마다 전원을 껐다 켰을 때 SC가 발생하는지 확인합니다.</p>		
<p>1. 다음 사항에 대한 PCU를 확인하고 불량일 경우 PCU를 복구 또는 교체합니다.</p>		
<ul style="list-style-type: none"> • 충전 롤러 터미널[A]이 오염되었는지 확인 • 충전 롤러 터미널[A]의 손상 및 변형 확인 • 충전 롤러 터미널 코어 바[B]의 연결성 확인 		
		
<p>d238m0900</p>		
<p>2. PCDU와 관련된 모든 커넥터가 단단히 연결되었는지 확인합니다. 분리되거나 느슨해진 경우 커넥터를 교체합니다.</p>		
<p>3. 다음 사항을 확인한 후 불량일 발견되면 주 기계의 부품을 복구 또는 교체합니다.</p>		
<ul style="list-style-type: none"> • 충전된 전원 공급 플레이트[C]에 오염물이 있는지 확인 • 충전된 전원 공급 플레이트[C]이 손상 또는 변형을 확인 • 충전 롤러 터미널 코어 바 및 HVP(CB) 사이의 연속성을 확인 		
		
<p>d238m0901</p>		
<p>4. HVP(CB)를 교체 하십시오.</p>		
<p>5. SC가 다시 발생하면, BCU를 교체 하십시오.</p>		

SC 번호	유형	오류 이름/오류 상태/주요 원인/해결책
SC324-01	D	현상 모터: Bk: 잠금
		모터를 가동하면 모터 상태가 100ms 간격으로 관찰되며, 잠금 분리 상태가 최소 20회 감지됩니다.
		<ul style="list-style-type: none"> • 모터 불량 • 커넥터 연결이 끊겼음 • 하네스가 파손됨 • IOB 불량 • 현상 장치 토크 증가함
		<ul style="list-style-type: none"> • 모터를 교체함 • 커넥터를 다시 연결함 • 하네스를 교체함 • 이미징 IOB를 교체함. • 현상 장치를 교체함

SC 번호	유형	오류 이름/오류 상태/주요 원인/해결책
SC324-05	D	현상 모터: CMY: 잠금
		모터를 가동하는 중에 모터 상태가 100ms 간격으로 관찰되며 잠금 해제 상태가 최소 20회 감지됩니다.
		<ul style="list-style-type: none"> • 모터 불량 • 커넥터 연결이 끊겼음 • 하네스가 파손됨 • IOB 불량 • 현상 장치 토크 증가함
		<ul style="list-style-type: none"> • 모터를 교체함 • 커넥터를 다시 연결함 • 하네스를 교체함 • 이미징 IOB를 교체함. • 현상 장치를 교체함

SC 번호	유형	오류 이름/오류 상태/주요 원인/해결책
SC360-01	D	TD 센서 조정 오류(K)
SC360-02	D	TD 센서 조정 오류(C)
SC360-03	D	TD 센서 조정 오류(M)
SC360-04	D	TD 센서 조정 오류(Y)
		<ol style="list-style-type: none"> 1. Mu 카운트가 현상제 감지 임계값보다 높습니다. 2. Mu 카운트가 3회 연속해서 상단/하단 목표 임계값보다 낮습니다. <ul style="list-style-type: none"> • TD 센서 불량 • 느슨한 연결 • 하네스가 파손됨 • 현상액 토너 농도가 초기 현상액과 다릅니다.
		<p>전원을 껐다 켰을 때 SC가 발생하는지 확인합니다. SC가 다시 발생한다면 다음 단계를 실시합니다. 각 단계가 끝날 때마다 전원을 껐다 켰을 때 SC가 발생하는지 확인합니다.</p> <ol style="list-style-type: none"> 1. TD 센서와 관련된 모든 커넥터가 단단히 연결되었는지 확인합니다. 분리되거나 느슨해진 경우 커넥터를 교체합니다. 2. 다음 사항에 대해 현상 장치를 확인하고 불량이 발견될 경우 복구 또는 교체하십시오. <ul style="list-style-type: none"> • 기어 벗어남 • PCDU 봉인이 제거됨 • 초기 현상제가 아님 3. TD 센서를 확인하고 불량이 발견될 경우 복구 또는 교체하십시오. 4. TD 센서에 대한 하네스를 확인합니다. 분리되거나 손상된 경우 하네스를 교체하십시오. 5. 1에서 4단계를 실행한 후 SC를 복구할 수 없을 경우 BSU를 교체하십시오.

SC 번호	유형	오류 이름/오류 상태/주요 원인/해결책
SC361-01	D	TD 센서 출력 오류: 상한(K)
SC361-02	D	TD 센서 출력 오류: 상한(C)

SC 번호	유형	오류 이름/오류 상태/주요 원인/해결책
SC361-03	D	TD 센서 출력 오류: 상한(M)
SC361-04	D	TD 센서 출력 오류: 상한(Y)
		TD 센서 출력: $V_t(\text{SP3-210-001} \sim 004) > \text{출력 상한 오류 임계값 (SP3-211-002)}$ 이 계속하여 상한 발생 임계값(SP3-211-003)을 초과했습니다.
		TD 센서 커넥터 드롭아웃(연결 장애)

SC 번호	유형	오류 이름/오류 상태/주요 원인/해결책
		<p>전원을 껐다 켰을 때 SC가 발생하는지 확인합니다. SC가 다시 발생한다면 다음 단계를 실시합니다. 각 단계가 끝날 때마다 전원을 껐다 켰을 때 SC가 발생하는지 확인합니다.</p> <ol style="list-style-type: none"> 1. TD 센서와 관련된 모든 커넥터가 단단히 연결되었는지 확인합니다. 분리되거나 느슨해진 경우 커넥터를 교체합니다. 2. 다음 사항에 대해 현상 장치를 확인하고 불량이 발견될 경우 복구 또는 교체하십시오. <ul style="list-style-type: none"> • 기어가 벗어남 • 현상 장치가 올바르게 설치되지 않음 3. TD 센서를 확인하고 불량이 발견될 경우 복구 또는 교체하십시오. 4. SP3-030-061 ~ 064(초기 TD 센서 :초기 mu 카운더 실행)의 값을 확인합니다. 초기 상태인 경우, TD 센서 조정을 수행합니다(SP3-030-001 ~ 006) 5. 토너 공급 장치를 확인하고 불량 발견된 경우 복구하거나 교체하십시오. (이미지 밀도가 극히 낮은 경우, 공급 장치가 비정상적일 가능성이 있습니다) <ul style="list-style-type: none"> • 토너통이 비워 있습니다 • 토너통 구동 오류 • 공급 경로 막힘 6. TD 센서에 대한 하네스를 확인합니다. 분리되거나 손상된 경우 하네스를 교체하십시오. 7. 1에서 6단계를 실행해도 SC를 복구할 수 없는 경우 BCU를 교체합니다. <p>복구 확인 절차</p> <ol style="list-style-type: none"> 1. 주 전원을 켜고, 시트를 인쇄를 합니다. 2. TD 센서의 출력값을 확인하기 위해 SP3-320-***(TD.Sens:Vt :Disp: Current: CMYK)을 실행합니다. 3. 하한값을 확인하기 위해 SP3-211-004(Vt Limits Err :Disp Lower Threshold)을 실행합니다. <ul style="list-style-type: none"> • TDI 센서 출력값이 하한값보다 낮을 경우 비정상입니다 • TDI 센서 출력값이 하한값과 같거나 클 경우 정상입니다

SC 번호	유형	오류 이름/오류 상태/주요 원인/해결책
SC362-01	D	TD 센서 출력 오류: 하한(K)
SC362-02	D	TD 센서 출력 오류: 하한(C)
SC362-03	D	TD 센서 출력 오류: 하한(M)
SC362-04	D	TD 센서 출력 오류: 하한(Y)
		TD 센서 출력: $V_t(\text{SP3-210-001} \sim 004) < \text{출력 하한 오류 임계값 (SP3-211-004)}$ 이 계속하여 하한 발생 임계값(SP3-211-005)보다 낮습니다.
		TD 센서 커넥터 없음/드롭아웃

SC 번호	유형	오류 이름/오류 상태/주요 원인/해결책
		<p>전원을 켜다 껐을 때 SC가 발생하는지 확인합니다. SC가 다시 발생한다면 다음 단계를 실시합니다. 각 단계가 끝날 때마다 전원을 껐다 켜을 때 SC가 발생하는지 확인합니다.</p> <ol style="list-style-type: none"> TD 센서와 관련된 모든 커넥터가 단단히 연결되었는지 확인합니다. 분리되거나 느슨해진 경우 커넥터를 교체합니다. 다음 사항에 대해 현상 장치를 확인하고 불량이 발견될 경우 복구 또는 교체하십시오. <ul style="list-style-type: none"> • 기어가 벗어남 • 현상 장치가 올바르게 설치되지 않음 TD 센서를 확인하고 불량이 발견될 경우 복구 또는 교체하십시오. SP3-030-061 ~ 064(초기 TD 센서 :초기 mu 카운더 실행)의 값을 확인합니다. 초기 상태인 경우, TD 센서 조정을 수행합니다(SP3-030-001 ~ 006) 토너 공급 장치를 확인하고 불량이 발견된 경우 복구하거나 교체하십시오. <ul style="list-style-type: none"> • 토너통 구동 오류(좌측 회전) TD 센서에 대한 하네스를 확인합니다. 분리되거나 손상된 경우 하네스를 교체하십시오. 1에서 6단계를 실행해도 SC를 복구할 수 없는 경우 BCU를 교체합니다. <p>복구 확인 절차</p> <ol style="list-style-type: none"> 주 전원을 켜고, 시트를 인쇄를 합니다. TD 센서의 출력값을 확인하기 위해 SP3-320-*** (TD.Sens:Vt :Disp: Current: CMYK)을 실행합니다. 하한값을 확인하기 위해 SP3-211-004(Vt Limits Err :Disp Lower Threshold)을 실행합니다. <ul style="list-style-type: none"> • TDI 센서 출력값이 하한값보다 낮을 경우 비정상입니다 • TDI 센서 출력값이 하한값과 같거나 클 경우 정상입니다

SC 번호	유형	오류 이름/오류 상태/주요 원인/해결책
SC370-01	D	TM(ID) 센서 보정 오류(F)
SC370-02	D	TM(ID) 센서 보정 오류(C)

SC 번호	유형	오류 이름/오류 상태/주요 원인/해결책
SC370-03	D	TM(ID) 센서 보정 오류(R)
		<p>전면 또는 중앙 또는 후면 TM(ID) 센서의 일반 반사 광학 출력 전압: Vsg_reg를 목표 범위 내로 조정할 수 없습니다.</p> <p>상한(SP3-320-013: 초기값 4.5V)</p> <p>하한(SP3-320-014: 초기값 3.5V)</p>
		원인과 해결책에 대한 자세한 내용은 947페이지의 "SC370(TM(ID) 센서 보정 오류)가 표시되는 경우"를 참조하십시오.

SC 번호	유형	오류 이름/오류 상태/주요 원인/해결책
SC396-05	D	드럼 모터 (CMY) 잠금
		<p>모터를 가동하면 모터 상태가 100ms 간격으로 관찰되며, 잠금 분리 상태가 최소 20회 감지됩니다.</p>
		<ul style="list-style-type: none"> • 모터 불량 • 커넥터 연결이 끊겼음 • 하네스가 파손됨 • IOB 불량 • 장치 회전력이 증가함
		<ul style="list-style-type: none"> • 모터를 교체함 • 커넥터를 다시 연결함 • 하네스를 교체함 • 이미징 IOB를 교체함. • PCDU를 교체함

서비스 호출 441~498

SC400(엔진: 드럼 부근)

SC 번호	레벨	오류 이름/오류 상태/주요 원인/해결책
SC441-00	D	드럼 전송 모터: 잠금
		모터를 가동하는 중에 모터 상태가 100ms 간격으로 관찰되며 잠금 해제 상태가 최소 20회 감지됩니다.
		<ul style="list-style-type: none"> • 모터 불량 • 커넥터 연결이 끊겼음 • 하네스가 파손됨 • IOB 불량 • 장치 회전력이 증가함
		<ul style="list-style-type: none"> • 모터를 교체함 • 커넥터를 다시 연결함 • 하네스를 교체함 • 이미징 IOB를 교체함. • 모터의 부하를 확인합니다(PCDU, 이미지 전송 장치, 용지 전송 장치, 페토너통). • PCDU, 이미지 전송 장치, 용지 전송 장치 또는 페토너통을 교체합니다.

SC 번호	레벨	오류 이름/오류 상태/주요 원인/해결책
SC442-00	D	ITB 리프트 오류
		<p>ITB 접촉 및 해제 모터(토너 공급 모터(M) 또한)가 회전하더라도 ITB 접촉 및 해제 센서가 지정된 시간 내에 지정된 센서 필러 상태를 감지하지 못했습니다.</p> <ul style="list-style-type: none"> • 접촉/분리 동작: 2000밀리초 내에 감지되지 않는 경우 • 홈 위치 동작: 5000밀리초 내에 감지되지 않는 경우 • 신호 감지 샘플링 시간: 10밀리초
		<ul style="list-style-type: none"> • 이미지 전송 장치 미설정/장애 설정 • 센서 더러움 • 센서 불량 • 모터 불량 • 장치 부하가 큼
		<ol style="list-style-type: none"> 1. 이미지 전송 장치를 적절하게 리셋함 2. ITB 접촉 및 해제 센서를 청소합니다 3. 하네스를 확인합니다(분리되거나 느슨한 커넥터) 4. ITB 접촉 및 해제 센서를 교체합니다 5. 이미지 전송 장치를 교체함 6. 접촉 및 해제 구동 장치를 교체합니다

SC 번호	레벨	오류 이름/오류 상태/주요 원인/해결책
SC452-00	D	용지 전송 접촉 모터 오류
		용지 전송 접촉 모터: 용지 전송 접촉 및 해제 모터가 회전하는 경우에도 위치 센서가 사전 설정된 시간 내에 센서 필러 상태를 감지할 수 없습니다(아래 참조). <ul style="list-style-type: none"> • 접촉 동작: 2000밀리초 내에 감지되지 않는 경우 • 홈 위치 동작: 5000밀리초 내에 감지되지 않는 경우 • 신호 감지 샘플링 시간: 10밀리초
		<ul style="list-style-type: none"> • 센서 더러움 • 센서 제거 • 모터 제거 • 장치 부하가 큼
		<ul style="list-style-type: none"> • 접촉 구동 장치를 교체함 • 이미지 전송 장치를 교체함 • 하네스를 확인함

SC 번호	레벨	오류 이름/오류 상태/주요 원인/해결책
SC491-00	D	<p>고전압 전원: 대전/현상: 출력 오류</p> <p>SC 감지 신호(대전/현상)가 고전압(대전/현상) 출력 중에 200밀리초 동안 연속해서 L(비정상)입니다.</p> <p>H/W 오류</p> <ul style="list-style-type: none"> • 접촉 설정 출력 장애 • 컨트롤러 커넥터 장착 장애 • 출력 고전압 경로의 접지 장애 • 표면/공간 거리 불충분(아크 방전) • 컨트롤러 하네스 분리, 단락 • PCU 설정 장애 • Control board_ IOB 오류(신호 오류 관련) • HVP_CB 오류 <p>부하 오류</p> <ul style="list-style-type: none"> • 대전 출력의 접지 장애, 다른 출력과의 단락 • 대전 출력 경로에서 표면/공간 거리 불충분(다른 출력에서의 거리 포함) • 드럼의 비정상적인 성능 저하 및 핀홀로 인한 과전류 • 드럼과 대전 롤러 간 갭 오류(PCU 오류). • 드럼 표면 결로로 인한 과전류 • 현상 출력의 접지 장애, 다른 출력과의 단락 • 현상 출력 경로에서 표면/공간 거리 불충분(다른 출력에서의 거리 포함) • Other
		<ul style="list-style-type: none"> • 전원을 끕니다/켁니다. • 고전압 전원 공급 급지 경로의 하네스를 리셋하거나 교체함 • IOB-HVP_CB 사이의 하네스를 리셋하거나 교체함 • PCU를 리셋하거나 교체함 • 접촉 메커니즘의 작동을 확인함 • HVP_CB를 교체함 • 이미징 IOB를 교체함.

SC 번호	레벨	오류 이름/오류 상태/주요 원인/해결책
SC492-00	C	고전압 전원: 이미지 전송/용지 전송: 출력 오류
		SC 감지 신호(전송)가 고전압 (전송) 출력 중에 200밀리초 동안 연속해서 L(비정상)입니다.
		<p>H/W 오류</p> <ul style="list-style-type: none"> • 출력 전원 커넥터 설치 장애 • 컨트롤러 커넥터 설치 장애 • 출력 고전압 하네스 분리 • 컨트롤러 하네스 분리, 단락 • 전송 장치 설치 장애 • Control board_ IOB 오류(신호 오류 관련) • HVP_TTS 오류 <p>부하 오류</p> <ul style="list-style-type: none"> • 용지 전송 롤러 임피던스 증가(저온 환경/임피던스 증가/먼지 등의 이물질로 인한 임피던스 증가) • 용지 전송 접촉 메커니즘의 작동 장애 • 이미지 전송 벨트 임피던스 증가 • 부하 전원 공급 경로에 구멍 <p>• 고전압 전원 공급 급지 경로의 하네스를 리셋하거나 교체함</p> <p>• IOB-HVP_TTS 사이의 하네스를 리셋하거나 교체함</p> <p>• 전송 장치를 리셋하거나 교체함</p> <p>• 접촉 메커니즘의 작동을 확인함</p> <p>• HVP_TTS를 교체함</p> <p>• 이미징 IOB를 교체함.</p>

SC 번호	레벨	오류 이름/오류 상태/주요 원인/해결책
SC497-00	C	기계 온도 감지 써미스터 오류
		온도 센서 출력 오류: 0.56V 이하, 또는 3.0V 이상
		<ul style="list-style-type: none"> • 커넥터 분리 또는 파손 • 센서(써미스터) 불량
		<p>전원을 켜다 껐을 때 SC가 발생하는지 확인합니다. SC가 다시 발생한다면 다음 단계를 실시합니다. 각 단계가 끝날 때마다 전원을 켜다 껐을 때 SC가 발생하는지 확인합니다.</p> <ol style="list-style-type: none"> 1. 이미징 온도 센서(써미스터)와 관련된 모든 커넥터가 단단히 연결되었는지 확인하십시오. 분리되거나 느슨해진 경우 커넥터를 다시 연결합니다. 2. 이미징 온도 센서(써미스터)를 교체합니다.

SC 번호	레벨	오류 이름/오류 상태/주요 원인/해결책
SC498-00	C	온도 및 습도 센서 오류
		온도 센서 출력 오류: 0.76V 미만 또는 2.90V 초과, 또는 습도 센서 출력 오류: 2.4V 초과
		<ul style="list-style-type: none"> • 센서가 설치되지 않음(분리 또는 파손) • 센서 불량
		<p>전원을 켜다 껐을 때 SC가 발생하는지 확인합니다. SC가 다시 발생한다면 다음 단계를 실시합니다. 각 단계가 끝날 때마다 전원을 켜다 껐을 때 SC가 발생하는지 확인합니다.</p> <ol style="list-style-type: none"> 1. 온도 및 습도 센서에 관련된 모든 커넥터가 단단히 연결되었는지 확인합니다. 분리되거나 느슨해진 경우 커넥터를 다시 연결합니다. 2. 온도 및 습도 센서를 교체합니다.

서비스 호출 501~584

SC500(엔진: 용지 이송 1: 용지 급지, 양면, 이송)

SC 번호	유형	오류 이름/오류 상태/주요 원인/해결책
SC501-01	B	1차 용지함 리프트 오류(주 기계)
		1차 용지함 리프트 모터 오류 감지 횟수가 3회에 도달했습니다. (최대 2회까지 리셋 설명이 표시됩니다.)
		<ul style="list-style-type: none"> • 1차 용지함 상한 센서 커넥터 없음, 오작동, 더러움 • 1차 용지함 리프트 모터 커넥터 없음, 분리, 오작동 • 종이 조각과 같은 이물질이 용지 급지함과 용지함 리프트 모터 사이에 끼었습니다. • 용지가 잘못 설정되었습니다
		<ul style="list-style-type: none"> • 용지를 다시 로드합니다. • 이물질을 제거합니다. <p>1차 용지함 상한 센서, 1차 용지함 리프트 모터</p> <ul style="list-style-type: none"> • 하네스를 확인하십시오. • 커넥터를 초기화합니다. • 교체 <p>1차 용지 급지 장치, 1차 용지함</p> <ul style="list-style-type: none"> • 교체 <p>용지 이송 IOB</p> <ul style="list-style-type: none"> • 교체

SC 번호	유형	오류 이름/오류 상태/주요 원인/해결책
SC501-02	B	1차 용지함 하강 오류(분체)
		1차 용지함 하강 모터 오류 감지 횟수가 5회에 도달했습니다. (최대 4회까지 리셋 설명이 표시됩니다.)
		<ul style="list-style-type: none"> • 1차 용지함 상한 센서 커넥터 없음, 오작동, 더러움 • 1차 용지함 리프트 모터 커넥터 없음, 분리, 오작동 • 종이 조각과 같은 이물질이 용지 급지함과 용지함 리프트 모터 사이에 끼었습니다. • 용지가 잘못 설정되었습니다 • 용지 과다 적재
		<ul style="list-style-type: none"> • 용지를 재설정합니다. • 이물질을 제거합니다. <p>1차 용지함 상한 센서, 1차 용지함 리프트 모터</p> <ul style="list-style-type: none"> • 하네스를 확인하십시오. • 커넥터를 초기화합니다. • 교체 <p>1차 용지 급지 장치, 1차 용지함</p> <ul style="list-style-type: none"> • 교체 <p>용지 이송 IOB</p> <ul style="list-style-type: none"> • 교체

SC 번호	유형	오류 이름/오류 상태/주요 원인/해결책
SC502-01	B	2차 용지함 리프트 오류(본체)
		2차 용지함 리프트 모터 오류 감지 횟수가 3회에 도달했습니다. (최대 2회까지 리셋이 표시됩니다.)
		<ul style="list-style-type: none"> • 2차 용지함 상한 센서 커넥터 없음, 오작동, 더러움 • 2차 용지함 리프트 모터 커넥터 없음, 분리, 오작동 • 종이 조각과 같은 이물질이 용지 급지함과 용지함 리프트 모터 사이에 끼었습니다. • 용지가 잘못 설정되었습니다
		<ul style="list-style-type: none"> • 용지를 재설정합니다. • 이물질을 제거합니다. <p>2차 용지함 상한 센서, 2차 용지함 리프트 모터</p> <ul style="list-style-type: none"> • 하네스를 확인하십시오. • 커넥터를 초기화합니다. • 교체 <p>2차 용지 급지 장치, 2차 용지함</p> <ul style="list-style-type: none"> • 교체 <p>용지 이송 IOB</p> <ul style="list-style-type: none"> • 교체

SC 번호	유형	오류 이름/오류 상태/주요 원인/해결책
SC502-02	B	2차 용지함 하강 오류(본체)
		2차 용지함 하강 모터 오류 감지 횟수가 총 5회에 도달했습니다. (최대 4회까지 리셋이 표시됩니다.)
		<ul style="list-style-type: none"> • 2차 용지함 상한 센서 커넥터 없음, 오작동, 및 더러움 • 2차 용지함 리미트 모터 커넥터 없음, 분리, 오작동 • 종이 조각과 같은 이물질이 용지 급지함과 용지함 리프트 모터 사이에 끼었습니다. • 용지가 잘못 설정되었습니다 • 용지 과다 적재
		<ul style="list-style-type: none"> • 용지를 재설정합니다. • 이물질을 제거합니다. <p>2차 용지함 상한 센서, 2차 용지함 리프트 모터</p> <ul style="list-style-type: none"> • 하네스를 확인하십시오. • 커넥터를 초기화합니다. • 교체 <p>2차 용지 급지 장치, 2차 용지함</p> <ul style="list-style-type: none"> • 교체 <p>용지 이송 IOB</p> <ul style="list-style-type: none"> • 교체

SC 번호	유형	오류 이름/오류 상태/주요 원인/해결책
SC503-01	B	<p data-bbox="454 309 1030 344">3차 용지함 리프트 오류(급지 장치 PB3150 (D694))</p> <ul data-bbox="481 374 1201 638" style="list-style-type: none"> <li data-bbox="481 374 820 403">• 리프트 모터 상승 오류 감지 <p data-bbox="504 419 1201 556">용지함 초기화 중예(상한 감지 안 됨/하한 감지) 용지함 바닥 판 위치 확인을 위해 용지함 바닥판이 상승하고 사전 설정된 시간이 경과해도 3회 연속해서 상한 센서가 감지되지 않습니다.</p> <p data-bbox="504 572 1201 638">(최대 2회 연속까지 बैं크에서 "부정확한 용지함 설정"을 본체로 전송합니다.)</p> <ul data-bbox="481 668 1201 972" style="list-style-type: none"> <li data-bbox="481 668 856 697">• 리프트 모터 오류/커넥터 없음 <li data-bbox="481 713 916 742">• 상한 리미트 센서 오류/커넥터 없음 <li data-bbox="481 758 696 787">• 하네스가 파손됨 <li data-bbox="481 803 738 833">• बैं크 제어 보드 불량 <li data-bbox="481 848 1201 915">• 종이 조각과 같은 이물질이 용지 급지함과 용지함 리프트 모터 사이에 끼었습니다. <li data-bbox="481 931 838 960">• 용지가 잘못 설정되었습니다 <p data-bbox="454 995 1201 1132">걸림 용지를 제거하거나 용지함에서 용지를 빼내고, 주 전원을 껐다 켜고 SC가 발생하는지 확인합니다. SC가 다시 발생한다면 다음 단계를 실시합니다. 각 단계가 끝날 때마다 전원을 껐다 켜올 때 SC가 발생하는지 확인합니다.</p> <ol data-bbox="477 1148 1201 1501" style="list-style-type: none"> <li data-bbox="477 1148 1201 1215">1. 용지함 3에 있는 모든 커넥터가 단단히 연결되었는지 확인합니다. 분리되거나 느슨해진 경우 커넥터를 다시 연결합니다. <li data-bbox="477 1230 1201 1297">2. 용지함 3에 있는 하네스를 확인합니다. 분리되거나 손상된 경우 하네스를 교체합니다. <li data-bbox="477 1313 1201 1419">3. 모터가 가동하는지, 센서가 OFF/ON 하는지, 과부하가 없는지, 적절하게 구동하는지 확인하십시오. 불량이 발견되는 경우 부품을 교체하십시오. <li data-bbox="477 1434 1201 1501">4. 단락의 징후가 없는지 확인합니다. 불량이 발견되는 경우 부품을 교체하십시오.

SC 번호	유형	오류 이름/오류 상태/주요 원인/해결책
SC503-02	B	<p data-bbox="454 309 996 341">3차 용지함 하강 오류(급지 장치 PB3150(D694))</p> <ul style="list-style-type: none"> <li data-bbox="484 374 820 401">• 리프트 모터 하강 오류 감지 <p data-bbox="506 419 1199 521">용지함 초기화 중에 용지함 바닥판 위치 확인을 위해 용지함 바닥판이 하강하고 사전 설정된 시간이 경과해도 3회 연속해서 상한 센서가 감지됩니다.</p> <p data-bbox="506 537 1199 601">(최대 2회 연속까지 बैं크에서 "부정확한 용지함 설정"을 본체로 전송합니다.)</p> <ul style="list-style-type: none"> <li data-bbox="484 635 856 662">• 리프트 모터 오류/커넥터 없음 <li data-bbox="484 680 915 707">• 상한 리미트 센서 오류/커넥터 없음 <li data-bbox="484 725 696 752">• 하네스가 파손됨 <li data-bbox="484 770 736 797">• बैं크 제어 보드 불량 <li data-bbox="484 815 675 842">• 용지 과다 적재 <li data-bbox="484 860 1190 925">• 종이 조각과 같은 이물질이 용지 급지함과 용지함 리프트 모터 사이에 끼었습니다. <li data-bbox="484 942 835 970">• 용지가 잘못 설정되었습니다
		<p data-bbox="454 1007 1199 1144">걸림 용지를 제거하거나 용지함에서 용지를 빼내고, 주 전원을 껐다 켜고 SC가 발생하는지 확인합니다. SC가 다시 발생한다면 다음 단계를 실시합니다. 각 단계가 끝날 때마다 전원을 껐다 켜었을 때 SC가 발생하는지 확인합니다.</p> <ol style="list-style-type: none"> <li data-bbox="478 1162 1199 1226">1. 용지함 3에 있는 모든 커넥터가 단단히 연결되었는지 확인합니다. 분리되거나 느슨해진 경우 커넥터를 다시 연결합니다. <li data-bbox="478 1244 1171 1309">2. 용지함 3에 있는 하네스를 확인합니다. 분리되거나 손상된 경우 하네스를 교체합니다. <li data-bbox="478 1326 1190 1430">3. 모터가 가동하는지, 센서가 OFF/ON 하는지, 과부하가 없는지, 적절하게 구동하는지 확인하십시오. 불량이 발견되는 경우 부품을 교체하십시오. <li data-bbox="478 1448 1190 1513">4. 단락의 징후가 없는지 확인합니다. 불량이 발견되는 경우 부품을 교체하십시오.

SC 번호	유형	오류 이름/오류 상태/주요 원인/해결책
SC503-11	B	<p data-bbox="454 309 1201 378">3차 용지함 리프트 오류(상단 용지함: 급지 장치 PB3220/PB3210(D787))</p> <ul data-bbox="481 407 1201 1001" style="list-style-type: none"> <li data-bbox="481 407 820 437">• 리프트 모터 상승 오류 감지 용지함 초기화 중에(상한 감지 안 됨/하한 감지) 용지함 바닥 판 위치 확인을 위해 용지함 바닥판이 상승하고 사전 설정된 시간이 경과해도 3회 연속해서 상한 센서가 감지되지 않습니다. (최대 2회 연속까지 बैं크에서 "부정확한 용지함 설정"을 본체로 전송합니다.) <li data-bbox="481 701 856 731">• 리프트 모터 오류/커넥터 없음 <li data-bbox="481 750 913 780">• 상한 리미트 센서 오류/커넥터 없음 <li data-bbox="481 799 694 829">• 하네스가 파손됨 <li data-bbox="481 848 735 878">• बैं크 제어 보드 불량 <li data-bbox="481 897 1201 966">• 종이 조각과 같은 이물질이 용지 급지함과 용지함 리프트 모터 사이에 끼었습니다. <li data-bbox="481 976 834 1005">• 용지가 잘못 설정되었습니다
		<p data-bbox="454 1029 1201 1172">걸림 용지를 제거하거나 용지함에서 용지를 빼내고, 주 전원을 껐다 켜고 SC가 발생하는지 확인합니다. SC가 다시 발생한다면 다음 단계를 실시합니다. 각 단계가 끝날 때마다 전원을 껐다 켜올 때 SC가 발생하는지 확인합니다.</p> <ol data-bbox="481 1191 1201 1532" style="list-style-type: none"> <li data-bbox="481 1191 1201 1260">1. 용지함 3에 있는 모든 커넥터가 단단히 연결되었는지 확인합니다. 분리되거나 느슨해진 경우 커넥터를 다시 연결합니다. <li data-bbox="481 1279 1201 1348">2. 용지함 3에 있는 하네스를 확인합니다. 분리되거나 손상된 경우 하네스를 교체합니다. <li data-bbox="481 1368 1201 1456">3. 모터가 가동하는지, 센서가 OFF/ON 하는지, 과부하가 없는지, 적절하게 구동하는지 확인하십시오. 불량이 발견되는 경우 부품을 교체하십시오. <li data-bbox="481 1475 1201 1532">4. 단락의 징후가 없는지 확인합니다. 불량이 발견되는 경우 부품을 교체하십시오.

SC 번호	유형	오류 이름/오류 상태/주요 원인/해결책
SC503-12	B	<p>3차 용지함 하강 오류(상단 용지함: 급지 장치 PB3220/PB3210(D787))</p> <ul style="list-style-type: none"> • 리프트 모터 하강 오류 감지 <p>용지함 초기화 중에 용지함 바닥판 위치 확인을 위해 용지함 바닥판이 하강하고 사전 설정된 시간이 경과해도 3회 연속해서 상한 센서가 감지됩니다. (최대 2회 연속까지 बैं크에서 "부정확한 용지함 설정"을 본체로 전송합니다.)</p> <ul style="list-style-type: none"> • 리프트 모터 오류/커넥터 없음 • 상한 리미트 센서 오류/커넥터 없음 • 하네스가 파손됨 • बैं크 제어 보드 불량 • 용지 과다 적재 • 종이 조각과 같은 이물질이 용지 급지함과 용지함 리프트 모터 사이에 끼었습니다. • 용지가 잘못 설정되었습니다
		<p>걸림 용지를 제거하거나 용지함에서 용지를 빼내고, 주 전원을 껐다 켜고 SC가 발생하는지 확인합니다. SC가 다시 발생한다면 다음 단계를 실시합니다. 각 단계가 끝날 때마다 전원을 껐다 켜올 때 SC가 발생하는지 확인합니다.</p> <ol style="list-style-type: none"> 1. 용지함 3에 있는 모든 커넥터가 단단히 연결되었는지 확인합니다. 분리되거나 느슨해진 경우 커넥터를 다시 연결합니다. 2. 용지함 3에 있는 하네스를 확인합니다. 분리되거나 손상된 경우 하네스를 교체합니다. 3. 모터가 가동하는지, 센서가 OFF/ON 하는지, 과부하가 없는지, 적절하게 구동하는지 확인하십시오. 불량이 발견되는 경우 부품을 교체하십시오. 4. 단락의 징후가 없는지 확인합니다. 불량이 발견되는 경우 부품을 교체하십시오.

SC 번호	유형	오류 이름/오류 상태/주요 원인/해결책
SC504-21	B	4차 용지함 리프트 오류(하단 용지함: 급지 장치 PB3220/ PB3210(D787))
		<ul style="list-style-type: none"> • 리프트 모터 상승 오류 감지 <p>용지함 초기화 중에(상한 감지 안 됨/하한 감지) 용지함 바닥 판 위치 확인을 위해 용지함 바닥판이 상승하지만 사전 설정된 시간이 경과해도 상한 센서가 3회 연속해서 감지되지 않습니다.</p> <p>(최대 2회 연속까지 बैं크에서 "부정확한 용지함 설정"을 본체로 전송합니다.)</p>
		<ul style="list-style-type: none"> • 리프트 모터 오류/커넥터 없음 • 상한 리미트 센서 오류/커넥터 없음 • 하네스가 파손됨 • बैं크 제어 보드 불량 • 종이 조각과 같은 이물질이 용지 급지함과 용지함 리프트 모터 사이에 끼었습니다. • 용지가 잘못 설정되었습니다
		<p>걸림 용지를 제거하거나 용지함에서 용지를 빼내고, 주 전원을 껐다 켜고 SC가 발생하는지 확인합니다. SC가 다시 발생한다면 다음 단계를 실시합니다. 각 단계가 끝날 때마다 전원을 껐다 켜올 때 SC가 발생하는지 확인합니다.</p> <ol style="list-style-type: none"> 1. 용지함 4에 있는 모든 커넥터가 단단히 연결되었는지 확인합니다. 분리되거나 느슨해진 경우 커넥터를 다시 연결합니다. 2. 용지함 4에 있는 하네스를 확인합니다. 분리되거나 손상된 경우 하네스를 교체합니다. 3. 모터가 가동하는지, 센서가 OFF/ON 하는지, 과부하가 없는지, 적절하게 구동하는지 확인하십시오. 불량이 발견되는 경우 부품을 교체하십시오. 4. 단락의 징후가 없는지 확인합니다. 불량이 발견되는 경우 부품을 교체하십시오.

SC 번호	유형	오류 이름/오류 상태/주요 원인/해결책
SC504-22	B	<p>4차 용지함 하강 오류(하단 용지함: 급지 장치 PB3220/PB3210(D787))</p> <ul style="list-style-type: none"> • 리프트 모터 하강 오류 감지 <p>용지함 초기화 중에 용지함 바닥판 위치 확인을 위해 용지함 바닥판이 하강하지만 사전 설정된 시간이 경과해도 상한 센서가 3회 연속해서 감지됩니다. (최대 2회 연속까지 बैं크에서 "부정확한 용지함 설정"을 본체로 전송합니다.)</p> <ul style="list-style-type: none"> • 리프트 모터 오류/커넥터 없음 • 상한 리미트 센서 오류/커넥터 없음 • 하네스가 파손됨 • बैं크 제어 보드 불량 • 용지 과다 적재 • 종이 조각과 같은 이물질이 용지 급지함과 용지함 리프트 모터 사이에 끼었습니다. • 용지가 잘못 설정되었습니다
		<p>걸림 용지를 제거하거나 용지함에서 용지를 빼내고, 주 전원을 껐다 켜고 SC가 발생하는지 확인합니다. SC가 다시 발생한다면 다음 단계를 실시합니다. 각 단계가 끝날 때마다 전원을 껐다 켜올 때 SC가 발생하는지 확인합니다.</p> <ol style="list-style-type: none"> 1. 용지함 4에 있는 모든 커넥터가 단단히 연결되었는지 확인합니다. 분리되거나 느슨해진 경우 커넥터를 다시 연결합니다. 2. 용지함 4에 있는 하네스를 확인합니다. 분리되거나 손상된 경우 하네스를 교체합니다. 3. 모터가 가동하는지, 센서가 OFF/ON 하는지, 과부하가 없는지, 적절하게 구동하는지 확인하십시오. 불량이 발견되는 경우 부품을 교체하십시오. 4. 단락의 징후가 없는지 확인합니다. 불량이 발견되는 경우 부품을 교체하십시오.

SC 번호	유형	오류 이름/오류 상태/주요 원인/해결책
SC508-00	B	수동 급지함 크기 감지 오류
		수동 급지함에서 감지된 용지 크기가 자동 크기 감지 패턴과 다릅니다.
		<ul style="list-style-type: none"> • 수동급지 길이 센서 또는 수동급지 폭 센서 오작동 • 수동급지 길이 센서 또는 수동급지 폭 센서 하네스 분리
		<ol style="list-style-type: none"> 1. 수동급지 길이 센서 또는 수동급지 폭 센서를 교체합니다. 2. 수동급지 길이 센서 또는 수동급지 폭 센서에 대한 하네스를 교체합니다.

SC 번호	유형	오류 이름/오류 상태/주요 원인/해결책
SC520-01	C	정합 모터: 잠금
SC520-02	C	용지 급지 모터: 잠금
SC520-03	C	이송 모터: 잠금
		<p>모터가 가동 중인 동안, 0.5초 간 모터 오류 알림 레지스터(err_velo 및 err_posi)를 확인한 후에 레지스터 중 하나의 오류 상태가 최소 5회 감지되었습니다.</p> <ul style="list-style-type: none"> • 모터 불량 • 커넥터 연결이 끊겼음 • 하네스가 파손됨 • IOB 불량 • 인코더 불량 <ul style="list-style-type: none"> • 모터를 교체합니다. • 커넥터를 초기화합니다. • 하네스를 교체합니다. • 용지 전송 IOB를 교체합니다.

SC 번호	유형	오류 이름/오류 상태/주요 원인/해결책
SC521-01	C	양면 진입 모터: 잠금
SC521-02	C	양면 수동급지 모터: 잠금

SC 번호	유형	오류 이름/오류 상태/주요 원인/해결책
		<p>모터가 가동 중인 동안, 0.5초 간 모터 오류 알림 레지스터(err_velo 및 err_posi)를 확인한 후에 레지스터 중 하나의 오류 상태가 최소 5 회 감지되었습니다.</p> <ul style="list-style-type: none"> • 모터 불량 • 커넥터 연결이 끊겼음 • 하네스가 파손됨 • IOB 불량 • 인코더 불량 <ul style="list-style-type: none"> • 모터를 교체합니다. • 커넥터를 초기화합니다. • 하네스를 교체합니다. • 용지 전송 IOB를 교체합니다.

SC 번호	유형	오류 이름/오류 상태/주요 원인/해결책
SC522-00	C	<p>용지 배출 모터: 잠금</p> <p>모터가 가동 중인 동안, 0.5초 간 모터 오류 알림 레지스터(err_velo 및 err_posi)를 확인한 후에 레지스터 중 하나의 오류 상태가 최소 5 회 감지되었습니다.</p> <ul style="list-style-type: none"> • 모터 불량 • 커넥터 연결이 끊겼음 • 하네스가 파손됨 • IOB 불량 • 인코더 불량 <ul style="list-style-type: none"> • 모터를 교체합니다. • 커넥터를 초기화합니다. • 하네스를 교체합니다. • 용지 전송 IOB를 교체합니다.

SC500 (엔진: 정착)

SC 번호	유형	오류 이름/오류 상태/주요 원인/해결책
SC530-00	D	정착 배기팬 잠금
		모터가 켜진 상태에서 잠금 센서의 값이 0.1초마다 확인됩니다. 잠금 신호가 50회 연속해서 확인되지 않는 경우.
		<ul style="list-style-type: none"> • 모터 불량 • 커넥터 연결이 끊겼음 • 하네스가 파손됨 • IOB 불량
		<ul style="list-style-type: none"> • 정착 배기팬을 교체합니다. • 커넥터를 다시 연결하십시오. • 하네스를 교체합니다. • 용지 전송 IOB를 교체합니다.

SC 번호	유형	오류 이름/오류 상태/주요 원인/해결책
SC531-01	D	현상 흡기팬/오른쪽 잠금
SC531-03	D	구동 냉각팬 잠금
		모터가 켜진 상태에서 잠금 센서의 값이 0.1초마다 확인됩니다. 잠금 신호가 50회 연속해서 확인되지 않는 경우.
		<ul style="list-style-type: none"> • 모터 불량 • 커넥터 연결이 끊겼음 • 하네스가 파손됨 • IOB 불량
		<ul style="list-style-type: none"> • SC531-01에 대한 현상 흡기 팬/우측, 또는 SC531-03에 대한 구동 냉각팬을 교체합니다. • 커넥터를 다시 연결하십시오. • 하네스를 교체합니다. • 이미징 IOB를 교체합니다.

SC 번호	유형	오류 이름/오류 상태/주요 원인/해결책
SC533-03	D	PSU 냉각팬 잠금
SC533-04	D	컨트롤러 상자 냉각팬 잠금
		<p>모터가 켜진 상태에서 잠금 센서의 값이 0.1초마다 확인됩니다. 잠금 신호가 50회 연속해서 확인되지 않는 경우.</p> <ul style="list-style-type: none"> • 모터 불량 • 커넥터 연결이 끊겼음 • 하네스가 파손됨 • IOB 불량 <ul style="list-style-type: none"> • SC533-01을 위한 PSU 배열팬, SC533-04를 위한 PSU 냉각팬 또는 SC533-04를 위한 컨트롤러 상자를 교체함. • 커넥터를 다시 연결하십시오. • 하네스를 교체합니다. • 용지 전송 IOB(SC533-01, -03에 대한)을 교체합니다. • 이미징 IOB(SC533-04에 대한)을 교체합니다.

SC 번호	유형	오류 이름/오류 상태/주요 원인/해결책
SC534-01	D	주 배기팬 잠금
SC534-02	D	토너 공급 냉각팬 잠금
SC534-03	D	오존 배기팬 잠금

SC 번호	유형	오류 이름/오류 상태/주요 원인/해결책
		<p>모터가 켜진 상태에서 잠금 센서의 값이 0.1초마다 확인됩니다. 잠금 신호가 50회 연속해서 확인되지 않는 경우.</p> <ul style="list-style-type: none"> • 모터 불량 • 커넥터 연결이 끊겼음 • 하네스가 파손됨 • IOB 불량 <p>• SC534-01에 대한 현상 흡기팬/우측 또는 SC534-03에 대한 구동 냉각팬을 교체합니다. • 커넥터를 다시 연결하십시오. • 하네스를 교체합니다. • 이미징 IOB(SC534-01, -02)을 교체합니다. • 용지 전송 IOB(SC534-03의 경우)를 교체합니다.</p>

SC 번호	유형	오류 이름/오류 상태/주요 원인/해결책
SC535-00	D	<p>용지 배출 냉각팬 잠금</p> <p>모터가 켜진 상태에서 잠금 센서의 값이 0.1초마다 확인됩니다. 잠금 신호가 50회 연속해서 확인되지 않는 경우.</p> <ul style="list-style-type: none"> • 모터 불량 • 커넥터 연결이 끊겼음 • 하네스가 파손됨 • IOB 불량 <p>• 용지 배출 냉각팬을 교체합니다. • 커넥터를 다시 연결하십시오. • 하네스를 교체합니다. • 이미징 IOB를 교체합니다.</p>

SC 번호	유형	오류 이름/오류 상태/주요 원인/해결책
SC540-00	D	Fusing Motor: Lock
		모터를 가동하는 중에 모터 상태가 0.1초 간격으로 관찰되며 잠금 해제 상태가 최소 20회 감지됩니다.
		<ul style="list-style-type: none"> • 모터 불량 • 커넥터 연결이 끊겼음 • 하네스가 파손됨 • IOB 불량 • 장치 회전력이 증가함
		<ul style="list-style-type: none"> • 정착 모터를 교체합니다. • 커넥터를 다시 연결하십시오. • 하네스를 교체합니다. • 용지 전송 IOB를 교체합니다.

정착 슬리브(중앙) 오류(SC54* - **)

SC 번호	유형	오류 이름/오류 상태/주요 원인/해결책
SC541-01	A	열전대(중앙) 분리
		0.1초 동안 연속으로 섭씨 -50도(또는 CB 미만)가 감지됩니다.
		<ul style="list-style-type: none"> • 열전대 분리 • 커넥터 연결이 끊겼음 • 정착 장치와 BCU 사이의 하네스 분리 • BCU 불량
		<ol style="list-style-type: none"> 1. 커넥터(본체 측면, BCU 측면)를 재연결합니다. 2. 열전대(중앙)를 교체합니다. 3. 정착 장치와 BCU 사이의 하네스를 교체합니다. 4. BCU를 교체합니다.

SC 번호	유형	오류 이름/오류 상태/주요 원인/해결책
SC541-02	A	비접촉식 서미스터(중앙) 분리
		위의 3F6가 1초 동안 지속적으로 감지됩니다(NC 센서 중앙: 검출 & 보상 NC 센서 예지: 검출 & 보상). 감지 시간: 0.1초, 감지 빈도: 10회 이상.
		<ul style="list-style-type: none"> • 비접촉식 서미스터 분리 • 커넥터 연결이 끊겼음 • 정착 장치의 하네스 분리 • 정착 장치와 BCU 사이의 하네스 분리 • BCU 불량
		<ol style="list-style-type: none"> 1. 커넥터를 재연결합니다(정착 장치와 BCU 사이). 2. 하네스와 비접촉식 서미스터 교체. 3. 정착 장치를 교체합니다. 4. 정착 장치와 BCU 사이의 하네스를 교체합니다. 5. BCU를 교체합니다.
SC541-03	A	비접촉식 서미스터(중앙) 단락
		AD 값 이하: 1초 동안 연속적으로 8로 감지되었습니다. 감지 시간: 0.1초, 감지 빈도: 10회 이상.
		<ul style="list-style-type: none"> • 비접촉식 서미스터 단락 • 커넥터 연결이 끊겼음 • 정착 장치의 하네스 분리 • 정착 장치와 BCU 사이의 하네스 분리 • BCU 불량
		<ol style="list-style-type: none"> 1. 커넥터를 재연결합니다(정착 장치와 BCU 사이). 2. 하네스와 비접촉식 서미스터 교체. 3. 정착 장치를 교체합니다. 4. 정착 장치와 BCU 사이의 하네스를 교체합니다. 5. BCU를 교체합니다.

SC 번호	유형	오류 이름/오류 상태/주요 원인/해결책
SC542-02	A	열전대(중앙)이 다시 로드되지 않습니다
		정착 램프 1이 켜진 후 10초 동안 지속적으로 섭씨 65도에 도달하지 않음.
SC542-03	A	열전대(중앙)이 다시 로드되지 않습니다
		정착 램프 1을 켜 후 35초 동안 지속적으로 가열 중앙 재 로드 허가 온도에 도달하지 않았습니다.
SC542-05	D	서모파일(중앙)을 다시 로드할 수 없습니다(저전력)
		정착 램프 1이 켜진 후 10초 동안 지속적으로 섭씨 65도에 도달하지 않음.
SC542-06	D	서모파일(중앙)을 다시 로드할 수 없습니다(저전력)
		정착 램프 1을 켜 후 35초 동안 지속적으로 가열 중앙 재 로드 허가 온도에 도달하지 않았습니다.

SC 번호	유형	오류 이름/오류 상태/주요 원인/해결책
		<ul style="list-style-type: none"> • 입력 전압 보장의 외부 • 열전대 및 정착 장치 사이에 용지 걸림 • 열전대 렌즈 더러움 • 열전대 개조/부유 • 과도한 온도 상승 방지 장치 작업 이후 • 정착 램프 분리 • 정착 장치 및 BCU 또는 PSU(AC 컨트롤러 보드) 사이의 하네스 분리 • BCU 불량 • AC 컨트롤러 보드 결함 <ol style="list-style-type: none"> 1. 전원 공급장치 전압을 확인하고 케이블을 콘센트에 다시 연결합니다. 2. 열전대 및 정착 장치 사이에 걸린 용지를 제거합니다. 3. 열전대(중앙)를 청소하거나 교체합니다. 4. 정착 슬리브 서모스탯을 교체합니다 5. 정착 슬리브 벨트 장치를 교체합니다. 6. 퓨즈 장치와 BCU 또는 PSU(AC 컨트롤러 보드) 사이의 하네스를 재연결하거나 교체합니다. 7. BCU를 교체합니다. 8. PSU(AC 컨트롤러 보드)를 교체합니다.

SC 번호	유형	오류 이름/오류 상태/주요 원인/해결책
SC543-00	A	열전대(중앙) 고온 감지(소프트웨어)
		1초 동안 지속적으로 섭씨 240도 이상의 온도 감지됨. 감지 시간: 0.1초, 감지 카운트: 10회 이상.
		<ul style="list-style-type: none"> • 정착 슬리브 벨트 결함 • 용지 설정 감지 오류 • 급지함의 잘못된 용지 위치 • 기어 마모 • 열전대 실패 • 정착 장치 및 BCU 또는 PSU(AC 컨트롤러 보드) 사이의 하네스 분리 • 트라이액 불량(단락) • BCU 실패 • AC 컨트롤러 보드 실패
		<ol style="list-style-type: none"> 1. 정착 슬리브 벨트 장치를 점검하고 손상된 경우 교체하십시오. 2. 용지 설정을 확인합니다. 3. 급지함의 용지 위치를 확인합니다. 4. 커넥터(본체 측면, BCU 측면)를 재연결합니다. 5. 정착 장치 또는 본체에서 기어를 검사하고 교체합니다. 6. 열전대(중앙)를 교체합니다. 7. 정착 장치와 BCU 또는 PSU(AC 컨트롤러 보드) 사이의 하네스를 교체합니다. 8. BCU를 교체합니다. 9. PSU(AC 컨트롤러 보드)를 교체합니다. <p>상기 단계를 수행한 후에 문제를 해결할 수 없는 경우, 정착 장치를 교체합니다.</p>

SC 번호	유형	오류 이름/오류 상태/주요 원인/해결책
SC544-01	A	열전대(중앙) 고온 감지(하드웨어)
		오류가 일어난 경우
		<ul style="list-style-type: none"> • 정착 슬리브 벨트 결함 • 용지 설정 감지 오류 • 급지함의 잘못된 용지 위치 • 기어 마모 • 압착 롤러 HP 센서 분리됨 • 열전대 실패 • 정착 장치 및 BCU 또는 PSU(AC 컨트롤러 보드) 사이의 하네스 분리 • 트라이액 불량(단락) • BCU 실패 • AC 컨트롤러 보드 실패 <ol style="list-style-type: none"> 1. 정착 슬리브 벨트 장치를 점검하고 손상된 경우 교체하십시오. 2. 용지 설정을 확인합니다. 3. 급지함의 용지 위치를 확인합니다. 4. 커넥터(본체 측면, BCU 측면)를 재연결합니다. 5. 정착 장치 또는 본체에서 기어를 검사하고 교체합니다. 6. SP5-803-047로 가압 롤러 HP 센서를 검사합니다. 7. 열전대(중앙)를 교체합니다. 8. 정착 장치와 BCU 또는 PSU(AC 컨트롤러 보드) 사이의 하네스를 교체합니다. 9. BCU를 교체합니다. 10. PSU(AC 컨트롤러 보드)를 교체합니다. <p>상기 단계를 수행한 후에 문제를 해결할 수 없는 경우, 정착 장치를 교체합니다.</p>

SC 번호	유형	오류 이름/오류 상태/주요 원인/해결책
SC544-02	A	비접촉식 서미스터(중앙) 고온 감지(하드웨어)
		오류가 일어난 경우
		<ul style="list-style-type: none"> • 정착 슬리브 벨트 결함 • 용지 설정 감지 오류 • 급지함의 잘못된 용지 위치 • 열전대 및 정착 장치 사이에 용지 걸림 • 열전대 렌즈 더러움 • 열전대 개조/부유 • 압착 롤러 HP 센서 분리됨 • 정착 장치 및 BCU 또는 PSU(AC 컨트롤러 보드) 사이의 하네스 분리 • 트라이앵클 불량(단락) • BCU 실패 • AC 컨트롤러 보드 실패
		<ol style="list-style-type: none"> 1. 정착 슬리브 벨트 장치를 점검하고 손상된 경우 교체하십시오. 2. 용지 설정을 확인합니다. 3. 급지함의 용지 위치를 확인합니다. 4. 커넥터(본체 측면, BCU 측면)를 재연결합니다. 5. 열전대 및 정착 장치 사이에 걸린 용지를 제거합니다. 6. 열전대(중앙)를 청소하거나 교체합니다. 7. 정착 장치를 교체합니다. 8. SP5-803-047로 가압 롤러 HP 센서를 검사합니다. 9. 정착 장치와 BCU 또는 PSU(AC 컨트롤러 보드) 사이의 하네스를 교체합니다. 10. BCU를 교체합니다. 11. PSU(AC 컨트롤러 보드)를 교체합니다.

SC 번호	유형	오류 이름/오류 상태/주요 원인/해결책
SC545-01	A	정착 중앙 램프 연속 가열

SC 번호	유형	오류 이름/오류 상태/주요 원인/해결책
SC545-05	D	<p>정착 중앙 램프 연속 가열(저전압)</p> <p>5초 동안 계속해서 최대 전력을 대기한 후.</p> <ul style="list-style-type: none"> • 정착 램프 완전 전력 정의 연속 가열 속도 설정 지점(최대 가열 속도) • 측정 시작점 대기 온도(목표 온도) 미만에서 다시 로드한 후(정착 램프가 꺼진 후, 회전이 완료된 후), 정착 램프 가열 요청이 내려진 후에 측정이 시작됩니다. • 측정 중지 조건 측정 또는 기타 작업 동안 인쇄 신호로 인해 회전이 시작되었습니다. • 최대 가열 시간(SP 상호 연동 값) 0%는 제외됩니다. <ul style="list-style-type: none"> • 입력 전압 보장의 외부 • 열전대 및 정착 장치 사이에 용지 걸림 • 열전대 렌즈 더러움 • 열전대 개조/부유 • 과도한 온도 상승 방지 장치 작업 이후 • 정착 램프 분리 • 정착 장치 및 BCU 또는 PSU(AC 컨트롤러 보드) 사이의 하네스 분리 • BCU 불량 • AC 컨트롤러 보드 결함 <ol style="list-style-type: none"> 1. 전원 공급장치 전압을 확인하고 케이블을 콘센트에 다시 연결합니다. 2. 열전대 및 정착 장치 사이에 걸린 용지를 제거합니다. 3. 열전대(중앙)를 청소하거나 교체합니다. 4. 정착 슬리브 서모스탯을 교체합니다. 5. 정착 슬리브 벨트 장치를 교체합니다. 6. 퓨즈 장치와 BCU 또는 PSU(AC 컨트롤러 보드) 사이의 하네스를 재연결하거나 교체합니다. 7. BCU를 교체합니다. 8. PSU(AC 컨트롤러 보드)를 교체합니다.

SC 번호	유형	오류 이름/오류 상태/주요 원인/해결책
SC547-01	D	영점 교차 오류(릴레이-컨택트 용접)
		정착 계전기 작동을 중지했을 때 영점 교차 신호가 감지됩니다.
		<ul style="list-style-type: none"> • 정착 릴레이 불량(컨택트 용접) • 정착 릴레이 구동 회로 오류
		<ol style="list-style-type: none"> 1. PSU(AC 컨트롤러 보드) 및 용지 전송 IOB 사이의 커넥터를 다시 연결합니다. 2. PSU(AC 컨트롤러 보드)를 교체합니다. 3. 용지 전송 IOB를 교체합니다.
SC547-02	D	영점 교차 오류(릴레이 컨택트 오류)
		정착 계전기가 켜지면서 영점 교차 신호가 감지되지 않습니다.
		<ul style="list-style-type: none"> • 정착 릴레이 손상(컨택트 열림) • 정착 릴레이 구동 회로 오류 • PSU 퓨즈(24 VS) 타버림
		<ol style="list-style-type: none"> 1. PSU(AC 컨트롤러 보드) 및 용지 전송 IOB 사이의 커넥터를 다시 연결합니다. 2. PSU(AC 컨트롤러 보드)를 교체합니다. 3. 용지 전송 IOB를 교체합니다. 4. PSC(AC 컨트롤러 보드) 및 용지 전송 IOB 사이의 하네스를 교체합니다.
SC547-03	D	영점 교차 오류(저주파수 오류)
		주 전원 공급장치 주파수가 44 Hz 이하로 결정되었습니다.
		주 전원 공급장치의 주파수 불안정
		<ol style="list-style-type: none"> 1. 주 전원 공급장치 주파수가 44 Hz 이상인지 확인하십시오. 44 Hz 이하인 경우, 기반 시설이 손상되어 수리가 필요합니다. 2. PSU(AC 컨트롤러 보드)를 교체합니다.

정착 슬리브(에지) 오류(SC55* - **)

SC 번호	유형	오류 이름/오류 상태/주요 원인/해결책
SC551-01	A	열전대(가장자리) 분리
		0.1초 동안 연속으로 섭씨 -50도(또는 CB 미만)가 감지됩니다.
		<ul style="list-style-type: none"> • 열전대 분리 • 커넥터 연결이 끊겼음 • 정착 장치와 BCU 사이의 하네스 분리 • BCU 불량
		<ol style="list-style-type: none"> 1. 커넥터(본체 측면, BCU 측면)를 재연결합니다. 2. 열전대(가장자리)를 교체합니다. 3. 정착 장치와 BCU 사이의 하네스를 교체합니다. 4. BCU를 교체합니다.
SC551-02	A	비접촉식 서미스터(가장자리) 분리
		1초 동안 연속으로 3F6 이상 감지됨(NC 센서 중앙: 감지 & 보상 NC 센서 가장자리: 감지 & 보정). 감지 시간: 0.1초, 감지 빈도: 10회 이상.
		<ul style="list-style-type: none"> • 비접촉식 서미스터 분리 • 커넥터 연결이 끊겼음 • 정착 장치의 하네스 분리 • 정착 장치와 BCU 사이의 하네스 분리 • BCU 불량
		<ol style="list-style-type: none"> 1. 커넥터를 재연결합니다(정착 장치와 BCU 사이). 2. 하네스와 비접촉식 서미스터 교체. 3. 정착 장치를 교체합니다. 4. 정착 장치와 BCU 사이의 하네스를 교체합니다. 5. BCU를 교체합니다.

SC 번호	유형	오류 이름/오류 상태/주요 원인/해결책
SC551-03	A	비접촉식 서미스터(가장자리) 단락
		AD 값 이하: 1초 동안 연속적으로 8로 감지되었습니다. 감지 시간: 0.1초, 감지 빈도: 10회 이상.
		<ul style="list-style-type: none"> • 비접촉식 서미스터 단락 • 커넥터 연결이 끊겼음 • 정착 장치의 하네스 분리 • 정착 장치와 BCU 사이의 하네스 분리 • BCU 불량
		<ol style="list-style-type: none"> 1. 커넥터를 재연결합니다(정착 장치와 BCU 사이). 2. 하네스와 비접촉식 서미스터 교체. 3. 정착 장치를 교체합니다. 4. 정착 장치와 BCU 사이의 하네스를 교체합니다. 5. BCU를 교체합니다.

SC 번호	유형	오류 이름/오류 상태/주요 원인/해결책
SC552-02	A	열전대(가장자리)가 다시 로드되지 않습니다
		정착 램프 1이 14초 동안 연속으로 켜진 후 65도 C에 도달하지 않음.
SC552-03	A	열전대(가장자리)가 다시 로드되지 않습니다
		정착 램프 1이 28초 동안 연속으로 켜진 후에도 히팅 가장자리 리 로드 허용 온도에 도달하지 않았습니다.
SC552-05	D	서모파일(가장자리)이 다시 로드되지 않습니다(저전력)
		정착 램프 1이 14초 동안 연속으로 켜진 후 65도 C에 도달하지 않음.
SC552-06	D	서모파일(가장자리)이 다시 로드되지 않습니다(저전력)
		정착 램프 1이 28초 동안 연속으로 켜진 후에도 히팅 가장자리 리 로드 허용 온도에 도달하지 않았습니다.

SC 번호	유형	오류 이름/오류 상태/주요 원인/해결책
		<ul style="list-style-type: none"> • 입력 전압 보장의 외부 • 열전대 및 정착 장치 사이에 용지 걸림 • 열전대 렌즈 더러움 • 열전대 개조/부유 • 과도한 온도 상승 방지 장치 작업 이후 • 정착 램프 분리 • 정착 장치 및 BCU 또는 PSU(AC 컨트롤러 보드) 사이의 하네스 분리 • BCU 불량 • AC 컨트롤러 보드 결함 <ol style="list-style-type: none"> 1. 전원 공급장치 전압을 확인하고 케이블을 콘센트에 다시 연결합니다. 2. 열전대 및 정착 장치 사이에 걸린 용지를 제거합니다. 3. 열전대(가장자리)를 청소하거나 교체합니다. 4. 정착 슬리브 서모스탯을 교체합니다. 5. 정착 슬리브 벨트 장치를 재연결합니다. 6. 퓨즈 장치와 BCU 또는 PSU(AC 컨트롤러 보드) 사이의 하네스를 재연결하거나 교체합니다. 7. BCU를 교체합니다. 8. PSU(AC 컨트롤러 보드)를 교체합니다.

SC 번호	유형	오류 이름/오류 상태/주요 원인/해결책
SC553-00	A	열전대(가장자리) 고온 감지(소프트웨어)
		1초 동안 지속적으로 섭씨 240도 이상의 온도 감지됨. 감지 시간: 0.1초, 감지 카운트: 10회 이상.
		<ul style="list-style-type: none"> • 정착 슬리브 벨트 결함 • 용지 설정 감지 오류 • 급지함의 잘못된 용지 위치 • 기어 마모 • 열전대 실패 • 정착 장치 및 BCU 또는 PSU(AC 컨트롤러 보드) 사이의 하네스 분리 • 트라이액 불량(단락) • BCU 실패 • AC 컨트롤러 보드 실패
		<ol style="list-style-type: none"> 1. 정착 슬리브 벨트 장치를 점검하고 손상된 경우 교체하십시오. 2. 용지 설정을 확인합니다. 3. 급지함의 용지 위치를 확인합니다. 4. 커넥터(본체 측면, BCU 측면)를 재연결합니다. 5. 정착 장치 또는 본체에서 기어를 검사하고 교체합니다. 6. 열전대(가장자리)를 교체합니다. 7. 정착 장치와 BCU 또는 PSU(AC 컨트롤러 보드) 사이의 하네스를 교체합니다. 8. BCU를 교체합니다. 9. PSU(AC 컨트롤러 보드)를 교체합니다. <p>상기 단계를 수행한 후에 문제를 해결할 수 없는 경우, 정착 장치를 교체합니다.</p>

SC 번호	유형	오류 이름/오류 상태/주요 원인/해결책
SC554-01	A	열전대(가장자리) 고온 감지(하드웨어)
		오류가 일어난 경우
		<ul style="list-style-type: none"> • 정착 슬리브 벨트 결함 • 용지 설정 감지 오류 • 급지함의 잘못된 용지 위치 • 기어 마모 • 압착 롤러 HP 센서 분리됨 • 열전대 실패 • 정착 장치와 BCU 사이의 하네스 분리 • 트라이앵클 불량(단락) • BCU 실패 • AC 컨트롤러 보드 실패 <ol style="list-style-type: none"> 1. 정착 슬리브 벨트 장치를 점검하고 손상된 경우 교체하십시오. 2. 용지 설정을 확인합니다. 3. 급지함의 용지 위치를 확인합니다. 4. 커넥터(본체 측면, BCU 측면)를 재연결합니다. 5. 정착 장치 또는 본체에서 기어를 검사하고 교체합니다. 6. SP5-803-047로 가압 롤러 HP 센서를 검사합니다. 7. 열전대(가장자리)를 교체합니다. 8. 정착 장치와 BCU 또는 PSU(AC 컨트롤러 보드) 사이의 하네스를 교체합니다. 9. BCU를 교체합니다. 10. PSU(AC 컨트롤러 보드)를 교체합니다. <p>상기 단계를 수행한 후에 문제를 해결할 수 없는 경우, 정착 장치를 교체합니다.</p>

SC 번호	유형	오류 이름/오류 상태/주요 원인/해결책
SC554-02	A	비접촉식 서미스터(가장자리) 고온 감지(하드웨어)
		오류가 일어난 경우
		<ul style="list-style-type: none"> • 정착 슬리브 벨트 결함 • 용지 설정 감지 오류 • 급지함의 잘못된 용지 위치 • 열전대 및 정착 장치 사이에 용지 걸림 • 열전대 렌즈 더러움 • 열전대 개조/부유 • 압착 롤러 HP 센서 분리됨 • 정착 장치 및 BCU 또는 PSU(AC 컨트롤러 보드) 사이의 하네스 분리 • 트라이앵클 불량(단락) • BCU 실패 • AC 컨트롤러 보드 실패
		<ol style="list-style-type: none"> 1. 정착 슬리브 벨트 장치를 점검하고 손상된 경우 교체하십시오. 2. 용지 설정을 확인합니다. 3. 급지함의 용지 위치를 확인합니다. 4. 커넥터(본체 측면, BCU 측면)를 재연결합니다. 5. 열전대 및 정착 장치 사이에 걸린 용지를 제거합니다. 6. 열전대(가장자리)를 청소하거나 교체합니다. 7. 정착 장치를 교체합니다. 8. SP5-803-047로 가압 롤러 HP 센서를 검사합니다. 9. 정착 장치와 BCU 또는 PSU(AC 컨트롤러 보드) 사이의 하네스를 교체합니다. 10. BCU를 교체합니다. 11. PSU(AC 컨트롤러 보드)를 교체합니다.

SC 번호	유형	오류 이름/오류 상태/주요 원인/해결책
SC555-01	A	정착 가장자리 램프 연속 가열
SC555-05	D	정착 예지 램프 연속 가열(저전압)

SC 번호	유형	오류 이름/오류 상태/주요 원인/해결책
		<p>5초 동안 계속해서 최대 전력을 대기한 후.</p> <ul style="list-style-type: none"> • 정착 램프 완전 전력 정의 연속 가열 속도 설정 지점(최대 가열 속도) • 측정 시작점 대기 온도(목표 온도) 미만에서 다시 로드한 후(정착 램프가 꺼진 후, 회전이 완료된 후), 정착 램프 가열 요청이 내려진 후에 측정이 시작됩니다. • 측정 중지 조건 측정 또는 기타 작업 동안 인쇄 신호로 인해 회전이 시작되었습니다. • 최대 가열 시간(SP 상호 연동 값) 0%는 제외됩니다. <ul style="list-style-type: none"> • 입력 전압 보장의 외부 • 열전대 및 정착 장치 사이에 용지 걸림 • 열전대 렌즈 더러움 • 열전대 개조/부유 • 과도한 온도 상승 방지 장치 작업 이후 • 정착 램프 분리 • 정착 장치와 BCU 사이의 하네스 분리 • BCU 불량 • AC 컨트롤러 보드 결함 <ol style="list-style-type: none"> 1. 전원 공급장치 전압을 확인하고 케이블을 콘센트에 다시 연결합니다. 2. 열전대 및 정착 장치 사이에 걸린 용지를 제거합니다. 3. 열전대(가장자리)를 청소하거나 교체합니다. 4. 정착 슬리브 서모스탯을 교체합니다. 5. 정착 슬리브 벨트 장치를 교체합니다. 6. 퓨즈 장치와 BCU 또는 PSU(AC 컨트롤러 보드) 사이의 하네스를 재연결하거나 교체합니다. 7. BCU를 교체합니다. 8. PSU(AC 컨트롤러 보드)를 교체합니다.

SC 번호	유형	오류 이름/오류 상태/주요 원인/해결책
SC557-00	C	영점 교차 주파수 초과
		오류가 일어난 경우
		주 전원 공급장치의 주파수 불안정/잡음
		-

SC 번호	유형	오류 이름/오류 상태/주요 원인/해결책
SC558-01	C	저전압 입력
		사양보다 낮은 입력 전압이 주 전원 공급장치에서 감지되었습니다
		주 전원 공급장치의 낮은 입력값
		-

SC 번호	유형	오류 이름/오류 상태/주요 원인/해결책
SC559-00	A	정착 걸림을 연속 3회 탐지했음
		<p>정착 걸림(정착 배출 센서에 도달하지 않음)이 3회 연속해서 감지됩니다.</p> <ul style="list-style-type: none"> • 감지 조건 정착 걸림이 발생할 때마다 카운터 통합 시 SC559-00을 표시하고 정착 걸림 카운터 값이 3이 되었습니다. 카운터 값은 전원 공급 장치를 껐다 켜서 리셋되어 정착 걸림이 없어져도 유지됩니다. • 켜기/끄기(ON/OFF) 제어 이 SC의 켜기/끄기를 활성화하고 기본값은 끄기로 설정되어 있습니다. 이후 고객의 요구가 있을 시에 켭니다. SP1-142-001 0: 끄기(기본값), 1: 켜기(고객 요구가 있을 경우에 설정) • 카운터 리셋 조건은 정착 걸림을 유발합니다. <ol style="list-style-type: none"> 1. 이 연속 정착 걸림 중에 일반 용지 배출이 이루어졌고 정착 걸림 카운터가 리셋됩니다. 2. "1"을 "0"으로 변경하면(SP1-142-001), (SP9-912-001) 정착 카운터를 리셋합니다. 3. SC559를 표시한 후에 SC 해제가 이루어지고 (SP9912-001) 정착 걸림 카운터를 리셋합니다.
		<ul style="list-style-type: none"> • 스트리퍼 판 부유 / 장착 실패 • 기어 마모 • 정착 모터 실패 <ol style="list-style-type: none"> 1. 스트리퍼 판을 검사하거나 교체하십시오. 2. 정착 장치 또는 본체에서 기어를 교체합니다. 3. 정착 모터를 교체합니다. 4. 정착 장치를 교체합니다.

가압 롤러 서미스터(중앙) 오류(SC56*~**)

SC 번호	유형	오류 이름/오류 상태/주요 원인/해결책
SC561-01	A	가압 롤러 서미스터(중앙) 분리

SC 번호	유형	오류 이름/오류 상태/주요 원인/해결책
SC561-05	D	가압 롤러 서미스터(중앙) 연결 끊김(저전력)
		<p>20초 동안 연속으로 0도 C 이하가 감지됨. 감지 시간: 0.1밀리초, 감지 카운트: 10회 이상.</p> <ul style="list-style-type: none"> • 비접촉식 서미스터 분리 • 커넥터 연결이 끊겼음 • 정착 장치의 하네스 분리 • 정착 장치 및 BCU 또는 PSU(AC 컨트롤러 보드) 사이의 하네스 분리 • BCU 불량 • 정착 램프 불량 • AC 컨트롤러 보드 결함
		<ol style="list-style-type: none"> 1. 전원 공급장치 전압을 확인하고 케이블을 콘센트에 다시 연결합니다. (-05 전용) 2. 커넥터를 재연결합니다(정착 장치와 BCU 사이). 3. 온도 조절 장치를 교체하십시오. 4. 정착 장치를 교체합니다. 5. 정착 장치와 BCU 또는 PSU(AC 컨트롤러 보드) 사이의 하네스를 교체합니다. 6. BCU를 교체합니다. 7. 정착 슬리브 벨트 장치를 교체합니다. 8. PSU(AC 컨트롤러 보드)를 교체합니다.

SC 번호	유형	오류 이름/오류 상태/주요 원인/해결책
SC562-02	A	가압 롤러 서미스터(중앙)가 다시 로드되지 않음
SC562-05	D	가압 롤러 서미스터(중앙)가 다시 로드되지 않음(저전력)

SC 번호	유형	오류 이름/오류 상태/주요 원인/해결책
		<p>램프 1을 12초 동안 켜 후 40도 C에 도달하지 않습니다.</p> <ul style="list-style-type: none"> • 입력 전압 보장의 외부 • 써미스터 더러움 • 서모스터 개조/부유 • 과도한 온도 상승 방지 장치 작업 이후 • 정착 램프 분리 • 정착 장치 및 BCU 또는 PSU(AC 컨트롤러 보드) 사이의 하네스 분리 • 열전대 결함 • BCU 불량 • AC 컨트롤러 보드 결함 <ol style="list-style-type: none"> 1. 전원 공급장치 전압을 확인하고 케이블을 콘센트에 다시 연결합니다. 2. 서모스터를 청소하거나 교체하십시오. 3. 정착 슬리브 서모스탯을 교체합니다. 4. 정착 슬리브 벨트 장치를 교체합니다. 5. 정착 장치와 BCU 또는 PSU(AC 컨트롤러 보드) 사이의 하네스를 교체합니다. 6. 열전대(중앙)를 교체합니다. 7. BCU를 교체합니다. 8. PSU(AC 컨트롤러 보드)를 교체합니다.

SC 번호	유형	오류 이름/오류 상태/주요 원인/해결책
SC563-00	A	가압 롤러 서미스터(중앙) 고온 감지(소프트웨어)
		1초 동안 연속으로 섭씨 230도 이상으로 감지됨. 감지 시간: 0.1초, 감지 카운트: 10회 이상.
		<ul style="list-style-type: none"> • 용지 설정 감지 오류 • 급지함의 잘못된 용지 위치 • 중앙 열전대와 정착 장치 사이에 걸린 용지 • 열전대 렌즈 더러움 • 열전대 개조/부유 • 정착 장치 및 BCU 또는 PSU(AC 컨트롤러 보드) 사이의 하네스 분리 • 트라이앵클 불량(단락) • BCU 실패 • AC 컨트롤러 보드 실패
		<ol style="list-style-type: none"> 1. 용지 설정을 확인합니다. 2. 급지함의 용지 위치를 확인합니다. 3. 커넥터(본체 측면, BCU 측면)를 재연결합니다. 4. 중앙 열전대 및 정착 장치 사이에 걸린 용지를 제거합니다. 5. 열전대(중앙)를 청소하거나 교체합니다. 6. 정착 장치와 BCU 또는 PSU(AC 컨트롤러 보드) 사이의 하네스를 교체합니다. 7. BCU를 교체합니다. 8. PSU(AC 컨트롤러 보드)를 교체합니다. <p>상기 단계를 수행한 후에 문제를 해결할 수 없는 경우, 정착 장치를 교체합니다.</p>

SC 번호	유형	오류 이름/오류 상태/주요 원인/해결책
SC564-00	A	가압 롤러 서미스터(중앙) 고온 감지(하드웨어)
		240도 C이상 감지됨.
		<ul style="list-style-type: none"> • 용지 설정 감지 오류 • 급지함의 잘못된 용지 위치 • 중앙 열전대와 정착 장치 사이에 걸린 용지 • 열전대 렌즈 더러움 • 열전대 개조/부유 • 압착 롤러 HP 센서 분리됨 • 정착 장치 및 BCU 또는 PSU(AC 컨트롤러 보드) 사이의 하네스 분리 • 트라이액 불량(단락) • BCU 실패 • AC 컨트롤러 보드 실패
<ol style="list-style-type: none"> 1. 용지 설정을 확인합니다. 2. 급지함의 용지 위치를 확인합니다. 3. 커넥터(본체 측면, BCU 측면)를 재연결합니다. 4. 중앙 열전대 및 정착 장치 사이에 걸린 용지를 제거합니다. 5. 열전대(중앙)를 청소하거나 교체합니다. 6. SP5-803-047로 가압 롤러 HP 센서를 검사합니다. 7. 정착 장치와 BCU 또는 PSU(AC 컨트롤러 보드) 사이의 하네스를 교체합니다. 8. BCU를 교체합니다. 9. PSU(AC 컨트롤러 보드)를 교체합니다. <p>상기 단계를 수행한 후에 문제를 해결할 수 없는 경우, 정착 장치를 교체합니다.</p>		

SC 번호	유형	오류 이름/오류 상태/주요 원인/해결책
SC569-00	D	용지 배출 / 압력 해제 모터 오류 감지
		3회 연속해서 재시도 작업이 실패합니다.
		<ul style="list-style-type: none"> • 압착 롤러 HP 센서 분리됨 • 압력 해제 인코더 변형 • 정착 장치 불량 • 용지 배출 / 압력 해제 모터 분리됨
		<p>SP5-803-047로 가압 롤러 HP 센서를 검사합니다.</p> <p>센서로부터 응답이 없는 경우, 1단계와 2단계를 수행합니다.</p> <ol style="list-style-type: none"> 1. 압력 롤러 HP 센서의 연결을 확인합니다. 2. 압력 롤러 HP 센서를 검사합니다. 3. 압력 해제 인코더를 점검합니다. 4. 정착 장치를 교체합니다. 5. 용지 배출 / 압력 해제 모터의 커넥터를 확인합니다.

가압 롤러 서미스터(가장자리) 오류(SC57*~**)

SC 번호	유형	오류 이름/오류 상태/주요 원인/해결책
SC571-01	A	가압 롤러 서미스터(가장자리) 분리
SC571-05	D	가압 롤러 서미스터(가장자리) 연결 끊김(저전력)

SC 번호	유형	오류 이름/오류 상태/주요 원인/해결책
		<p>40초 동안 연속으로 섭씨 0도 이하가 감지됨. 감지 시간: 0.1초, 감지 카운트: 10회 이상.</p> <ul style="list-style-type: none"> • 써미스터 분리 • 커넥터 연결이 끊겼음 • 정착 장치의 하네스 분리 • 정착 장치 및 BCU 또는 PSU(AC 컨트롤러 보드) 사이의 하네스 분리 • BCU 불량 • 정착 램프 불량 • AC 컨트롤러 보드 결함 <ol style="list-style-type: none"> 1. 전원 공급장치 전압을 확인하고 케이블을 콘센트에 다시 연결합니다. (-05 전용) 2. 커넥터를 연결합니다(정착 장치 및 BCU 또는 PSU(AC 컨트롤러 보드) 사이). 3. 온도 조절 장치를 교체하십시오. 4. 정착 장치를 교체합니다. 5. 정착 장치와 BCU 또는 PSU(AC 컨트롤러 보드) 사이의 하네스를 교체합니다. 6. BCU를 교체합니다. 7. 정착 슬리브 벨트 장치를 교체합니다. 8. PSU(AC 컨트롤러 보드)를 교체합니다.

SC 번호	유형	오류 이름/오류 상태/주요 원인/해결책
SC572-04	A	가압 롤러 서미스터(가장자리)가 다시 로드되지 않음
SC572-05	D	가압 롤러 서미스터(가장자리)가 다시 로드되지 않음(저전력)

SC 번호	유형	오류 이름/오류 상태/주요 원인/해결책
		<p>폭이 257mm 이상인 용지로 연속 작업을 시작한 후, 100초 후에도 썩씨 0도에 도달하지 않습니다.</p> <ul style="list-style-type: none"> • 입력 전압 보장의 외부 • 써미스터 더러움 • 서모스터 개조/부유 • 과도한 온도 상승 방지 장치 작업 이후 • 정착 램프 분리 • 정착 장치 및 BCU 또는 PSU(AC 컨트롤러 보드) 사이의 하네스 분리 • 열전대 결함 • BCU 불량 • AC 컨트롤러 보드 결함 <ol style="list-style-type: none"> 1. 전원 공급장치 전압을 확인하고 케이블을 콘센트에 다시 연결합니다. 2. 서모스터를 청소하거나 교체하십시오. 3. 정착 슬리브 서모스텝을 교체합니다. 4. 정착 슬리브 벨트 장치를 교체합니다. 5. 퓨즈 장치와 BCU 또는 PSU(AC 컨트롤러 보드) 사이의 하네스를 재연결하거나 교체합니다. 6. 열전대(가장자리)를 교체합니다. 7. BCU를 교체합니다. 8. PSU(AC 컨트롤러 보드)를 교체합니다.

SC 번호	유형	오류 이름/오류 상태/주요 원인/해결책
SC573-00	A	가압 롤러 서미스터(가장자리) 고온 감지(소프트웨어)
		1초 동안 연속으로 섭씨 230도 이상으로 감지됨. 감지 시간: 0.1초, 감지 카운트: 10회 이상.
		<ul style="list-style-type: none"> • 용지 설정 감지 오류 • 급지함의 잘못된 용지 위치 • 열전대 및 정착 장치 사이에 용지 걸림 • 열전대 렌즈 더러움 • 열전대 개조/부유 • 정착 장치 및 BCU 또는 PSU(AC 컨트롤러 보드) 사이의 하네스 분리 • 트라이앵클 불량(단락) • BCU 실패 • AC 컨트롤러 보드 실패
		<ol style="list-style-type: none"> 1. 용지 설정을 확인합니다. 2. 급지함의 용지 위치를 확인합니다. 3. 커넥터(본체 측면, BCU 측면)를 재연결합니다. 4. 열전대 및 정착 장치 사이에 걸린 용지를 제거합니다. 5. 열전대(가장자리)를 청소하거나 교체합니다. 6. 정착 장치와 BCU 또는 PSU(AC 컨트롤러 보드) 사이의 하네스를 교체합니다. 7. BCU를 교체합니다. 8. PSU(AC 컨트롤러 보드)를 교체합니다. <p>상기 단계를 수행한 후에 문제를 해결할 수 없는 경우, 정착 장치를 교체합니다.</p>

SC 번호	유형	오류 이름/오류 상태/주요 원인/해결책
SC574-00	A	가압 롤러 서미스터(가장자리) 고온 감지(하드웨어)
		섭씨 240도 이상이 감지됨.
		<ul style="list-style-type: none"> • 용지 설정 감지 오류 • 급지함의 잘못된 용지 위치 • 열전대 및 정착 장치 사이에 용지 걸림 • 열전대 렌즈 더러움 • 열전대 개조/부유 • 압착 롤러 HP 센서 분리됨 • 정착 장치 및 BCU 또는 PSU(AC 컨트롤러 보드) 사이의 하네스 분리 • 트라이앵클 불량(단락) • BCU 실패 • AC 컨트롤러 보드 실패
		<ol style="list-style-type: none"> 1. 용지 설정을 확인합니다. 2. 급지함의 용지 위치를 확인합니다. 3. 커넥터를 다시 연결하십시오. 4. 열전대 및 정착 장치 사이에 걸린 용지를 제거합니다. 5. 열전대(가장자리)를 청소하거나 교체합니다. 6. SP5-803-047로 가압 롤러 HP 센서를 검사합니다. 7. 정착 장치와 BCU 또는 PSU(AC 컨트롤러 보드) 사이의 하네스를 교체합니다. 8. BCU를 교체합니다. 9. PSU(AC 컨트롤러 보드)를 교체합니다. <p>상기 단계를 수행한 후에 문제를 해결할 수 없는 경우, 정착 장치를 교체합니다.</p>

가압 롤러 서미스터(풀-블리드 가장자리) 오류(SC58*-**)

SC 번호	유형	오류 이름/오류 상태/주요 원인/해결책
SC581-01	A	가압 롤러 서미스터(풀-블리드 가장자리) 서미스터 분리
SC581-05	D	가압 롤러 서미스터(풀-블리드 가장자리) 연결 끊김(저전력)

SC 번호	유형	오류 이름/오류 상태/주요 원인/해결책
		<p>40초 동안 연속으로 섭씨 0도 이하가 감지됨. 감지 시간: 0.1초, 감지 카운트: 10회 이상.</p> <ul style="list-style-type: none"> • 써미스터 분리 • 커넥터 연결이 끊겼음 • 정착 장치의 하네스 분리 • 정착 장치 및 BCU 또는 PSU(AC 컨트롤러 보드) 사이의 하네스 분리 • BCU 불량 • 정착 램프 불량 • AC 컨트롤러 보드 결함 <ol style="list-style-type: none"> 1. 전원 공급장치 전압을 확인하고 케이블을 콘센트에 다시 연결합니다. (-05 전용) 2. 커넥터를 연결합니다(정착 장치 및 BCU 또는 PSU(AC 컨트롤러 보드) 사이). 3. 온도 조절 장치를 교체하십시오. 4. 정착 장치를 교체합니다. 5. 정착 장치와 BCU 또는 PSU(AC 컨트롤러 보드) 사이의 하네스를 교체합니다. 6. BCU를 교체합니다. 7. 정착 슬리브 벨트 장치를 교체합니다. 8. PSU(AC 컨트롤러 보드)를 교체합니다.

SC 번호	유형	오류 이름/오류 상태/주요 원인/해결책
SC582-04	A	가압 롤러 서미스터(풀-블리드 가장자리)가 다시 로드되지 않음
SC582-05	D	가압 롤러 서미스터(풀-블리드 가장자리)가 다시 로드되지 않음 (저전력)

SC 번호	유형	오류 이름/오류 상태/주요 원인/해결책
		<p>257mm 이상의 용지 폭으로 연속 작업을 시작하고 100초 후에 섀시 0도에 도달하지 않습니다.</p> <ul style="list-style-type: none"> • 입력 전압 보장의 외부 • 써미스터 더러움 • 서모스터 개조/부유 • 과도한 온도 상승 방지 장치 작업 이후 • 정착 램프 분리 • 정착 장치 및 BCU 또는 PSU(AC 컨트롤러 보드) 사이의 하네스 분리 • 열전대 결함 • BCU 불량 • AC 컨트롤러 보드 결함 <ol style="list-style-type: none"> 1. 전원 공급장치 전압을 확인하고 케이블을 콘센트에 다시 연결합니다. 2. 서모스터를 청소하거나 교체하십시오. 3. 정착 슬리브 서모스텝을 교체합니다. 4. 정착 슬리브 벨트 장치를 교체합니다. 5. 정착 장치와 BCU 또는 PSU(AC 컨트롤러 보드) 사이의 하네스를 교체합니다. 6. 열전대(가장자리)를 교체합니다. 7. BCU를 교체합니다. 8. PSU(AC 컨트롤러 보드)를 교체합니다.

SC 번호	유형	오류 이름/오류 상태/주요 원인/해결책
SC583-00	A	가압 롤러 서미스터(폴-블리드 가장자리) 고온 감지(소프트웨어)
		1초 동안 연속으로 섭씨 230도 이상으로 감지됨. 감지 시간: 0.1초, 감지 카운트: 10회 이상.
		<ul style="list-style-type: none"> • 용지 설정 감지 오류 • 급지함의 잘못된 용지 위치 • 열전대 및 정착 장치 사이에 용지 걸림 • 열전대 렌즈 더러움. • 열전대 개조/부유 • 정착 장치 및 BCU 또는 PSU(AC 컨트롤러 보드) 사이의 하네스 분리 • 트라이앵클 불량(단락) • BCU 실패 • AC 컨트롤러 보드 실패
		<ol style="list-style-type: none"> 1. 용지 설정을 확인합니다. 2. 급지함의 용지 위치를 확인합니다. 3. 커넥터(본체 측면, BCU 측면)를 재연결합니다. 4. 열전대 및 정착 장치 사이에 걸린 용지를 제거합니다. 5. 열전대(가장자리)를 청소하거나 교체합니다. 6. 정착 장치와 BCU 또는 PSU(AC 컨트롤러 보드) 사이의 하네스를 교체합니다. 7. BCU를 교체합니다. 8. PSU(AC 컨트롤러 보드)를 교체합니다. <p>상기 단계를 수행한 후에 문제를 해결할 수 없는 경우, 정착 장치를 교체합니다.</p>

SC 번호	유형	오류 이름/오류 상태/주요 원인/해결책
SC584-00	A	가압 롤러 서미스터(폴-블리드 가장자리) 고온 감지(하드웨어)
		섭씨 240도 이상이 감지됨.
		<ul style="list-style-type: none"> • 용지 설정 감지 오류 • 급지함의 잘못된 용지 위치 • 열전대 및 정착 장치 사이에 용지 걸림 • 열전대 렌즈 더러움 • 열전대 개조/부유 • 압착 롤러 HP 센서 분리됨 • 정착 장치 및 BCU 또는 PSU(AC 컨트롤러 보드) 사이의 하네스 분리 • 트라이액 불량(단락) • BCU 실패 • AC 컨트롤러 보드 실패
<ol style="list-style-type: none"> 1. 용지 설정을 확인합니다. 2. 급지함의 용지 위치를 확인합니다. 3. 커넥터(본체 측면, BCU 측면)를 재연결합니다. 4. 열전대 및 정착 장치 사이에 걸린 용지를 제거합니다. 5. 열전대(가장자리)를 청소하거나 교체합니다. 6. SP5-803-047로 가압 롤러 HP 센서를 검사합니다. 7. 정착 장치와 BCU 또는 PSU(AC 컨트롤러 보드) 사이의 하네스를 교체합니다. 8. BCU를 교체합니다. 9. PSU(AC 컨트롤러 보드)를 교체합니다. <p>상기 단계를 수행한 후에 문제를 해결할 수 없는 경우, 정착 장치를 교체합니다.</p>		

서비스 호출 620~687

SC600(엔진: 통신 및 기타)

SC 번호	유형	오류 이름/오류 상태/주요 원인/해결책
SC620-01	D	ADF 통신 오류 1 (DF3090 (D779)/ DF3100 (D3B0))
		<p>시동 시 ADF 연결을 인식한 후 오류가 감지됩니다. (연결 해제 탐지)</p> <ul style="list-style-type: none"> • ADF 연결 오류 • ADF 제거 • IPU 보드 제거 • 잡음 오염 <p>주 전원을 껐다 켜올 때 SC가 발생하는지 확인합니다. SC가 다시 발생한다면 다음 단계를 실시합니다. 각 단계가 끝날 때마다 전원을 껐다 켜올 때 SC가 발생하는지 확인합니다.</p> <ol style="list-style-type: none"> 1. SPDF/ARDF와 관련된 모든 커넥터가 단단히 연결되었는지 확인합니다. 분리되거나 느슨해진 경우 커넥터를 다시 연결합니다. 2. 기계와 ADF 펌웨어 버전을 확인하십시오. <ul style="list-style-type: none"> • 출시된 새로운 펌웨어가 있는 경우 3단계를 진행하십시오. • 출시된 새로운 펌웨어가 있는 경우 펌웨어 업데이트를 실행하십시오. 3. 하네스를 확인하십시오. 분리되거나 손상된 경우 하네스를 교체하십시오. 4. IPU를 교체하십시오. 5. SPDF/ARDF 메인 보드에 단락의 징후가 있는지 확인하십시오. 불량이 발생한 경우, 보드를 교체하십시오.

SC 번호	유형	오류 이름/오류 상태/주요 원인/해결책
SC620-02	D	ADF 통신 오류 2(DF3090 (D779)/ DF3100 (D3B0))
		시동 시 ADF 연결을 인식한 후 오류가 감지됩니다. (통신 오류에 따른 재시도 아웃)
		<ul style="list-style-type: none"> • ADF 연결 오류 • ADF 제거 • IPU 보드 제거 • 잡음 오염
		SC620-01에 대한 해결책을 준수하십시오.

SC 번호	유형	오류 이름/오류 상태/주요 원인/해결책
SC620-03	D	ADF 통신 오류 3 (DF3100 (D3B0))
		CIS 초기화 완료 명령이 특정 시간 동안 수신되지 않을 경우 SC가 표시됩니다.
		<ul style="list-style-type: none"> • ADF 연결 오류 • ADF 제거 • IPU 보드 제거 • 잡음 오염 • 지원되지 않는 ADF가 연결되었습니다
		<p>주 전원을 껐다 켰을 때 SC가 발생하는지 확인합니다. SC가 다시 발생한다면 다음 단계를 실시합니다. 각 단계가 끝날 때마다 전원을 껐다 켰을 때 SC가 발생하는지 확인합니다.</p> <ol style="list-style-type: none"> 1. SPDF/ARDF와 관련된 모든 커넥터가 단단히 연결되었는지 확인합니다. 분리되거나 느슨해진 경우 커넥터를 다시 연결합니다. 2. 하네스를 확인하십시오. 분리되거나 손상된 경우 하네스를 교체하십시오. 3. SPDF 메인 보드에 단락의 징후가 있는지 확인하십시오. 불량 이 발생한 경우, 보드를 교체하십시오.

SC 번호	유형	오류 이름/오류 상태/주요 원인/해결책
SC621-00	D	피니셔 통신 오류
		<ul style="list-style-type: none"> • 통신 선에 연결할 때 오류를 탐지했습니다. • URAT에서 통신 오류 통지를 받았습니다.
		<ul style="list-style-type: none"> • 피니셔 컨트롤 보드 불량. • BCU 불량 • IOB 불량 • 피니셔와 본체 사이의 연결 오류.
		<ul style="list-style-type: none"> • 피니셔 인터페이스 케이블을 다시 연결함. • BCU를 교체합니다. • 이미징 IOB를 교체함. • 피니셔를 교체함. • 전원을 껐다가 켭니다.

SC 번호	유형	오류 이름/오류 상태/주요 원인/해결책
SC622-01	D	급지 장치 PB3150(D694)에 대한 용지뱅크 1 통신 오류
SC622-11	D	급지 장치 PB3220/PB3210(D787)에 대한 용지뱅크 1 통신 오류

SC 번호	유형	오류 이름/오류 상태/주요 원인/해결책
		<ul style="list-style-type: none"> • 통신 선에 연결할 때 오류를 탐지했습니다. • URAT에서 통신 오류 통지를 받았습니다.
		<ul style="list-style-type: none"> • 용지 बैं크 컨트롤 보드 불량 • BCU 불량 • IOB 불량 • 용지 बैं크-본체 연결 오류
		<p>주 전원을 껐다 켜올 때 SC가 발생하는지 확인합니다. SC가 다시 발생한다면 다음 단계를 실시합니다. 각 단계가 끝날 때마다 전원을 껐다 켜올 때 SC가 발생하는지 확인합니다.</p> <ol style="list-style-type: none"> 1. 용지함 1, 2 및 옵션 용지함에 모든 커넥터가 안전하게 연결되었는지 확인하십시오. 분리되거나 느슨해진 경우 커넥터를 다시 연결합니다. 2. 용지함 1,2 및 옵션 용지함에 있는 하네스를 확인하십시오. 분리되거나 손상된 경우 하네스를 교체하십시오. 3. बैं크 메인 보드에 단락의 징후가 있는지 확인하십시오. 불량이 발생한 경우, 보드를 교체하십시오.

SC 번호	유형	오류 이름/오류 상태/주요 원인/해결책
SC663-01	D	리셋 감지: 이미지 IOB: 소프트웨어 행업 발생
SC663-02	D	리셋 감지: 이미지 IOB: 전원 ON 리셋 발생
SC663-03	D	리셋 감지: 이미지 IOB: 소프트웨어 리셋 발생
SC663-11	D	리셋 감지: 용지 이송 IOB: 소프트웨어 행업 발생
SC663-12	D	리셋 감지: 용지 이송 IOB: 전원 ON 리셋 행업 발생
SC663-13	D	리셋 감지: 용지 이송 IOB: 소프트웨어 리셋 발생

SC 번호	유형	오류 이름/오류 상태/주요 원인/해결책
		대기/조작 중 이미징 IOB/용지 전송 IOB에서 예상치 않은 리셋이 감지될 경우 SC가 표시됩니다.
		<ul style="list-style-type: none"> • 기계 내부의 예기치 않은 소음은 용지 전송 IOB로 입력됩니다. • 이미징 IOB/용지 전송 IOB의 부품 불량 및 구현 불량. • 소프트웨어에 버그가 있거나, 예상하지 못한 신호가 입력되면 소프트웨어는 ASIC 리셋을 실행합니다(-03/-13에만 해당).
		<ol style="list-style-type: none"> 1. 전원을 끕니다/켵니다. 2. 용지 전송 IOB((-01 ~ -03)를 교체합니다. 3. 이미징 IOB를 교체합니다(-11 ~ -13)

SC 번호	유형	오류 이름/오류 상태/주요 원인/해결책
SC664-01	D	VODKA SRAM에 대한 VODKA1(용지 이송 Vodka) 액세스 인증 오류
SC664-02	D	VODKA SRAM에 대한 VODKA1(용지 이송 Vodka) 기록 오류
SC664-03	D	VODKA1 (용지 전송 Vodka) VODKA 프로그램 실행 오류
SC664-11	D	VODKA SRAM에 대한 VODKA1(이미징 Vodka) 액세스 인증 오류
SC664-12	D	VODKA SRAM에 대한 VODKA2(이미징 Vodka) 기록 오류
SC664-13	D	VODKA SRAM에 대한 VODKA2(이미징 Vodka) 프로그램 실행 오류

SC 번호	유형	오류 이름/오류 상태/주요 원인/해결책
		<p>기계가 에너지 절약 모드에서 시작 또는 복구하는 경우 VODKA 및 SRAM 사이에서 통신 오류를 감지합니다.</p> <p>다음과 같은 보드 불량(부품 실현 불량, 납땜 스크랩, 실현된 부품 불량 등)</p> <ul style="list-style-type: none"> • BCU • 이미징 IOB • 용지 이송 IOB <p>-01 ~ 03</p> <ol style="list-style-type: none"> 1. 전원을 끕니다/켂니다. 2. 용지 전송 IOB를 교체합니다. 3. BCU를 교체합니다. 4. 이미징 IOB를 교체함. <p>-11 ~ 13</p> <ol style="list-style-type: none"> 1. 전원을 끕니다/켂니다. 2. 이미징 IOB를 교체함. 3. BCU를 교체합니다.

SC 번호	유형	오류 이름/오류 상태/주요 원인/해결책
SC665-01	D	<p>연결 오류(BCU-IPU)</p> <p>기계가 에너지 절약 모드에서 시작하거나 복구할 때 BCU 및 IPU(FFC 연결 아님) 사이의 통신 오류를 감지합니다.</p> <ul style="list-style-type: none"> • FFC 연결 오류 • FFC 불량(분리됨, 이물질 등) • 다음과 같은 보드 불량(부품 실현 불량, 납땜 스크랩, 실현된 부품 불량 등) <ul style="list-style-type: none"> • BCU • IPU <ol style="list-style-type: none"> 1. BCU 및 IPU 사이의 FFC를 다시 연결하십시오. 2. BCU 및 IPU 사이의 FFC를 교체하십시오. 3. BCU를 교체합니다. 4. IPU를 교체하십시오.

SC 번호	유형	오류 이름/오류 상태/주요 원인/해결책
SC665-02	D	연결 오류(BCU - 이미징 IOB)
		기계가 에너지 절약 모드에서 시작 또는 회복할 때 BCU 및 이미징 IOB(연결되지 않음) 사이에서 통신 오류가 감지됩니다.
		<ul style="list-style-type: none"> • FFC 연결 오류 • FFC 불량(분리됨, 이물질 등) • 다음과 같은 보드 불량(부품 실현 불량, 납땜 스크랩, 실현된 부품 불량 등) <ul style="list-style-type: none"> • BCU • 이미징 IOB
		<ol style="list-style-type: none"> 1. BCU 및 이미징 IOB 사이의 FFC를 다시 연결하십시오. 2. BCU 및 이미징 IOB 사이의 FFC를 교체하십시오. 3. BCU를 교체합니다. 4. 이미징 IOB를 교체함.

SC 번호	유형	오류 이름/오류 상태/주요 원인/해결책
SC665-03	D	연결 오류(용지 전송 IOB - 이미징 IOB)
		기계가 에너지 절약 모드에서 시작 또는 회복할 때 이미징 IOB 및 용지 전송 IOB(연결되지 않음) 사이에서 통신 오류를 감지합니다.
		<ul style="list-style-type: none"> • FFC 연결 오류 • FFC 불량(분리됨, 이물질 등) • 다음과 같은 보드 불량(부품 실현 불량, 납땜 스크랩, 실현된 부품 불량 등) <ul style="list-style-type: none"> • 용지 이송 IOB. • 이미징 IOB.
		<ol style="list-style-type: none"> 1. 용지 전송 IOB 및 이미징 IOB 사이의 FFC를 다시 연결합니다. 2. 용지 전송 IOB 및 이미징 IOB 사이의 FFC를 교체합니다. 3. 이미징 IOB를 교체함. 4. 용지 전송 IOB를 교체합니다.

SC 번호	유형	오류 이름/오류 상태/주요 원인/해결책
SC665-04	D	IOB가 작동하지 않습니다.
		에너지 절약 모드에서 시작 또는 복구할 때 IOB가 작동하지 않습니다.
		<ul style="list-style-type: none"> • 커넥터 연결이 끊겼음 • 하네스가 분리됨 • 다음과 같은 보드 불량(부품 실현 불량, 납땜 스크랩, 실현된 부품 불량 등) <ul style="list-style-type: none"> • BCU • 이미징 IOB • 용지 이송 IOB
		<ol style="list-style-type: none"> 1. 전원을 끕니다/켂니다. 2. 다음 FFC를 다시 연결하십시오. <ul style="list-style-type: none"> • BCU - 이미징 IOB • 이미징 IOB - 용지 전송 IOB 3. 다음 FFC를 교체합니다. <ul style="list-style-type: none"> • BCU - 이미징 IOB • 이미징 IOB - 용지 전송 IOB 4. BCU를 교체합니다. 5. 이미징 IOB를 교체함. 6. 용지 전송 IOB를 교체합니다.

SC 번호	유형	오류 이름/오류 상태/주요 원인/해결책
SC665-05	D	<p>마스터 장치 통신 오류</p> <p>기계가 에너지 절약 모드에서 시작 또는 복구할 때 CPU 및 슬레이브1 사이의 통신 오류를 감지합니다.</p> <ul style="list-style-type: none"> • FFC 연결 오류 • FFC 불량(분리됨, 이물질 등) • 다음과 같은 보드 불량(부품 실현 불량, 납땜 스크랩, 실현된 부품 불량 등) <ul style="list-style-type: none"> • BCU • IPU • 이미징 IOB • 용지 이송 IOB.
		<ol style="list-style-type: none"> 1. 전원을 끕니다/켁니다. 2. 다음 FFC를 다시 연결하십시오. <ul style="list-style-type: none"> • BCU - 이미징 IOB • 이미징 IOB - 용지 전송 IOB 3. 다음 FFC를 교체합니다. <ul style="list-style-type: none"> • BCU - 이미징 IOB • 이미징 IOB - 용지 전송 IOB 4. BCU를 교체합니다. 5. 이미징 IOB를 교체함. 6. 용지 전송 IOB를 교체합니다.

SC 번호	유형	오류 이름/오류 상태/주요 원인/해결책
SC665-06	D	IPU 및 IOB 신호 통신 오류
		<p>기계가 에너지 절약 모드에서 시작 또는 복구할 때 CPU 및 슬레이브1 사이의 통신 오류를 감지합니다.</p> <ul style="list-style-type: none"> • FFC 연결 오류 • FFC 불량(분리됨, 이물질 등) • 다음과 같은 보드 불량(부품 실현 불량, 납땜 스크랩, 실현된 부품 불량 등) <ul style="list-style-type: none"> • BCU • IPU • 이미징 IOB • 용지 이송 IOB.
		<ol style="list-style-type: none"> 1. 전원을 끕니다/켜집니다. 2. 다음 FFC를 다시 연결하십시오. <ul style="list-style-type: none"> • BCU - 이미징 IOB • 이미징 IOB - 용지 전송 IOB 3. 다음 FFC를 교체합니다. <ul style="list-style-type: none"> • BCU - 이미징 IOB • 이미징 IOB - 용지 전송 IOB 4. BCU를 교체합니다. 5. IPU를 교체하십시오. 6. 이미징 IOB를 교체함. 7. 용지 전송 IOB를 교체합니다.

SC 번호	유형	오류 이름/오류 상태/주요 원인/해결책
SC665-07	D	<p data-bbox="450 309 666 339">IPU 신호 통신 오류</p> <p data-bbox="450 368 1185 437">기계가 에너지 절약 모드에서 시작하거나 복구할 때 CPU와 슬레이브 사이의 통신 오류를 감지합니다.</p> <ul style="list-style-type: none"> <li data-bbox="481 466 664 495">• FFC 연결 오류 <li data-bbox="481 515 827 544">• FFC 불량(분리됨, 이물질 등) <li data-bbox="481 564 1185 633">• 다음과 같은 보드 불량(부품 실현 불량, 납땜 스크랩, 실현된 부품 불량 등) <ul style="list-style-type: none"> <li data-bbox="536 652 609 682">• BCU <li data-bbox="536 701 595 731">• IPU <ol style="list-style-type: none"> <li data-bbox="477 750 773 780">1. 전원을 끕니다/켁니다. <li data-bbox="477 799 861 829">2. 다음 FFC를 다시 연결하십시오. <ul style="list-style-type: none"> <li data-bbox="536 848 755 878">• BCU - 이미징 IOB <li data-bbox="536 897 865 927">• 이미징 IOB - 용지 전송 IOB <li data-bbox="477 946 773 976">3. 다음 FFC를 교체합니다. <ul style="list-style-type: none"> <li data-bbox="536 995 755 1025">• BCU - 이미징 IOB <li data-bbox="536 1044 865 1074">• 이미징 IOB - 용지 전송 IOB <li data-bbox="477 1093 724 1123">4. BCU를 교체합니다. <li data-bbox="477 1142 742 1172">5. IPU를 교체하십시오.

SC 번호	유형	오류 이름/오류 상태/주요 원인/해결책
SC665-08	D	<p data-bbox="450 309 673 341">IOB 신호 통신 오류</p> <hr/> <p data-bbox="450 368 1199 439">기계가 에너지 절약 모드에서 시작 또는 복구할 때 CPU 및 슬레이브1 사이의 통신 오류를 감지합니다.</p> <hr/> <ul style="list-style-type: none"> <li data-bbox="481 466 664 497">• FFC 연결 오류 <li data-bbox="481 511 828 542">• FFC 불량(분리됨, 이물질 등) <li data-bbox="481 556 1188 627">• 다음과 같은 보드 불량(부품 실현 불량, 납땜 스크랩, 실현된 부품 불량 등) <ul style="list-style-type: none"> <li data-bbox="532 640 609 672">• BCU <li data-bbox="532 686 687 717">• 이미징 IOB <li data-bbox="532 731 724 762">• 용지 이송 IOB. <hr/> <ol style="list-style-type: none"> <li data-bbox="477 789 773 821">1. 전원을 끕니다/켂니다. <li data-bbox="477 834 862 866">2. 다음 FFC를 다시 연결하십시오. <ul style="list-style-type: none"> <li data-bbox="532 882 755 913">• BCU - 이미징 IOB <li data-bbox="532 927 865 958">• 이미징 IOB - 용지 전송 IOB <li data-bbox="477 972 776 1003">3. 다음 FFC를 교체합니다. <ul style="list-style-type: none"> <li data-bbox="532 1019 755 1050">• BCU - 이미징 IOB <li data-bbox="532 1064 865 1095">• 이미징 IOB - 용지 전송 IOB <li data-bbox="477 1109 725 1140">4. BCU를 교체합니다. <li data-bbox="477 1154 751 1185">5. 이미징 IOB를 교체함. <li data-bbox="477 1199 838 1230">6. 용지 전송 IOB를 교체합니다.

SC 번호	유형	오류 이름/오류 상태/주요 원인/해결책
SC665-11	D	Vodka1 통신 오류
		기계가 에너지 절약 모드에서 시작하거나 복구할 때 CPU와 Vodka1 사이의 통신 오류를 감지합니다.
		<ul style="list-style-type: none"> • FFC 연결 오류 • FFC 불량(분리됨, 이물질 등) • 다음과 같은 보드 불량(부품 실현 불량, 납땜 스크랩, 실현된 부품 불량 등) <ul style="list-style-type: none"> • BCU • 용지 이송 IOB.
		<ol style="list-style-type: none"> 1. 전원을 끕니다/켵니다. 2. 이미징 IOB 및 용지 전송 IOB 사이의 FFC를 다시 연결합니다. 3. 이미징 IOB 및 용지 전송 IOB 사이의 하네스를 교체합니다. 4. 이미징 IOB를 교체함. 5. 용지 전송 IOB를 교체합니다. 6. BCU 및 이미징 IOB 사이의 FFC를 다시 연결하십시오. 7. BCU 및 IOB 사이의 하네스를 교체하십시오. 8. BCU를 교체합니다.

SC 번호	유형	오류 이름/오류 상태/주요 원인/해결책
SC665-12	D	Vodka2 통신 오류
		기계가 에너지 절약 모드에서 시작하거나 복구할 때 CPU 및 Vodka2 사이의 통신 오류를 감지합니다.
		<ul style="list-style-type: none"> • FFC 연결 오류 • FFC 불량(분리됨, 이물질 등) • 다음과 같은 보드 불량(부품 실현 불량, 납땜 스크랩, 실현된 부품 불량 등) <ul style="list-style-type: none"> • BCU • 이미징 IOB.
		<ol style="list-style-type: none"> 1. 전원을 끕니다/켁니다. 2. BCU 및 이미징 IOB 사이의 FFC를 다시 연결하십시오. 3. BCU 및 IOB 사이의 하네스를 교체하십시오. 4. BCU를 교체합니다. 5. 이미징 IOB를 교체함. 6. 모든 PCU를 빼 내고 SC가 재발하는지 아닌지 확인합니다. SC 메시지가 사라지면 PCU를 교체하십시오. 7. 모든 토너통을 빼 내고 SC가 재발하는지 아닌지 확인합니다. SC 메시지가 사라지면 토너통을 교체하십시오.

SC 번호	유형	오류 이름/오류 상태/주요 원인/해결책
SC665-41	D	Macaron1 통신 오류
		기계가 에너지 절약 모드에서 시작하거나 복구할 때 CPU 및 Macaron1 사이의 통신 오류를 감지합니다.
		<ul style="list-style-type: none"> • FFC 연결 오류 • FFC 불량(분리됨, 이물질 등) • 다음과 같은 보드 불량(부품 실현 불량, 납땜 스크랩, 실현된 부품 불량 등) <ul style="list-style-type: none"> • BCU • IPU
		<ol style="list-style-type: none"> 1. 전원을 끕니다/켵니다. 2. IPU를 교체하십시오. 3. BCU 및 IPU 사이의 FFC를 다시 연결하십시오. 4. BCU 및 IPU 사이의 FFC를 교체하십시오. 5. BCU를 교체합니다.

SC 번호	유형	오류 이름/오류 상태/주요 원인/해결책
SC665-42	D	Macaron2 통신 오류
		기계가 에너지 절약 모드에서 시작하거나 복구하려고 할 때 CPU 및 Macaron2 사이의 통신 오류를 감지합니다.
		<ul style="list-style-type: none"> • FFC 연결 오류 • FFC 불량(분리됨, 이물질 등) • 다음과 같은 보드 불량(부품 실현 불량, 납땜 스크랩, 실현된 부품 불량 등) <ul style="list-style-type: none"> • BCU • IPU
		<ol style="list-style-type: none"> 1. 전원을 끕니다/켵니다. 2. IPU를 교체하십시오. 3. BCU 및 IPU 사이의 FFC를 다시 연결하십시오. 4. BCU 및 IPU 사이의 FFC를 교체하십시오. 5. BCU를 교체합니다.

SC 번호	유형	오류 이름/오류 상태/주요 원인/해결책
SC667-01	D	마스터 장치 모드 설정 오류
		기계가 에너지 절약 모드에서 시작하거나 복구하려고 할 때 CPU 모드 오류를 감지합니다.
		다음과 같은 보드 불량(부품 실현 불량, 납땜 스크랩, 실현된 부품 불량 등) <ul style="list-style-type: none"> • BCU
		<ol style="list-style-type: none"> 1. 전원을 끕니다/켜니다. 2. BCU를 교체합니다.

SC 번호	유형	오류 이름/오류 상태/주요 원인/해결책
SC667-10	D	슬레이브1 장치 모드 설정 오류
		기계가 에너지 절약 모드에서 시작하거나 복구하려고 할 때 슬레이브1 모드 오류를 감지합니다.
		다음과 같은 보드 불량(부품 실현 불량, 납땜 스크랩, 실현된 부품 불량 등) <ul style="list-style-type: none"> • BCU • 용지 이송 IOB
		<ol style="list-style-type: none"> 1. 전원을 끕니다/켜니다. 2. 용지 전송 IOB를 교체합니다. 3. 이미징 IOB 및 용지 전송 IOB 사이의 FFC를 다시 연결합니다. 4. 이미징 IOB 및 용지 전송 IOB 사이의 하네스를 교체합니다. 5. 이미징 IOB를 교체함. 6. BCU 및 이미징 IOB 사이의 하네스를 다시 연결합니다. 7. BCU 및 이미징 IOB 사이의 하네스를 교체하십시오. 8. BCU를 교체합니다.

SC 번호	유형	오류 이름/오류 상태/주요 원인/해결책
SC667-11	D	슬레이브2 장치 모드 설정 오류
		기계가 에너지 절약 모드에서 시작하거나 복구하려고 할 때 슬레이브2 모드 오류를 감지합니다.
		다음과 같은 보드 불량(부품 실현 불량, 납땜 스크랩, 실현된 부품 불량 등) <ul style="list-style-type: none"> • BCU • 용지 이송 IOB
		<ol style="list-style-type: none"> 1. 전원을 끕니다/켵니다. 2. 이미징 IOB를 교체함. 3. BCU 및 이미징 IOB 사이의 하네스를 다시 연결합니다. 4. BCU 및 이미징 IOB 사이의 하네스를 교체하십시오. 5. BCU를 교체합니다.

SC 번호	유형	오류 이름/오류 상태/주요 원인/해결책
SC667-40	D	Macaron1 모드 설정 오류
		기계가 에너지 절약 모드에서 시작하거나 복구하려고 할 때 Macaron1 모드 오류를 감지합니다.
		다음과 같은 보드 불량(부품 실현 불량, 납땜 스크랩, 실현된 부품 불량 등) <ul style="list-style-type: none"> • BCU • IPU
		<ol style="list-style-type: none"> 1. 전원을 끕니다/켵니다. 2. IPU를 교체하십시오. 3. BCU 및 IPU 사이의 하네스를 다시 연결하십시오. 4. BCU와 IPU 사이의 하네스를 교체하십시오. 5. BCU를 교체합니다.

SC 번호	유형	오류 이름/오류 상태/주요 원인/해결책
SC667-41	D	Macaron2 모드 설정 오류
		기계가 에너지 절약 모드에서 시작하거나 복구하려고 할 때 Macaron2 모드 오류를 감지합니다.
		다음과 같은 보드 불량(부품 실현 불량, 납땜 스크랩, 실현된 부품 불량 등) <ul style="list-style-type: none"> • BCU • IPU
		<ol style="list-style-type: none"> 1. 전원을 끕니다/켵니다. 2. IPU를 교체하십시오. 3. BCU 및 IPU 사이의 하네스를 다시 연결하십시오. 4. BCU와 IPU 사이의 하네스를 교체하십시오. 5. BCU를 교체합니다.

SC 번호	유형	오류 이름/오류 상태/주요 원인/해결책
SC668-01	D	Vodka1 버전 설정 오류
		기계가 에너지 절약 모드에서 시작하거나 복구할 때 Vodka1에서 버전 설정 오류를 감지합니다.
		다음과 같은 보드 불량(부품 실현 불량, 납땜 스크랩, 실현된 부품 불량 등) <ul style="list-style-type: none"> • BCU • 용지 이송 IOB
		<ol style="list-style-type: none"> 1. 전원을 끕니다/켵니다. 2. 용지 전송 IOB를 교체합니다. 3. BCU를 교체합니다.

SC 번호	유형	오류 이름/오류 상태/주요 원인/해결책
SC668-02	D	Vodka2 버전 설정 오류
		기계가 에너지 절약 모드에서 시작하거나 복구할 때 Vodka2에서 버전 설정 오류를 감지합니다.
		다음과 같은 보드 불량(부품 실현 불량, 납땜 스크랩, 실현된 부품 불량 등) <ul style="list-style-type: none"> • BCU • 이미징 IOB
		1. 전원을 끕니다/켵니다. 2. 이미징 IOB를 교체함. 3. BCU를 교체합니다.

SC 번호	유형	오류 이름/오류 상태/주요 원인/해결책
SC668-03	D	Vodka1,2 버전 설정 오류
		기계가 에너지 절약 모드에서 시작하거나 복구할 때 Vodka 1 및 Vodka2 모두에서 버전 설정 오류를 감지합니다.
		다음과 같은 보드 불량(부품 실현 불량, 납땜 스크랩, 실현된 부품 불량 등) <ul style="list-style-type: none"> • BCU • 이미징 IOB • 용지 이송 IOB
		1. 전원을 끕니다/켵니다. 2. BCU를 교체합니다. 3. 이미징 IOB를 교체함. 4. 용지 전송 IOB를 교체합니다.

SC 번호	유형	오류 이름/오류 상태/주요 원인/해결책
SC669-**		EEPROM 통신 오류
SC669-01	D	EEPROM OPEN: ID 오류
SC669-02	D	EEPROM OPEN: 채널 오류

SC 번호	유형	오류 이름/오류 상태/주요 원인/해결책
SC669-03	D	EEPROM OPEN: 장치 오류
SC669-04	D	EEPROM OPEN: 통신 중단 오류
SC669-05	D	EEPROM OPEN: 통신 시간 제한 오류
SC669-06	D	EEPROM OPEN: 작동 중지 오류
SC669-07	D	EEPROM OPEN: 버퍼 찻음
SC669-08	D	EEPROM OPEN: 오류 코드 없음
SC669-09	D	EEPROM CLOSE: ID 오류
SC669-10	D	EEPROM CLOSE: 오류 코드 없음
SC669-11	D	EEPROM 데이터 쓰기: ID 오류
SC669-12	D	EEPROM 데이터 쓰기: 채널 오류
SC669-13	D	EEPROM 데이터 쓰기: 장치 오류
SC669-14	D	EEPROM 데이터 쓰기: 통신 중지 오류
SC669-15	D	EEPROM 데이터 쓰기: 통신 시간 제한 오류
SC669-16	D	EEPROM 데이터 쓰기: 작업 중지 오류
SC669-17	D	EEPROM 데이터 쓰기: 버퍼 찻음
SC669-18	D	EEPROM 데이터 쓰기: 오류 코드 없음
SC669-19	D	EEPROM 데이터 쓰기: ID 오류
SC669-20	D	EEPROM 데이터 읽기: 채널 오류
SC669-21	D	EEPROM 데이터 읽기: 장치 오류
SC669-22	D	EEPROM 데이터 읽기: 통신 중단 오류
SC669-23	D	EEPROM 데이터 읽기: 통신 시간 제한 오류
SC669-24	D	EEPROM 데이터 읽기: 작업 중지 오류
SC669-25	D	EEPROM 데이터 읽기: 버퍼 찻음
SC669-26	D	EEPROM 데이터 읽기: 오류 코드 없음
SC669-36	D	검증 오류

SC 번호	유형	오류 이름/오류 상태/주요 원인/해결책
SC669-37	D	오류 감지
		EEPROM 통신 오류로 N*1회 재시도 후 TD 센서를 복구할 수 없습니다. (*1 SC669-01 ~ 26: 3, SC669-36: 2, SC669-37: 1)
		<ul style="list-style-type: none"> • 전기적 잡음 • EEPROM이 완전히 연결되지 않음 • EEPROM이 설치되지 않음 • EEPROM 손상 • BCU 손상
		<ol style="list-style-type: none"> 1. 전원을 끕니다/켜니다. 2. EEPROM을 다시 연결하십시오. 3. EEPROM을 교체하십시오. 4. BCU를 교체합니다.

SC 번호	유형	오류 이름/오류 상태/주요 원인/해결책
681-**	D	토너통: ID 칩 통신 오류
		태그와의 통신 중에 오류 통지를 수신하였고 작동이 N*1회 재시도 후에도 재개되지 않을 때. *1 하기의 자세한 표를 참조하십시오.
		<ul style="list-style-type: none"> • ID 데이터 손상 • ID 칩 연결 끊어짐 • ID 칩 없음 • 소음
		<p>주 전원을 끈 후 다음을 실시합니다.</p> <ol style="list-style-type: none"> 1. 토너통 내부의 ID 칩 연결을 청소하고, ID 칩 접촉 보드 커넥터 핀이 부러졌는지 확인하십시오. 부러진 핀이 없다면 5단계를 따라 하십시오. 2. 이미징 IOB 및 ID 칩 접촉 보드 사이의 커넥터를 다시 연결합니다. 3. 이미징 IOB 및 BCU 사이의 FFC를 다시 연결합니다. 4. ID 칩 접촉 보드를 교체합니다. 5. 이미징 IOB 및 ID 칩 접촉 보드 사이의 하네스를 다시 연결합니다. 6. 이미징 IOB 및 BCU 사이의 FFC를 교체합니다. 7. 이미징 IOB를 교체함. 8. BCU를 교체합니다.

SC681 세부사항

번호	세부사항	원인	다시 시도합니다
01 - 04	장치 ID 오류	노이즈, 연결 불량, 오작동	3
06 - 09	채널 오류	노이즈, 연결 불량, 오작동	3
11 - 14	장치 오류	노이즈, 연결 불량	3
16 - 19	통신 오류(중단 됨)	노이즈, 연결 불량	3
21 - 24	통신 시간 초과	노이즈, 연결 불량, 오작동	3

번호	세부사항	원인	다시 시도 합니다
26 - 29	장치 정지됨(논리적으로)	노이즈, 연결 불량, 오작동	3
31 - 34	버퍼 가득참(요청)	노이즈, 연결 불량, 오작동	3
36 - 39	검증 오류	노이즈, 연결 불량	2

↓ 참고

- SC 분기 번호의 마지막 숫자(-**)가
 - 1 또는 6이라면 K에 대해 위 절차를 실시
 - 2 또는 7이라면 M에 대해 위 절차를 실시
 - 3 또는 8이라면 C에 대해 위 절차를 실시
 - 4 또는 9라면 Y에 대해 위 절차를 실시

번호	유형	오류 이름/오류 상태/주요 원인/해결책
SC682-**	D	TD 센서 통신 오류
		ID 칩 통신 오류로 인해 N*1 회 재시도 후에도 TD 센서가 복구되지 않습니다. *1 하기의 자세한 표를 참조하십시오.
		<ul style="list-style-type: none"> • ID 데이터 손상 • ID 칩 연결 끊어짐 • ID 칩 없음 • 소음
		<p>주 전원을 끈 후 다음을 실시합니다.</p> <ol style="list-style-type: none"> 1. PCU를 재설치합니다. 2. 이미징 IOB 및 TD 센서 사이의 커넥터를 다시 연결합니다. 3. 이미징 IOB 및 BCU 사이의 FFC를 다시 연결합니다. 4. PCU를 교체합니다. 5. 이미징 IOB 및 TD 센서 사이의 하네스를 다시 연결합니다. 6. 이미징 IOB 및 BCU 사이의 FFC를 교체합니다. 7. 이미징 IOB를 교체함. 8. BCU를 교체합니다. <p>참고</p> <ul style="list-style-type: none"> • SC 분기 번호의 마지막 숫자(-**)가 <ol style="list-style-type: none"> 1 또는 6이라면 K에 대해 위 절차를 실시 2 또는 7이라면 M에 대해 위 절차를 실시 3 또는 8이라면 C에 대해 위 절차를 실시 4 또는 9라면 Y에 대해 위 절차를 실시

SC682 세부사항

번호	설명	원인	다시 시도합니다
01 - 04	장치 ID 오류	노이즈, 연결 불량, 오작동	3
06 - 09	채널 오류	노이즈, 연결 불량, 오작동	3
11 - 14	장치 오류	노이즈, 연결 불량	3

번호	설명	원인	다시 시도합니다
16 - 19	통신 오류(중단됨)	노이즈, 연결 불량	3
21 - 24	통신 시간 초과	노이즈, 연결 불량, 오작동	3
26 - 29	장치 정지됨(논리적으로)	노이즈, 연결 불량, 오작동	3
31 - 34	버퍼 가득참(요청)	노이즈, 연결 불량, 오작동	3
36 - 39	검증 오류	노이즈, 연결 불량	2

SC 번호	유형	오류 이름/오류 상태/주요 원인/해결책
SC687-00	D	PER 비수신 오류
		컨트롤러로부터 PER 명령을 회수할 수 없습니다.
		통신 오류
		BCU를 교체합니다.

SC600(컨트롤러)

SC 번호	유형	오류 이름/오류 상태/주요 원인/해결책
SC632-00	D	카운터 장치 오류 1
		직렬 통신 라인을 통하여 옵션 카운터 장치로 데이터 프레임을 3회 보내려고 시도한 다음에 ACK 신호를 100ms 내에 받지 못했습니다.
		옵션 카운터 장치, 릴레이 본, 복사기 컨트롤 보드 사이의 직렬 라인의 연결이 끊기거나 손상되었습니다.
		<ul style="list-style-type: none"> 전원을 껐다가 켭니다. 직렬 통신 라인을 점검합니다.

SC 번호	유형	오류 이름/오류 상태/주요 원인/해결책
SC633-00	D	카운터 장치 오류 2
		통신을 수립한 다음에 컨트롤러가 계산 장치로부터 브레이크 신호를 받았습니다.
		옵션 카운터 장치, 릴레이 본, 복사기 컨트롤 보드 사이의 직렬 라인의 연결이 끊기거나 손상되었습니다.
		<ul style="list-style-type: none"> 전원을 껐다가 켭니다. 직렬 통신 라인을 점검합니다.

SC 번호	유형	오류 이름/오류 상태/주요 원인/해결책
SC634-00	D	카운터 장치 오류 3
		카운터 장치가 백업 RAM 오류를 나타냈습니다.
		카운터 장치의 카운터 장치 컨트롤 보드 또는 백업 배터리 불량
		<ul style="list-style-type: none"> 카운터 장치 컨트롤 보드를 교체합니다. 백업 배터리를 교체합니다.

SC 번호	유형	오류 이름/오류 상태/주요 원인/해결책
SC635-00	D	카운터 장치 오류 4
		카운터 장치가 백업 배터리 오류를 나타냈습니다.
		카운터 장치의 카운터 장치 컨트롤 보드 또는 백업 배터리 불량
		<ul style="list-style-type: none"> 카운터 장치 컨트롤 보드를 교체합니다. 백업 배터리를 교체합니다.

SC 번호	유형	오류 이름/오류 상태/주요 원인/해결책
SC636-01	D	IC 카드 오류(확장 인증 모듈 오류)
		확장 인증 관리가 "켜짐"으로 설정되어 있을 때 발급하지만 다음 중 하나가 발생합니다. <ul style="list-style-type: none"> • 이 기기에는 확장 인증 모듈이 없습니다. • SD 카드 또는 확장 인증 모듈이 고장났습니다. • 이 기기에는 DESS 모듈이 없습니다.
		<ul style="list-style-type: none"> • 기기에 DESS 모듈이 없습니다(이 기능이 옵션인 모델의 경우). • 이 기기에는 확장 인증 모듈이 없습니다. • SD 카드 또는 확장 인증 모듈이 고장났습니다.
		<ul style="list-style-type: none"> • 작동하는 SD 카드/확장 인증 모듈 파일을 설정합니다. • DESS 모듈을 설치합니다. • SSP 모드에서 SP5-401-160을 "0"으로 설정합니다. • SSP 모드에서 SP5-401-161을 "0"으로 설정합니다. • NVRAM을 교체합니다.

SC 번호	유형	오류 이름/오류 상태/주요 원인/해결책
SC636-02	D	IC 카드 오류(버전 오류)
		확장 인증 모듈 버전이 올바르지 않습니다.
		잘못된 모듈 버전
		확장 인증 모듈의 올바른 파일을 설치하십시오.

SC 번호	유형	오류 이름/오류 상태/주요 원인/해결책
SC637-01	D	트래킹 정보 통지 오류(트래킹 애플리케이션 오류)
		트래킹 정보를 잃었습니다.
		<ul style="list-style-type: none"> • 트래킹 SDK 애플리케이션 오류 • 내부 통지 오류
		전원을 껐다가 켭니다.

SC 번호	유형	오류 이름/오류 상태/주요 원인/해결책
SC637-02	D	트래킹 정보 통지 오류(관리 서버 오류)
		트래킹 정보를 잃었습니다.
		트래킹 관리 서버와의 통신에 실패했습니다. <ul style="list-style-type: none"> • 네트워크 오류 • 트래킹 관리 서버 오류 • 트래킹 SDK 애플리케이션 오류
		전원을 껐다가 켵니다.

SC 번호	유형	상세 정보 (증상, 가능 원인, 문제해결 절차)
SC641-00	D	BCU 및 컨트롤러 보드 사이의 통신 오류.
		BCU가 3회 통신을 시도한 후 컨트롤러 보드가 반응하지 않습니다.
		<ul style="list-style-type: none"> • 컨트롤러 보드 소프트웨어 오류 • BCU 및 컨트롤러 보드 사이의 연결 오류 • 엔진 보드 소프트웨어 오류
		<ul style="list-style-type: none"> • 컨트롤러 보드 및 BCU 사이의 연결을 확인합니다. • 주 전원 스위치를 껐다가 켵니다.

SC 번호	유형	오류 이름/오류 상태/주요 원인/해결책
SC650-01	C	원격 서비스 모뎀 통신 오류(다이얼업 인증 실패)
		<ul style="list-style-type: none"> • RC Gate Type M을 사용하는 통신(다이얼업 연결, 모뎀 보드 등)과 관련된 오류 또는 전원을 켜고 RC Gate 작업을 방지하는 오류를 탐지했습니다. • RC Gate 작동 중에 오류를 탐지할 때만 표시됩니다. • RC Gate 설치 중에 오류가 발생하면 SC가 발급되지 않습니다 (SP를 사용하여 참조할 수 있기 때문임).
		다이얼업 인증 실패
		다음 SP를 점검해야 합니다. <ul style="list-style-type: none"> • SP5-816-156 • SP5-816-157

SC 번호	유형	오류 이름/오류 상태/주요 원인/해결책
SC650-04	C	원격 서비스 모뎀 통신 오류(잘못된 모뎀 구성 때문에 다이얼업 실패함)
		<ul style="list-style-type: none"> • RC Gate Type M을 사용하는 통신(다이얼업 연결, 모뎀 보드 등)과 관련된 오류 또는 전원을 켜고 RC Gate 작업을 방지하는 오류를 탐지했습니다. • RC Gate 작동 중에 오류를 탐지할 때만 표시됩니다. • RC Gate 설치 중에 오류가 발생하면 SC가 발급되지 않습니다 (SP를 사용하여 참조할 수 있기 때문임).
		잘못된 모뎀 구성 때문에 다이얼업 실패함
		SP5-816-160 설정이 올바른지 점검합니다. 올바르다면 소프트웨어 버그가 있습니다.

SC 번호	유형	오류 이름/오류 상태/주요 원인/해결책
SC650-05	C	원격 서비스 모뎀 통신 오류(불충분한 전류 또는 연결 오류)
		<ul style="list-style-type: none"> RC Gate Type M을 사용하는 통신(다이얼업 연결, 모뎀 보드 등)과 관련된 오류 또는 전원을 켜고 RC Gate 작업을 방지하는 오류를 탐지했습니다. RC Gate 작동 중에 오류를 탐지할 때만 표시됩니다. RC Gate 설치 중에 오류가 발생하면 SC가 발급되지 않습니다 (SP를 사용하여 참조할 수 있기 때문임).
		불충분한 전류 또는 연결 오류
		회선을 지원하지 않으며 이에 대한 조치가 없습니다.

SC 번호	유형	오류 이름/오류 상태/주요 원인/해결책
SC650-13	C	원격 서비스 모뎀 통신 오류(RC 게이트 유형 M은 설치되었지만 모뎀이 없음(작업 도중에 탐지됨))
		<ul style="list-style-type: none"> RC Gate Type M을 사용하는 통신(다이얼업 연결, 모뎀 보드 등)과 관련된 오류 또는 전원을 켜고 RC Gate 작업을 방지하는 오류를 탐지했습니다. RC Gate 작동 중에 오류를 탐지할 때만 표시됩니다. RC Gate 설치 중에 오류가 발생하면 SC가 발급되지 않습니다 (SP를 사용하여 참조할 수 있기 때문임).
		RC 게이트 유형 M을 설치했지만, 모뎀이 없습니다(작업 도중 탐지함).
		<ul style="list-style-type: none"> 모뎀 보드가 없다면 설치하십시오. 모뎀 드라이버 구성(SP5-816-160, SP5-816-165 ~ 171)이 올바른지 점검하십시오. 문제가 해결되지 않으면 모뎀을 교체하십시오.

SC 번호	유형	오류 이름/오류 상태/주요 원인/해결책
SC650-14	C	원격 서비스 모뎀 통신 오류(RC Gate Type N을 설치했지만 모뎀이 있거나 유선/무선 LAN이 올바르게 작동하지 않음)
		<ul style="list-style-type: none"> • RC Gate를 사용하는 통신에 관련된 오류(다이얼업 통신, 모뎀 보드 등)를 탐지했거나 RC Gate 작업을 방지하는 오류를 전원을 켜올 때 탐지했습니다. • RC Gate 작동 중에 오류를 탐지할 때만 표시됩니다. • RC Gate 설치 중에 오류가 발생하면 SC가 발급되지 않습니다 (SP를 사용하여 참조할 수 있기 때문임).
		RC Gate Type N을 설치했지만 모뎀이 있거나 유선/무선 LAN이 올바르게 작동하지 않음
		<ul style="list-style-type: none"> • 모뎀 보드가 설치되었다면 분리합니다. • 유선/무선 LAN이 작동하는지 점검합니다.

SC 번호	유형	오류 이름/오류 상태/주요 원인/해결책
SC651-01	C	잘못된 원격 서비스 다이얼업(챗 프로그램 매개변수 오류)
		RC Gate Type M이 NRS 센터에 발신할 때 예상치 못한 오류가 발생했습니다.
		소프트웨어 버그
		로깅 전용.

SC 번호	유형	오류 이름/오류 상태/주요 원인/해결책
SC651-02	C	잘못된 원격 서비스 다이얼업(챗 프로그램 실행 오류)
		RC Gate가 NRS 센터에 발신할 때 예상치 못한 오류가 발생했습니다.
		소프트웨어 버그
		로깅 전용.

SC 번호	유형	오류 이름/오류 상태/주요 원인/해결책
SC652-00	A	원격 서비스 ID2 불일치
		@Remote, 컨트롤러 보드, NVRAM에 대한 ID2 인증 불일치.
		<ul style="list-style-type: none"> • 사용한 컨트롤러 보드 설치됨 • 사용된 NVRAM 설치됨(이 작업은 허용되지 않음.)
		<ul style="list-style-type: none"> • RC Gate 설치 도중 발생하는 경우: 인증과 NVRAM의 유효성을 점검하고, 기기 일련번호를 점검하고, 공통 인증을 쓰고, 설치를 다시 시작합니다. • RC Gate 설치 후에 이것이 발생하는 경우: RC Gate 설치 상태를 지우고, 인증과 NVRAM의 유효성을 점검하고, 기기 일련번호를 점검하고, 공통 인증을 쓰고, 설치를 다시 시작합니다.

SC 번호	유형	오류 이름/오류 상태/주요 원인/해결책
SC653-00	A	잘못된 원격 서비스 ID2
		NVRAM에 저장된 ID2는 다음 중 하나의 문제가 있습니다. <ul style="list-style-type: none"> • 자릿수가 17이 아닙니다. • 인쇄할 수 없는 문자를 포함합니다. • 모두 빈 칸 • NULL
		NVRAM을 교체합니다.
		RC Gate 설치 상태를 지우고, 공통 인증을 쓰고, 설치를 다시 시작합니다.

SC 번호	유형	오류 이름/오류 상태/주요 원인/해결책
SC670-01	D	기계를 부팅할 때 엔진 가동 오류
		<ul style="list-style-type: none"> • 기계를 켤 때 /ENGRDY 신호가 발생하지 않았습니다. • 기계가 에너지 절약 모드에서 복구될 때 PCI I/F가 연결되지 않습니다. • /IPURDY 기기를 켜거나 에너지 절약 모드에서 복귀했을 때 신호를 어서트하지 못했습니다. • 전원을 켜고 지정된 시간 내로 EC/PC/SC 응답을 받지 못했습니다. • Rapi 드라이버 쓰기 실패(PCI를 통해 다른 당사자를 찾지 못함). • 컨트롤러 보드 및 IPU 사이의 연결 결함. • IPU가 켜졌거나 불안정합니다 • BCu가 켜졌거나 불안정합니다
		엔진 보드가 시작하지 않습니다.
		954페이지의 "SC670(엔진 시작 오류)가 표시되는 경우"을(를) 참조하십시오.

SC 번호	유형	오류 이름/오류 상태/주요 원인/해결책
SC670-02	D	기계를 작동 중 엔진 가동 오류
		<ul style="list-style-type: none"> • 소프트웨어에 의한 CPU 리셋 • 이상 CPU로 인한 CPU 리셋 • 하드웨어 오류/노이즈로 인한 CPU 리셋 • 하드웨어 불량
		엔진 보드가 예상치 않은 방식으로 초기화되었습니다.
		954페이지의 "SC670(엔진 시작 오류)가 표시되는 경우"을(를) 참조하십시오.

SC 번호	유형	오류 이름/오류 상태/주요 원인/해결책
SC670-03	D	기계를 부팅할 때 IPU 가동 오류
		기계를 켜었을 때 VDET_EPCI 신호가 발생하지 않았습니다.
		<ul style="list-style-type: none"> • IPU, PSU, 및/또는 CTL 불량 • CTL과 IPU 사이의 잘못된 연결 • IPU 하네스의 분리
		954페이지의 "SC670(엔진 시작 오류)가 표시되는 경우"을(를) 참조하십시오.

SC 번호	유형	오류 이름/오류 상태/주요 원인/해결책
SC670-04	D	엔진 및 컨트롤러 사이의 통신 오류
		통신이 연결되지 않습니다
		<ul style="list-style-type: none"> • IPU 및/또는 CTL 불량 • CTL과 IPU 사이의 잘못된 연결
		954페이지의 "SC670(엔진 시작 오류)가 표시되는 경우"을(를) 참조하십시오.

SC 번호	유형	오류 이름/오류 상태/주요 원인/해결책
SC672-10	D	컨트롤러 시작 오류
		기기가 켜진 다음에 컨트롤러와 조작 패널 사이의 통신이 수립되지 않았습니다.
		<ul style="list-style-type: none"> • 컨트롤러가 꺼짐 • 보드를 잘못 설치함 • 컨트롤러 보드 불량 • 조작 패널 커넥터 헐거움, 고장 또는 불량 • 컨트롤러 늦음
		955페이지의 "SC672(컨트롤러 가동 오류)가 표시되는 경우"을(를) 참조하십시오.

SC 번호	유형	오류 이름/오류 상태/주요 원인/해결책
SC672-11	D	컨트롤러 시작 오류
		기기를 켜 다음에 컨트롤러와 조작 패널 사이의 통신이 수립되지 않았거나, 컨트롤러와의 통신이 정상 시작 후에 중지되었습니다.
		<ul style="list-style-type: none"> • 컨트롤러가 꺼짐 • 보드를 잘못 설치함 • 컨트롤러 보드 불량 • 조작 패널 커넥터 헐거움, 고장 또는 불량 • 컨트롤러 늦음
		955페이지의 "SC672(컨트롤러 가동 오류)가 표시되는 경우"을 (를) 참조하십시오.

SC 번호	유형	오류 이름/오류 상태/주요 원인/해결책
SC672-12	D	컨트롤러 시작 오류
		통신 및 컨트롤러는 정상 시작 후에 중지되었습니다.
		<ul style="list-style-type: none"> • 컨트롤러가 꺼짐 • 보드를 잘못 설치함 • 컨트롤러 보드 불량 • 조작 패널 커넥터 헐거움, 고장 또는 불량 • 컨트롤러 늦음
		955페이지의 "SC672(컨트롤러 가동 오류)가 표시되는 경우"을 (를) 참조하십시오.

SC 번호	유형	오류 이름/오류 상태/주요 원인/해결책
SC672-13	D	컨트롤러 시작 오류
		SC672-10, SC672-11, SC672-12에 표시된 기타 이유로 인해 컨트롤러가 다운되었음이 조작 패널에서 감지됩니다.
		<ul style="list-style-type: none"> • 컨트롤러가 꺼짐 • 보드를 잘못 설치함 • 컨트롤러 보드 불량 • 조작 패널 커넥터 헐거움, 고장 또는 불량 • 컨트롤러 늦음
		955페이지의 "SC672(컨트롤러 가동 오류)가 표시되는 경우"을 (를) 참조하십시오.

SC 번호	유형	오류 이름/오류 상태/주요 원인/해결책
SC672-99	D	컨트롤러 시작 오류
		조작 패널 소프트웨어가 비정상적으로 종료되었습니다.
		<ul style="list-style-type: none"> • 컨트롤러가 꺼짐 • 보드를 잘못 설치함 • 컨트롤러 보드 불량 • 조작 패널 커넥터 헐거움, 고장 또는 불량 • 컨트롤러 늦음
		955페이지의 "SC672(컨트롤러 가동 오류)가 표시되는 경우"을 (를) 참조하십시오.

SC 번호	유형	오류 이름/오류 상태/주요 원인/해결책
SC673-10	D	조작 패널 플레어 통신 오류(스마트 조작 패널)
		<p>이 SC는 스마트 조작 패널이 설치된 기기인 경우만 발생합니다.</p> <ul style="list-style-type: none"> • 스마트 조작 패널과 기기 본체 사이의 통신(이를 “플레어 통신” 이라고 칭함)이 스마트 조작 패널에 전송되지 않았습니다. • 스마트 조작 패널의 SP 설정(SP5-748-201)이 활성화되지 않았습니다.
		<p>CATS 모듈(컨트롤러)이 서비스 모듈(조작 패널) 모니터링 알림에 대한 응답을 확인하지 못했습니다.</p>
		<ul style="list-style-type: none"> • 전원을 끕니다/켂니다. • SP5-748-201(OpePanel 설정: 치타 패널 연결 설정)의 값이 "0: 분리"인 경우 "1: 연결"로 설정하십시오.

서비스 호출 700~792

SC700(엔진: 주변장치)

SC 번호	유형	오류 이름/오류 상태/주요 원인/해결책
SC700		SPDF DF3100 (D3B0) 오류
SC700-01	D	ADF 밑판 리프트 모터 오류
SC700-02	D	ADF 픽업 롤러 리프트 모터
SC700-04	D	ADF 피드 모터 오류
SC700-05	D	ADF 진입 모터 오류
SC700-06	D	ADF 이송 모터 오류
SC700-07	D	ADF 스캔 모터 오류
SC700-09	D	ADF 배출 모터 오류
		<p>-01 바닥판 모터가 바닥판 상승 방향으로 회전하는 경우에도 바닥판 용지 급지 보정 위치 센서가 감지하지 않습니다. 바닥판 모터가 바닥판 하강 방향으로 회전하는 경우에도 바닥판 홈 위치 센서가 감지하지 않습니다.</p> <p>-02 픽업 암 모터가 회전하는 경우에도 픽업 암 홈 위치 센서가 감지하지 않습니다.</p> <p>-04, 05, 06, 07, 09 오류 알림 신호가 모터 구동 기간 중에 감지될 때.</p>

SC 번호	유형	오류 이름/오류 상태/주요 원인/해결책
		<p>-01</p> <ul style="list-style-type: none"> • 바닥판 용지 급지 보정 위치 센서 오류(출력 오류) • 바닥판 홈 위치 센서 오류(출력 오류) • 바닥판 모터 오류(회전하지 않음) • 컨트롤러 오류 <p>-02</p> <ul style="list-style-type: none"> • 픽업 암 홈 위치 센서 오류(출력 오류) • 픽업 암 모터 오류(회전하지 않음) • 컨트롤러 오류 <p>-04, 05, 06, 07, 09</p> <ul style="list-style-type: none"> • 모터 불량 • 커넥터 연결이 끊겼음 • 하네스가 파손됨 • 오버로드
		<p>주 전원을 껐다 켜서, 덮개를 열고/닫고, 입력/출력 확인을 수행한 후 SC가 발생하는지 확인합니다. SC가 다시 발생한다면 다음 단계를 실시합니다. 각 단계가 끝날 때마다 전원을 껐다 켜었을 때 SC가 발생하는지 확인합니다.</p> <p>확인해야 하는 타겟 부품은 다음과 같습니다.</p> <ul style="list-style-type: none"> • -01: 모든 모터, 및 픽업 롤러 HP 센서 • -02: 모든 모터, 및 바닥판 리프트 센서, 바닥판 HP 센서 • -03, 04, 05, 06, 07, 09: ADF에 있는 모든 부품. <ol style="list-style-type: none"> 1. 타겟 부품의 커넥터가 안전하게 연결되었는지 확인합니다. 분리되거나 느슨해진 경우 커넥터를 다시 연결합니다. 2. 타겟 부품의 하네스를 확인합니다. 분리되거나 손상된 경우 하네스를 교체하십시오. 3. 모터가 가동하는지, 센서가 OFF/ON 하는지, 과부하가 없는지, 적절하게 구동하는지 확인하십시오. 불량이 발견되는 경우 부품을 교체하십시오. 4. 단락의 징후가 없는지 확인합니다. 불량이 발견되는 경우 부품을 교체하십시오.

SC 번호	유형	오류 이름/오류 상태/주요 원인/해결책
SC701		ARDF DF3090(D779) 오류
SC701-03	D	급지 모터 드라이버 오류
		모터 드라이버의 오류 신호 탐지
SC701-08	D	용지 배출 모터 드라이버 오류
		모터 드라이버의 오류 신호 감지.
		<ul style="list-style-type: none"> • 인코더 연결 해제 • 인코더 커넥터 드롭아웃 • 인코더 불량 • 오버로드 • 모터 저하 <p>주 전원을 껐다 켜서, 덮개를 열고/닫고, 입력/출력 확인을 수행한 후 SC가 발생하는지 확인합니다. SC가 다시 발생한다면 다음 단계를 실시합니다. 각 단계가 끝날 때마다 전원을 껐다 켜올 때 SC가 발생하는지 확인합니다.</p> <ul style="list-style-type: none"> • 확인해야 하는 타겟 부품은 모든 모터, 모든 솔레노이드, 모든 클러치, 및 모든 센서입니다. <ol style="list-style-type: none"> 1. 타겟 부품의 커넥터가 안전하게 연결되었는지 확인합니다. 분리되거나 느슨해진 경우 커넥터를 다시 연결합니다. 2. 타겟 부품의 하네스를 확인합니다. 분리되거나 손상된 경우 하네스를 교체하십시오. 3. 모터가 가동하는지, 센서가 OFF/ON 하는지, 과부하가 없는지, 적절하게 구동하는지 확인하십시오. 불량이 발견되는 경우 부품을 교체하십시오. 4. 단락의 징후가 없는지 확인합니다. 불량이 발견되는 경우 부품을 교체하십시오.

SC 번호	유형	오류 이름/오류 상태/주요 원인/해결책
SC702		ARDF DF3090(D779) 오류

SC 번호	유형	오류 이름/오류 상태/주요 원인/해결책
SC702-01	D	보호 장치 가로채기 오류
		오리지널 소스 5V 전원 공급이 켜진 경우, 24V 전원 공급 시스템에 대한 보호 장치 가로채기가 탐지되었습니다.
		피드 모터, 이송 모터, 리버스 솔레노이드, 급지 솔레노이드, 급지 클러치, 팬 모터 불량, 하네스 합선의 경우, 24V 전원 공급 시스템의 보호 장치가 가로칩니다.
		<p>주 전원을 껐다 켜서, 덮개를 열고/닫고, 입력/출력 확인을 수행한 후 SC가 발생하는지 확인합니다. SC가 다시 발생한다면 다음 단계를 실시합니다. 각 단계가 끝날 때마다 전원을 껐다 켤 때 SC가 발생하는지 확인합니다.</p> <ul style="list-style-type: none"> • 확인해야 하는 타겟 부품은 모든 모터, 모든 솔레노이드 및 모든 클러치입니다. <ol style="list-style-type: none"> 1. 타겟 부품의 커넥터가 안전하게 연결되었는지 확인합니다. 분리되거나 느슨해진 경우 커넥터를 다시 연결합니다. 2. 타겟 부품의 하네스를 확인합니다. 분리되거나 손상된 경우 하네스를 교체하십시오. 3. 특정 부품이 실행되는지(출력 체크), 과부하가 있는지, 적절히 구동되는지 확인합니다. 불량이 발견되는 경우 부품을 교체하십시오. 4. 단락의 징후가 없는지 확인합니다. 불량이 발견되는 경우 부품을 교체하십시오.

SC 번호	유형	오류 이름/오류 상태/주요 원인/해결책
SC702-02	D	보호 장치 가로채기 오류 2
		오리지널 소스 5V 전원 공급이 켜진 경우, 24V 전원 공급 시스템에 대한 보호 장치 가로채기가 탐지되었습니다.
		24VOUT 전원 공급 시스템에서 솔레노이드 불량 또는 하네스 합선이 발생합니다.
		<p>주 전원을 껐다 켜서, 덮개를 열고/닫고, 입력/출력 확인을 수행한 후 SC가 발생하는지 확인합니다. SC가 다시 발생한다면 다음 단계를 실시합니다. 각 단계가 끝날 때마다 전원을 껐다 켤 때 SC가 발생하는지 확인합니다.</p> <ul style="list-style-type: none"> • 확인해야 하는 타겟 부품은 모든 모터, 모든 솔레노이드 및 모든 클러치입니다. <ol style="list-style-type: none"> 1. 타겟 부품의 커넥터가 안전하게 연결되었는지 확인합니다. 분리되거나 느슨해진 경우 커넥터를 다시 연결합니다. 2. 타겟 부품의 하네스를 확인합니다. 분리되거나 손상된 경우 하네스를 교체하십시오. 3. 특정 부품이 실행되는지(출력 체크), 과부하가 있는지, 적절히 구동되는지 확인합니다. 불량이 발견되는 경우 부품을 교체하십시오. 4. 단락의 징후가 없는지 확인합니다. 불량이 발견되는 경우 부품을 교체하십시오.

SC 번호	유형	오류 이름/오류 상태/주요 원인/해결책
SC702-03	D	보호 장치 가로채기 오류 3
		오리지널 소스 5V 전원 공급이 켜진 경우, 5VE 전원 공급 시스템에 대한 보호 장치 가로채기가 탐지되었습니다.
		5VE 전원 공급 시스템에서 센서 불량 또는 하네스 합선이 발생합니다.
		주 전원을 껐다 켜서, 덮개를 열고/닫고, 입력/출력 확인을 수행한 후 SC가 발생하는지 확인합니다. SC가 다시 발생한다면 다음 단계를 실시합니다. 각 단계가 끝날 때마다 전원을 껐다 켜었을 때 SC가 발생하는지 확인합니다. <ol style="list-style-type: none"> 1. 원고 세트 센서용 커넥터가 단단히 연결되었는지 확인합니다. 분리되거나 느슨해진 경우 커넥터를 다시 연결합니다. 2. 원고 세트 센서용 하네스를 확인합니다. 분리되거나 손상된 경우 하네스를 교체하십시오. 3. 원고 세트 센서가 끄고 켜지는지(입력 체크) 확인합니다. 불량이 발견되는 경우 부품을 교체하십시오. 4. 단락의 징후가 없는지 확인합니다. 불량이 발견되는 경우 부품을 교체하십시오.

SC 번호	유형	오류 이름/오류 상태/주요 원인/해결책
SC702		ARDF/SPDF 오류

SC 번호	유형	오류 이름/오류 상태/주요 원인/해결책
SC702-04	D	보호 장치 가로채기 오류 4
		픽업 모터, 완료 스탬프, 바닥판 모터 또는 FAN 모터에서 모터 결함이나 하네스 단락이 발생하고 비연동 전원 공급 시스템의 보호 장치가 가로칩니다.
		비연동 전원 공급 시스템에서 모터 결함이나 하네스 단락이 발생합니다.
		주 전원을 껐다 켜서, 덮개를 열고/닫고, 입력/출력 확인을 수행한 후 SC가 발생하는지 확인합니다. SC가 다시 발생한다면 다음 단계를 실시합니다. 각 단계가 끝날 때마다 전원을 껐다 켤 때 SC가 발생하는지 확인합니다. <ul style="list-style-type: none"> • 확인해야 하는 타겟 부품은 픽업 롤러 리프트 모터, 스탬프 슬레노이드, 급지 모터, 및 냉각팬 모터입니다. 1. 타겟 부품의 커넥터가 안전하게 연결되었는지 확인합니다. 분리되거나 느슨해진 경우 커넥터를 다시 연결합니다. 2. 타겟 부품의 하네스를 확인합니다. 분리되거나 손상된 경우 하네스를 교체하십시오. 3. 모터가 실행되는지, 과부하가 있는지, 적절하게 구동되었는지 확인합니다. 불량 발견되는 경우 부품을 교체하십시오. 4. 단락의 징후가 없는지 확인합니다. 불량 발견되는 경우 부품을 교체하십시오.
SC702-05	D	보호 장치 가로채기 오류 5

SC 번호	유형	오류 이름/오류 상태/주요 원인/해결책
		<p>용지 급지 모터, 풀아웃 모터, 중간 모터, 스캐너 모터 또는 용지 배출 모터에서 모터 결함이나 하네스 단락이 발생하고 연동 전원 공급 시스템의 보호 장치가 가로칩니다.</p> <p>연동 전원 공급 시스템에서 모터 결함이나 하네스 단락이 발생합니다.</p> <p>주 전원을 껐다 켜서, 덮개를 열고/닫고, 입력/출력 확인을 수행한 후 SC가 발생하는지 확인합니다. SC가 다시 발생한다면 다음 단계를 실시합니다. 각 단계가 끝날 때마다 전원을 껐다 켜었을 때 SC가 발생하는지 확인합니다.</p> <ul style="list-style-type: none"> • 확인해야 하는 타겟 부품은 급지 모터, 픽업 롤러 리프트 모터, 계전기 모터, 이송 모터 및 배출 모터입니다. <ol style="list-style-type: none"> 1. 타겟 부품의 커넥터가 안전하게 연결되었는지 확인합니다. 분리되거나 느슨해진 경우 커넥터를 다시 연결합니다. 2. 타겟 부품의 하네스를 확인합니다. 분리되거나 손상된 경우 하네스를 교체하십시오. 3. 모터가 실행되는지, 과부하가 있는지, 적절하게 구동되었는지 확인합니다. 불량 발견되는 경우 부품을 교체하십시오. 4. 단락의 징후가 없는지 확인합니다. 불량 발견되는 경우 부품을 교체하십시오.

SC 번호	유형	오류 이름/오류 상태/주요 원인/해결책
SC721		소책자 피니셔 SR3220(D3B9) 오류
SC721-03	B	<p>보호 장치 가로채기 오류 1</p> <p>퓨즈 끊어짐이 탐지되었음</p>
SC721-06	C	하기의 표에 있는 설명을 참조하십시오.
SC721-10	B	<p>Transport Motor 1 Error</p> <p>모터 드라이버가 오류 상태를 탐지합니다(DC 모터 컨트롤 오류) (첫 번째 시간은 걸림 통지, 두 번째 시간은 SC 통지).</p>
SC721-11	B	<p>Transport Motor 2 Error</p> <p>모터 드라이버가 오류 상태를 탐지합니다(DC 모터 컨트롤 오류) (첫 번째 시간은 걸림 통지, 두 번째 시간은 SC 통지).</p>

SC 번호	유형	오류 이름/오류 상태/주요 원인/해결책
SC721-17	B	용지 배출 모터 2 오류
		모터 드라이버가 오류 상태를 탐지합니다(DC 모터 컨트롤 오류) (첫 번째 시간은 걸림 통지, 두 번째 시간은 SC 통지).
SC721-24	B	용지 배출 가이드 플레이트 개폐 모터 오류
		<ul style="list-style-type: none"> • 홈으로 이동하는 중에 사전 설정된 펄스 이내에 홈 위치를 감지하지 못했습니다(첫 번째는 걸림 통지 시간, 두 번째는 SC 통지 시간). • 홈에서 이동하는 동안, 홈 위치가 기 지정된 펄스보다 오래 탐지되었습니다(첫 번째 시간은 걸림 통지, 두 번째 시간은 SC 통지).
SC721-25	B	펀치 드라이브 모터 오류
		<ul style="list-style-type: none"> • 홈으로 이동하는 중에 사전 설정된 시간 이내에 홈 위치를 감지하지 못했습니다(첫 번째는 걸림 통지 시간, 두 번째는 SC 통지 시간). • 홈에서 이동하는 동안 기 지정된 시간이 지난 다음에도 홈 위치를 탐지하지 못했습니다(첫 번째 시간은 걸림 통지, 두 번째 시간은 SC 통지). • 인코더 출력을 기 지정된 시간 내에 기 지정된 횟수 만큼 세지 못했습니다(첫 번째 시간은 걸림 통지, 두 번째 시간은 SC 통지).
SC721-27	B	펀치 이동 모터 오류
SC721-28	B	펀치 수평 정합 감지 오류
SC721-30	B	조거 모터 1 오류
SC721-33	B	포지셔닝 롤러 모터 오류
SC721-41	B	릴리스 모터 오류
		<ul style="list-style-type: none"> • 홈으로 이동하는 중에 사전 설정된 펄스 이내에 홈 위치를 감지하지 못했습니다(첫 번째는 걸림 통지 시간, 두 번째는 SC 통지 시간). • 홈에서 이동하는 동안 홈 위치를 기 지정된 펄스 후에도 탐지했습니다(첫 번째 시간은 걸림 통지, 두 번째 시간은 SC 통지).

SC 번호	유형	오류 이름/오류 상태/주요 원인/해결책
SC721-42	B	스태이플러 퇴거 모터 오류
		<ul style="list-style-type: none"> • 홈으로 이동하는 중에 사전 설정된 펄스 이내에 홈 위치를 감지하지 못했습니다(첫 번째는 걸림 통지 시간, 두 번째는 SC 통지 시간). • 홈에서 이동하는 동안 홈 위치를 기지정된 펄스 후에도 탐지했습니다(첫 번째 시간은 걸림 통지, 두 번째 시간은 SC 통지). • 홈에서 이동하는 동안 후퇴 센서 켜짐을 기지정된 펄스가 지난 후에도 탐지하지 못했습니다(첫 번째 시간은 걸림 통지, 두 번째 시간은 SC 통지). • 초기화 하는 동안 후퇴 센서 켜짐을 홈 위치를 탐지할 때 동시에 탐지했습니다(첫 번째 시간은 걸림 통지, 두 번째 시간은 SC 통지).
SC721-44	B	스태이플러 모터 오류
		<ul style="list-style-type: none"> • 홈으로 이동하는 동안 기지정된 시간이 지난 다음에도 홈 위치를 탐지할 수 없었습니다(첫 번째 시간은 걸림 통지, 두 번째 시간은 SC 통지). • 홈에서 이동하는 동안 기지정된 시간이 지난 다음에도 홈 위치를 탐지하지 못했습니다(첫 번째 시간은 걸림 통지, 두 번째 시간은 SC 통지). • 모터 구동 중에 인코더 출력 수를 기지정된 시간 내에 세지 못했습니다(첫 번째 시간은 걸림 통지, 두 번째 시간은 SC 통지).
SC721-52	B	폴딩 플레이트 구동 모터 오류
		<ul style="list-style-type: none"> • 모터 드라이버가 오류를 탐지했습니다(합선 및 과열)(첫 번째 시간은 SC). • 홈으로 이동하는 중에 사전 설정된 펄스 이내에 홈 위치를 감지하지 못했습니다(첫 번째는 걸림 통지 시간, 두 번째는 SC 통지 시간). • 홈에서 이동하는 동안, 홈 위치가 기지정된 펄스보다 오래 탐지되었습니다(첫 번째 시간은 걸림 통지, 두 번째 시간은 SC 통지).

SC 번호	유형	오류 이름/오류 상태/주요 원인/해결책
SC721-53	B	후면 말단 펜스 변위 모터 오류
		<ul style="list-style-type: none"> • 홈으로 이동하는 중에 사전 설정된 펄스 이내에 홈 위치를 감지하지 못했습니다(첫 번째는 걸림 통지 시간, 두 번째는 SC 통지 시간). • 홈에서 이동하는 동안, 홈 위치가 기 지정된 펄스보다 오래 탐지되었습니다(첫 번째 시간은 걸림 통지, 두 번째 시간은 SC 통지).
SC721-58	B	번들 전송 1 릴리스 모터 오류
SC721-59	B	번들 전송 2 릴리스 모터 오류
		<ul style="list-style-type: none"> • 홈으로 이동하는 중에 사전 설정된 펄스 이내에 홈 위치를 감지하지 못했습니다(첫 번째는 걸림 통지 시간, 두 번째는 SC 통지 시간). • 홈에서 이동하는 동안, 홈 위치가 기 지정된 펄스보다 오래 탐지되었습니다(첫 번째 시간은 걸림 통지, 두 번째 시간은 SC 통지).
SC721-80	B	접기 전송 모터 오류
		<ul style="list-style-type: none"> • 모터 드라이버가 오류를 탐지함(합선 또는 과열)(첫 번째 시간은 SC)
SC721-70	B	용지함 1 리프트 모터 오류
		<ul style="list-style-type: none"> • 모터 드라이버가 오류를 탐지했습니다(합선 혹은 과열)(첫 번째 시간은 SC). • 하강하는 동안 용지 표면 센서가 기 지정된 시간이 경과한 후에도 용지를 탐지합니다(첫 번째는 걸림 통지 통지, 두 번째는 SC 통지 시간). • 상승하는 동안 용지 표면 센서가 사전 설정된 시간이 경과한 후에도 용지를 감지하지 못했습니다(첫 번째는 걸림 통지 시간, 두 번째는 SC 통지시간).

SC 번호	유형	오류 이름/오류 상태/주요 원인/해결책
SC721-71	B	시프트 모터 1 오류
		<ul style="list-style-type: none"> • 홈으로 이동하는 중에 사전 설정된 펄스 이내에 홈 위치를 감지하지 못했습니다(첫 번째는 걸림 통지 시간, 두 번째는 SC 통지 시간). • 홈에서 이동하는 동안, 홈 위치가 기지정된 펄스보다 오래 탐지되었습니다(첫 번째 시간은 걸림 통지, 두 번째 시간은 SC 통지).
SC721-81	B	용지 가이드 구동 모터 오류
		<ul style="list-style-type: none"> • 홈으로 이동하는 중에 사전 설정된 펄스 이내에 홈 위치를 감지하지 못했습니다(첫 번째는 걸림 통지 시간, 두 번째는 SC 통지 시간). • 홈에서 이동하는 동안, 홈 위치가 기지정된 펄스보다 오래 탐지되었습니다(첫 번째 시간은 걸림 통지, 두 번째 시간은 SC 통지).

SC 번호	유형	오류 이름/오류 상태/주요 원인/해결책
		<ul style="list-style-type: none"> • 과전류(-03 전용) • 스테이플 걸림(-44에만 해당) • 인코더 오류(-11, -11, -25, -44) • 모터 불량 • 커넥터 분리, 또는 헐거움 • 모터 과부하 • HP 센서 불량 • 용지 표면 센서 불량(-70에만 해당) <p>개폐 덮개, 입출력 확인을 통해 SC가 발생하는지 확인하십시오. SC가 다시 발생한다면 다음 단계를 실시합니다. 각 단계가 끝날 때마다 전원을 껐다 켜올 때 SC가 발생하는지 확인합니다.</p> <ul style="list-style-type: none"> • 타겟 부품은 SC가 발생하는 모터 및 관련 HP 센서입니다. <ol style="list-style-type: none"> 1. 타겟 부품의 커넥터가 안전하게 연결되었는지 확인합니다. 분리되거나 느슨해진 경우 커넥터를 다시 연결합니다. 2. 타겟 부품의 하네스를 확인합니다. 분리되거나 손상된 경우 하네스를 교체하십시오. 3. 모터가 가동하는지, 센서가 OFF/ON 하는지, 과부하가 없는지, 적절하게 구동하는지 확인하십시오. 불량이 발견되는 경우 부품을 교체하십시오. 4. 단락의 징후가 없는지 확인합니다. 불량이 발견되는 경우 부품을 교체하십시오.

SC 번호	유형	오류 이름/오류 상태/주요 원인/해결책
SC721		소켓자 피니셔 SR3220(D3B9) 오류
SC721-06	C	<p>NVRAM에 대한 액세스 오류</p> <p>NV 메모리 접근 중 오류 발생</p> <p>NV 메모리 연결 실패 또는 오작동</p> <p>주 전원을 껐다 켜올 때 SC가 발생하는지 확인합니다. SC가 다시 발생한다면 다음 단계를 실시합니다.</p> <ol style="list-style-type: none"> 1. NV 메모리가 IC 소켓에 올바르게 삽입되었는지 확인하기 위해 NV 메모리를 빼 내고 다시 삽입하십시오. SC가 복구되지 않으며 메인 보드를 교체하십시오.

SC 번호	유형	오류 이름/오류 상태/주요 원인/해결책
SC723		내부 피니셔 SR3180 (D766) 오류
SC723-03	B	전원 공급장치 오류
		오리지널 소스 24V 전원 공급이 켜진 경우, 비연동 전원 공급 시스템에 대한 보호 장치 차단이 감지되었습니다.
		비연동 전원 공급 시스템에서 모터 고장이나 하네스 단락이 발생합니다.
		<ul style="list-style-type: none"> • 단락된 하네스 교체 • 보호 장치 교체
SC723-10	B	이송 모터 오류
		리셋 후 DCM 드라이버 오류 감지가 시작되고 0.2초 동안 오류 신호가 감지됩니다. 이 SC는 위 현상이 두 번 반복될 때 나타납니다.
		<ul style="list-style-type: none"> • 이송 모터 고장 • 하네스 단락 • 회로 보드 고장 • 과전류 • 비정상적 온도
		<ul style="list-style-type: none"> • 모터를 교체함 • 하네스를 교체함 • 회로 보드를 교체하십시오.

SC 번호	유형	오류 이름/오류 상태/주요 원인/해결책
SC723-20	B	접합 게이트 모터 오류
		HP 센서가 켜진 상태에서 사전 0.1초 동안 접합 게이트 모터에 적용되는 동안 접합 게이트 HP 센서가 꺼지지 않았을 때. HP 센서가 꺼진 상태에서 0.6초 동안 접합 게이트 모터에 적용되는 동안 접합 게이트 HP 센서가 켜지지 않았을 때 이 SC는 위 현상이 두 번 반복될 때 나타납니다.
		<ul style="list-style-type: none"> • 접합 게이트 모터 실패 • 커넥터 연결이 끊겼음 • 과부하 • 접합 게이트 HP 센서 오류
		<ul style="list-style-type: none"> • 연결 점검 • 모터/센서 교체 • 하네스를 교체함
SC723-24	B	배출 용지 가압 모터 오류
		HP 센서가 켜진 상태에서 0.15초 동안 배출 압력 릴리스 모터에 적용되는 동안 배출 용지 압력 HP 센서가 꺼지지 않았을 때 HP 센서가 꺼진 상태에서 0.7초 동안 배출 압력 릴리스 모터에 적용된 가운데, 용지 출력 압력 HP 센서가 켜지지 않았을 때. 이 SC는 위 현상이 두 번 반복될 때 나타납니다.
		<ul style="list-style-type: none"> • 배출 압력 릴리스 모터 고장 • 커넥터 연결이 끊겼음 • 과부하 • 배출 압력 릴리스 HP 센서 오류
		<ul style="list-style-type: none"> • 연결 점검 • 모터/센서 교체 • 하네스를 교체함

SC 번호	유형	오류 이름/오류 상태/주요 원인/해결책
SC723-44	B	스테인플러 모터 오류
		<p>HP 센서가 켜진 상태에서 0.6초 동안 스테인플러 모터에 적용되는 동안 스테인플러 구동 HP 센서가 꺼지지 않았을 때.</p> <p>HP 센서가 꺼진 상태에서 9초 동안 스테인플러 모터에 적용되는 동안 스테인플러 구동 HP 센서가 켜지지 않았을 때.</p> <p>STM 드라이버 오류 검출은 재설정 후에 시작되고, 신호는 0.2초 동안 검출됩니다.</p> <p>이 SC는 위 현상이 두 번 반복될 때 나타납니다.</p>
		<ul style="list-style-type: none"> • 스테인플러 모터 고장 • 커넥터 연결이 끊겼음 • 스테인플러 모터 과부하 • 스테인플러 HP 센서 오류 • 하네스 단락 • 회로 보드 고장 • 과전류 • 비정상적 온도
<ul style="list-style-type: none"> • 연결 점검 • 모터/센서 교체 • 하네스를 교체함 • 회로 보드 교체 		

SC 번호	유형	오류 이름/오류 상태/주요 원인/해결책
SC723-71	B	시프트 모터 오류
		<p>HP 센서가 켜진 상태에서 0.15초 동안 시프트 모터에 적용되는 동안 시프트 HP 센서가 꺼지지 않았을 때.</p> <p>HP 센서가 꺼진 상태에서 1.1초 동안 시프트 모터에 적용된 동안 시프트 HP 센서가 켜지지 않았을 때.</p> <p>리셋 후 STM 구동 장치 오류 감지가 시작되고 0.2초 동안 오류 신호가 감지됩니다.</p> <p>이 SC는 위 현상이 두 번 반복될 때 나타납니다.</p>
		<ul style="list-style-type: none"> • 시프트 모터 고장 • 커넥터 연결이 끊겼음 • 시프트 모터 과부하 • 시프트 HP 센서 오류 • 하네스 단락 • 회로 보드 고장 • 과전류 • 비정상적 온도
		<p>개폐 덮개, 입출력 확인을 통해 SC가 발생하는지 확인하십시오. SC가 다시 발생한다면 다음 단계를 실시합니다. 각 단계가 끝날 때 마다 전원을 껐다 켤 때 SC가 발생하는지 확인합니다.</p> <ul style="list-style-type: none"> • 타겟 부품은 SC가 발생하는 모터 및 관련 HP 센서입니다. <ol style="list-style-type: none"> 1. 타겟 부품의 커넥터가 안전하게 연결되었는지 확인합니다. 분리되거나 느슨해진 경우 커넥터를 다시 연결합니다. 2. 타겟 부품의 하네스를 확인합니다. 분리되거나 손상된 경우 하네스를 교체하십시오. 3. 모터가 가동하는지, 센서가 OFF/ON 하는지, 과부하가 없는지, 적절하게 구동하는지 확인하십시오. 불량이 발견되는 경우 부품을 교체하십시오. 4. 단락의 징후가 없는지 확인합니다. 불량이 발견되는 경우 부품을 교체하십시오.

SC 번호	유형	오류 이름/오류 상태/주요 원인/해결책
SC724		내부 피니셔 SR3130(D690) 오류

SC 번호	유형	오류 이름/오류 상태/주요 원인/해결책
SC724-24	B	용지 배출 가이드 플레이트 개폐 모터 오류
		<ul style="list-style-type: none"> • 용지 배출 가이드 플레이트 HP 센서가 켜진 후 용지 배출 가이드 플레이트 열기/닫기 모터가 0.15초 동안 구동될 때 HP 센서가 꺼지지 않습니다(첫 번째 시간은 걸림 통지, 두 번째 시간은 SC 통지). • 용지 배출 가이드 플레이트 HP 센서가 꺼진 후 용지 배출 가이드 플레이트 열기/닫기 모터가 0.15초 동안 구동될 때 HP 센서가 켜지지 않습니다(첫 번째 시간은 걸림 통지, 두 번째 시간은 SC 통지).
SC724-25	B	펀치 모터 오류
		<ul style="list-style-type: none"> • 펀치 HP 센서가 켜진 후 펀치 모터가 0.05초 동안 구동될 때 HP 센서가 꺼지지 않습니다(첫 번째는 걸림 통지 시간, 두 번째는 SC 통지 시간). • 펀치 HP 센서가 꺼진 후 펀치 모터가 0.15초 동안 구동될 때 HP 센서가 켜지지 않습니다(첫 번째 시간은 걸림 통지, 두 번째 시간은 SC 통지).
SC724-27	B	펀치 변위 모터 오류
		<ul style="list-style-type: none"> • 펀치 변위 HP 센서가 켜진 후 용지 펀치 변위 모터가 0.166초 동안 구동될 때 HP 센서가 꺼지지 않습니다(첫 번째 시간은 걸림 통지, 두 번째 시간은 SC 통지). • 펀치 변위 HP 센서가 꺼진 후 펀치 변위 모터가 0.832초 동안 구동될 때 HP 센서가 켜지지 않습니다(첫 번째 시간은 걸림 통지, 두 번째 시간은 SC 통지).
SC724-28	B	펀치 수평 정합 감지 모터 오류
		<ul style="list-style-type: none"> • 수평 정합 변위 HP 센서가 켜진 후 수평 정합 변위 모터가 0.428초 동안 구동될 때 HP 센서가 꺼지지 않습니다(첫 번째 시간은 걸림 통지, 두 번째 시간은 SC 통지). • 수평 정합 변위 HP 센서가 꺼진 후 수평 정합 변위 모터가 1.81초 동안 구동될 때 HP 센서가 켜지지 않습니다(첫 번째 시간은 걸림 통지, 두 번째 시간은 SC 통지).

SC 번호	유형	오류 이름/오류 상태/주요 원인/해결책
SC724-31	B	조거 전면 모터 오류
		<ul style="list-style-type: none"> • 전면 조거 HP 센서가 켜진 후 전면 조거 모터가 0.114초 동안 구동될 때 HP 센서가 꺼지지 않습니다(첫 번째 시간은 걸림 통지, 두 번째 시간은 SC 통지). • 전면 조거 HP 센서가 꺼진 후 전면 조거 모터가 0.6초 동안 구동될 때 HP 센서가 켜지지 않습니다(첫 번째 시간은 걸림 통지, 두 번째 시간은 SC 통지).
SC724-32	B	조거 후면 모터 오류
		<ul style="list-style-type: none"> • 후면 조거 HP 센서가 켜진 후 후면 조거 모터가 0.114초 동안 구동될 때 HP 센서가 꺼지지 않습니다(첫 번째 시간은 걸림 통지, 두 번째 시간은 SC 통지). • 후면 조거 HP 센서가 꺼진 후 후면 조거 모터가 0.6초 동안 구동될 때 HP 센서가 켜지지 않습니다(첫 번째 시간은 걸림 통지, 두 번째 시간은 SC 통지).
SC724-33	B	포지셔닝 롤러 모터 오류
		<ul style="list-style-type: none"> • 초기화/포지셔닝 하강 중에, 포지셔닝 롤러 HP 센서가 켜진 후 포지셔닝 롤러 모터가 0.357초 동안 구동되는 경우에도 HP 센서가 꺼지지 않습니다(첫 번째는 걸림 통지 시간, 두 번째는 SC 통지 시간). • 초기화 중에, 위치 롤러 HP 센서가 꺼진 후 위치 롤러 모터가 0.714초 동안 구동되는 경우에도 HP 센서가 켜지지 않습니다(첫 번째 시간은 걸림 통지, 두 번째 시간은 SC 통지). • 위치 롤러가 프레스 위치에서 상승될 때, 0.714초 동안 구동되는 경우에도 HP 센서가 켜지지 않습니다(첫 번째 시간은 걸림 통지, 두 번째 시간은 SC 통지).
SC724-38	B	용지 가압 모터 오류
		<ul style="list-style-type: none"> • 용지 프레스 HP 센서가 켜지고 용지 프레스 모터가 0.1초 동안 구동될 때 HP 센서가 꺼지지 않습니다(첫 번째는 걸림 통지 시간, 두 번째는 SC 통지 시간). • 용지 프레스 HP 센서가 꺼지고 용지 프레스 모터가 0.1초 동안 구동될 때 HP 센서가 켜지지 않습니다(첫 번째 시간은 걸림 통지, 두 번째 시간은 SC 통지).

SC 번호	유형	오류 이름/오류 상태/주요 원인/해결책
SC724-42	B	스테인플러 변위 이동 가능 모터 오류
		<ul style="list-style-type: none"> • 시프터 스테이플러 변위 HP 센서가 켜지고, 스테이플러 후퇴 모터가 0.25초 동안 구동되는 경우에도 HP 센서가 꺼지지 않습니다(첫 번째 시간은 걸림 통지, 두 번째 시간은 SC 통지). • 스테이플러 변위 HP 센서가 꺼진 후, 스테이플러 후퇴 모터가 4.5초 동안 구동되는 경우에도 HP 센서가 켜지지 않습니다(첫 번째 시간은 걸림 통지, 두 번째 시간은 SC 통지).
SC724-70	B	시플 용지함 상승/하강 모터 오류
		<ul style="list-style-type: none"> • 용지 표면 센서가 켜진 상태에서 상승 중인 동안, 2초가 경과한 후에도 용지 표면 센서가 꺼지지 않습니다(첫 번째는 걸림 통지 시간, 두 번째는 SC 통지 시간). • 용지 표면 센서가 꺼져 있는 상태에서 하강 중인 동안, 2초가 경과한 후에도 용지 표면 센서가 켜지지 않습니다(첫 번째는 걸림 통지 시간, 두 번째는 SC 통지 시간). • 포장 위치로 하강하는 동안, 2초가 경과한 후에도 풀 센서가 켜지지 않습니다.
SC724-71	B	시프트 모터 오류
		모터를 켜 후 시프트 모터가 1.86초 동안 구동되면 시프트 센서의 출력 레벨은 변경되지 않습니다.

SC 번호	유형	오류 이름/오류 상태/주요 원인/해결책
		<ul style="list-style-type: none"> • 모터 불량 • 커넥터 연결이 끊겼음 • 모터 과부하 • 홈 위치 센서 오류 • 용지 표면 센서 오류(*SC724-38, 70에만 해당)
		<p>개폐 덮개, 입출력 확인을 통해 SC가 발생하는지 확인하십시오. SC가 다시 발생한다면 다음 단계를 실시합니다. 각 단계가 끝날 때마다 전원을 껐다 켜올 때 SC가 발생하는지 확인합니다.</p> <ul style="list-style-type: none"> • 타겟 부품은 SC가 발생하는 모터 및 관련 HP 센서입니다. <ol style="list-style-type: none"> 1. 타겟 부품의 커넥터가 안전하게 연결되었는지 확인합니다. 분리되거나 느슨해진 경우 커넥터를 다시 연결합니다. 2. 타겟 부품의 하네스를 확인합니다. 분리되거나 손상된 경우 하네스를 교체하십시오. 3. 모터가 가동하는지, 센서가 OFF/ON 하는지, 과부하가 없는지, 적절하게 구동하는지 확인하십시오. 불량이 발견되는 경우 부품을 교체하십시오. 4. 단락의 징후가 없는지 확인합니다. 불량이 발견되는 경우 부품을 교체하십시오.

SC 번호	유형	오류 이름/오류 상태/주요 원인/해결책
SC724		내부 피니셔 SR3130(D690) 오류
SC724-80	B	<p>시프트 모터 오류</p> <ul style="list-style-type: none"> • 시프트 롤러 HP 센서를 켜지고, 시프트 롤러 모터가 0.567초 동안 가동될 때에도 HP 센서가 꺼지지 않습니다. 첫 번째 시간은 걸림 알림이고 두 번째 시간은 SC 알림입니다. • 시프트 롤러 HP 센서가 꺼지고, 시프트 롤러 모터가 1.417초 동안 가동될 때에도 HP 센서가 켜지지 않습니다. 첫 번째 시간은 걸림 알림이고 두 번째 시간은 SC 알림입니다.

SC 번호	유형	오류 이름/오류 상태/주요 원인/해결책
SC724-86	B	스테인플러 모터 오류
		<ul style="list-style-type: none"> 스테인플러 HP 센서가 켜진 후 스테인플러 모터가 0.6초 동안 구동되는 경우에도 HP 센서가 꺼지지 않습니다(첫 번째는 걸림 통지 시간, 두 번째는 SC 통지 시간). 스테인플러 HP 센서가 꺼진 후 스테인플러 모터가 0.6초 동안 구동되는 경우에도 HP 센서가 켜지지 않습니다(첫 번째 시간은 걸림 통지, 두 번째 시간은 SC 통지).
		<ul style="list-style-type: none"> 모터 불량 커넥터 연결이 끊겼음 모터 과부하 흡 위치 센서 오류 스테인플러 걸림(*SC724-86에만 해당)
		<p>개폐 덮개, 입출력 확인을 통해 SC가 발생하는지 확인하십시오. SC가 다시 발생한다면 다음 단계를 실시합니다. 각 단계가 끝날 때마다 전원을 껐다 켤 때 SC가 발생하는지 확인합니다.</p> <ul style="list-style-type: none"> 타겟 부품은 SC가 발생하는 모터 및 관련 HP 센서입니다. <ol style="list-style-type: none"> 타겟 부품의 커넥터가 안전하게 연결되었는지 확인합니다. 분리되거나 느슨해진 경우 커넥터를 다시 연결합니다. 타겟 부품의 하네스를 확인합니다. 분리되거나 손상된 경우 하네스를 교체하십시오. 모터가 가동하는지, 센서가 OFF/ON 하는지, 과부하가 없는지, 적절하게 구동하는지 확인하십시오. 불량이 발견되는 경우 부품을 교체하십시오. 단락의 징후가 없는지 확인합니다. 불량이 발견되는 경우 부품을 교체하십시오.

SC 번호	유형	오류 이름/오류 상태/주요 원인/해결책
SC761		중계 장치 Unit BU3070(D685) 또는 측면 용지함 유형 M3(D725) 오류
SC761-03	B	보호 장치 가로채기 오류 5V
SC761-04	B	보호 장치 가로채기 오류 24V

SC 번호	유형	오류 이름/오류 상태/주요 원인/해결책
		전원 공급 중 과전류로 인해 퓨즈 끊어짐이 발생합니다(2초 이상 출력 감지됨).
		<ul style="list-style-type: none"> • 중계 장치 모터의 과전류 • PCB의 단락으로 인한 과전류
		<ul style="list-style-type: none"> • 중계 장치 또는 측면 용지함을 교체하십시오 • 중계 장치 또는 측면 용지함의 PCB를 교체하십시오

SC 번호	유형	오류 이름/오류 상태/주요 원인/해결책
SC780-01	D	뱅크 1 (상단 옵션 용지함) 보호 장치 가로채기 오류
		5V 전원 공급 장치의 원래 전원을 켤 때 24V 전원 시스템의 보호 장치 가로채기가 감지됩니다.
		24V 전원 공급 시스템에서: <ul style="list-style-type: none"> • 모터 불량 • 솔레노이드 불량 • 하네스 단락
		<p>걸림 용지를 제거하거나 용지함에서 용지를 빼내고, 주 전원을 껐다 켜고 SC가 발생하는지 확인합니다. SC가 다시 발생한다면 다음 단계를 실시합니다. 각 단계가 끝날 때마다 전원을 껐다 켜올 때 SC가 발생하는지 확인합니다.</p> <ol style="list-style-type: none"> 1. 용지함 1, 2 및 옵션 상단 용지함에 모든 커넥터가 안전하게 연결되었는지 확인하십시오. 분리되거나 느슨해진 경우 커넥터를 다시 연결합니다. 2. 용지함 1,2 및 옵션 상단 용지함에 있는 하네스를 확인하십시오. 분리되거나 손상된 경우 하네스를 교체하십시오. 3. 모터가 실행되는지, 과부하가 있는지, 적절하게 구동되었는지 확인합니다. 불량이 발견되는 경우 부품을 교체하십시오. 4. 단락의 징후가 없는지 확인합니다. 불량이 발견되는 경우 부품을 교체하십시오.

SC 번호	유형	오류 이름/오류 상태/주요 원인/해결책
SC781-01	D	뱅크 2 (하단 옵션 용지함) 보호 장치 가로채기 오류
		5V 전원 공급 장치의 원래 전원을 켤 때 24V 전원 시스템의 보호 장치 가로채기가 감지됩니다.
		24V 전원 공급 시스템에서: <ul style="list-style-type: none"> • 모터 불량 • 솔레노이드 불량 • 하네스 단락
		걸림 용지를 제거하거나 용지함에서 용지를 빼내고, 주 전원을 껐다 켜고 SC가 발생하는지 확인합니다. SC가 다시 발생한다면 다음 단계를 실시합니다. 각 단계가 끝날 때마다 전원을 껐다 켜올 때 SC가 발생하는지 확인합니다. <ol style="list-style-type: none"> 1. 용지함 1, 2 및 옵션 상하단 용지함에 모든 커넥터가 안전하게 연결되었는지 확인하십시오. 분리되거나 느슨해진 경우 커넥터를 다시 연결합니다. 2. 용지함 1, 2 및 옵션 상하단 용지함에 있는 하네스를 확인하십시오. 분리되거나 손상된 경우 하네스를 교체하십시오. 3. 모터가 실행되는지, 과부하가 있는지, 적절하게 구동되었는지 확인합니다. 불량이 발견되는 경우 부품을 교체하십시오. 4. 단락의 징후가 없는지 확인합니다. 불량이 발견되는 경우 부품을 교체하십시오.

SC 번호	유형	오류 이름/오류 상태/주요 원인/해결책
SC791-00	D	피니셔가 있는 경우 중계 장치가 없음
		전원이 켜지거나 용지가 공급될 때, 피니셔 세트를 탐지하지만 중계 장치 세트를 탐지하지 못합니다. (내부 피니셔 연결 도중, 탐지되지 않음)
		<ul style="list-style-type: none"> • 중계 장치가 장착되지 않음 • 중계 장치 불량
		<ul style="list-style-type: none"> • 중계 장치를 초기화함 • 전원을 끕니다/켵니다.

SC 번호	유형	오류 이름/오류 상태/주요 원인/해결책
SC792-00	B	피니셔 없음, 중계 장치 제공됨
		전원 공급이 켜질 때, 피니셔가 없고 중계 장치가 장착된 것으로 인식됩니다.
		<ul style="list-style-type: none"> • 피니셔 커넥터 설정 오류 • 중계 장치가 연결되어 있으며, 피니셔가 장착된 기기 • 피니셔 불량
		피니셔를 연결하거나 중계 장치 연결을 해제하고, 주 전원을 껐다가 켜

서비스 호출 816~899

SC800(컨트롤러)

번호	유형	오류 이름/오류 상태/주요 원인/해결책
SC816-**	[0x0000]	에너지 절약 I/O 서브시스템 오류
SC816-01	D	서브시스템 오류
SC816-02	D	Sysarch(LPUX_GET_PORT_INFO) 오류
SC816-03	D	STR로의 전환이 거부되었습니다.
SC816-04	D	커널 통신 드라이버 중단
SC816-05 , 06	D	STR 전환을 위한 준비에 실패했습니다.
SC816-07	D	Sysarch(LPUX_GET_PORT_INFO) 오류
SC816-08	D	Sysarch(LPUX_ENGINE_TIMERCTRL) 오류
SC816-09	D	Sysarch(LPUX_RETURN_FACTOR_STR) 오류
SC816-10 ~ 12	D	Sysarch(LPUX_GET_PORT_INFO) 오류
SC816-13	D	열기() 오류
SC816-14	D	메모리 주소 오류
SC816-15 ~ 18	D	열기() 오류
SC816-19	D	이중 열기() 오류
SC816-20	D	열기() 오류
SC816-22	D	매개변수 오류
SC816-23 , 24	D	읽기() 오류
SC816-25	D	쓰기 () 오류

번호	유형	오류 이름/오류 상태/주요 원인/해결책
SC816-26 ~ 28	D	쓰기() 통신 재시도 오류
SC816-29 , 30	D	읽기() 통신 재시도 오류
SC816-35	D	읽기() 오류
SC816-36 ~ 96, 99	D	서브시스템 오류
		<p>에너지 절약 I/O 서브시스템이 이상을 탐지했습니다.</p> <ul style="list-style-type: none"> • 에너지 절약 I/O 서브시스템 불량 • 에너지 절약 I/O 서브시스템이 컨트롤러 보드 오류를 탐지했습니다(비반응). • STR으로의 전환 준비 도중 오류를 탐지했습니다. • 서브시스템이 -06 ~ 96의 오류를 제외하고 SC816-99이 발생합니다. <p>전원을 껐다 켜올 때 SC가 발생하는지 확인합니다. SC가 다시 발생한다면 다음 단계를 실시합니다. 각 단계가 끝날 때마다 전원을 껐다 켜올 때 SC가 발생하는지 확인합니다.</p> <ol style="list-style-type: none"> 1. "시스템/복사" 펌웨어 및 기타 시스템 펌웨어 모듈을 최신 버전으로 업데이트합니다. 2. SP5-191-001(전원 Str 세트)에 의한 STR 시프트 기능을 비활성화합니다. 3. 컨트롤러 보드를 교체합니다.

번호	유형	오류 이름/오류 상태/주요 원인/해결책
SC817-00	D	모니터 오류: 파일 감지/디지털 서명 오류
		<ul style="list-style-type: none"> 부팅 로더가 진단 모듈, 커널 또는 루트 파일 시스템을 읽을 수 없습니다. 부팅 로더 SD 카드에서, 진단 모듈, 커널, 루트 파일 시스템에 대한 디지털 서명을 확인할 수 없습니다.
		<ul style="list-style-type: none"> OS 플래시 롬, SD 카드의 진단 모듈, 커널, 루트 파일 시스템 중 어떤 항목이 없거나 손상되었습니다. SD 카드의 진단 모듈, 커널, 루트 파일 시스템 중 어떤 항목이 부정하게 수정되었습니다.
		<ul style="list-style-type: none"> 컨트롤러 시스템의 ROM 업데이트 유효한 디지털 서명을 가진 다른 부팅 SD 카드를 사용하십시오

번호	유형	오류 이름/오류 상태/주요 원인/해결책
SC818-00	D	감시 타이머 오류
		시스템 프로그램이 버스 홀드 상태가 되거나 프로그램 중단 무한 반복이 발생하여 다른 프로세스를 중단시켰습니다.
		<ul style="list-style-type: none"> 시스템 프로그램 불량 컨트롤러 보드 불량 옵션 보드 불량
		<ul style="list-style-type: none"> 전원을 끕니다/켁니다. 컨트롤러 보드를 교체합니다.

번호	유형	오류 이름/오류 상태/주요 원인/해결책
SC819-00	D	커널 중지 오류 [xxxx]: 세부 오류 코드
		컨트롤 오류 때문에 시스템 처리 중 RAM 오버플로가 발생했습니다. 조작 패널에 다음 메시지 중 하나가 표시되었습니다.

번호	유형	오류 이름/오류 상태/주요 원인/해결책
	[0x5032]	<p>HAIC-P2 오류</p> <hr/> <p>HAIC-P2 압축 해제 오류(ASIC 압축/압축 해제 모듈에서 발생한 오류)</p> <hr/> <ul style="list-style-type: none"> • HDD에 저장된 코드 데이터가 예상치 못한 이유로 손상되었습니다. (HDD 장치 결함) • 메모리에 저장된 코드 데이터가 예상치 못한 이유로 손상되었습니다. (메모리 장치 결함) • ASIC 결함 • 코드 데이터 이외의 데이터가 소프트웨어 오동작으로 압축이 풀리지 않았습니다. <hr/> <ul style="list-style-type: none"> • 전원을 끕니다/켁니다. • HDD를 교체합니다. • 메모리를 교체합니다. • 컨트롤러 보드를 교체합니다. • 소프트웨어를 수정합니다
	[0x5245]	<p>링크 오류</p> <hr/> <p>엔진 ASIC 및 Veenar 사이의 링크 동작이 100밀리 이내에 완료되지 않았습니다.</p> <hr/> <p>링크 오류가 발생하면 다음 메시지 중 하나가 표시됩니다. RESUME:PCI-Express bus ROOT_DL 상태 오류 RESUME:PCI-Express bus DETUP 상태 오류 "0x53554D45" -> 링크 오류 또한 오류 코드 "0x5245" 및 상세 코드 ""0x53554D45" -> 링크 오류"가 옵션 패널에 표시됩니다.</p> <hr/> <ul style="list-style-type: none"> • 전원을 끕니다/켁니다. • 컨트롤러 보드 또는 엔진 보드(IPU, BCU)를 교체합니다.

번호	유형	오류 이름/오류 상태/주요 원인/해결책
	[0x5355]	L2 상태 시간 초과
		엔진 ASIC 및 Veena 사이의 L2 상태 레지스터가 1초 이내에 목표치에 도달하지 않습니다.
		작동을 재부팅하거나 에너지 절약 모드로 시프트하는 중 엔진 ASIC. SC23x, SC30x 발생 시 기계를 재부팅합니다. 재부팅 시(또는 에너지 절약 모드로 전환 시) 엔진 ASIC이 작동하는 경우 L2 상태값이 목표치가 아닙니다. 다음 메시지가 콘솔에 나타납니다. SUSPEND:PCI-Express L2 상태 확인 오류 SUSPEND:PCI-Express L2 상태 확인 오류 또한 오류 코드 "0x5355" 및 상세 코드 "'0x5350454E44" -> L2 상태 시간 초과"가 조작 패널에 표시됩니다.
		<ul style="list-style-type: none"> 전원을 끕니다/켁니다. 컨트롤러 보드 또는 엔진 보드(IPU, BCU)를 교체합니다.
	[0x6261]	HDD 불량
		초기화가 성공적이었고 HDD에서 오류 응답이 없었음에도 수신된 파일 시스템 데이터가 손상되었습니다.
		HDD에 데이터를 쓰는 도중 전원 연결이 끊김
		HDD를 교체합니다. 이 SC는 새 HDD를 탑재하고 처음으로 기기를 켤 때 발생할 수 있습니다. 이 경우 주 전원을 껐다 켕니다.
	[0x696e]	gwinit 프로세싱 종료
		SCS 프로세스가 어떤 이유로 종료된 경우
		SCS 프로세싱 종료시 예상치 못한 오류가 발생할 경우, gwinit 프로세싱도 정지합니다(이 결과는 gwinit 규격에 의해 커널 정지 오류로 판정됩니다). "0x69742064" -> "init died"
		전원을 끕니다/켁니다.

번호	유형	오류 이름/오류 상태/주요 원인/해결책
	[0x766d]	VM 팍 참 오류 시스템 프로세싱에 너무 많은 RAM이 사용될 때 발생합니다 "vm_pageout: VM is full" 전원을 끕니다/꺾습니다.
	콘솔 문자열	기타 오류(조작 패널의 글자) 시스템이 내부 불일치 오류를 감지했습니다 <ul style="list-style-type: none"> • 소프트웨어 불량 • 메모리 부족 • 하드웨어 드라이버 불량(RAM, 플래시 메모리) <ul style="list-style-type: none"> • 더 큰 용량의 RAM 또는 플래시 메모리로 교체하십시오. • 컨트롤러 보드를 교체합니다. • 연결된 컨트롤러 옵션을 새 부품으로 교체합니다.

번호	유형	오류 이름/오류 상태/주요 원인/해결책
SC820-00	C	자가 진단 오류: CPU [XXXX]: 세부 오류 코드
	[0612]	ASIC 인터럽트 오류 ASIC에 인터럽트가 발생합니다.
		<ul style="list-style-type: none"> • ASIC 장치 오류 • 주변 장치 오류
		<ul style="list-style-type: none"> • 컨트롤러 보드를 교체함 • 연결된 컨트롤러 옵션을 새 부품으로 교체합니다.

번호	유형	오류 이름/오류 상태/주요 원인/해결책
SC821-00	D	자가 진단 오류: ASIC [xxxx]: 세부 오류 코드
	[OB00]	ASIC 레지스터 확인 오류
		ASIC에서 쓰기-검증 확인 오류가 발생하였습니다.
		결함 있는 ASIC 장치
		컨트롤러 보드를 교체합니다.
	[OB06]	ASIC 감지 오류
		시스템 컨트롤 감지 I/O ASIC 오류
		<ul style="list-style-type: none"> • ASIC 불량 • 결함 있는 North Bridge 및 PCI/FF
		컨트롤러 보드를 교체합니다.

번호	유형	오류 이름/오류 상태/주요 원인/해결책
	[0D05]	CPU와 ASIC 타이머의 비교 오류
		CPU가 CPU 타이머와 비교하여 ASIC 타이머가 올바르게 작동하는지 확인합니다. ASIC 타이머가 지정된 범위에서 작동하지 않을 경우 이 SC 코드가 표시됩니다.
		<ul style="list-style-type: none"> • 결함 있는 ASIC 타이머 장치 • CPU 장치 불량
		컨트롤러 보드를 교체합니다.
	[50A1]	비디오 브리지 장치 감지 오류
		비디오 브리지 장치가 감지되지 않습니다.
		<ul style="list-style-type: none"> • 비디오 브리지 장치 ASIC(HARP 또는 KLAVIER) 결함 • 컨트롤러 ASIC의 PCI I / F와 비디오 브리지 장치 ASIC 사이의 연결 오류
		컨트롤러 보드를 교체함
	[50A2]	비디오 브릿지 장치(ASIC) 레지스터 오류
		CPU가 비디오 브릿지 장치를 감지하였으나 비디오 브릿지 장치에서 오류 데이터를 감지합니다.
		비디오 브릿지 장치와 컨트롤러 간의 I/F 불량
		컨트롤러 보드를 교체합니다.

번호	유형	상세 정보 (증상, 가능 원인, 문제해결 절차)
SC822-00	D	자가 진단 오류: HDD [xxxx]: 세부 오류 코드
	[3003]	HDD 시간초과
		HDD가 설치된 경우에만 실시된 체크: <ul style="list-style-type: none"> • HDD 장치가 31초 이상 사용 중입니다. • HDD 진단 명령을 내린 후에도 장치는 6초 이상 사용 중입니다.
		<ul style="list-style-type: none"> • HDD 불량 • HDD 하네스 분리, 불량 • 컨트롤러 보드 불량
		<ul style="list-style-type: none"> • HDD를 교체합니다. • HDD 커넥터를 교체하십시오. • 컨트롤러 보드를 교체합니다.
	[3004]	진단 명령 오류
		ASIC에서 HDD에 내린 자가진단 명령에 반응 없습니다.
		HDD 불량
		HDD를 교체합니다.

번호	유형	상세 정보 (증상, 가능 원인, 문제해결 절차)
	[3013]	<p>HDD 시간 초과(첫 기기)</p> <p>HDD 장치가 31초 이상 사용 중입니다. HDD 진단 명령을 내린 후에도 장치는 6초 이상 사용 중입니다.</p> <ul style="list-style-type: none"> • HDD 장치 결함 • HDD 커넥터 결함 • 결함 있는 ASIC 장치 <ul style="list-style-type: none"> • HDD 장치를 교체하거나 제거하십시오. • HDD 커넥터를 교체하십시오. • 컨트롤러 보드를 교체함
	[3014]	<p>진단 명령 오류(첫 기기)</p> <p>진단 명령을 실행한 결과가 오류입니다.</p> <p>HDD 장치 결함</p> <p>HDD 장치를 교체합니다.</p>

번호	유형	오류 이름/오류 상태/주요 원인/해결책
SC823-00	B	자가 진단 오류: NIC [XXXX]: 세부 오류 코드
	[6101]	MAC 주소 체크섬 오류
		MAC 주소 체크섬 결과가 ROM에 저장된 체크섬과 일치하지 않습니다.
		<ul style="list-style-type: none"> • 결함 있는 SEEP ROM • 결함 있는 I2C bus (연결)
		컨트롤러 보드를 교체합니다.
	[6104]	PHY IC 오류
		컨트롤러의 PHY IC가 올바르게 인식될 수 없습니다.
		<ul style="list-style-type: none"> • 결함 있는 PHY 칩 • 결함 있는 ASIC MII I/F
		컨트롤러 보드를 교체합니다.
	[6105]	PHY IC 루프백 오류
		컨트롤러의 PHY IC에 대한 루프백 테스트 중 오류가 발생했습니다.
		<ul style="list-style-type: none"> • PHY 칩 • 결함 있는 ASIC의 MAC(SIMAC/COMIC/CELLO) • PHY 보드가 있는 결함 있는 I/F • PHY 보드에 결함 있는 솔더
		컨트롤러 보드를 교체합니다.

번호	유형	오류 이름/오류 상태/주요 원인/해결책
SC824-00	C	자가 진단 오류: NVRAM(상주) [XXXX]: 세부 오류 코드
	[1401]	NVRAM 확인 오류
		NVRAM 장치가 누락되거나 NVRAM 장치가 손상되었습니다.
		<ul style="list-style-type: none"> • NVRAM 장치가 없습니다. • NVRAM 장치가 손상되었습니다. • NVRAM 백업 배터리 방전 • NVRAM 소켓 손상
	NVRAM 장치를 교체합니다.	

번호	유형	오류 이름/오류 상태/주요 원인/해결책
SC833-00	D	자가 진단 오류: 엔진 I/F ASIC [XXXX]: 세부 오류 코드
	[0F30]	엔진 I/F ASIC 감지 오류
		엔진 컨트롤을 위한 ASIC(Mandolin)을 감지할 수 없습니다.
		ASIC(Mandolin) 오류
		엔진 I/F 보드(마더보드)를 교체하십시오.
	[50B1]	비디오 장치: 클록 생성기 감지 오류
		버스 연결을 초기화하거나 읽을 수 없습니다.
		<ul style="list-style-type: none"> • 연결 버스 결함 • SSCG 결함
		엔진 I/F 보드(마더보드)를 교체하십시오.
	[50B2]	비디오 장치: 클록 생성기 검증 오류
SSCG 레지스터 값이 잘못되었습니다.		
<ul style="list-style-type: none"> • 연결 버스 결함 • SSCG 결함 		
엔진 I/F 보드(마더보드)를 교체하십시오.		

번호	유형	오류 이름/오류 상태/주요 원인/해결책
SC834-00	D	자가 진단 오류: 옵션 메모리
	[5101]	엔진 I/F 옵션 메모리 검증 오류
		엔진 I/F 보드(마더보드)에 있는 옵션 RAM의 쓰기/검증 검사 후 오류가 발생했습니다.
		메모리 장치 결함
		엔진 I/F 보드(마더보드)를 교체하십시오.

번호	유형	오류 이름/오류 상태/주요 원인/해결책
SC835-00	B	자가 진단 오류: Centronic 장치 [xxxx]: 세부 오류 코드
		[1102]
		검증 오류
		루프백 커넥터가 연결되었으나 확인 결과 오류가 있습니다.
		<ul style="list-style-type: none"> • IEEE1284 커넥터 오류 • Centronic 루프백 커넥터 불량
		컨트롤러 보드를 교체합니다.
	[110C]	DMA 검증 오류
		루프백 커넥터가 연결되었으나 확인 결과 오류가 있습니다.
		<ul style="list-style-type: none"> • ASIC 장치 오류 • IEEE1284 커넥터 오류 • Centronic 루프백 커넥터 불량
		컨트롤러 보드를 교체합니다.
	[1120]	루프백 커넥터가 감지되지 않음
		Centronic 루프백 커넥터가 연결되지 않아 세부 자가 진단 테스트를 실행할 수 없습니다.
	<ul style="list-style-type: none"> • Centronic 루프백 커넥터가 제대로 연결되지 않음 • Centronic 루프백 커넥터 불량 • ASIC 장치에 결함이 있습니다. 	
	<ul style="list-style-type: none"> • Centronic 루프백 커넥터를 연결합니다 • Centronic 루프백 커넥터를 교체합니다 • 컨트롤러 보드를 교체합니다. 	

번호	유형	오류 이름/오류 상태/주요 원인/해결책
SC838-00	C	자가 진단 오류: 클럭 생성기 [xxxx]: 세부 오류 코드
	[2701]	검증 오류
		I2C 버스를 통하여 클럭 생성기에서 설정 데이터를 읽을 때 검증 오류가 발생했습니다.
		<ul style="list-style-type: none"> • 클럭 생성기 불량 • I2C 버스 불량 • CPU의 I2C 포트 불량
	컨트롤러 보드를 교체합니다.	

번호	유형	오류 이름/오류 상태/주요 원인/해결책
SC839-00	D	자가 진단 오류: 시리얼 플래시 [xxxx]: 세부 오류 코드
	[9001]	시리얼 플래시 액세스 오류
		USB NAND 플래시 ROM을 읽을 수가 없습니다.
		컨트롤러 보드 결함
	컨트롤러 보드를 교체합니다.	

번호	유형	오류 이름/오류 상태/주요 원인/해결책
SC840-00	D	EEPROM 액세스 오류
		<ul style="list-style-type: none"> • I/O 프로세싱 동안, 읽기 오류가 발생했습니다. 3번째 읽기 오류에 이 SC 코드가 발생합니다. • I/O 프로세싱 동안, 쓰기 오류가 발생했습니다.
		<ul style="list-style-type: none"> • EEPROM 결함
		-

번호	유형	오류 이름/오류 상태/주요 원인/해결책
SC841-00	D	EEPROM 읽기 데이터 오류
		EEPROM의 미러링된 데이터는 원래 EEPROM 데이터와 다릅니다.
		EEPROM의 데이터는 어떤 이유로 덮어썼습니다.
		-

번호	유형	오류 이름/오류 상태/주요 원인/해결책
SC842-00	C	낸드 플래시 인증 오류
		원격 ROM 또는 메인 ROM이 업데이트되었을 때 SCS 쓰기 오류 (verify error)가 NAND 플래시 모듈에서 발생했습니다.
		Nand 플래시 불량
		전원을 끕니다/켵니다.

번호	유형	오류 이름/오류 상태/주요 원인/해결책
SC842-01	C	Nand 플래시 블록 부족(임계값 초과)
		시작시, 또는 절전 모드에서 돌아왔을 때, Nand 플래시 상태는 사용할 수 없는 블록이 임계값을 초과한 것으로 판정되었고, 이후 SCS가 SC 코드를 발생했습니다.
		사용할 수 없는 블록 수가 Nand 플래시의 임계값을 초과했습니다
		컨트롤러 보드를 교체합니다.

번호	유형	오류 이름/오류 상태/주요 원인/해결책
SC842-02	C	Nand 플래시 블록 삭제수가 초과했습니다
		시작시, 또는 절전 모드에서 돌아왔을 때, Nand 플래시는 사용할 수 없는 블록이 임계값을 초과한 것으로 판정되었고, 이후 SCS가 SC 코드를 발생했습니다.
		삭제된 블록 수가 Nand 플래시의 임계값을 초과했습니다
		컨트롤러 보드를 교체합니다.

번호	유형	오류 이름/오류 상태/주요 원인/해결책
SC845		자동 펌웨어 업데이트 중 하드웨어 오류가 감지됨
SC845-01	D	엔진 보드
SC845-02	D	컨트롤러 보드
SC845-03	D	조작 패널(정상)
SC845-04	D	조작 패널(스마트 패널)
SC845-05	D	FCU
		<p>펌웨어 업데이트가 자동으로 실행될 때(ARFU), 펌웨어를 정상적으로 읽고 쓸 수 없으며, 펌웨어 업데이트가 3회 재시도에도 완료되지 않습니다.</p> <p>목표 보드의 하드웨어 비정상</p> <p>목표 보드를 교체</p> <p>SC845-02의 경우, HDD 및 메모리가 문제를 유발합니다. 컨트롤러 보드를 교체해도 SC를 복구할 수 없을 때 HDD 및 메모리를 교체합니다.</p>

번호	유형	오류 이름/오류 상태/주요 원인/해결책
SC853-00	B	Bluetooth 장치 연결 오류
		기기를 켜 다음에 Bluetooth 하드웨어(USB 형식)를 연결했습니다.
		기기를 켜 다음에 Bluetooth 하드웨어(USB 형식)를 연결했습니다.
		기기를 켜기 전에 항상 Bluetooth 장치(USB 형식)를 연결하십시오.

번호	유형	오류 이름/오류 상태/주요 원인/해결책
SC854-00	B	Bluetooth 장치 연결이 끊겼음
		기기를 켜 다음에 Bluetooth 하드웨어(USB 형식) 연결이 끊겼습니다.
		기기를 켜 다음에 Bluetooth 하드웨어(USB 형식) 연결이 끊겼습니다.
		기계를 시작한 후 Bluetooth(USB 종류)를 제거하지 마십시오.

번호	유형	오류 이름/오류 상태/주요 원인/해결책
SC855-01	B	무선 LAN 보드 오류(드라이버 장착 실패)
		무선 LAN 보드 오류(무선 LAN 카드: 802.11을 포함함)
		<ul style="list-style-type: none"> • 무선 LAN 보드 불량 • 느슨한 연결
		<ul style="list-style-type: none"> • 전원을 끕니다/켜니다. • 무선 LAN 보드를 교체함

번호	유형	오류 이름/오류 상태/주요 원인/해결책
SC855-02	B	무선 LAN 보드 오류(드라이버 초기화 오류)
		무선 LAN 보드 오류(무선 LAN 카드: 802.11을 포함함)
		<ul style="list-style-type: none"> • 무선 LAN 보드 불량 • 느슨한 연결
		<ul style="list-style-type: none"> • 전원을 끕니다/켜니다. • 무선 LAN 보드를 교체함

번호	유형	오류 이름/오류 상태/주요 원인/해결책
SC857-00	B	USB I/F 오류
		드라이버 오류 때문에 USB 인터페이스를 사용할 수 없습니다.
		USB 드라이버 오류(USB 오류는 세 가지 원인이 있음: RX 오류/CRC 오류/STALL. SC는 STALL인 경우에만 발급합니다.)
		<ul style="list-style-type: none"> • USB 연결을 점검하십시오. • 컨트롤러 보드를 교체합니다.

번호	유형	오류 이름/오류 상태/주요 원인/해결책
SC858-00	A	데이터 암호화 전환 오류(키 설정 오류)
		암호화 키 업데이트 시도 중에 심각한 오류가 발생했습니다.
		<ul style="list-style-type: none"> • USB 플래시, 기타 데이터, 손상됨 • 정전기 노이즈에 의한 통신 오류 • 컨트롤러 보드 불량
		컨트롤러 보드를 교체합니다.

번호	유형	오류 이름/오류 상태/주요 원인/해결책
SC858-01	A	데이터 암호화 전환 오류(HDD 키 설정 오류)
		암호화 키 업데이트 시도 중에 심각한 오류가 발생했습니다.
		<ul style="list-style-type: none"> • USB 플래시, 기타 데이터, 손상됨 • 정전기 노이즈에 의한 통신 오류 • 컨트롤러 보드 불량
		<ul style="list-style-type: none"> • 전원을 끕니다/켵니다. • 만약 오류가 계속 발생한다면, 컨트롤러 보드를 교체하십시오.

번호	유형	오류 이름/오류 상태/주요 원인/해결책
SC858-02	A	데이터 암호화 변환 오류(NVRAM 읽기/쓰기 오류)
		암호화 키 업데이트 시도 중의 데이터 변환 후에 심각한 오류가 발생했습니다.
		NVRAM 불량
		<ul style="list-style-type: none"> • NVRAM을 교체합니다. • 컨트롤러 보드를 교체합니다.

번호	유형	오류 이름/오류 상태/주요 원인/해결책
SC858-30	A	데이터 암호화 전환 오류(NVRAM 교체 이전 오류)
		암호화 키 업데이트 시도 중의 데이터 변환 후에 심각한 오류가 발생했습니다.
		잘못된 전환 매개변수 등의 소프트웨어 오류.
		<ul style="list-style-type: none"> 전원을 끕니다/켵니다. 만약 오류가 계속 발생한다면, 컨트롤러 보드를 교체하십시오.

번호	유형	오류 이름/오류 상태/주요 원인/해결책
SC858-31	A	데이터 암호화 변환 오류(다른 오류)
		암호화 키 업데이트 시도 중의 데이터 변환 후에 심각한 오류가 발생했습니다.
		컨트롤러 보드 불량
		컨트롤러 보드를 교체합니다.

번호	유형	오류 이름/오류 상태/주요 원인/해결책
SC859-00	B	데이터 암호화 변환 HDD 변환 오류
		데이터 암호화 키가 업데이트 되었을 때, HDD 데이터가 변환되었지만, 올바르게 변환되지 않았습니다. 이미지는 변환시에만 표시되지만(이 SC는 표시되지 않음), SC는 기계를 켜다 켜 후 표시됩니다.
		<ul style="list-style-type: none"> 데이터 암호화 키 업데이트 기능으로 HDD 변환이 설정되었지만, HDD가 제거되었습니다. 데이터 암호화 키 업데이트 도중 기계 전원이 꺼졌습니다 데이터 암호화 키 업데이트 동안 정전기 노이즈, 또는 HDD 오류가 발생하여 데이터가 암호화되지 못했습니다.
		<ul style="list-style-type: none"> HDD 연결을 점검합니다. HDD 포맷(SP5-832: HDD 포맷). HDD에 문제가 있으면 교체해야 합니다.

번호	유형	오류 이름/오류 상태/주요 원인/해결책
SC859-01	B	데이터 암호화 변환 HDD 전환 오류(HDD 점검 오류)
		데이터 암호화 키가 업데이트 되었을 때, HDD 데이터가 변환되었지만, 올바르게 변환되지 않았습니다. 이미지는 변환시에만 표시되지만(이 SC는 표지되지 않음), SC는 기계를 꺾다 켜 후 표시됩니다.
		<ul style="list-style-type: none"> • 데이터 암호화 키 업데이트 기능으로 HDD 변환이 설정되었지만, HDD가 제거되었습니다. • 데이터 암호화 키 업데이트 도중 기계 전원이 꺼졌습니다 • 데이터 암호화 키 업데이트 동안 정전기 노이즈, 또는 HDD 오류가 발생하여 데이터가 암호화되지 못했습니다.
		<ul style="list-style-type: none"> • HDD 연결을 점검합니다. • HDD 포맷(SP5-832: HDD 포맷). • HDD에 문제가 있으면 교체해야 합니다.

번호	유형	오류 이름/오류 상태/주요 원인/해결책
SC859-02	B	데이터 암호화 변환 HDD 변환 오류(변환 도중 전원 장애)
		데이터 암호화 키가 업데이트 되었을 때, HDD 데이터가 변환되었지만, 올바르게 변환되지 않았습니다. 이미지는 변환시에만 표시되지만(이 SC는 표지되지 않음), SC는 기계를 꺾다 켜 후 표시됩니다. 세부 정보: NVRAM/HDD 변환이 불완전합니다.
		암호화 업데이트 도중 전원 장애가 발생했습니다.
		없음 재시작 이후 표시 화면은 사용자가 HDD를 포맷하도록 지침을 나타냅니다.

번호	유형	오류 이름/오류 상태/주요 원인/해결책
SC859-10	B	<p>데이터 암호화 변환 HDD 변환 오류(데이터 읽기/쓰기 명령 오류)</p> <p>데이터 암호화 키가 업데이트 되었을 때, HDD 데이터가 변환되었지만, 올바르게 변환되지 않았습니다. 이미지는 변환시에만 표시되지만(이 SC는 표시되지 않음), SC는 기계를 켜다 켜 후 표시됩니다.</p> <p>세부 정보:</p> <p>이상 DMAC 리턴 값을 2회 이상 수신함(DMAC 시간 제한, 직렬 통신 오류)</p> <p>HDD 오류 또는 케이블 잡음 때문에 암호화 키 업데이트 도중에 HDD를 성공적으로 변환하지 못했습니다.</p> <ul style="list-style-type: none"> • HDD 연결을 점검합니다. • HDD 포맷(SP5-832: HDD 포맷). • HDD에 문제가 있으면 교체해야 합니다.

번호	유형	오류 이름/오류 상태/주요 원인/해결책
SC860-00	B	주 전원 켜 때 HDD 시작 오류(HDD 오류)
		<ul style="list-style-type: none"> • HDD가 연결되어 있지만 드라이버가 다음 오류를 탐지했습니다. • SS_NO.T_READY:/* (-2)HDD가 READY 상태가 되지 않습니다*/ • SS_BAD_LABEL:/* (-4)틀린 파티션 형식*/ • SS_READ_ERROR:/* (-5)라벨을 읽거나 점검하는 동안 오류 발생*/ • SS_WRITE_ERROR:/* (-6)라벨을 쓰거나 점검하는 동안 오류 발생*/ • SS_FS_ERROR:/* (-7)파일시스템을 수리하는 데 실패함*/ • SS_MOUNT_ERROR:/* (-8)파일시스템을 마운트하는 데 실패함*/ • SS_COMMAND_ERROR:/* (-9)드라이브가 명령에 반응하지 않음*/ • SS_KERNEL_ERROR:/* (-10)내부 커널 오류*/ • SS_SIZE_ERROR:/* (-11)드라이브가 너무 작음*/ • SS_NO_PARTITION:/* (-12)지정된 파티션이 없음*/ • SS_NO_FILE:/* (-13)장치 파일이 있지 않음*/ • 드라이버를 통해서 HDD 상태를 획득하려고 시도했지만, 30초 이상 반응이 없었습니다.
		<ul style="list-style-type: none"> • 포맷하지 않은 HDD • 라벨 데이터 손상됨 • HDD 불량
		SP 모드를 통한 HDD 포맷(SP5-832: HDD 포맷).

번호	유형	오류 이름/오류 상태/주요 원인/해결책
SC862-00	D	손상된 영역의 번호가 최대에 도달했습니다
		101 불량 섹터가 HDD의 이미지 보관 영역에서 발생합니다.
		HDD 판독 및 불량 섹터가 101까지 등록되는 중 SC863이 발생합니다.
		<ul style="list-style-type: none"> • SPSP5-832를 사용하여 HDD를 포맷합니다. • HDD를 교체합니다.

번호	유형	오류 이름/오류 상태/주요 원인/해결책
SC863-01	D	HDD 데이터 읽기 실패
		HDD에 쓰여진 데이터를 정상적으로 읽을 수 없습니다.
		<p>작업 중에 불량 섹터가 발생했습니다. (디스크 레이블 영역과 같은 파티션에 속하지 않는 영역에 오류가 발생했습니다.)</p>
		<p>HDD 교체 시 지침</p> <ol style="list-style-type: none"> 1. SC863이 10회 이상 발생하는 경우 <ul style="list-style-type: none"> • 간격이 짧습니다. • 같은 상황에서 반복해서 발생합니다(전원을 켜 때 등). • 주 전원을 켜 때 시작에 오랜 시간이 걸립니다. 2. 주 전원을 켜 후 조작 패널이 준비될 때까지 오랜 시간이 걸립니다. <p>HDD 액세스에 시간이 걸릴 수 있습니다. 주 전원을 켜 후 일반적인 HDD 액세스 시간은 약 5초입니다. 기기가 엔진이 준비되기를 기다리지 않고 여전히 20~30초 이상이 걸리는 경우 HDD가 원인일 수 있습니다. HDD에 문제가 있으면 HDD 관련 SC(예: SC860, SC863)가 자주 발생합니다. SC 로그 데이터를 인쇄하여 확인합니다.</p>

번호	유형	오류 이름/오류 상태/주요 원인/해결책
SC863-02 ~ 23	D	HDD 데이터 읽기 실패
		HDD에 쓰여진 데이터를 정상적으로 읽을 수 없습니다.
		작업 중에 불량 섹터가 발생했습니다. (파티션 "a" (SC863-02) ~ 파티션 "v" (SC863-23)에 오류가 발생했습니다).
		HDD 교체 시 지침 1. SC863이 10회 이상 발생하는 경우 <ul style="list-style-type: none"> • 간격이 짧습니다. • 같은 상황에서 반복해서 발생합니다(전원을 켤 때 등). • 주 전원을 켤 때 시작에 오랜 시간이 걸립니다. 2. 주 전원을 켜 후 조작 패널이 준비될 때까지 오랜 시간이 걸립니다. HDD 액세스에 시간이 걸릴 수 있습니다. 주 전원을 켜 후 일반적인 HDD 액세스 시간은 약 5초입니다. 기기가 엔진이 준비되기를 기다리지 않고 여전히 20~30초 이상이 걸리는 경우 HDD가 원인일 수 있습니다. HDD에 문제가 있으면 HDD 관련 SC(예: SC860, SC863)가 자주 발생합니다. SC 로그 데이터를 인쇄하여 확인합니다.

번호	유형	오류 이름/오류 상태/주요 원인/해결책
SC864-00	D	HD 데이터 CRC 오류
		HD가 작동하는 동안에는, HD가 CRC 오류 쿼리에 응답할 수 없습니다. HD에 데이터를 쓰는 동안에 데이터 전송이 정상적으로 실행되지 않았습니다.
		HD 불량
		-

번호	유형	오류 이름/오류 상태/주요 원인/해결책
SC864-01	D	HDD 데이터 CRC 오류
		HDD가 작동하는 동안에는, HDD가 CRC 오류 쿼리에 응답할 수 없습니다. HDD에 데이터를 쓰는 동안에 데이터 전송이 정상적으로 실행되지 않았습니다.
		작업 중에 불량 섹터가 발생했습니다. (디스크 레이블 영역과 같은 파티션에 속하지 않는 영역에 오류가 발생했습니다.)
		<ul style="list-style-type: none"> • HDD를 포맷합니다. • HDD를 교체합니다.

번호	유형	오류 이름/오류 상태/주요 원인/해결책
SC864-02 ~ 23	D	HDD 데이터 CRC 오류
		HDD가 작동하는 동안에는, HDD가 CRC 오류 쿼리에 응답할 수 없습니다. HDD에 데이터를 쓰는 동안에 데이터 전송이 정상적으로 실행되지 않았습니다.
		작업 중에 불량 섹터가 발생했습니다. (파티션 "a"(SC864-02) ~ 파티션 "v" (SC864-23)에 오류가 발생했습니다.)
		<ul style="list-style-type: none"> • HDD를 포맷합니다. • HDD를 교체합니다.

번호	유형	오류 이름/오류 상태/주요 원인/해결책
SC865-00	D	HD 액세스 오류
		HDD 작동 중 HDD가 오류를 나타냈습니다.
		HDD가 SC863(잘못된 섹터) 또는 SC864(CRC 오류) 이외의 오류를 나타냈습니다.
		HDD를 교체합니다.

번호	유형	오류 이름/오류 상태/주요 원인/해결책
SC865-01	D	HDD 액세스 오류
		HDD 작동 중 HDD가 오류를 나타냈습니다.
		HDD가 SC863(잘못된 섹터) 또는 SC864(CRC 오류) 이외의 오류를 나타냈습니다. (디스크 레이블 영역과 같은 파티션에 속하지 않는 영역에 오류가 발생했습니다.)
		HDD를 교체합니다.

번호	유형	오류 이름/오류 상태/주요 원인/해결책
SC865-02 ~ 23	D	HDD 액세스 오류
		HDD 작동 중 HDD가 오류를 나타냈습니다.
		HDD가 SC863(잘못된 섹터) 또는 SC864(CRC 오류) 이외의 오류를 나타냈습니다. (파티션 "a"(SC865-02) ~ 파티션 "v" (SC865-23)에 오류가 발생했습니다.)
		HDD를 교체합니다.

번호	유형	오류 이름/오류 상태/주요 원인/해결책
SC865-50 ~ 73	D	HDD 시간초과 오류
		HDD 작동 중에 HDD로부터 반응이 감지되지 않습니다.
		HDD가 기기의 쓰기/읽기 명령에 반응하지 않습니다.
		<ul style="list-style-type: none"> • 컨트롤러 보드와 HDD 사이의 하네스 연결을 확인하십시오. • HDD를 교체합니다.

번호	유형	오류 이름/오류 상태/주요 원인/해결책
SC866-00	B	SD 카드 인증 오류
		SD 카드에서 시작된 애플리케이션 라이선스 오류를 탐지했습니다.
		잘못된 프로그램 데이터가 SD 카드에 저장되어 있습니다.
		SD 카드에 유효한 프로그램을 저장합니다.

번호	유형	오류 이름/오류 상태/주요 원인/해결책
SC867-00	C	SD 카드를 제거함
		기계가 켜진 상태에서 SD 카드가 제거되었습니다.
		애플리케이션 SD 카드가 슬롯에서 제거되었습니다(탐재 지점: /mnt/sd0).
		전원을 끕니다/컵니다.

번호	유형	오류 이름/오류 상태/주요 원인/해결책
SC867-01	C	SD 카드를 제거함
		기계가 켜진 상태에서 SD 카드가 제거되었습니다.
		애플리케이션 SD 카드가 슬롯에서 제거되었습니다(탐재 지점: /mnt/sd1).
		전원을 끕니다/컵니다.

번호	유형	오류 이름/오류 상태/주요 원인/해결책
SC867-02	C	SD 카드를 제거함
		기계가 켜진 상태에서 SD 카드가 제거되었습니다.
		애플리케이션 SD 카드가 슬롯에서 제거되었습니다(탐재 지점: /mnt/sd2).
		전원을 끕니다/컵니다.

번호	유형	오류 이름/오류 상태/주요 원인/해결책
SC868-**		SD 카드 액세스 오류
SC868-00	D	작업 도중에 SD 컨트롤러가 오류를 나타냈습니다. (/mnt/sd0의 마운트 포인트에서 발생한 오류)
SC868-01	D	작업 도중에 SD 컨트롤러가 오류를 나타냈습니다. (/mnt/sd1의 마운트 포인트에서 발생한 오류)
SC868-02	D	작업 도중에 SD 컨트롤러가 오류를 나타냈습니다. (/mnt/sd2의 마운트 포인트에서 발생한 오류)
		<ul style="list-style-type: none"> • SD 카드 불량 • SD 컨트롤러 불량 <p>슬롯 번호가 하위 코드에 표시됩니다.</p> <p>SMC 프린트에 설명된 정보 코드로 오류 상세 정보를 확인할 수 있습니다.</p> <ul style="list-style-type: none"> • -13 ~ -3: 파일 시스템 확인 오류 • 기타 경우(코드 없음, -2): 장치 액세스 오류 <p>애플리케이션을 시작하는 SD 카드</p> <ol style="list-style-type: none"> 1. 주 전원을 끄고 SD 카드 삽입 상태를 점검합니다. 2. 문제가 없으면 SD 카드를 삽입하고 주 전원을 켭니다. 3. 오류가 발생하면 SD 카드를 교체합니다. 4. SD 카드를 교체한 후에도 오류가 지속되는 경우, 컨트롤러 보드를 교체하십시오. <p>사용자를 위한 SD 카드</p> <ol style="list-style-type: none"> 1. 파일 시스템 오류가 발생하면 SD 카드를 다시 포맷합니다(Panasonic의 "SD Formatter" 사용).* <p>장치 액세스 오류인 경우</p> <ol style="list-style-type: none"> 1. 주 전원을 끄고 SD 카드 삽입 상태를 점검합니다. 2. 문제가 없으면 SD 카드를 삽입하고 주 전원을 켭니다. 3. 오류가 발생하면 다른 SD 카드를 사용하십시오. 4. SD 카드를 교체한 후에도 오류가 지속되는 경우, 컨트롤러 보드를 교체하십시오.

* 본체와 함께 제공하거나 옵션으로 판매한 SD 카드를 포맷하지 마십시오. 고객 엔지니어가 펌웨어 업데이트를 위해 사용한 SD 카드만 포맷할 수 있습니다.

번호	유형	오류 이름/오류 상태/주요 원인/해결책
SC869-**		근접 센서(인체 감지 센서)의 고장이 감지되었습니다.
SC869-01	C	연속적 감지 오작동
		근접 센서(인체 감지 센서)가 감지 상태이고 누적 시간이 24시간을 초과합니다.
		근접 센서(인체 감지 센서)가 비활성화되고 항상 감지 상태입니다.
SC869-02	C	연속 비감지 오작동
		비감지 상태에서 다음 작업이 20회 연속 감지됩니다. <ul style="list-style-type: none"> • "에너지 절약" 키를 누르고 조작 패널을 접촉하기 • 플레이트 덮개 또는 ADF 개폐 • 원고 설정 • 전면 덮개 열기 • 급지함 열기
		근접 센서(인체 감지 센서)가 비활성화되고 항상 비감지 상태입니다.

번호	유형	오류 이름/오류 상태/주요 원인/해결책
		<ol style="list-style-type: none"> 1. SP5-102-203(자동감지: 인체감지설정)로 이동합니다. 2. 10장의 일반 용지로 센서를 덮고, SP를 실행합니다. "0"이 되도록 하십시오. (센서를 덮을 때 용지 위아래도 센서 근처에 손을 올리지 마십시오) 3. 센서에서 용지를 제거하고 "1"이 되도록 하십시오. 4. 2 및 3단계에서 센서가 정상적으로 작동할 때, 가열기 또는 팬 등 온도 변화를 유발할 수 있는 요소가 기계 주위에 있는지 확인하십시오. (필요한 경우 문제를 제거하십시오) 5. 2 및 3단계를 수행 중 비정상 수치가 감지되면 근접 센서(인체 감지 센서) 및 근접 센서(인체 감지 센서) 보드를 교체합니다. 6. 주 전원을 꺼고 1,2 및 3단계를 다시 수행합니다. 7. SC가 해결되지 않을 경우, 주 전원을 끄고 근접 센서(인체 감지 센서) 및 근접 센서(인체 감지 센서) 보드에 연결된 하네스를 교체하십시오. 8. 여전히 SC가 해결되지 않을 때, 근접 센서(인체 감지 센서) 보드 및 IPU 사이의 컨트롤러 측면 커넥터 또는 하네스 등 기계의 다른 부품이 손상되었을 수 있습니다.

번호	유형	오류 이름/오류 상태/주요 원인/해결책
SC870-00	B	주소록 데이터 오류(항상: 주소록 오류.)
SC870-01	B	주소록 데이터 오류(시작 시: 주소록을 저장하는 데 필요한 미디어가 없습니다.)
SC870-02	B	주소록 데이터 오류(시작 시: 암호화를 구성했지만 암호화(DESS)에 필요한 모듈이 없습니다.)
SC870-03	B	주소록 데이터 오류(초기화:내부 주소록 저장에 필요한 파일을 생성하는 데 실패했습니다.)
SC870-04	B	주소록 데이터 오류(초기화: 발신자 저장을 위한 파일을 생성하는 데 실패했습니다.)
SC870-05	B	주소록 데이터 오류(초기화: 발신 대상을 저장하는 파일을 생성하는 데 실패했습니다.)
SC870-06	B	주소록 데이터 오류(초기화: LDAP 탐색에 필요한 정보를 저장하기 위한 파일을 생성하는 데 실패했습니다.)

번호	유형	오류 이름/오류 상태/주요 원인/해결책
SC870-07	B	주소록 데이터 오류(초기화: 기기 작동에 필요한 항목을 초기화 하는데 실패했습니다.)
SC870-08	B	주소록 데이터 오류(기기 구성: HDD가 있지만, 주소록을 저장하기 위한 공간을 사용할 수 없습니다.)
SC870-09	B	주소록 데이터 오류(기기 구성: 주소록 구성에 필요한 설정을 저장하는데 사용하는 NVRAM 영역에 불일치가 있습니다.)
SC870-10	B	주소록 데이터 오류(기기 구성: SD/USB 플래시ROM에서 주소록을 저장하는데 필요한 디렉토리를 생성할 수 없습니다.)
SC870-11	B	주소록 데이터 오류(시작 시: 주소록 입력 항목 불일치.)
SC870-20	B	주소록 데이터 오류(파일 I/O: 파일 초기화에 실패했습니다.)
SC870-21	B	주소록 데이터 오류(파일 I/O: 파일 생성에 실패했습니다.)
SC870-22	B	주소록 데이터 오류(파일 I/O: 파일을 여는 데 실패했습니다.)
SC870-23	B	주소록 데이터 오류(파일 I/O: 파일에 쓰는 데 실패했습니다.)
SC870-24	B	주소록 데이터 오류(파일 I/O: 파일 읽기에 실패했습니다.)
SC870-25	B	주소록 데이터 오류(파일 I/O: 파일 크기 점검에 실패했습니다.)
SC870-26	B	주소록 데이터 오류(파일 I/O: 데이터 삭제에 실패했습니다.)
SC870-27	B	주소록 데이터 오류(파일 I/O: 데이터 추가에 실패했습니다.)
SC870-30	B	주소록 데이터 오류(검색: 기기 주소록 검색 중 데이터 획득에 실패했습니다. 전송 수신자/발신자.)
SC870-31	B	주소록 데이터 오류(검색: LDAP 검색 도중 캐시에서 데이터를 획득하는데 실패했습니다.)
SC870-32	B	주소록 데이터 오류(검색: WS-Scanner 주소록을 검색하는 동안 데이터를 획득하는데 실패했습니다.)
SC870-41	B	주소록 데이터 오류(캐시: 캐시에서 데이터를 획득하는데 실패했습니다.)
SC870-50	B	주소록 데이터 오류(시작 시: 주소록 암호화 상태 이상을 탐지했습니다.)
SC870-51	B	주소록 데이터 오류(암호화 설정: 일반 텍스트 및 암호화 텍스트 사이의 변환에 필요한 디렉토리를 생성하는데 실패했습니다.)

번호	유형	오류 이름/오류 상태/주요 원인/해결책
SC870-52	B	주소록 데이터 오류(암호화 설정: 일반 텍스트를 암호화 텍스트로 변환하는 데 실패했습니다.)
SC870-53	B	주소록 데이터 오류(암호화 설정: 암호화 텍스트를 일반 텍스트를 변환하는 데 실패했습니다.)
SC870-54	B	주소록 데이터 오류(암호화 설정: 암호화 된 주소록을 읽을 때 데이터 불일치를 탐지했습니다.)
SC870-55	B	주소록 데이터 오류(암호화 설정: 암호화 설정을 변경할 때 파일을 삭제하는 데 실패했습니다.)
SC870-56	B	주소록 데이터 오류(암호화 설정: 암호화 설정 변경 시도 중에 암호화 키를 기록하는 파일을 지우는 데 실패했습니다.)
SC870-57	B	주소록 데이터 오류(암호화 설정: 암호화 설정 변경 시도 중에 파일을 이동하는 데 실패했습니다.)
SC870-58	B	주소록 데이터 오류(암호화 설정: 암호화 설정 변경 시도 중에 디렉토리를 삭제하는 데 실패했습니다.)
SC870-59	B	주소록 데이터 오류(암호화 설정: 암호화 설정 변경 시도 중에 리소스 부족을 탐지했습니다.)
SC870-60	B	주소록 데이터 오류(관리자 인증을 위한 켜짐/꺼짐 설정을 획득하지 못했습니다(06A 및 이후).)

번호	유형	오류 이름/오류 상태/주요 원인/해결책
		<p>시작 또는 작업 도중에 주소록에 관련된 오류를 탐지한 경우.</p> <ul style="list-style-type: none"> • 소프트웨어 버그 • 주소록 출처 위치의 불일치(기기/전송 서버/LDAP 서버) • 주소록 암호화 설정 또는 암호화 키의 불일치(NVRAM 또는 HDD는 주소록을 포맷하지 않고 개별적으로 교체되었음) • 주소록 저장 장치(SD/HDD)가 임시적으로 제거되었거나 하드웨어 구성이 애플리케이션 구성과 일치하지 않습니다. • 주소록 데이터 손상을 감지했습니다. <p>주소록 정보가 올바르게 포함된 장치를 설치하고 주 전원을 껐다 켜십시오. SC가 다시 발생하면 다음 단계를 실시합니다.</p> <ol style="list-style-type: none"> 1. HDD 또는 SD/USB ROM을 설치한 후 SP5-846-046(UCS 설정)을 실행합니다. 2. 3초간 대기한 후, SP5-832(HDD 포맷)을 실행합니다. 3. 전원을 끕니다/켜십시오. <p>SC870이 지워진 후 절차</p> <ol style="list-style-type: none"> 1. SD 카드 또는 Web Image Monitor에 백업 데이터가 있을 경우, 주소록 데이터를 복원합니다. (SD 카드에서 복원하려면, 백업할 때 입력한 것과 동일한 암호화 암호를 입력할 것)

번호	유형	오류 이름/오류 상태/주요 원인/해결책
SC871-00	D	<p>FCU 오류</p> <p>FCS가 FCU 결함을 감지할 때 오류가 발생했습니다.</p> <ul style="list-style-type: none"> • 시간 초과 오류 • 비정상 매개변수 <ul style="list-style-type: none"> • 전원을 끕니다/켜십시오. • 더 최근 버전의 펌웨어가 있으면 펌웨어를 업데이트하십시오.

번호	유형	오류 이름/오류 상태/주요 원인/해결책
SC872-00	B	HDD 메일 수신 오류
		기기를 켜 직후 HDD에서 오류가 감지되었습니다.
		<ul style="list-style-type: none"> • HDD 불량 • 기기가 HDD를 사용하는 도중에 전원이 꺼졌습니다.
		<ul style="list-style-type: none"> • HDD를 포맷합니다(SP5-832-007: HDD 포맷: 메일 RX 데이터). • HDD를 교체합니다. <p>위 작업을 수행하면 다음 정보가 초기화됩니다.</p> <ul style="list-style-type: none"> • 부분적인 메일 메시지를 일부 수신했습니다. • 이미 읽은 POP3 수신 메시지 상태(메일 서버의 모든 메시지는 새 메시지로 취급합니다).

번호	유형	오류 이름/오류 상태/주요 원인/해결책
SC873-00	B	HDD 메일 수신 오류
		기기를 켜 직후 HDD에서 오류가 감지되었습니다.
		<ul style="list-style-type: none"> • HDD 불량 • 기기가 HDD를 사용하는 도중에 전원이 꺼졌습니다.
		<ul style="list-style-type: none"> • HDD를 포맷합니다(SP5-832-007 : HDD 포맷: 메일 RX 데이터). • HDD를 교체합니다. <p>위 작업을 수행하면 다음 정보가 초기화됩니다.</p> <ul style="list-style-type: none"> • 발신자 메일 텍스트 • 기본 발신자 이름/비밀번호(SMB/FTP/NCP) • 관리자 메일 주소 • 스캐너 전송 기록

번호	유형	오류 이름/오류 상태/주요 원인/해결책
SC874-05	D	전체 삭제 오류(데이터 영역 삭제): 읽기 오류
SC874-06	D	전체 삭제 오류(데이터 영역 삭제): 쓰기 오류
SC874-09	D	전체 삭제 오류(데이터 영역 삭제): HDD 응답 없음
SC874-10	D	전체 삭제 오류(데이터 영역 삭제): 커널 오류

번호	유형	오류 이름/오류 상태/주요 원인/해결책
SC874-12	D	전체 삭제 오류(데이터 영역 삭제): 지정된 파티션 없음
SC874-13	D	전체 삭제 오류(데이터 영역 삭제): 장치 파일 없음
SC874-14	D	전체 삭제 오류(데이터 영역 삭제): 시작 옵션 오류
SC874-15	D	전체 삭제 오류(데이터 영역 삭제): 지정된 섹터 번호 없음
SC874-16	D	전체 삭제 오류(데이터 영역 삭제): hdderase 실행 실패
SC874-41	D	전체 삭제 오류(데이터 영역 삭제): 기타 치명적 오류
SC874-42	D	전체 삭제 오류(데이터 영역 삭제): 취소에 의해 종료
SC874-61 ~ -65	D	전체 삭제 오류(데이터 영역 삭제): 라이브러리 오류
SC874-66	D	전체 삭제 오류(데이터 영역 삭제): 사용 불가
SC874-67	D	전체 삭제 오류(데이터 영역 삭제): 삭제가 완료되지 않음
SC874-68	D	전체 삭제 오류(데이터 영역 삭제): HDD 포맷 실패(정상)
SC874-69	D	전체 삭제 오류(데이터 영역 삭제): HDD 포맷 실패(비정상)
SC874-70	D	전체 삭제 오류(데이터 영역 삭제): 권한이 없는 라이브러리
SC874-99	D	전체 삭제 오류(데이터 영역 삭제): 기타 오류
		<p>HDD 또는 NVRAM에서 데이터를 지우는 동안 오류가 발생했습니다.</p> <ul style="list-style-type: none"> • HDD 데이터 삭제 프로그램에서 오류가 감지되었습니다 • NVRAM 데이터 삭제 프로그램에서 오류가 감지되었습니다 • “Delete All” 옵션이 설정되지 않았습니다 <ul style="list-style-type: none"> • 주 전원 스위치를 껐다 다시 켜 후 UP 모드 아래 다시 "모든 메모리 삭제"를 실행합니다. (하지만, 결함 있는 섹터 또는 하드 디스크에 다른 문제가 있는 경우, 위를 시도한 후에도 오류가 지속될 것입니다.) • 이 오류가 발생할 때 "모두 삭제" 옵션이 설치되지 않은 경우, 옵션을 설치합니다.

번호	유형	오류 이름/오류 상태/주요 원인/해결책
SC875-01	D	모든 오류를 삭제함(HDD 삭제)(hddchack -i 오류)
SC875-02	D	모든 오류를 삭제함(HDD 삭제)(데이터 삭제 장애)
		HDD/데이터 삭제 시작 전에 오류를 탐지했습니다. (데이터 삭제 실패/HDD 논리 포맷에 실패함)
		<ul style="list-style-type: none"> • HDD를 논리적으로 포맷하는 데 실패했습니다. • 모듈이 데이터를 삭제하는 데 실패했습니다.
		전원을 끕니다/켵니다.

번호	유형	오류 이름/오류 상태/주요 원인/해결책
SC876-00	D	로그 데이터 오류
		전원 켜짐 또는 기기 작업 도중의 로그 데이터를 취급하는 데 오류를 탐지했습니다.
		<ul style="list-style-type: none"> • 로그 데이터 파일이 손상되었습니다. • 로그 암호화를 켜지만 암호화 모듈을 설치하지 않았습니다. • NV-RAM과 HDD 사이의 암호화 키 불일치. • 소프트웨어 버그
		<p>아래의 SC876-01 ~ -99 해결책을 시도해 보십시오. 해결이 되지 않으면, 다음 단계를 실시합니다(HDD가 교체된 경우만).</p> <ol style="list-style-type: none"> 1. HDD 연결을 분리하고 주 전원을 켵니다. 2. LCS 설정을 초기화하기 위해 SP5-801-019(메모리 정리: LCS 메모리 정리)를 실행합니다. 3. 주 전원을 끕니다. 4. HDD를 연결하고 주 전원을 켵니다. 5. SP5-832-004(HDD 포맷(작업 로그)). 6. 주 전원을 끕니다. <p>* 다음 단계는 로깅/암호화 설정을 다시 구성하는 것입니다.</p> <ol style="list-style-type: none"> 7. 주 전원을 켵니다.

번호	유형	오류 이름/오류 상태/주요 원인/해결책
SC876-01	D	로그 데이터 오류 1
		전원 켜짐 또는 기기 작업 도중의 로그 데이터를 취급하는 데 오류를 탐지했습니다.
		로그 데이터 파일 손상됨
		HDD를 초기화합니다(SP5-832-004).

번호	유형	오류 이름/오류 상태/주요 원인/해결책
SC876-02	D	로그 데이터 오류 2
		전원 켜짐 또는 기기 작업 도중의 로그 데이터를 취급하는 데 오류를 탐지했습니다.
		로그 암호화를 켜지만 암호화 모듈을 설치하지 않았습니다.
		<ul style="list-style-type: none"> • 암호화 모듈을 교체하거나 다시 설정합니다. • 로그 암호화 설정을 끕니다.

번호	유형	오류 이름/오류 상태/주요 원인/해결책
SC876-03	D	로그 데이터 오류 3
		전원 켜짐 또는 기기 작업 도중의 로그 데이터를 취급하는 데 오류를 탐지했습니다.
		NV-RAM과 HDD 사이의 암호화 키 불일치.
		<ul style="list-style-type: none"> • 로그 암호화 설정을 끕니다. • LCS 메모리를 초기화합니다(SP5801-019). • HDD를 초기화합니다(SP5-832-004).

번호	유형	오류 이름/오류 상태/주요 원인/해결책
SC876-04	D	로그 데이터 오류 4
		전원 켜짐 또는 기기 작업 도중의 로그 데이터를 취급하는 데 오류를 탐지했습니다.
		<ul style="list-style-type: none"> 로그 암호화 키가 꺼져 있지만 로그 데이터 파일이 암호화되었습니다. (NVRAM 데이터 손상) 로그 암호화 키가 켜져 있지만 로그 데이터 파일이 암호화되지 않았습니다. (NVRAM 데이터 손상)
		HDD를 초기화합니다(SP5-832-004).

번호	유형	오류 이름/오류 상태/주요 원인/해결책
SC876-05	D	로그 데이터 오류 5
		전원 켜짐 또는 기기 작업 도중의 로그 데이터를 취급하는 데 오류를 탐지했습니다.
		<ul style="list-style-type: none"> NV-RAM만 다른 기기에서 이전에 사용한 것으로 교체되었습니다. HDD만 다른 기기에서 이전에 사용한 것으로 교체되었습니다.
		<ul style="list-style-type: none"> 원래 NV-RAM을 장착합니다. 원래 HDD를 장착합니다. SC를 일으킨 구성으로 HDD를 초기화합니다(SP5-832-004).

번호	유형	오류 이름/오류 상태/주요 원인/해결책
SC876-99	D	로그 데이터 오류 99
		전원 켜짐 또는 기기 작업 도중의 로그 데이터를 취급하는 데 오류를 탐지했습니다.
		다른 원인
		-

번호	유형	오류 이름/오류 상태/주요 원인/해결책
SC877-00	B	데이터 덮어쓰기 보안 카드 오류
		데이터 덮어쓰기 보안을 위한 "메모리 자동 삭제" 기능이 켜짐으로 설정되어 있지만 실행되지 않습니다.
		<ul style="list-style-type: none"> • 데이터 덮어쓰기 보안 옵션 SD 카드가 손상되었습니다. • 데이터 덮어쓰기 보안 옵션 SD 카드를 뺏습니다.
		<ul style="list-style-type: none"> • SD 카드가 손상되었다면, 새 데이터 덮어쓰기 보안 옵션 SD 카드를 생성하고 NVRAM을 교체합니다. • SD 카드를 뺐다면 주 전원을 끄고, 작동 되는 데이터 덮어쓰기 보안 옵션 SD 카드를 다시 설치합니다.

번호	유형	오류 이름/오류 상태/주요 원인/해결책
SC878-00	D	TPM 인증 오류
		TPM 전자 인식 오류
		<ul style="list-style-type: none"> • 올바른 업데이트 경로도 없이 시스템 모듈 업데이트가 시도됨 • USB 플래시 메모리가 올바르게 작동하지 않음
		컨트롤러 보드를 교체합니다.

TPM(Trusted Platform Module)

- TPM(Trusted Platform Module)은 정보 보호용 암호 키를 저장할 수 있는 보안 암호화 프로세서를 상세히 설명한 공개된 규격명이자, "TPM 칩" 또는 (특정 Dell Bios 설정에서 지정된 것과 같은)"TPM 보안 장치" 등 이 규격을 구현한 제품의 일반명이기도 합니다.

번호	유형	오류 이름/오류 상태/주요 원인/해결책
SC878-01	D	USB 플래시 오류
		USB 플래시 메모리의 파일 시스템에 문제가 있습니다.
		USB 플래시 시스템 파일이 손상됨
		컨트롤러 보드를 교체합니다.

번호	유형	오류 이름/오류 상태/주요 원인/해결책
SC878-02	D	TPM 오류
		TPM 또는 TPM 드라이버에 오류가 발생했습니다
		TPM이 올바르게 작동하지 않음
		컨트롤러 보드를 교체합니다.

번호	유형	오류 이름/오류 상태/주요 원인/해결책
SC878-03	D	TCSD 오류
		TPM 소프트웨어 스택에 오류가 발생했습니다.
		<ul style="list-style-type: none"> • TPM, TPM 소프트웨어가 실행되지 않습니다 • TPM에 필요한 파일이 없습니다
		컨트롤러 보드를 교체합니다.

번호	유형	오류 이름/오류 상태/주요 원인/해결책
SC878-20	D	난수 테스트 오류
		자가 테스트 중 난수 표가 생성되었을 때 오류가 감지되었습니다. TPM(Trusted Platform Module)이 난수 표를 생성합니다. TPM으로 생성된 표가 테스트를 통과하지 못했습니다.
		<p> 참고</p> <ul style="list-style-type: none"> • TPM (Trusted Platform Module)은 플랫폼 인증에 사용된 정보를 안전하게 저장할 수 있는 컴퓨터 칩입니다. 이 정보는 암호, 인증서 및 암호화 키를 포함할 수 있습니다.
		<p>TPM에 결함이 있음</p> <ul style="list-style-type: none"> • 전원을 끕니다/켜니다. • 컨트롤러 보드를 교체합니다.

번호	유형	오류 이름/오류 상태/주요 원인/해결책
SC880-00	D	MLB 오류
		MLB 액세스에 대한 회신이 특정 시간 내에 돌아오지 않았습니다.
		MLB 불량
		<ul style="list-style-type: none"> • MLB를 교체합니다. • MLB를 제거합니다.

번호	유형	오류 이름/오류 상태/주요 원인/해결책
SC881-01	D	관리 영역 오류
		<ul style="list-style-type: none"> • 소프트웨어에 문제가 감지되었습니다 • IC 카드 옵션이 설치되지 않았어도 이 오류가 발생할 수 있습니다.
		<ul style="list-style-type: none"> • 이는 소프트웨어에 비정상 인증 정보가 축적된 것이 원인입니다. (사용자 작업이 이에 대한 직접적인 원인이 아닙니다.) • 로그인 시 예: 프린터에 작업을 보낸 경우/작업 패널에서 로그인한 경우/웹브라우저에서 로그인한 경우
		전원을 끕니다/켵니다.

번호	유형	오류 이름/오류 상태/주요 원인/해결책
SC899-00	D	소프트웨어 성능 오류(신호 수신 종료)
		알 수 없는 소프트웨어 오류가 발생했습니다.
		내부 프로그램이 비정상적으로 행동할 때 발생합니다.
		<p>하드웨어 불량일 경우</p> <ul style="list-style-type: none"> • 하드웨어를 교체합니다. <p>소프트웨어 오류의 경우</p> <ul style="list-style-type: none"> • 전원을 끕니다/켵니다. • 펌웨어를 업데이트해 보십시오.

서비스 호출 900~998

SC900(엔진: 기타)

SC 번호	유형	오류 이름/오류 상태/주요 원인/해결책
SC995-01	D	CPM 설정 오류 1
		기기 일련번호(11자리수)와 기기 식별코드를 비교합니다. 세부 정보: <ul style="list-style-type: none"> • BICU 교체 또는 장애 때문에 기기 일련번호를 식별할 수 없습니다. • NV-RAM 교체 때문에 기기 일련번호를 식별할 수 없음
		기기 일련번호(11자리) 또는 기기 식별코드가 일치하지 않습니다.
		<ul style="list-style-type: none"> • SP5-811(기기 일련번호)을 사용하여 기기 일련번호를 입력하고 전원을 켜거나 끕니다. • 이전에 설치한 NV-RAM을 장착합니다.

SC 번호	유형	오류 이름/오류 상태/주요 원인/해결책
SC995-02	D	CPM 설정 오류 2
		기기 일련번호(11자리수)와 기기 식별코드를 비교합니다. 세부 정보: NV-RAM 교체 또는 장애 때문에 기기 일련번호를 식별할 수 없습니다.
		기기 일련번호(11자리) 또는 기기 식별코드가 일치하지 않습니다.
		<ul style="list-style-type: none"> • 이전에 설치한 NV-RAM을 장착합니다. • SP5-825(NV-RAM 데이터 다운로드)를 이용하여 NV-RAM에 있는 데이터를 다운로드 합니다.

SC 번호	유형	오류 이름/오류 상태/주요 원인/해결책
SC995-03	D	CPM 설정 오류 3
		기기 일련번호(11자리수)와 기기 식별코드를 비교합니다. 세부 정보: 컨트롤러를 잘못 교체하거나 기능 장애 때문에 기기 식별 코드를 식별할 수 없습니다.
		기기 일련번호(11자리) 또는 기기 식별코드가 일치하지 않습니다.
		지정된 컨트롤러로 교체합니다.

SC 번호	유형	오류 이름/오류 상태/주요 원인/해결책
SC995-04	D	CPM 설정 오류 4
		기기 일련번호(11자리수)와 기기 식별코드를 비교합니다.
		기기 일련번호(11자리) 또는 기기 식별코드가 일치하지 않습니다.
		부품을 원래 구성으로 되돌리고, 지침에 따라서 교체합니다.

SC900(컨트롤러)

SC 번호	유형	오류 이름/오류 상태/주요 원인/해결책
SC900-00	A	전기 카운터 오류
		전기 전체 카운터 값이 규격에 맞지 않습니다. 오류는 전체 카운터를 증가할 때 탐지됩니다.
		<ul style="list-style-type: none"> • 예상치 못한 NV-RAM이 장착되었습니다. • NV-RAM 불량 • NV-RAM 데이터가 손상되었습니다. • 외부 요인 때문에 예상치 못한 영역에 데이터를 썼습니다. • PRT 수신을 위한 SRM이 요청한 카운트가 완료되지 않았습니다.
		NV-RAM을 교체합니다.

SC 번호	유형	오류 이름/오류 상태/주요 원인/해결책
SC910-01	C	외부 컨트롤러 오류 1
SC910-02	C	외부 컨트롤러 오류 2
SC910-03	C	외부 컨트롤러 오류 3
		<p>-01 외부 컨트롤러가 엔진부에서 예상하지 못한 명령을 수신합니다.</p> <p>-02 외부 컨트롤러가 엔진부에서 잘못된 명령을 수신합니다.</p> <p>-03 외부 컨트롤러가 사양을 벗어난 엔진 상태를 수신합니다.</p> <p>외부 컨트롤러에 대한 설명을 참조하십시오R</p> <p>전원을 끕니다/켜니다.</p>

SC 번호	유형	오류 이름/오류 상태/주요 원인/해결책
SC910-10	C	외부 컨트롤러 오류 1
		SC910-01 ~ -03에 설명된 이유로 외부 컨트롤러 오류가 감지되었습니다.
		외부 컨트롤러에 대한 설명을 참조하십시오R
		전원을 끕니다/켜니다.

SC 번호	유형	오류 이름/오류 상태/주요 원인/해결책
SC919-00	D	외부 컨트롤러 다운
		변환 모듈인 EAC(External Application Converter)가 정상적으로 작동되는 동안, FLUTE 직렬 드라이버로부터 전력선 중단 신호가 감지되었거나 다른 스테이션으로부터 BREAK 신호가 감지되었습니다.
		외부 컨트롤러와 기계가 올바르게 작동하고 있었지만(*) 외부 컨트롤러의 전원이 꺼졌거나 다시 부팅되었거나 비디오 버스의 연결이 끊어졌습니다. * 외부 컨트롤러를 사용하는 인쇄 또는 스캐닝.
		전원을 끕니다/켁니다.

SC 번호	유형	오류 이름/오류 상태/주요 원인/해결책
SC920-02	B	프린터 애플리케이션 오류(작업 메모리를 획득할 수 없습니다)
SC920-04	B	프린터 애플리케이션 오류(필터 프로세스가 비정상적으로 종료됨)
		오류가 응용 프로그램에서 검출되었으며, 더 이상의 작동을 할 수 없습니다.
		<ul style="list-style-type: none"> • 소프트웨어에 버그가 있습니다. • 하드웨어가 계획대로 구성되지 않았습니다(예를 들어, 메모리 부족).
		<ul style="list-style-type: none"> • 전원을 끕니다/켁니다. • 메모리 저장 용량을 늘립니다.

SC 번호	유형	오류 이름/오류 상태/주요 원인/해결책
SC921-00	B	프린터 애플리케이션 오류(상주 글꼴을 찾지 못했음)
		프린터 시작 시 상주 글꼴을 찾을 수 없습니다.
		상주 폰트 파일이 누락되어 있습니다.
		전원을 껐다가 켵니다.

SC 번호	유형	오류 이름/오류 상태/주요 원인/해결책
SC925-00	B	NetFile 기능 오류
SC925-01	B	NetFile 기능 오류
		<p>HDD의 NetFile 파일 관리를 사용할 수 없거나, NetFile 관리 파일이 손상되어 작업을 계속할 수 없습니다.</p> <ul style="list-style-type: none"> • HDD 불량 • HDD 액세스 도중에 전원 장애로 일어난 HDD 불일치 등. • 소프트웨어 버그
		<p>HDD 오류(SC860 ~ SC865)와 관련된 다른 SC가 동시에 발급되면 HDD가 원인입니다. 다른 SC를 해결합니다.</p> <ul style="list-style-type: none"> • SC860 ~ SC865가 발급되지 않은 경우 <ul style="list-style-type: none"> • 전원을 껐다가 켭니다. • 이것이 작동되지 않으면 HDD NetFile 파티션을 초기화합니다 (SP5-832-011: HDD 포맷(Ridoc I/F0). 대기 중인 전송할 팩스 메시지와 캡처할 문서를 분실하게 되기 때문에 고객 승인이 필요합니다. <p>절차:</p> <ol style="list-style-type: none"> 1. 사용자 도구 모드에 들어가서 "전송 설정"을 실행하여 전송 스케줄에 포함된 모든 수신 팩스 문서를 인쇄합니다. 그 다음에 이를 지웁니다. 2. 사용자 도구 모드의 문서 관리에서 전송 문서를 일괄 삭제합니다. 3. SP5-832-011을 실행하고 기기 전원을 껐다가 켭니다. <ul style="list-style-type: none"> • 이것이 문제를 해결하지 않으면 HDD(SP5-832-001: HDD 포맷(전체))의 모든 파티션을 초기화하고 기기를 껐다가 켭니다. <p>HDD의 문서 및 주소록 정보가 지워질 것이기 때문에 고객의 승인이 필요합니다. 저장된 수신 팩스 메시지는 보호 받지만 순서는 바뀔 수 있습니다.</p> <ul style="list-style-type: none"> • 이것이 문제를 해결하지 않으면 HDD를 교체합니다.

SC 번호	유형	오류 이름/오류 상태/주요 원인/해결책
SC990-00	D	소프트웨어 작동 오류
		소프트웨어가 예상치 못한 작업을 시도했습니다.
		<ul style="list-style-type: none"> • 매개변수 오류 • 내부 매개변수 오류 • 불충분한 작업 메모리 • 일반적으로 탐지할 수 없는 이상이 원인인 작업 오류.
		<ul style="list-style-type: none"> • 전원을 껐다가 켭니다. • 컨트롤러와 BCU 보드의 소프트웨어를 다시 설치합니다.

SC 번호	유형	오류 이름/오류 상태/주요 원인/해결책
SC991-00	C	회복할 수 없는 소프트웨어 작업 오류
		소프트웨어가 예상치 못한 작업을 시도했습니다. SC991은 CS990과 다르게 회복 가능한 오류에 대한 것입니다.
		<ul style="list-style-type: none"> • 매개변수 오류 • 내부 매개변수 오류 • 불충분한 작업 메모리 • 일반적으로 탐지할 수 없는 이상이 원인인 작업 오류.
		로깅 전용

SC 번호	유형	오류 이름/오류 상태/주요 원인/해결책
SC992-00	D	미지정 SC를 발급했습니다.
		시스템이 제어하지 못하는 SC가 발생했습니다.
		<ul style="list-style-type: none"> • 이전 모델의 SC를 잘못 사용했습니다. • 기본적으로 소프트웨어 버그입니다.
		전원을 끕니다/켅니다.

SC 번호	유형	오류 이름/오류 상태/주요 원인/해결책
SC994-00	C	일반적으로 탐지할 수 없는 이상이 원인인 작업 오류.
		레코드의 개수가 펌웨어의 서비스 레이어에서 관리되는 이미지의 제한을 초과했기 때문에 오류가 발생했습니다.
		조작 패널에 너무 많은 애플리케이션 화면이 열려 있는 경우 이 오류가 발생할 수 있습니다.
		로깅 전용.

SC 번호	유형	오류 이름/오류 상태/주요 원인/해결책
SC997-00	D	애플리케이션 기능 선택 오류
		조작 패널 키가 선택한 애플리케이션이 비정상적으로 작동했습니다(응답 없음, 비정상 종료).
		소프트웨어 버그(주로 애플리케이션)
		<ul style="list-style-type: none"> • 애플리케이션이 필요로 하는 옵션 RAM, DIMM, 보드를 점검합니다. • 다운로드한 프로그램의 조합이 올바른지 점검합니다.

SC 번호	유형	오류 이름/오류 상태/주요 원인/해결책
SC998-00	D	애플리케이션 시작 오류
		<ul style="list-style-type: none"> • 주 전원을 켜 다음에 지정된 시간 내로 시스템에 애플리케이션을 등록하지 않았습니다. (애플리케이션이 시작되지 않음/모든 애플리케이션이 비정상 상태로 종료되었음) • 애플리케이션이 시작되었지만 작성이 불가능합니다.
		<ul style="list-style-type: none"> • 소프트웨어 버그(주로 애플리케이션) • 애플리케이션 프로그램이 필요로 하는 옵션 RAM, DIMM, 보드. 올바르게 설치되지 않았습니다.
		<ul style="list-style-type: none"> • 전원을 끕니다/켜니다. • 옵션 RAM, DIMM, 보드를 점검함 • 프로그램 조합을 점검함 • 컨트롤러 보드를 교체합니다.

SC 오류에 대한 문제 해결

SC285-02(MUSIC 오류)가 표시될 때

원인

- ID 센서가 MUSIC 패턴을 감지할 수 없습니다
- 색상 정합 오류가 특정값보다 큼니다

(추정 사유)

1. 큰 드리프트

"큰 드리프트"는 색상 정합 오류가 특정값보다 클 경우에 대한 상태입니다.

"큰 드리프트" 상태에서, MUSIC 패턴이 주 스캔 방향으로 시프트되어(측면으로), MUSIC 센서(TM/ID 센서)를 감지할 수 없는 위치로 이동하거나, 패턴 중복으로 인해 모든 패턴을 감지할 수 없습니다.

2. MUSIC 패턴 밀도 오류

저밀도를 가진 패턴

3. 이미지 전송 벨트/ 이미지 전송 장치 결함

- 벨트 손상됨
- 벨트 주름 발생, 벨트 비틀어짐
- 세척 오류
- 얼룩진 배경
- 필름막

"필름막"은 시간이 경과하면서 표면 특성이 변하는 현상입니다.

광택은 표면 특성 중 하나입니다. "필름막" 상태에서, 이미지 전송 벨트 표면의 전체 또는 일부(벨트 모향)가 흐려집니다. "필름막"은 반사광을 변화시키고, MUSIC 센서(TM/ID 센서)가 오류를 유발하는 잘못된 입력을 감지할 수 있습니다.

4. MUSIC 센서(TM/ID 센서) 불량

- 커넥터/하네스 분리됨
- 센서 표면 오염
- 센서 오작동
- BCU 오작동

5. 용지 전송 접촉/해제 mechanism 불량

- 커넥터/하네스 분리됨
- 모터/센서 오작동

- 이미징 IOB 오작동
6. 레이저 장치의 레이저 광학기 위치 모터 결함
- 커넥터/하네스 분리됨
 - 모터 오작동
 - 이미징 IOB 오작동

해결책

SC285-02이 로깅 SC(SC 유형 C)이므로, 오류가 발생한 즉시 표시되지 않습니다. 장비가 작동하더라도, SC가 발생했는지 SC 내력을 보고 복구 작업을 수행합니다.

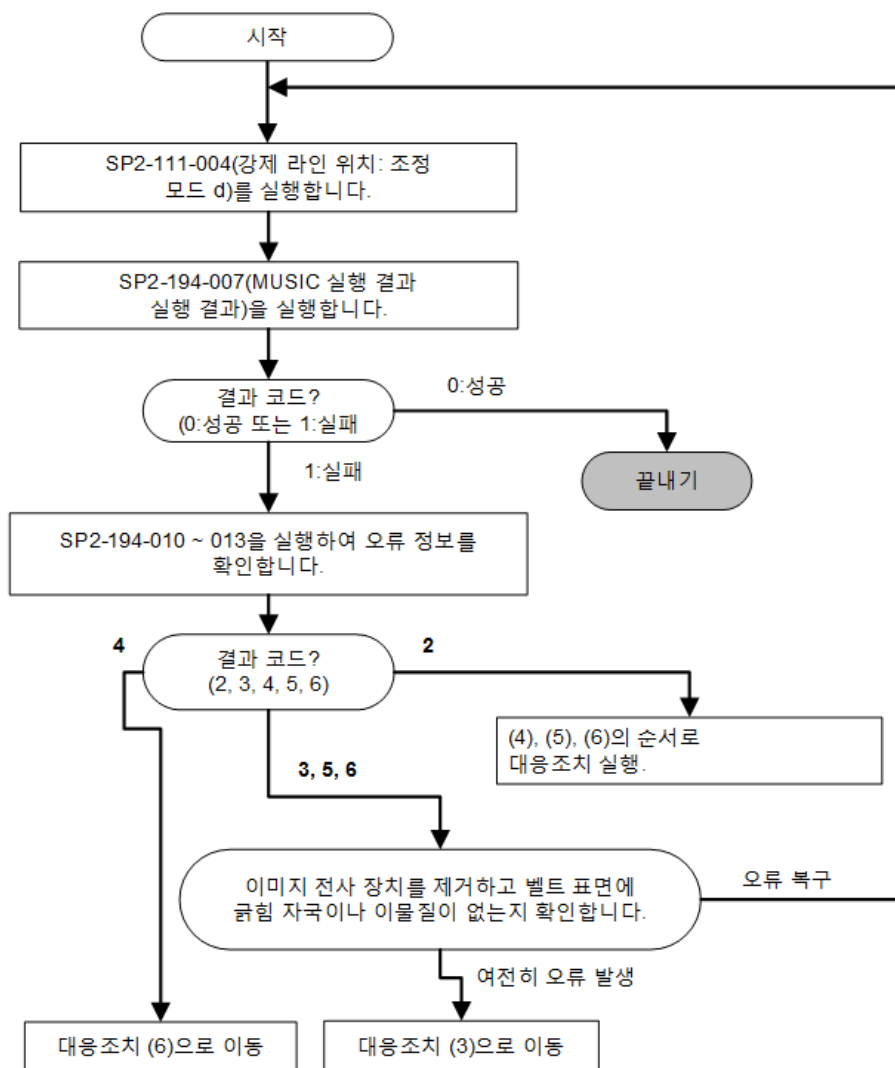

MUSIC 오류가 해결되지 않으면 (2)에서 (6)의 순서로 대응조치를 실행합니다.
MUSIC 작동 시 SC370이 발생하면 SC370 복구 절차를 참고합니다.

KO_w_d238m0753b_en

조치 (1): 큰 드리프트

MUSIC 보정 결과를 저장할 때 비정상 수치가 SP에 포함될 수 있습니다.

1. SP2-180-001(Line Pos. Adj.: 색상 정합 정리)를 실행합니다.
2. SP2-111-004(강제 라인 위치: 조정 Mode d)를 실행합니다.
3. SP2-194-007(MUSIC 실행 결과: 실행 결과)를 실행합니다.

조치 (2): MUSIC 패턴 밀도 오류

MUSIC을 실행하고 결과를 확인합니다.

1. SP3-011-001(수동 ProCon :실행 : 정상 ProCon)을 실행합니다.
2. SP2-111-004(강제 라인 위치: 조정 Mode d)를 실행합니다.
3. SP2-194-007(MUSIC 실행 결과: 실행 결과)를 실행합니다.

조치 (3): 이미지 전송 벨트/이미지 전송 장치 불량

1. SP2-112-001(TM/ID 센서 확인 실행)을 실행합니다.
2. SP2-112-010(TM/ID 센서 테스트 일반:FCR)을 확인합니다.
 - 결과가 "111"이면 정상입니다
-->다른 조치 실행.
 - 결과가 "2xx", "x2x", 또는 "xx2"이면 Vsg 조정에 실패했습니다
-->SC370에 대한 복구 작업 실행
 - 결과가 "3xx", "x3x", 또는 "xx3"이면 벨트에 오염물, 상처 또는 요철이 존재할 수 있습니다.
-->다음 절차를 실행합니다;
 1. 이미지 전송 장치를 제거하고, 오염물 또는 상처 등 요철을 확인하고 세척 후 설치합니다.
 2. SP2-111-004(강제 라인 위치: 조정 Mode d)를 실행합니다.
 3. SP2-194-007(MUSIC 실행 결과: 실행 결과)를 실행합니다.
 4. 실패할 시, 이미지 전송 벨트/이미지 전송 장치를 교체합니다.
 - 결과가 "5xx", "6xx", "7xx", "8xx", "x5x", "x6x", "x7x", "x8x", "xx5", "xx6", "xx7", 또는 "xx8"이면 벨트에 오염물 또는 말림이 발생했을 수 있습니다.
--> 다음 절차를 실행합니다
 1. 이미지 전송 장치를 제거하고, 오염물 또는 상처 등 요철을 확인하고 세척 후 설치합니다.
 2. SP2-111-004(강제 라인 위치: 조정 Mode d)를 실행합니다.
 3. SP2-194-007(MUSIC 실행 결과: 실행 결과)를 실행합니다.
 4. 실패할 시, 이미지 전송 벨트/이미지 전송 장치를 교체합니다.

조치 (4): TM/ID 센서 불량

SP2-111-004(강제 라인 위치: 조정 모드 d) 및 SP2-194-007(MUSIC 실행 결과: 실행 결과) 오류가 발생할 때 다음 단계를 따릅니다.

1. TD/ID 센서를 청소하십시오.
2. TM/ID 센서에 대한 하네스 및 커넥터를 확인합니다.
3. TM/ID 센서를 교체합니다.
4. BCU를 교체합니다.

조치 (5): 용지 전송 접촉/해제 메커니즘 불량

MUSIC/ProCon 패턴이 용지 전송 롤러에 부착되었는지 확인합니다. 부착되었다면, 분리 불량일 수 있습니다.

1. 용지 전송 롤러의 분리 작업을 확인하기 위해 용지 전송 접촉 및 해제 모터를 작동하도록 SP5-804-255(출력 확인: 용지 전송 접촉 조작)을 실행합니다.
2. 파손 하네스 또는 커넥터 분리를 확인합니다.
3. 문제를 해결할 수 없으면, 이미징 IOB를 교체합니다.

조치 (6): 레이저 장치의 레이저 광학기 위치 모터 불량

1. 레이저 광학기 위치 모터의 작동을 확인하고 파손된 하네스 또는 커넥터 분리를 확인합니다. 비정상이 감지되면, 레이저 장치를 교체합니다.
2. 문제를 해결할 수 없으면, 이미징 IOB를 교체합니다.

SC370(TM (ID) 센서 보정 오류)가 표시되는 경우**원인**

- TM(ID) 센서 커넥터 없음/연결 오류
- TM(ID) 센서 감지 창 더러움
- TM(ID) 센서 오작동
- ITB에 파동(요동) 또는 벨트 미끄러짐

해결책

전원을 껐다 켜었을 때 SC가 발생 하는지 확인합니다. SC가 다시 발생한다면 다음 단계를 실시합니다.

1. TD/ID 센서와 관련된 모든 커넥터가 단단히 연결되었는지 확인합니다. 분리되거나 느슨해진 경우 커넥터를 다시 연결합니다.
2. TM/ID 센서가 오염된 경우, 젖은 천으로 청소하십시오(마른 천이나 알코올을 사용하면 안됨).
3. 이미지 전송 벨트 표면에 정상인지 확인합니다.
4. 이미지 전송 벨트 표면이 비정상적으로 발혀지면, 이미지 전송 벨트를 교체합니다.
 - 벨트 손상됨
 - 벨트 주름 발생, 벨트 비틀어짐
 - 세척 오류
 - 얼룩진 배경
 - 필름막

- 오작동에 대한 TD/ID 센서를 확인하고 불량률이 발견될 경우 복구 또는 교체하십시오.
- 하네스를 확인하십시오. 분리되거나 손상된 경우 하네스를 교체하십시오.
- 1에서 6단계 수행 후 SC가 없어지지 않으면 BCU를 교체합니다

복구 확인 절차

- SP3-320-001로 Vsg 조정 실행(Vsg 조정: 실행: P 센서).
- SP3-323-001(Vsg 조정 OK?: 최신)으로 결과를 확인합니다.
 - 코드가 "1"인 경우: 복구됨
 - 코드가 "1"이 아닌 경우: 복구되지 않음

복구 후 조정

SC370 복구 수행 후, 다음 조정 절차를 실행합니다.

- SP2-111-004(강제 라인 위치: 조정 Mode d)를 실행합니다.
- 다음 SP를 실행하고 결과를 확인합니다.
 - SP2-194-007 (실행 결과)
 - SP2-194-010 (오류 결과: C)
 - SP2-194-011 (오류 결과: M)
 - SP2-194-012 (오류 결과: Y)결과 샘플을 실행합니다
공장 기본값: 0
성공: 1
- SP3-011-001(수동 ProCon: Exe)을 실행합니다.
- 다음 SP를 실행하고 결과를 확인합니다.
 - SP3-012-001 ~ 010(전면)
 - SP3-012-011 ~ 020(중앙)
 - SP3-012-021 ~ 030(후면)실행 결과 샘플(왼쪽부터 YMCK 순서)
 - 공장 기본값:[00,00,00,00]
 - 시작 조정:[99,99,99,99]
 - 실패 Vsg 조정(Y):[21,99,99,99]
 - 현상 감마 오류 최대값(C):[99,99,55,99]
 - 성공:[11,11,11,11]

SC501, SC502, SC503, 또는 SC504(용지함 오류)가 표시되는 경우

SC501, SC502, SC503, 또는 SC504이 발생했습니다.

해결책

1. SC가 발생한 용지함[A]을 빼서, 용지함의 전면부를 들어올리고, 완전히 빼 냅니다 (사진은 용지함 1을 보여줍니다).

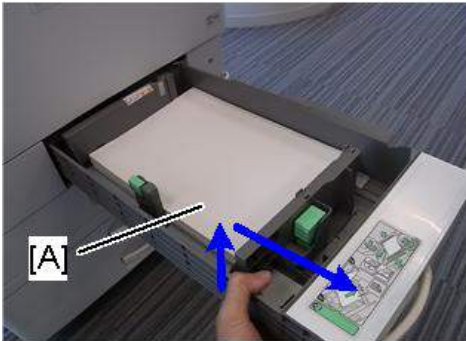

d238m0902

2. 기계에 종이 걸림이 있는지 확인하고 있는 경우 제거합니다.



d238m0903

3. 시트가 담을 수 있는 한도를 초과한 경우 용지량을 줄입니다.

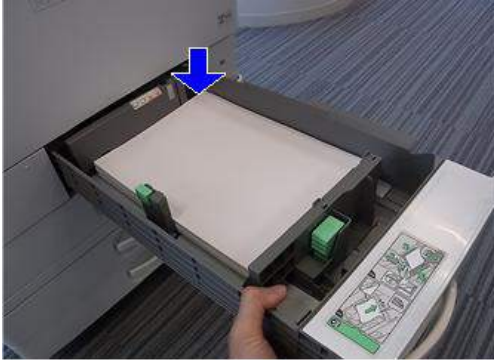

d238m0904

4. 용지함을 재부착합니다. 부착 시 용지함을 약간 들어 올립니다.

SC544-02, SC554-02(비 접촉식 서미스터 높은 온도 감지)가 표시될 때

6

SC544-02 또는 SC554-02가 표시되면 기기가 손상되었을 수 있습니다. 따라서, 다음 절차에 따라 정착 장치 또는 정착 슬리브 벨트 장치를 교체합니다.

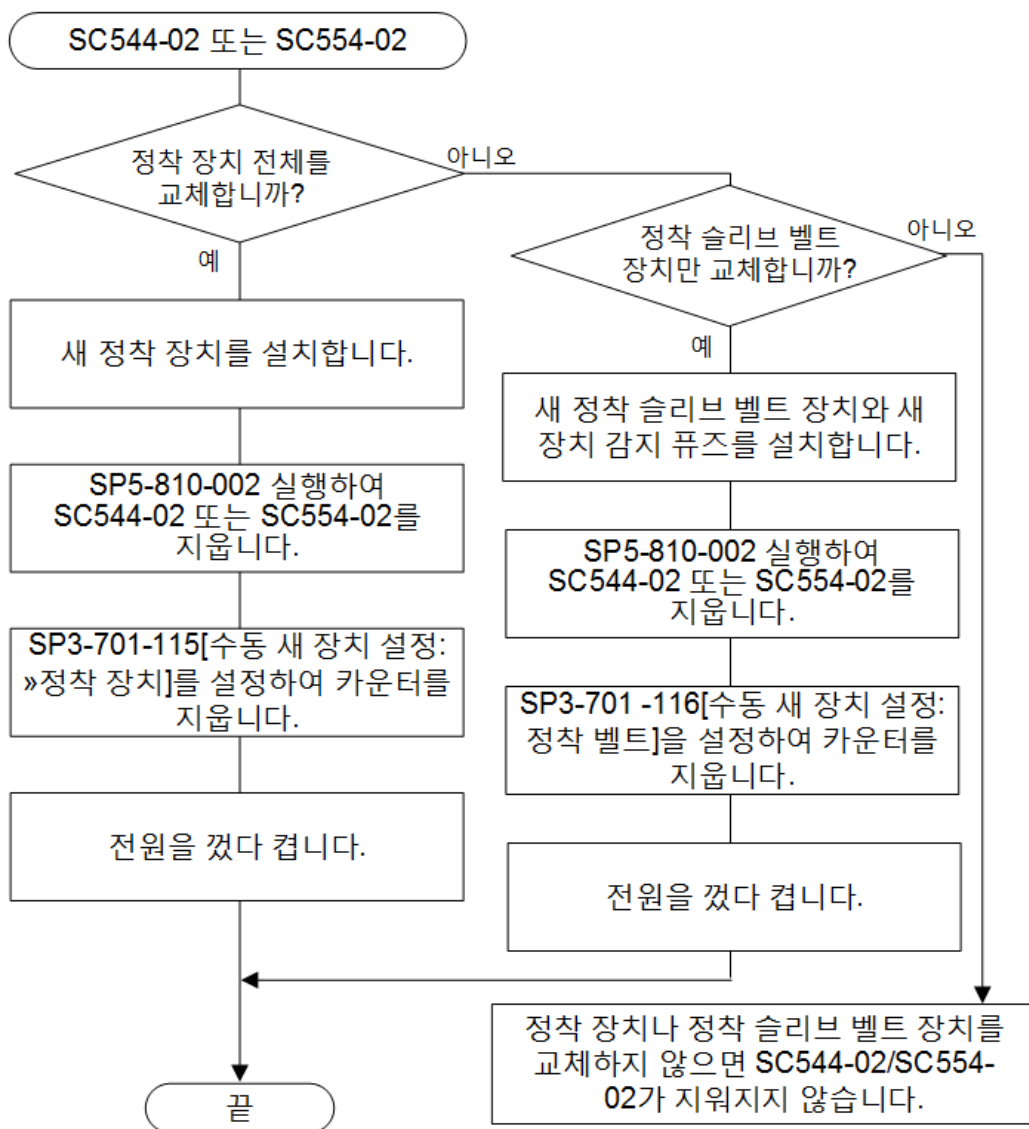

KO w_d244c6008_en

SC544-02 또는 SC554-02를 해제하기 위해, 정착 장치를 교체하거나 정착 장치에 정상적인 새로운 검출 퓨즈를 설치해야 합니다. 정상적인 새 검출 퓨즈는 정착 슬리브 벨트 장치에 제공됩니다.

정착 슬리브 벨트 장치를 교체할 때, 아래의 절차를 따르십시오.

SP 설명

- SP5-810-002[SC 재설정: 하드 고온 감지]
정착 하드웨어 SC를 삭제합니다.
- SP3-701-115[수동 새 장치 설정: #정착 장치].

새 장치 감지 플래그 ON/OFF를 설정합니다.

- SP3-701-116[수동 새 장치 설정: 정착 벨트].

새 장치 감지 플래그 ON/OFF를 설정합니다.

새 장치 감지 퓨즈를 사용하여 SC544-02/SC554-02를 해제하는 방법

1. 새 정착 슬리브 벨트 장치를 설치합니다. (528페이지의)
2. 새 정착 슬리브 벨트 장치와 함께 제공되는 새 장치 감지 퓨즈가 있습니다.

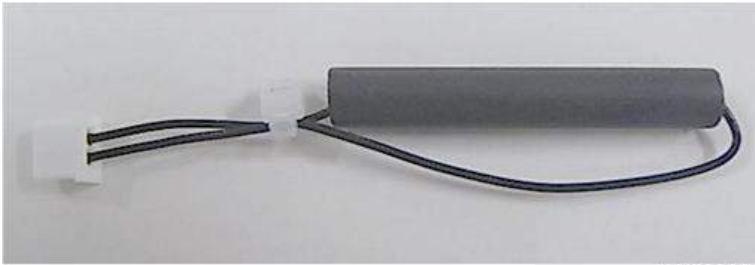

d146f00007

3. 새로운 장치 감지 퓨즈를 커넥터[A]에 연결하고 빈 공간[B]에 있는 퓨즈에 배치합니다.

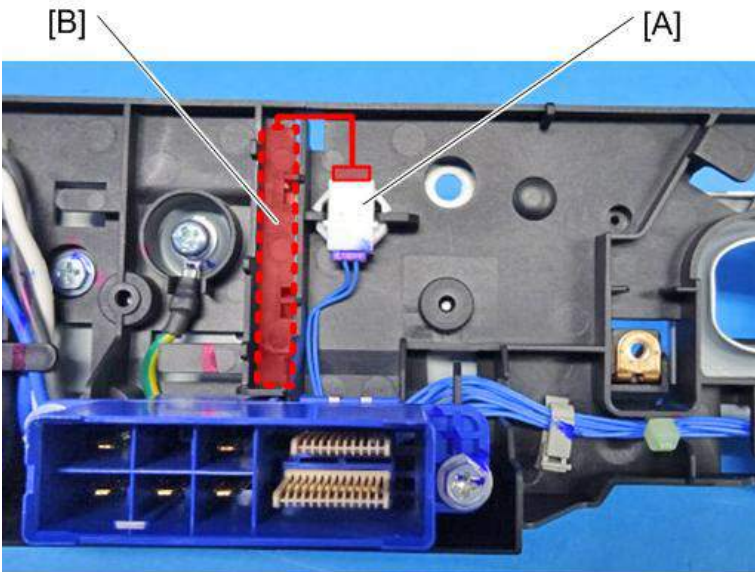

D238m1153

4. 정착 장치를 다시 부착합니다.
5. 전원을 켭니다.
6. SP5-810-002[SC 재설정: 하드 고온 감지]를 실행합니다.
7. SP3-701-116(수동 새 장치 설정: 정착 장치)를 “1” 로 설정합니다.

8. 전원 스위치를 껐다가 켭니다.

SC663, 664, 665, 667, 668, 및 670-01의 격리 다이어그램

SC663, 664, 665, 667, 668 및 670-01의 원인으로 간주되는 모듈은 다음과 같습니다.

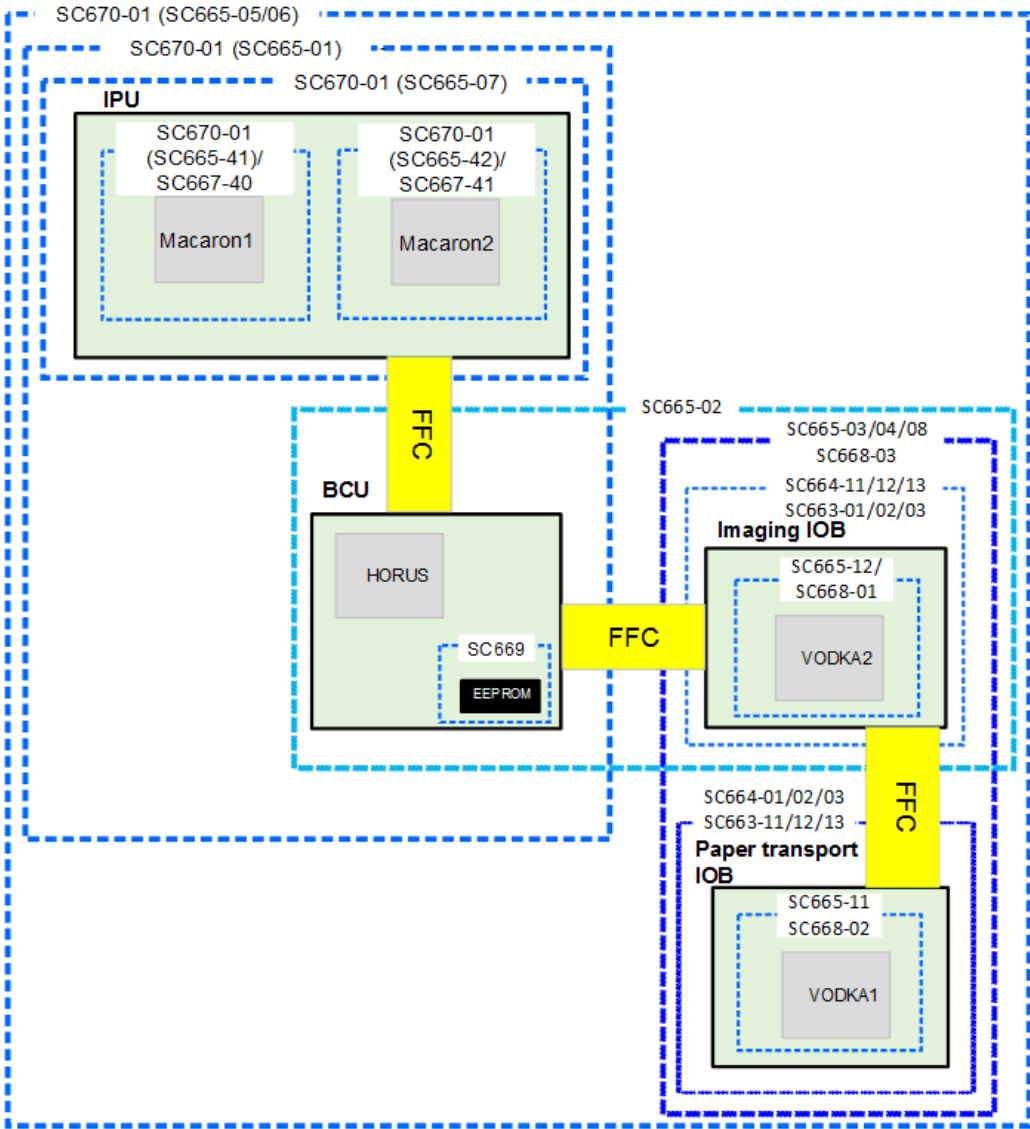

w_d238m2108a_en

SC670(엔진 시작 오류)가 표시되는 경우

원인

엔진 보드가 예상하지 못한 시간에 리셋되고, 다시 가동하지 않습니다.

해결책

참고: CTL = 컨트롤러

SC670-01

기계를 부팅할 때 엔진 가동 오류

이 증상이 발생하면, 최선의 조치를 결정하기 위해 다음 차트를 이용하십시오.

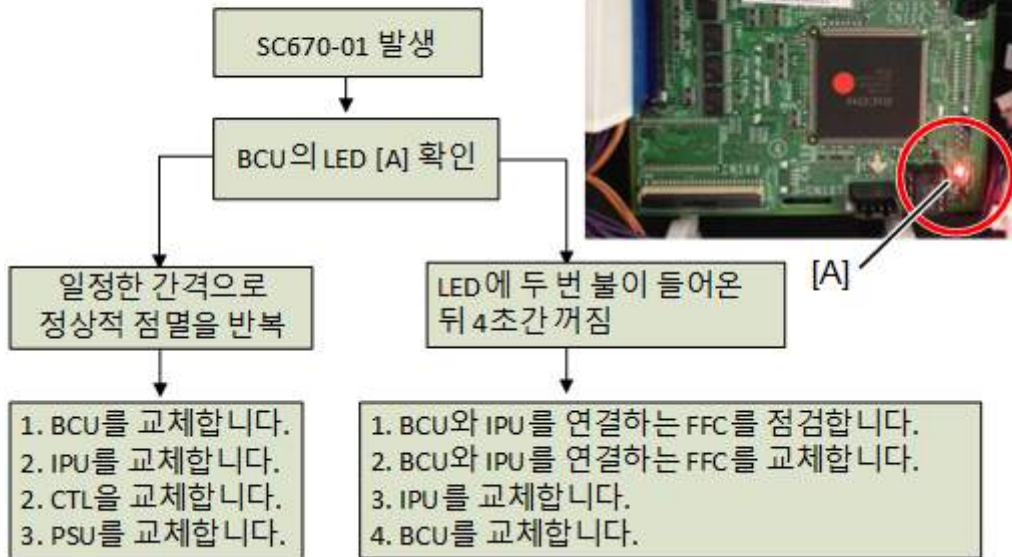

w_d238m0934b

SC670-02

기계를 작동 중 엔진 가동 오류.

하기에 설명된 절차를 위해 부품을 교체하십시오(이러한 부품이 파손되었거나 오류를 유발할 가능성이 큼).

1. BCU를 교체합니다

2. IPU를 교체합니다
3. CTL 교체
4. PSU 교체합니다

SC670-03

기계를 부팅할 때 IPU 가동 오류.

하기에 설명된 절차를 위해 부품을 교체하십시오(이러한 부품이 파손되었거나 오류를 유발할 가능성이 큼).

1. IPU를 교체합니다
2. CTL 교체
3. PSU 교체합니다
4. BCU를 교체합니다.

SC670-04

엔진 및 컨트롤러 사이의 통신 오류.

하기에 설명된 절차를 위해 부품을 교체하십시오(이러한 부품이 파손되었거나 오류를 유발할 가능성이 큼).

1. IPU를 교체합니다
2. BCU를 교체합니다
3. CTL 교체
4. PSU 교체합니다

SC672(컨트롤러 가동 오류)가 표시되는 경우

증상

참고: CTL = 컨트롤러

다음 문제가 발생합니다.

SC672-00	기계 전원을 켤 경우 조작 패널과 CTL 사이의 통신 오류.
SC672-10	기계 전원을 켤 경우 조작 패널과 CTL 사이의 통신 오류(수신).
SC672-11	기계 전원을 켤 경우 조작 패널과 CTL 사이의 통신 오류(발송).
SC672-12	정상 가동 후 조작 패널과 CTL 사이의 통신 오류.
SC672-13	정상 가동 후 조작 패널과 CTL 사이의 통신 오류: 조작 패널 감지되지 않음.

참고

- 기록되지 않았기 때문에 SC672가 SMC 보고서에 표시되지 않습니다.
- 스마트 조작 패널은 USB 케이블 및 IPU를 통해 컨트롤러와 통신합니다. 패널이 컨트롤러와 통신할 수 없을 때 SC672가 트리거됩니다.

원인

SC672의 가능한 원인은 다음과 같습니다.

- USB 통신 경로 오류(USB 케이블, IPU)
- CTL의 작동 중 비정상적인 중단으로 인한 CTL 부팅 오류 및/또는 조작 패널 부팅 오류.

조작 패널의 가능한 원인은 다음과 같습니다.

- USB 통신 경로 오류(USB 케이블, IPU)
- 조작 패널은 CTL 부팅 오류로 인해 CTL과 통신할 수 있습니다

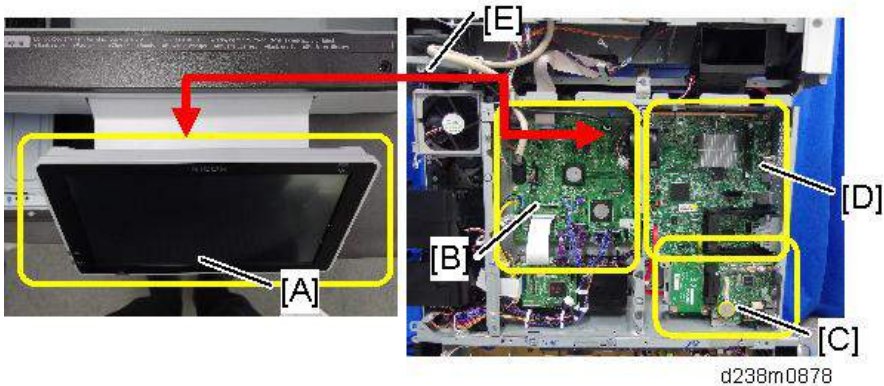

- [A]: 조작 패널
- [B]: IPU
- [C]: FCU
- [D]: 컨트롤러
- [E]: USB 케이블

해결책

다음 절차를 수행하십시오.

1. 기계 전원을 끈 다음 켭니다.
2. SC672가 발생 시 원인과 최상의 조치를 결정하기 위해 하기의 흐름도에 있는 조치를 수행하십시오.

참고

- 이 흐름도에 있는 조치를 수행한 후 SC가 다시 발생하며, 다음을 수행하십시오.
 - SC819(캐시 오류)가 SC 내력 중 표시되면, 컨트롤러 보드를 교체합니다.
 - SC991(SCS: scs 시간 카운트 레벨 c')가 SC 내력 중 표시되면, 컨트롤러 보드 및 USB 케이블을 교체합니다.

SC672가 발생 시 교체할 부품을 결정하기 위한 흐름도

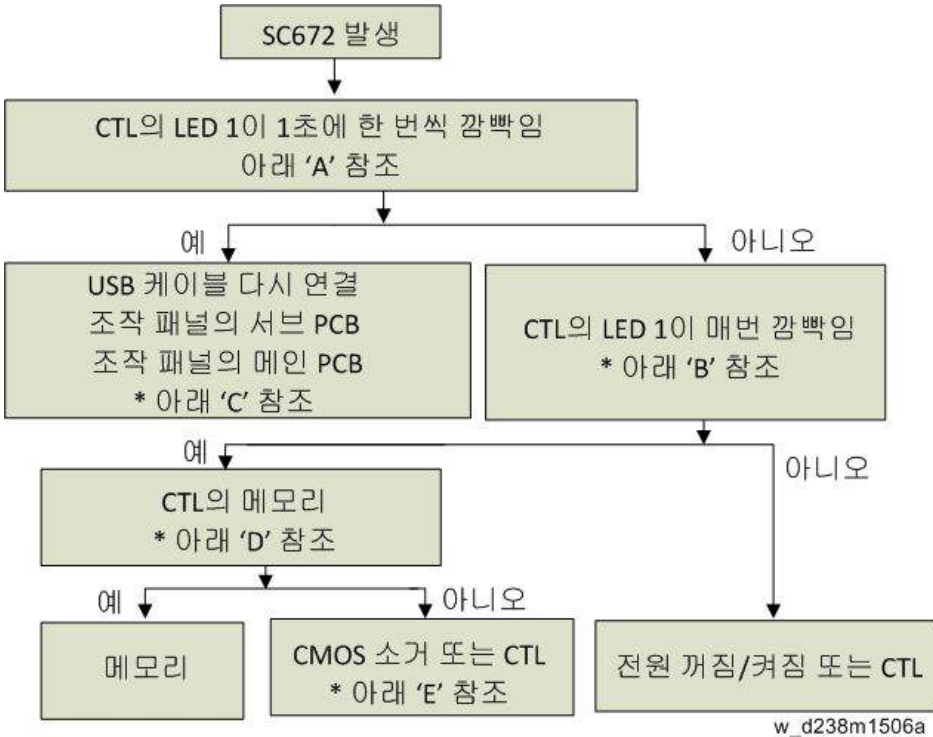

부품	원인을 결정하는 방법
USB 케이블	1초 동안의 CTL에 있는 LED가 깜박입니다
조작 패널	1초 동안의 CTL에 있는 LED가 깜박입니다
CTL	CTL에 있는 LED가 계속해서 깜박입니다
메모리	CTL에 있는 LED가 계속해서 깜박입니다

조작 패널의 표시가 없는 경우 교체할 부품을 결정하는 흐름도

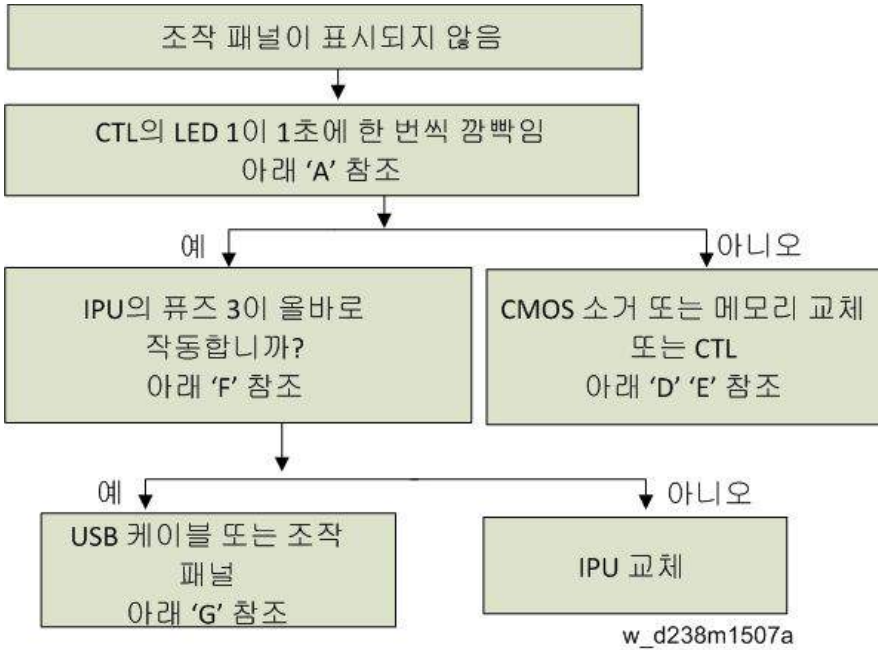

부품	원인을 결정하는 방법
USB 케이블	1초 동안의 CTL에 있는 LED가 깜박입니다
조작 패널	1초 동안의 CTL에 있는 LED가 깜박입니다
IPU	IPU에 있는 퓨즈 3
CTL	CTL의 LED가 깜박이지 않습니다
메모리	CTL의 LED가 깜박이지 않습니다

[A]: 컨트롤러 보드 위에 있는 LED

CTL에 있는 LED의 조건(켜짐, 꺼짐, 깜박임)을 확인합니다.

CTL 위의 LED /POSTCODE 영역

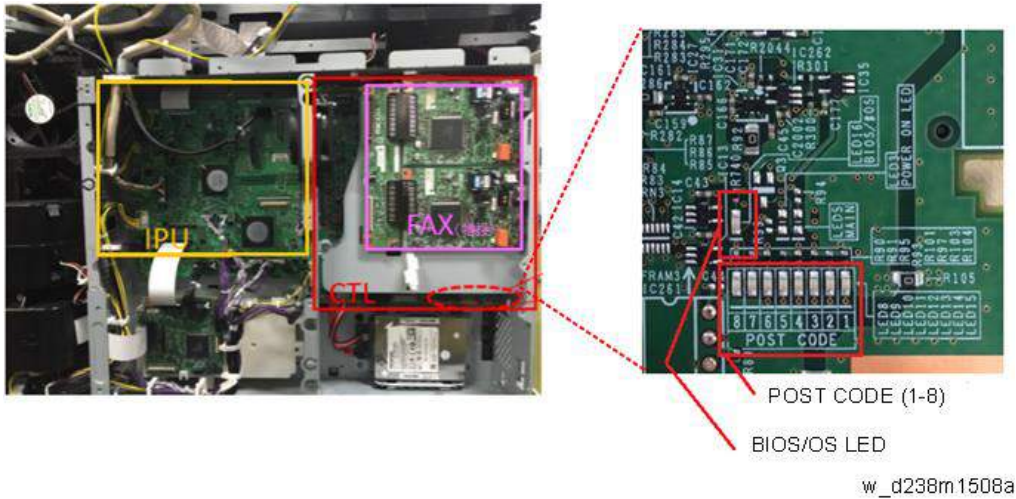

정상 상태: 1초 동안 POSTCODE LED 8 및 BIOS LED가 깜박임

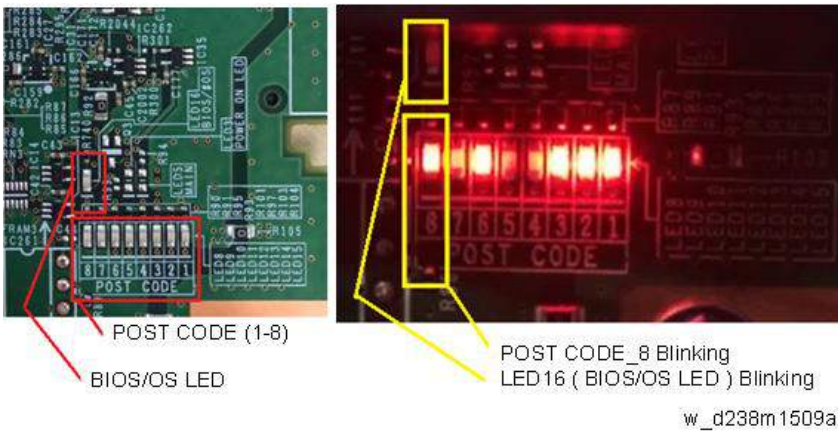

6

번호	참고
LED	CPU의 경우 - CPU가 정상적으로 작동하는 경우 POSTCODE 8 및 LED16가 깜박임. - CPU에 문제가 있는 경우 POSTCODE 8 및 LED16가 켜지거나 꺼집니다.

[B]: 비정상 모드: 컨트롤러 보드에 있는 LED

LEB 1에서 8이 계속 깜박입니다

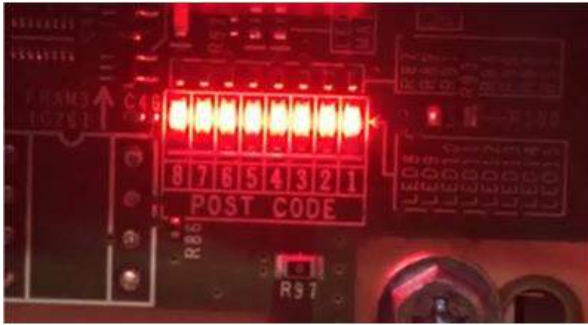

d238m1510a

번호	참고
POSTCODE E 1-8	1. 자기 진단 코드의 경우(BIOS). 2. BIOS 가동 후, LED 4,5,7이 꺼지고, LED 1,2,3,6이 켜지고,d LED 8이 깜박입니다. CPU에 문제가 있는 경우 LED 8이 켜지거나 꺼집니다.
LED 16	- BIOS 가동 중 LED는 켜집니다. - OS가 가동 중 LED가 깜박입니다.

[C]: USB 케이블의 재연결 및 교체

1. IPU 보드 및 조작 패널 간의 USB 케이블을 다시 연결합니다.



CABLE: OPERATION
SUB-UNIT:USB3.0

PCB:SUB:PROGRAM:ASSY

w_d238m1511a

케이블을 연결한 경우, 하기의 그림과 같이 케이블의 몰딩 부분을 잡고 커넥터 부위에 과도한 힘을 가하지 마십시오. 커넥터의 상방향으로 과도한 힘을 가하면 연결 문제가 발생할 수 있습니다.

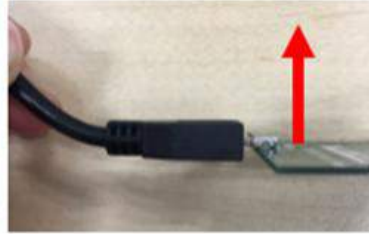

d238m0927a

2016년 10월 이후 제조된 기계에 적용됨:
케이블의 상단을 덮는 브래킷[A]을 추가합니다.

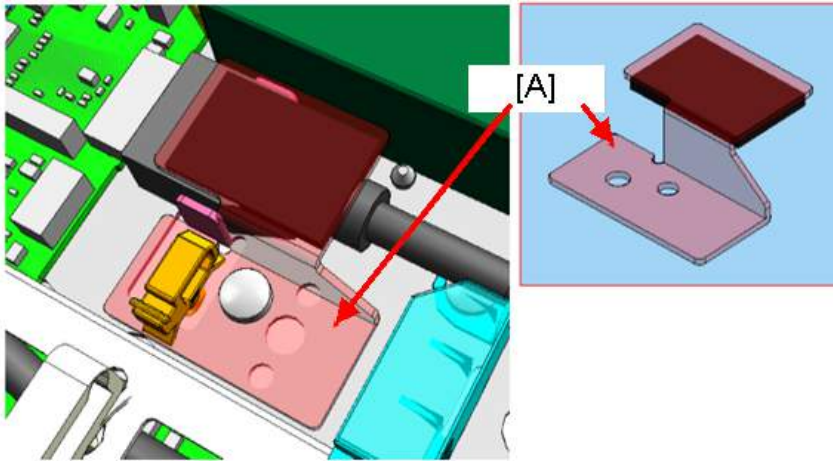

d238m0928a

조작 패널에 대한 PCB

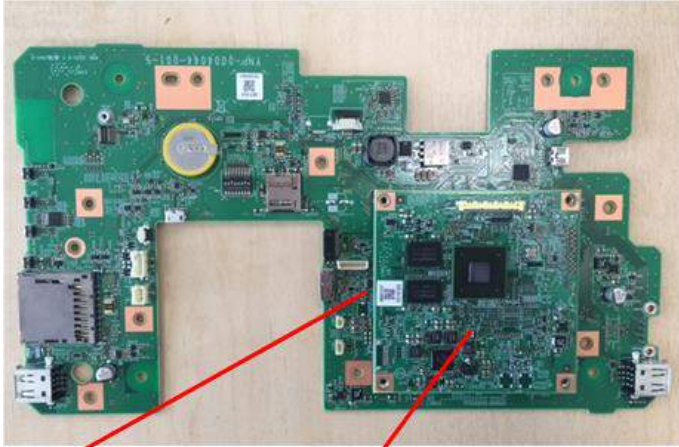

PCB:SUB:PROGRAM:ASS'Y PCB:MAIN:PROGRAM:ASS'Y
w_d238m 1512a

USB 커넥터[B](IPU)

6

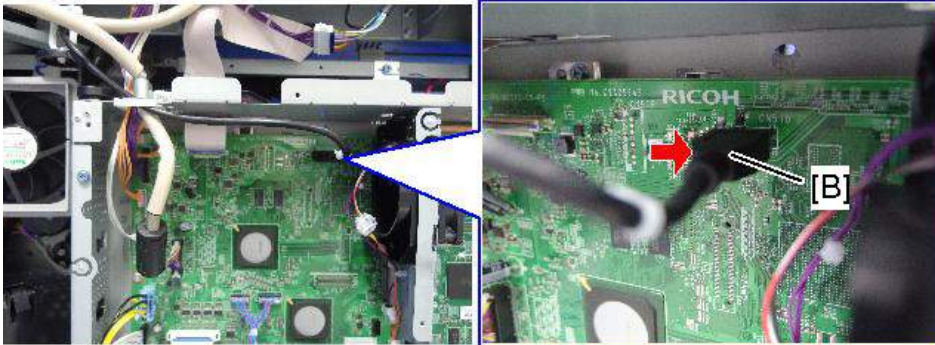

d238m0879

[D]: 메모리 교체

1. 기기의 전원을 끕니다.
2. 그림과 같이 CTL에 메모리를 부착합니다(수직 방향으로).



d238m 1513a

3. 후크를 잠금니다.



d238m1514a

[E]: CMOS 삭제

1. 기기의 전원을 끕니다.
2. 10초 동안 덮 스위치 1-3을 껍니다
3. 덮 스위치 1-3을 끕니다
4. 기계 전원을 껍니다.

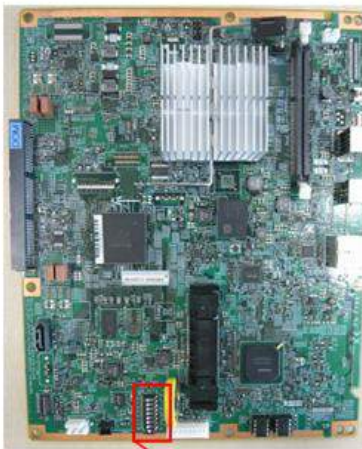

DipSW1

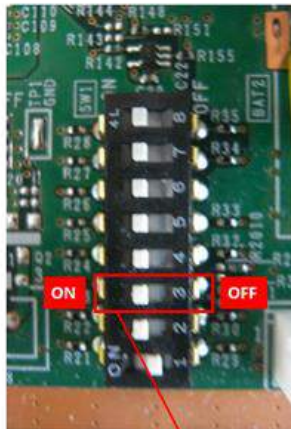

DipSW1-3 for CMOS CLEAR

w_d238m1515a

[F]: IPU 위에 있는 퓨즈

IPU 위에 있는 퓨즈



d238m1517a

[G]: USB 케이블 및 조작 패널 교체

1. 플래튼 덮개, 또는 ARDF/SPDF를 제거합니다. (411페이지의)
2. 스캐너 우측 모서리의 나사를 분리합니다.

6



 x1

d238m1300

3. 스캐너 우측 덮개[A]를 제거합니다

상측 부품에 있는 후크를 제거하고, 후면 방향으로 덮개를 밀어 넣습니다.

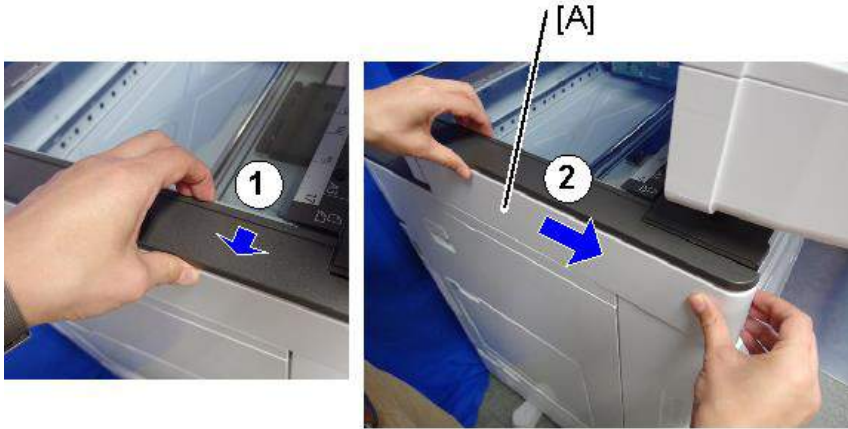

d238m1301

4. 스캐너 전면 덮개[A]를 제거합니다

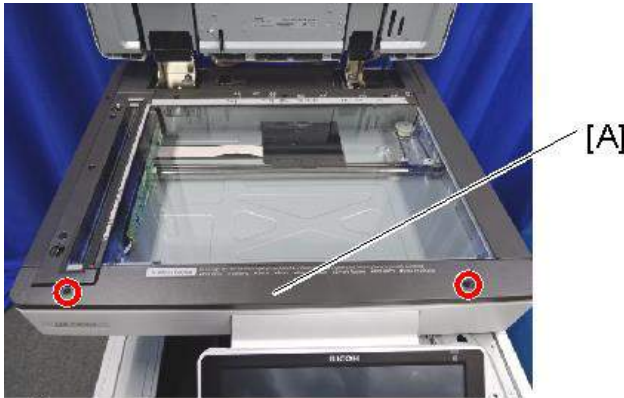

🔧 x2

d238m1026

5. 스캐너 왼쪽 덮개[A]를 제거합니다

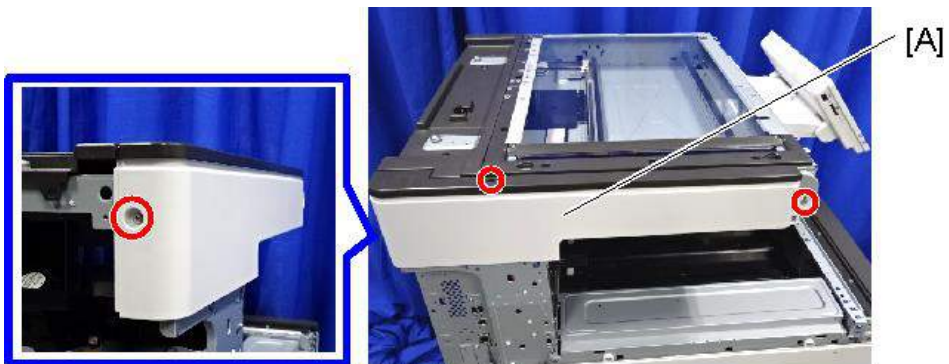

🔧 x2 🌀 x1

d238m1027

6. 조작 패널 상단 덮개[A]의 양측면을 잡고 탭의 후크를 분리한 후(청색 원으로 표시됨) 덮개를 제거합니다.

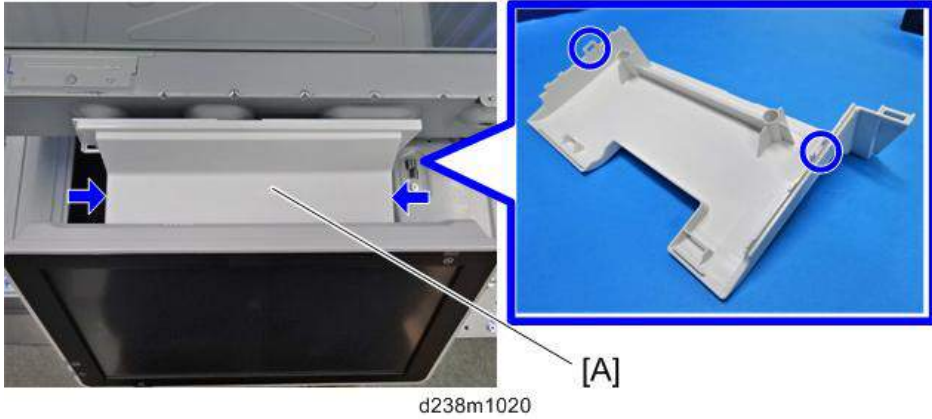

7. Remove the USB 케이블 커넥터[A]를 제거합니다 (🔧 x1, 🛠️ x2).

6

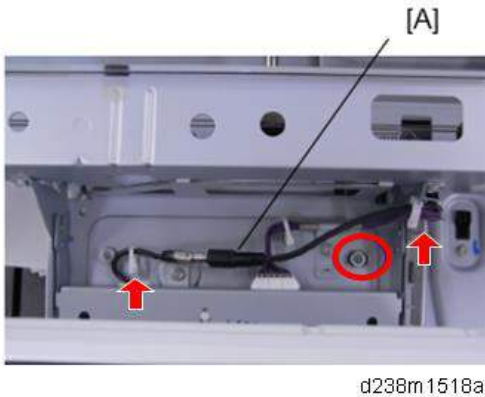

8. 두 개의 나사를 제거합니다(🔧 x2개).



9. 두 개의 커넥터를 제거합니다(🔌 x2개).

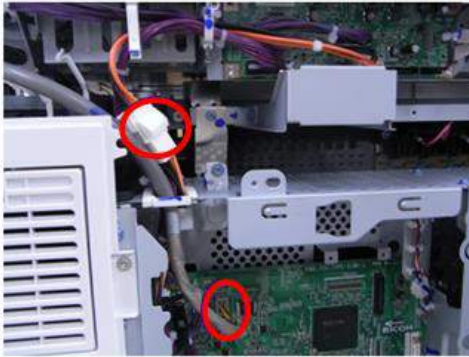

d238m1520a

10. 스캐너 장치[A]를 제거합니다(🔩 x11개).

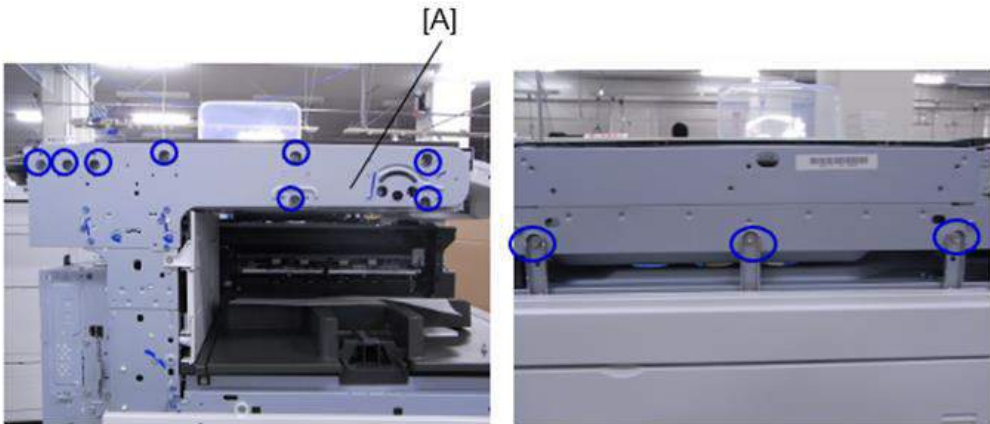

d238m1505a

참고

- 장치를 분리 또는 재부착할 때 다음 나사를 풀거나 제거하지 마십시오. 이 나사는 스캐너 캠을 제자리에 고정합니다. 스캐너 캠을 위치가 변경되면, 스캐너 정렬이 틀어집니다. 이 경우 이미지가 기울어지거나, 기타 이미지 정렬 문제를 초래합니다.

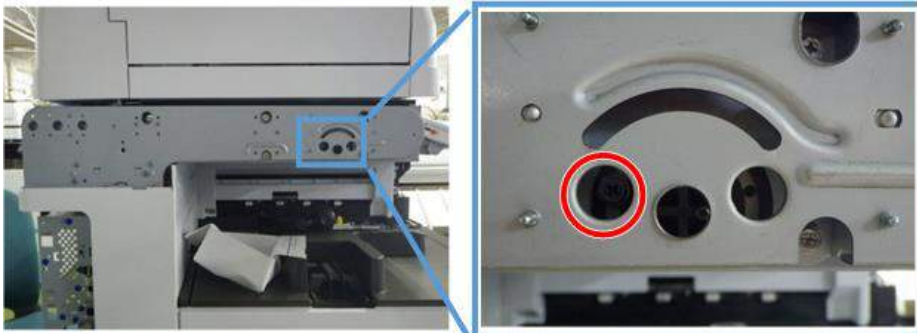

d238m1503a

11. USB 케이블을 제거합니다(🔌x5개)

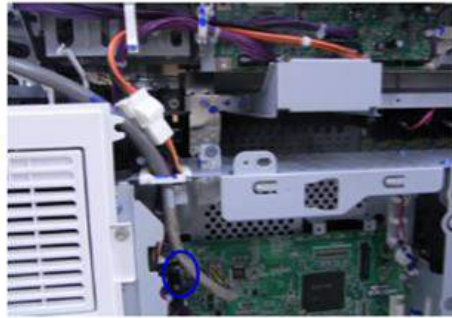
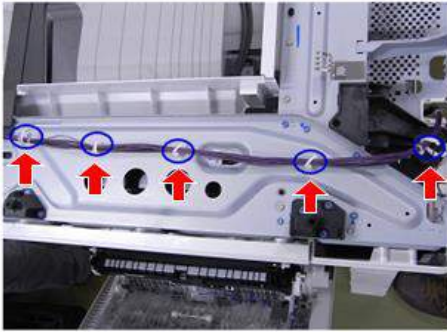

d238m1502a

2016년 5월 이후 제조된 기계에 적용됨:
IPU 위에 클램프[A]가 추가되었습니다.

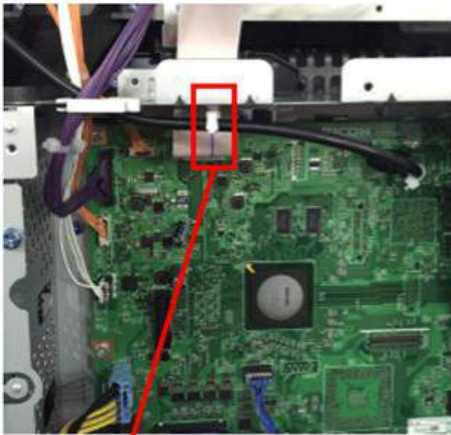

[A]

d238m0929a

참고

- 스캐너 장치를 다시 부착할 때 기계 본체와 다음 세 영역 사이에 공간이 없도록 하십시오.

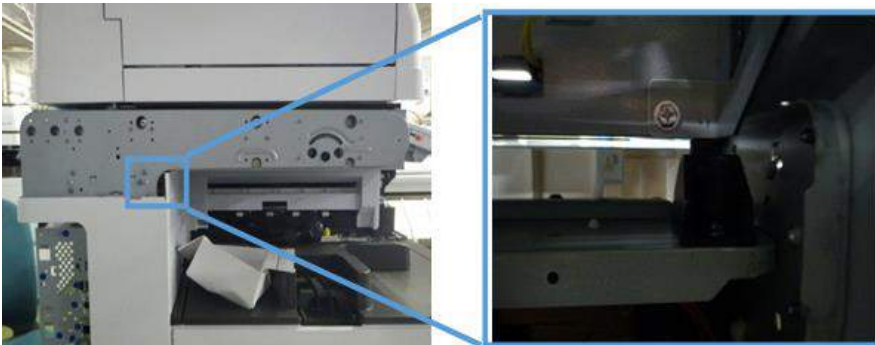

d238m1501a

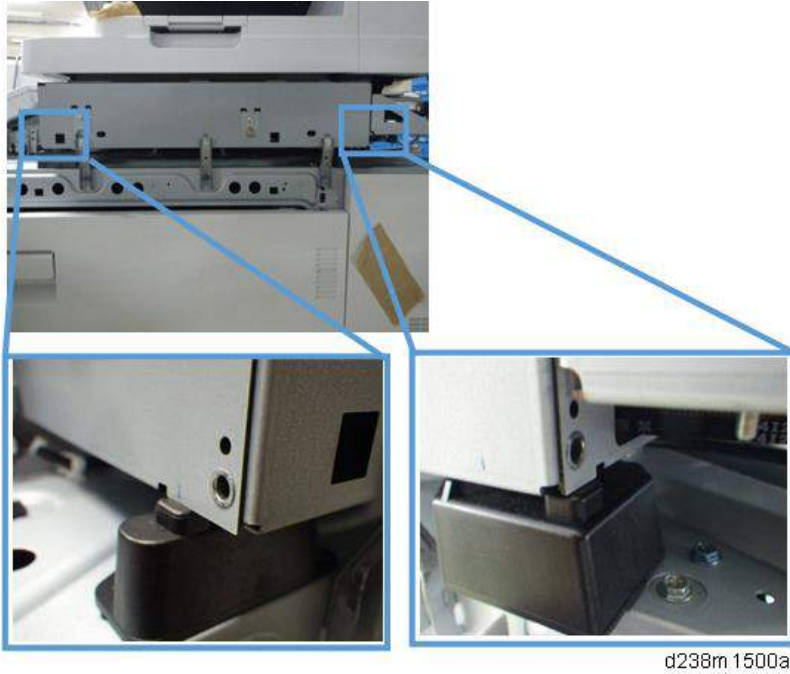

d238m 1500a

증상이 해결되지 않는 경우, 일반 절차와 추가 조사를 위해 다음 정보를 이용하여 문제를 제기하십시오.

- SC 서브 코드(SC672-10 또는 99)
- 문제 발생의 날짜/시간
- 문제를 유발한 요소(예: SC672-11가 주 전원 스위치를 켜 후 3분간 발생함.)
- 발생 빈도(예: 주 전원 스위치를 켤 때 10번 중 한 번)
- 교체된 부품
- 부품 교체 날짜/시간

이상 소음이 발생할 때

비정상 잡음이 기계 작동 중에 발생하는 경우, 다양한 출력을 체크하여, 발생 위치를 식별합니다. 그러나 다음과 같은 두 개의 모듈에 대해, 확인 절차의 순서를 따르십시오.

- 구동 장치의 이상 잡음을 확인합니다(정착기 주변)
- 토너가 공급될 때 또는 병 모터가 구동될 때 비정상적인 소음이 나는지 확인합니다

주의

- 부품의 손상이나 오염이 2차적인 불량으로 이어질 수 있기 때문에, 항상 절차를 따르십시오.
- 모터 및/또는 기어의 회전 부품에서 발생하는 않는지 특히 주의하십시오.

구동 장치 이상 소음의 확인 절차(정착기 주변)

구동 장치의 이상 소음(정착기 주변)이 발생하면, 다음의 순서를 따르고 SP1-153(이상 소음 확인)을 사용하여, 정착 장치가 원인인지 확인합니다.

정착 장치가 원인인 경우, 정착 장치를 교체합니다. 구동 모듈이 원인인 경우 원인이 되는 모터를 확인하기 위해 출력 체크를 사용하여 다양한 모터의 작동 확인을 수행합니다.

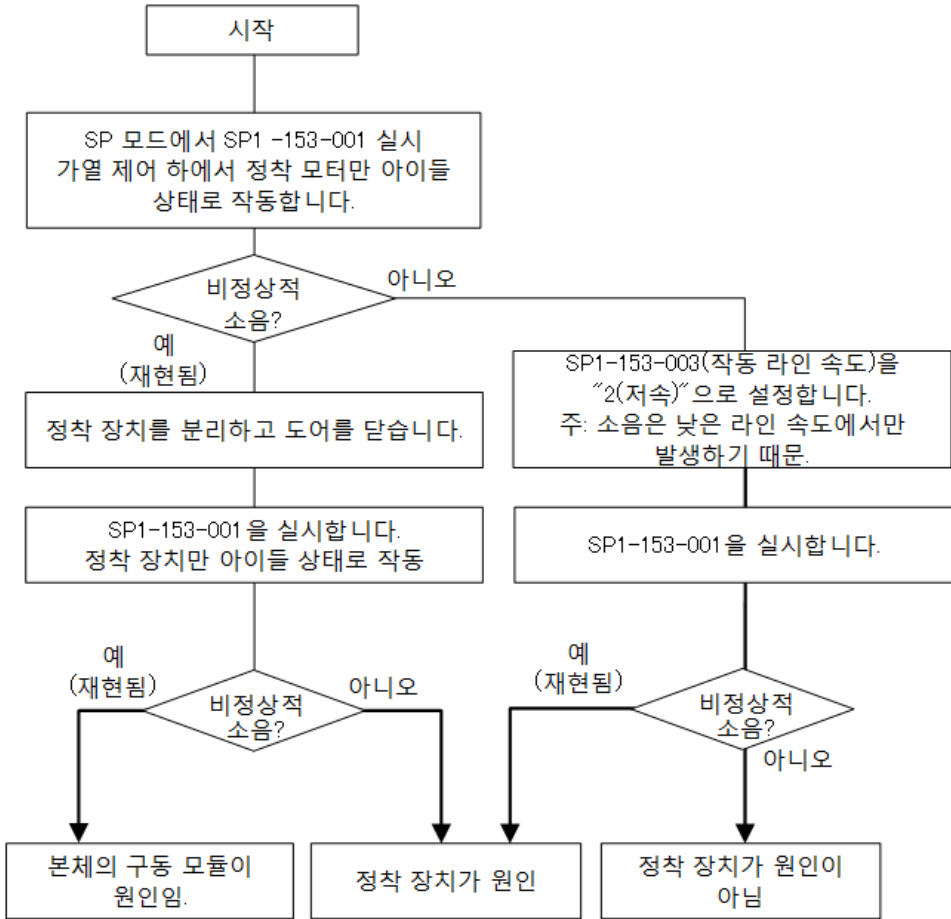

KO w_m0ajm0104_en

SP1-153-003의 동작 라인 속도의 설정값에 대하여

조작 패널의 준비 또는 동작 중에 모터는 낮은 선속도로 회전합니다. 이 때, 소음이 발생하며 [2: 저속]에서 검사를 시작합니다. 중간 속도는 두꺼운 용지 1 인쇄 시에만 사용됩니다. 따라서 두꺼운 용지 1이 공급 될 때 이상 소음이 발생하면 중속을 사용합니다.

관련 SP

SP 번호	SP 이름	기능	설명
SP1-153-001	이상 소음 확인: 장치: 실행	정착 모터는 가열 제어로 회전합니다.	정착 퓨즈가 설치되어 있지 않거나 덮개가 열려있는 경우 불량 발생한다

SP 번호	SP 이름	기능	설명
SP1-153-002	이상 소음 확인: 장치 없음: 실행	정착 모터가 정착 장치 없이 회전합니다.	정착 장치가 설치되어 있지 않거나 덮개가 열려있는 경우 불량 발생입니다
SP1-153-003	이상 소음 확인: 작업 라인 속도	회전 시 선속도 0: 정상 속도 1: 중속 2: 저속	
SP1-153-004	이상 소음 확인: 작동 시간	이 시간 중 회전합니다. 초기값: 60초	
SP1-153-005	이상 소음 확인: 가열 중간 목표 온도	SP1-153-001(장치: 실행)에 대한 온도 설정	변경하지 마십시오
SP1-153-006	이상 소음 확인: 열 최종 목표 온도	SP1-153-001(장치: 실행)에 대한 온도 설정	
SP1-153-007	이상 소음 확인: 가압 목표 온도	SP1-153-001(장치: 실행)에 대한 온도 설정	

토너 공급 모터/토너병 구동 모터의 작동 확인 절차

토너 공급 모터 및/또는 토너통 구동 모터의 작동 확인은 출력 체크가 아닌 강제 토너 공급에 의해 수행됩니다.

⚠ 주의

- 다음 절차 이외의 작동을 수행하면 이미지 전사 장치에서 비정상적인 농도, 토너 비산, 거품 및 청소 불량 발생할 수 있습니다.

1. 해당 색상에 대해 [강제 토너 공급: 실행(SP3-050-003 ~ 006)]을 수행하십시오. 토너 공급 장치에 토너가 충분히 있는 경우, 토너통 구동 모터가 작동하지 않는 것입니다.

SP 번호	SP 이름
SP3-050-003	Force Tnr Supply :Exe Execute: K
SP3-050-004	Force Tnr Supply :Exe Execute: C
SP3-050-005	Force Tnr Supply :Exe Execute: M

SP 번호	SP 이름
SP3-050-006	Force Tnr Supply :Exe Execute: Y

2. [수동 ProCon: 농도 조정 실행(SP3-011-002)]일 1회 수행하십시오.

↓참고

- 토너병의 구동 모터의 동작을 확인할 수 없는 경우, 농도 조정을 수동으로 실행한 후 1단계를 다시 수행하십시오.

걸림 탐지

걸림 표시

걸림이 발생하면 원인이 되는 위치가 깜박입니다.

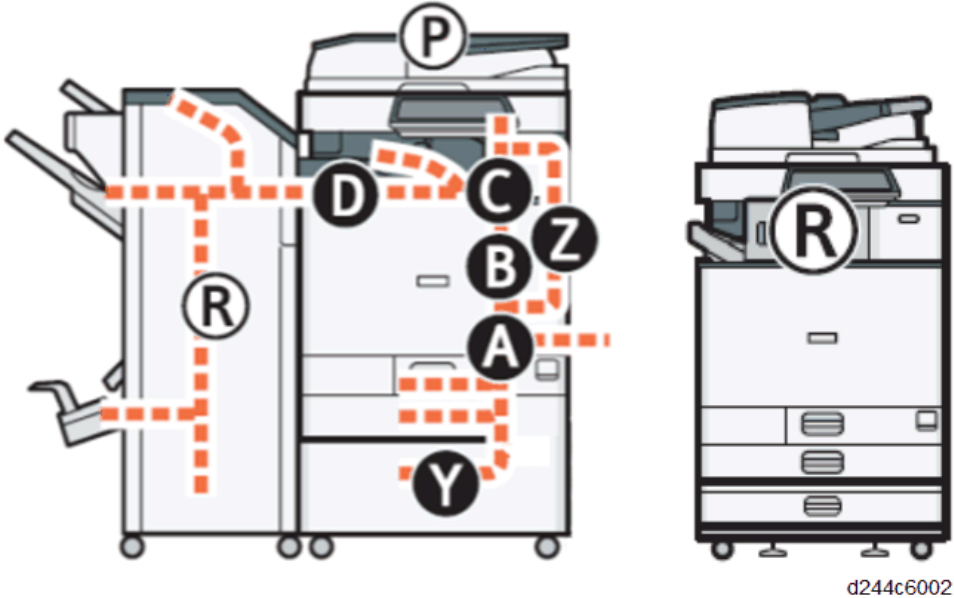

용지 걸림 해결

⚠ 주의

- 걸린 용지를 제거할 때 지정된 부품을 제외하고 어느 구성품도 만지지 마십시오. 일부 부품은 작동 중에 뜨거워지므로 화상을 입을 수 있습니다.

↓ 참고

- 걸린 용지를 제거할 때 전원을 끄지 마십시오. 전원을 끌 경우 이전에 설정한 기능이나 값이 삭제됩니다.
- 용지가 찢어지지 않도록 하고 모든 조각이 제거되었는지 확인하십시오. 기기 내에 용지 조각이 남아 있을 경우 용지 걸림 또는 기기 고장의 원인이 될 수 있습니다.
- 용지가 걸린 위치가 여러 곳일 경우 표시된 여러 위치를 동시에 점검하십시오.

걸린 용지를 제거하는 방법에 대해서는 기기에 부착된 스티커를 참조하십시오.

용지 걸림 기록

기록 확인 방법

SP7-507을 사용하여 플로터(프린트 엔진) 걸림 기록을 표시할 수 있습니다.

- SP7-507-001 "최근 플로터 걸림 기록"
- SP7-507-002 "최근 플로터 걸림 기록 1"
- SP7-507-003 "최근 플로터 걸림 기록 2"
- SP7-507-004 "최근 플로터 걸림 기록 3"
- SP7-507-005 "최근 플로터 걸림 기록 4"
- SP7-507-006 "최근 플로터 걸림 기록 5"
- SP7-507-007 "최근 플로터 걸림 기록 6"
- SP7-507-008 "최근 플로터 걸림 기록 7"
- SP7-507-009 "최근 플로터 걸림 기록 8"
- SP7-507-010 "최근 플로터 걸림 기록 9"

용지 걸림 표시

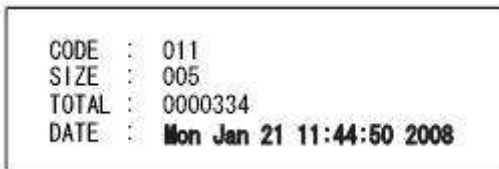

- CODE: 걸림 코드입니다.
- SIZE: 용지 크기 코드입니다.
- TOTAL: 총 카운터입니다(SP7-502-001).
- DATE: 걸림이 발생한 날짜를 나타냅니다.

참고

- 최근 10개의 걸림 내역이 표시됩니다.
- 첫 번째 걸림은 내역 기록에 포함되지 않습니다.

걸림 코드 및 표시 코드

참고

- 원인 코드: 로그 데이터에서 걸림 원인 코드를 표시합니다.

- 표시 코드: 걸림 위치가 조작 패널에 표시됩니다.

늦은 걸림

참조 센서의 업스트림에서 지정된 시간 내에 용지가 도달하지 않아서 걸림이 발생했습니다.

지연 걸림

참조 센서의 다운스트림 걸림 때문에 용지가 지정된 시간 내에 참조 센서의 위치를 떠나지 못했습니다.

정체 걸림

용지가 참조된 센서의 위치에 있습니다.

ARDF DF3090

원인 코드	걸림 원인	늦은 용지 걸림	지연 걸림	정체 걸림	표시 코드
014	기울어짐 보정 센서	✓			P
064	기울어짐 보정 센서		✓		P
016	정합 센서	✓			P
066	정합 센서		✓		P
017	배출 센서	✓			P
067	배출 센서		✓		P
239	급지오류:원고 제거됨			✓	P

SPDF DF3100

원인 코드	걸림 원인	늦은 용지 걸림	지연 걸림	정체 걸림	표시 코드
013	분리 센서	✓			P
063	분리 센서		✓		P
014	기울어짐 보정 센서	✓			P

원인 코드	걸림 원인	늦은 용지 걸림	지연 걸림	정체 걸림	표시 코드
064	기울어짐 보정 센서		✓		P
015	사전 스캐닝 입구 센서	✓			P
065	사전 스캐닝 입구 센서		✓		P
016	정합 센서	✓			P
066	정합 센서		✓		P
017	배출 센서	✓			P
067	배출 센서		✓		P
239	급지 오류:원고 제거됨			✓	P
001	최초 걸림	✓			P
001	과다 적재 걸림	✓			P

본체

원인 코드	걸림 원인	늦은 용지 걸림	지연 걸림	정체 걸림	표시 코드
001	Transport Sensor 1			✓	A
001	Transport Sensor 2			✓	A
001	정합 센서			✓	B
001	Fusing Entrance Sensor			✓	C
001	정착 배출 센서			✓	C
001	용지 배출 센서			✓	C
001	역행 센서			✓	C
001	양면 배출 센서			✓	Z
001	양면 진입 센서			✓	Z
003	용지가 용지함 1에서 급지되지 않음	✓			A1

원인 코드	걸림 원인	늦은 용지 걸림	자연 걸림	정체 걸림	표시 코드
004	용지가 용지함 2에서 급지되지 않음	✓			A2
008	수동 급지함에서 종지가 공급되지 않음	✓			A
009	용지계 양면 장치로 이송되지 않음	✓			Z
096	감지 시간의 소실 남은 용지 위치 정보만 표시됩니다.				
011	Transport Sensor 1	✓			A
012	Transport Sensor 2	✓			A
017	정합 센서	✓			A
018	Fusing Entrance Sensor	✓			B
019	정착 배출 센서	✓			C
020	용지 배출 센서	✓			C
051	전송 센서 1(용지가 용지함 1에서 공급되지 않을 경우)		✓		A
052	Transport Sensor 2		✓		A
048	전송 센서 1(용지가 수동 급지함에서 공급되지 않을 경우)		✓		A
057	정합 센서		✓		B
060	용지 배출 센서		✓		C
024	역행 센서	✓			C
064	역행 센서		✓		C
025	양면 배출 센서	✓			Z
025	양면 배출 센서 & 양면 진입 센서에 용지 없음	✓			Z
065	양면 배출 센서		✓		Z

원인 코드	걸림 원인	늦은 용지 걸림	지연 걸림	정체 걸림	표시 코드
027	양면 진입 센서	✓			C
027	양면 진입 센서 & 반전 센서에 종이 없음	✓			Z
067	양면 진입 센서		✓		A

용지 급지 장치 PB3150

원인 코드	걸림 원인	늦은 용지 걸림	지연 걸림	정체 걸림	표시 코드
005	용지가 용지함 3에서 급지되지 않음	✓			Y1
013	수직 전송 센서(용지함 3)	✓			Y
053	수직 전송 센서(용지함 3)		✓		Y
001	수직 전송 센서(용지함 3)			✓	Y

급지 장치 PB3220/PB3210

원인 코드	걸림 원인	늦은 용지 걸림	지연 걸림	정체 걸림	표시 코드
005	용지가 용지함 3에서 급지되지 않음	✓			Y1
013	수직 전송 센서(용지함 3)	✓			Y
053	수직 전송 센서(용지함 3)		✓		Y
001	수직 전송 센서(용지함 3)			✓	Y
006	용지가 용지함 4에서 급지되지 않음	✓			Y2
014	수직 전송 센서(용지함 4)	✓			Y
054	수직 전송 센서(용지함 4)		✓		Y
001	수직 전송 센서(용지함 4)			✓	Y

중계 장치 BU3070

원인 코드	걸림 원인	늦은 용지 걸림	지연 걸림	정체 걸림	표시 코드
021	용지 배출 센서(중계 장치)	✓			D
022	중계기 전송 센서(중계 장치)	✓			D
061	용지 배출 센서(중계 장치)		✓		D
062	중계기 전송 센서(중계 장치)		✓		D

내부 피니셔 SR3130

원인 코드	걸림 원인	늦은 용지 걸림	지연 걸림	정체 걸림	표시 코드
100	인렛 센서	✓			R1-R2
101	인렛 센서		✓		R1-R2
102	이송 센서	✓			R1-R2
103	이송 센서		✓		R1-R2
104	용지 배출 장치		✓		R1-R2
105	조거 펜스 모터(전면)			✓	R1-R2
106	조거 펜스 모터(후면)			✓	R1-R2
107	시프트 롤러 모터			✓	R1-R2
108	Positioning Roller Motor			✓	R1-R2
109	용지 배출 가이드 플레이트 개폐 모터			✓	R1-R2
110	스테이플러 재처리 모터			✓	R1-R2
111	시프트 용지함 상승/하강 모터			✓	R1-R2
112	Stapler Motor			✓	R1-R2
113	용지 가압 모터			✓	R1-R2
114	Punch Motor			✓	R1-R2

원인 코드	걸림 원인	늦은 용지 걸림	지연 걸림	정체 걸림	표시 코드
115	편치 변위 모터			✓	R1-R2
116	수평 정합 변위 모터			✓	R1-R2
148	용지 배출 종료가 응답하지 않음			✓	R1-R2
149	주 명령어 데이터 불량			✓	R1-R2

소책자 피니셔 **SR3220**

원인 코드	걸림 원인	늦은 용지 걸림	지연 걸림	정체 걸림	표시 코드
200	용지 진입	✓			R1-R4
201	용지 진입		✓		R1-R4
202	교정 배출	✓			R1-R4
203	교정 배출		✓		R1-R4
204	중간 전송(우측)	✓			R1-R4
205	중간 전송(좌측)	✓			R1-R4
206	중간 전송(좌측)		✓		R1-R4
207	시프트 배출	✓			R1-R4
208	시프트 배출		✓		R1-R4
209	적재 이송	✓			R5-R10
210	후면 가장자리 스톱퍼 전송	✓			R5-R10
211	후면 가장자리 스톱퍼 전송		✓		R5-R10
212	용지가 중앙 폴딩 배출부에 도달하지 않았습니다.	✓			R5-R10
213	중간 폴딩 배출		✓		R5-R10
220	유입구 이송 모터에서 걸림	✓	✓	✓	R1-R4

원인 코드	걸림 원인	낮은 용지 걸림	자연 걸림	정체 걸림	표시 코드
221	교정 이송 모터에서 걸림	✓	✓	✓	R1-R4
222	배출이송/포지셔닝/접근 롤러 모터에서 걸림	✓	✓	✓	R1-R4
223	시프트 모터에서 걸림	✓	✓	✓	R1-R4
224	조거 모터에서 걸림	✓	✓	✓	R1-R4
225	배출 가이드 플레이트 열림/닫힘 모터에서 걸림	✓	✓	✓	R1-R4
226	해제 모터에서 걸림	✓	✓	✓	R1-R4
227	용지함 상승/하강 모터에서 걸림	✓	✓	✓	R1-R4
228	포지셔닝 롤러 모터에서 걸림	✓	✓	✓	R1-R4
229	퇴거 모터에서 걸림	✓	✓	✓	R1-R4
230	스테이플러 모터에서 걸림	✓	✓	✓	R1-R4
231	편치 시스템 모터에서 걸림	✓	✓	✓	R1-R4
232	스택 이송 모터에서 걸림	✓	✓	✓	R5-R10
233	후면 가장자리 스톱퍼 모터에서 걸림	✓	✓	✓	R5-R10
234	폴딩 브레이드 모터에서 걸림	✓	✓	✓	R5-R10
235	용지 배출 가이드 구동 모터에서 걸림	✓	✓	✓	R1-R4
236	무심 스테이플러 전송 모터 걸림	✓	✓	✓	R1-R4
237	스테이플 모터(무심) 걸림	✓	✓	✓	R1-R4
238	용지 가이드 모터에서 걸림	✓	✓	✓	R1-R4
248	용지 배출 총료가 응답하지 않습니다.	✓	✓	✓	R1-R4
249	주 명령어 데이터 불량	✓	✓	✓	R1-R4

내부 피니셔 SR3180

원인 코드	걸림 원인	늦은 용지 걸림	자연 걸림	정체 걸림	표시 코드
300	진입 센서	✓			R
301	진입 센서		✓		R
302	용지 배출 센서	✓			R
303	용지 배출 센서		✓		R
304	시프트 모터			✓	R
305	접합 게이트 모터			✓	R
306	용지 배출 압력 해제 모터			✓	R
307	스테이플러 모터			✓	R
348	용지 배출 종료가 응답하지 않음			✓	R

용지 크기 코드

크기 코드	용지 크기	크기 코드	용지 크기
005	A4 LEF	141	B4 SEF
006	A5 LEF	142	B5 SEF
014	B5 LEF	160	DLT SEF
038	LT LEF	164	LG SEF
044	HLT LEF	166	LT SEF
132	A3 SEF	172	HLT SEF
133	A4 SEF	255	기타
134	A5 SEF		

기계의 전송/용지 급지에 대한 문제 해결

말린 용지

다음 SP가 기본값으로 설정되어 있는지 확인하고 항상 이 값들을 보관하십시오.

- **SP1-113-001(말림 교정): 기본값 0(OFF)으로 유지**
SP가 ON일 때 인쇄 생산성이은 약 65 내지 80%로 하강하기 때문입니다. 이 모델은 말림을 감소시키는데 효과적이지 않습니다.
- **SP1-115-xxx(인쇄 목표 목표): 기본값을 유지하십시오.**
정착 온도가 감소될 때 정착 오프셋이 발생할 수 있기 때문입니다. 이 SP는 이 모델의 이미지 품질을 개선하는 데 효과가 없습니다.

해결책:

본체 용지 बैं크 및 옵션 용지 बैं크에 대한 용지함 히터를 설치. (108페이지의 "급지함의 결로 방지 히터")

최초 걸림

오류가 정기적으로 발생한다면 다음 단계를 실시합니다. 결과가 "문제 판단" 항목에 표시되면, 다음 해결법을 따릅니다.

초기 걸림: 원인 코드 001 / 위치 코드 A

대상 부품 / SP 번호: 전송 센서(1차 급지함) / SP5-803-003(전송 센서 1)

원인 검증	문제 판단
참조된 센서의 위치에서 용지가 없을 때 입력 검사를 실행합니다.	0: 용지 감지
참조된 센서의 위치에서 용지가 있을 때 입력 검사를 실행합니다.	1: 용지 감지 안 됨

해결책:

- 센서를 청소합니다.
- 커넥터를 다시 연결하십시오.
- 센서를 교체하십시오.
- 용지 전송 IOB를 교체합니다.
- 하네스를 교체합니다.

대상 부품/SP 번호: 전송 센서(2차 급지함) / SP5-803-005(전송 센서 2)

원인 검증	문제 판단
참조된 센서의 위치에서 용지가 없을 때 입력 검사를 실행합니다.	0:용지 감지
참조된 센서의 위치에서 용지가 있을 때 입력 검사를 실행합니다.	1: 용지 감지 안 됨

해결책:

- 센서를 청소합니다.
- 커넥터를 다시 연결하십시오.
- 센서를 교체하십시오.
- 용지 전송 IOB를 교체합니다.
- 하네스를 교체합니다.

초기 걸림: 원인 코드 001 / 위치 코드 B**대상 부품/SP 번호: 정합 센서 / SP5-803-001**

원인 검증	문제 판단
참조된 센서의 위치에서 용지가 없을 때 입력 검사를 실행합니다.	0:용지 감지
참조된 센서의 위치에서 용지가 있을 때 입력 검사를 실행합니다.	1: 용지 감지 안 됨

해결책:

- 센서를 청소합니다.
- 커넥터를 다시 연결하십시오.
- 센서를 교체하십시오.
- 용지 전송 IOB를 교체합니다.
- 하네스를 교체합니다.

초기 걸림: 원인 코드 001 / 위치 코드 C**대상 부품/SP 번호: 정착 진입 센서 / SP5-803-006**

원인 검증	문제 판단
참조된 센서의 위치에서 용지가 없을 때 입력 검사를 실행합니다.	0:용지 감지
참조된 센서의 위치에서 용지가 있을 때 입력 검사를 실행합니다.	1: 용지 감지 안 됨

해결책:

- 센서를 청소합니다.
- 커넥터를 다시 연결하십시오.
- 센서를 교체하십시오.
- 용지 전송 IOB를 교체합니다.
- 하네스를 교체합니다.

대상 부품/SP 번호: 정착 배출 센서 / SP5-803-007

원인 검증	문제 판단
참조된 센서의 위치에서 용지가 없을 때 입력 검사를 실행합니다.	0:용지 감지
참조된 센서의 위치에서 용지가 있을 때 입력 검사를 실행합니다.	1: 용지 감지 안 됨

해결책:

- 센서를 청소합니다.
- 커넥터를 다시 연결하십시오.
- 센서를 교체하십시오.
- 용지 전송 IOB를 교체합니다.
- 하네스를 교체합니다.

대상 부품/SP 번호: 용지 배출 센서 / SP5-803-008

원인 검증	문제 판단
참조된 센서의 위치에서 용지가 없을 때 입력 검사를 실행합니다.	0:용지 감지

참조된 센서의 위치에서 용지가 있을 때 입력 검사를 실행합니다.	1: 용지 감지 안 됨
-------------------------------------	--------------

해결책:

- 센서를 청소합니다.
- 커넥터를 다시 연결하십시오.
- 센서를 교체하십시오.
- 용지 전송 IOB를 교체합니다.
- 하네스를 교체합니다.

대상 부품/SP 번호: 전반 배출 센서 / SP5-803-009(인버터 센서)

원인 검증	문제 판단
참조된 센서의 위치에서 용지가 없을 때 입력 검사를 실행합니다.	0:용지 감지
참조된 센서의 위치에서 용지가 있을 때 입력 검사를 실행합니다.	1: 용지 감지 안 됨

해결책:

- 센서를 청소합니다.
- 커넥터를 다시 연결하십시오.
- 센서를 교체하십시오.
- 용지 전송 IOB를 교체합니다.
- 하네스를 교체합니다.

초기 걸림: 원인 코드 001 / 위치 코드 Z

대상 부품/SP 번호: 양면 진입 센서 / SP5-803-011

원인 검증	문제 판단
참조된 센서의 위치에서 용지가 없을 때 입력 검사를 실행합니다.	0:용지 감지
참조된 센서의 위치에서 용지가 있을 때 입력 검사를 실행합니다.	1: 용지 감지 안 됨

해결책:

- 센서를 청소합니다.

- 커넥터를 다시 연결하십시오.
- 센서를 교체하십시오.
- 용지 전송 IOB를 교체합니다.
- 하네스를 교체합니다.

대상 부품/SP 번호: 양면 진입 센서 / SP5-803-010

원인 검증	문제 판단
참조된 센서의 위치에서 용지가 없을 때 입력 검사를 실행합니다.	0: 용지 감지
참조된 센서의 위치에서 용지가 있을 때 입력 검사를 실행합니다.	1: 용지 감지 안 됨

해결책:

- 센서를 청소합니다.
- 커넥터를 다시 연결하십시오.
- 센서를 교체하십시오.
- 용지 전송 IOB를 교체합니다.
- 하네스를 교체합니다.

용지 걸림

오류가 정기적으로 발생한다면 다음 단계를 실시합니다. 결과가 "문제 판단" 항목에 표시되면, 다음 해결법을 따릅니다.

수동급지 공급 안 됨: 원인 코드 008

대상 부품/SP 번호: 수동/양면 모터 / SP5-804-071 (양면 수동 모터: CW: 표준 속도)

원인 검증	문제 판단
출력과 함께 참고 모터를 끕니다	구동 소리가 들립니다
출력과 함께 참고 모터를 켵니다	구동 소리가 들리지 않습니다

해결책:

- 커넥터를 다시 연결하십시오.
- 모터를 교체합니다.
- 용지 전송 IOB를 교체합니다.

- 하네스를 교체합니다.
- 하네스를 교체합니다.

수동 급지함에 대한 용지 상태, 픽업 롤러, 피드 롤러, 마찰 롤러 확인

용지 위치를 확인합니다(용지의 리딩 에지, 측면 용지 가이드, 및 말단 용지 가이드가 매뉴얼에 따라 위치하고 있는지 확인합니다.)	<ul style="list-style-type: none"> • 용지 방향을 확인하십시오. • 급지함의 용지를 거꾸로 뒤집습니다.
용지가 측면 용지 가이드의 최대 적재 한계에 도달했는지 확인하십시오.	적재 한계 이하로 용지를 줄입니다.
용지가 가장자리 거침, 코팅, 얼룩, 또는 온도로 인해 서로 붙어 있는지 확인합니다.	용지에 바람을 불어 넣습니다
지원되는 용지 두께를 초과하는 얇은 용지 또는 두꺼운 용지를 사용하고 있는지 확인하십시오.	지원되는 용지 종류를 사용합니다.
용지 두께와 크기가 정확하게 검출되는지 확인하십시오.	올바른 값으로 용지 두께와 크기를 설정합니다.
사용되는 용지가 종이 먼지를 많이 발생 하는지 확인하십시오.	용지 유형을 변경하십시오(가능한 경우).
급지 롤러가 종이 먼지로 오염되지 않았는지 확인합니다.	수동 급지함에 대한 픽업 롤러, 급지 롤러, 마찰 롤러를 청소합니다.

6

용지함 1 전송 센서: 늦은 걸림: 원인 코드 011

대상 부품/SP 번호:전송 센서(1차 급지함) / SP5-803-003(전송 센서 1)

원인 검증	문제 판단
참조된 센서의 위치에서 용지가 없을 때 입력 검사를 실행합니다.	0:용지 감지
참조된 센서의 위치에서 용지가 있을 때 입력 검사를 실행합니다.	1: 용지 감지 안 됨

해결책:

- 센서를 청소합니다.
- 커넥터를 다시 연결하십시오.
- 센서를 교체하십시오.

- 용지 전송 IOB를 교체합니다.
- 하네스를 교체합니다.

대상 부품/SP 번호:수동급지 픽업 솔레노이드/ SP5-803-016(수동 픽업 솔레노이드)

원인 검증	문제 판단
출력 확인과 함께 참조된 솔레노이드를 끕니다	구동 소리가 들립니다
출력 확인과 함께 참조된 솔레노이드를 켵니다	구동 소리가 들리지 않습니다

해결책:

- 커넥터를 다시 연결하십시오.
- 솔레노이드를 교체합니다.
- 용지 전송 IOB를 교체합니다.
- 하네스를 교체합니다.

1차 급지함에 대한 용지 상태, 픽업 롤러, 피드 롤러, 마찰 롤러 확인

용지 위치를 확인합니다(용지의 리딩 에지, 측면 용지 가이드, 및 말단 용지 가이드가 매뉴얼에 따라 위치하고 있는지 확인합니다.)	<ul style="list-style-type: none"> • 용지 방향을 확인하십시오. • 급지함의 용지를 거꾸로 뒤집습니다.
용지가 측면 용지 가이드의 최대 적재 한계에 도달했는지 확인하십시오.	적재 한계 이하로 용지를 줄입니다.
용지가 가장자리 거침, 코팅, 얼룩, 또는 온도로 인해 서로 붙어 있는지 확인합니다.	용지에 바람을 불어 넣습니다
지원되는 용지 두께를 초과하는 얇은 용지 또는 두꺼운 용지를 사용하고 있는지 확인하십시오.	지원되는 용지 종류를 사용합니다.
용지 두께와 크기가 정확하게 검출되는지 확인하십시오.	올바른 값으로 용지 두께와 크기를 설정합니다.
사용되는 용지가 종이 먼지를 많이 발생하는지 확인하십시오.	용지 유형을 변경하십시오(가능한 경우).
급지 롤러가 종이 먼지로 오염되지 않은지 확인합니다.	1차 급지함에 대한 픽업 롤러, 급지 롤러, 마찰 롤러를 청소합니다.

용지함 2 전송 센서: 늦은 걸림: 원인 코드 012

대상 부품/SP 번호:전송 센서(2차 급지함) / SP5-803-005 (전송 센서 2)

원인 검증	문제 판단
참조된 센서의 위치에서 용지가 없을 때 입력 검사를 실행합니다.	0:용지 감지
참조된 센서의 위치에서 용지가 있을 때 입력 검사를 실행합니다.	1: 용지 감지 안 됨

해결책:

- 센서를 청소합니다.
- 커넥터를 다시 연결하십시오.
- 센서를 교체하십시오.
- 용지 전송 IOB를 교체합니다.
- 하네스를 교체합니다.

2차 급지함에 대한 용지 상태, 픽업 롤러, 급지 롤러, 마찰 롤러를 확인

용지 위치를 확인합니다(용지의 리딩 에지, 측면 용지 가이드, 및 말단 용지 가이드가 매뉴얼에 따라 위치하고 있는지 확인합니다.)	<ul style="list-style-type: none"> • 용지 방향을 확인하십시오. • 급지함의 용지를 거꾸로 뒤집습니다.
용지가 측면 용지 가이드의 최대 적재 한계에 도달했는지 확인하십시오.	적재 한계 이하로 용지를 줄입니다.
용지가 가장자리 거침, 코팅, 얼룩, 또는 온도로 인해 서로 붙어 있는지 확인합니다.	용지에 바람을 불어 넣습니다.
지원되는 용지 두께를 초과하는 얇은 용지 또는 두꺼운 용지를 사용하고 있는지 확인하십시오.	지원되는 용지 종류를 사용합니다.
용지 두께와 크기가 정확하게 검출되는지 확인하십시오.	올바른 값으로 용지 두께와 크기를 설정합니다.
사용되는 용지가 종이 먼지를 많이 발생하는지 확인하십시오.	용지 유형을 변경하십시오(가능한 경우).
급지 롤러가 종이 먼지로 오염되지 않은지 확인합니다.	2차 급지함에 대한 픽업 롤러, 급지 롤러, 마찰 롤러를 청소합니다.

정합 센서: 늦은 걸림: 원인 코드 017**대상 부품/SP 번호: 정합 센서 / SP5-803-001**

원인 검증	문제 판단
참조된 센서의 위치에서 용지가 없을 때 입력 검사를 실행합니다.	0: 용지 감지
참조된 센서의 위치에서 용지가 있을 때 입력 검사를 실행합니다.	1: 용지 감지 안 됨

해결책:

- 센서를 청소합니다.
- 커넥터를 다시 연결하십시오.
- 센서를 교체하십시오.
- 용지 전송 IOB를 교체합니다.
- 하네스를 교체합니다.

용지 상태, 또는 1차 용지 전송 롤러를 확인.

지원되는 용지 두께를 초과하는 얇은 용지 또는 두꺼운 용지를 사용하고 있는지 확인하십시오.	지원되는 용지 종류를 사용합니다.
용지 두께와 크기가 정확하게 검출되는지 확인하십시오.	올바른 값으로 용지 두께와 크기를 설정합니다.
급지함이 종이 먼지로 오염되지 않았는지 확인합니다.	1차 전사 롤러를 청소하십시오.

정착 진입 센서: 늦은 걸림: 원인 코드 018**대상 부품/SP 번호: 정착 진입 센서 / SP5-803-011**

원인 검증	문제 판단
참조된 센서의 위치에서 용지가 없을 때 입력 검사를 실행합니다.	0: 용지 감지
참조된 센서의 위치에서 용지가 있을 때 입력 검사를 실행합니다.	1: 용지 감지 안 됨

해결책:

- 센서를 청소합니다.

- 커넥터를 다시 연결하십시오.
- 센서를 교체하십시오.
- 용지 전송 IOB를 교체합니다.
- 하네스를 교체합니다.

대상 부품/SP 번호: PCU: 블랙 / ITB 구동 모터 / SP5-804-136 (전송 드럼 모터 K: 표준 속도)

원인 검증	문제 판단
출력 검사와 함께 참고 모터를 끕니다	구동 소리가 들립니다
출력 검사와 함께 참고 모터를 켵니다	구동 소리가 들리지 않습니다

해결책:

- 커넥터를 다시 연결하십시오.
- 모터를 교체합니다.
- 이미징 IOB를 교체함.
- 하네스를 교체합니다.

용지 걸림 또는, 용지 전사 장치를 확인합니다

이중 급지가 있는지 확인합니다.	용지에 바람을 불어 넣습니다.
변형 또는 파손되어 있는지 방전판의 가장자리를 확인합니다.	방전판을 다시 연결하거나 교체합니다.

정착 배출 센서: 늦은 걸림: 원인 코드 019

대상 부품/SP 번호:정착 배출 센서 / SP5-803-011(양면 입구 센서)

원인 검증	문제 판단
참조된 센서의 위치에서 용지가 없을 때 입력 검사를 실행합니다.	0:용지 감지
참조된 센서의 위치에서 용지가 있을 때 입력 검사를 실행합니다.	1: 용지 감지 안 됨

해결책:

- 센서를 청소합니다.
- 커넥터를 다시 연결하십시오.

- 센서를 교체하십시오.
- 용지 전송 IOB를 교체합니다.
- 하네스를 교체합니다.

대상 부품/SP 번호: 정착 모터 / SP5-804-092(정착 모터: CW: 표준 속도)

원인 검증	문제 판단
출력 검사와 함께 참고 모터를 끕니다	구동 소리가 들립니다
출력 검사와 함께 참고 모터를 켭니다	구동 소리가 들리지 않습니다

해결책:

- 커넥터를 다시 연결하십시오.
- 모터를 교체합니다.
- 이미징 IOB를 교체함.
- 하네스를 교체합니다.

용지 걸림 또는, 용지 전사 장치를 확인합니다

이중 급지가 있는지 확인합니다.	용지에 바람을 불어 넣습니다.
용지의 앞쪽 가장자리의 여백이 너무 좁은지 확인합니다.	SP로 용지의 앞쪽 가장자리의 여백을 조정합니다.
용지가 잉크젯 용지 등 권장 유형이 아닌지 확인합니다.	용지를 교체합니다.
정착 스트리퍼 플레이트와 정착 벨트 사이의 간격이 판의 변형에 의해 너무 넓은지 확인합니다.	정착 스트리퍼 플레이트를 교체합니다.
정착 벨트와 가압 롤러의 표면에 있는 토너 및/또는 용지에 먼지가 있는지 확인합니다.	정착 벨트를 청소합니다.
정착 온도 등 설정값이 초기값보다 높은지 확인합니다.	초기값으로 SP 값을 재설정합니다.

용지 출력 센서 : 늦은 걸림 : 원인 코드 020

대상 부품/SP 번호: 용지 배출 센서 / SP5-803-008

원인 검증	문제 판단
참조된 센서의 위치에서 용지가 없을 때 입력 검사를 실행합니다.	0:용지 감지
참조된 센서의 위치에서 용지가 있을 때 입력 검사를 실행합니다.	1: 용지 감지 안 됨

해결책:

- 센서를 청소합니다.
- 커넥터를 다시 연결하십시오.
- 센서를 교체하십시오.
- 용지 전송 IOB를 교체합니다.
- 하네스를 교체합니다.

대상 부품/SP 번호:용지 배출 솔레노이드 / SP5-804-004 (배출 분기점 솔레노이드)

원인 검증	문제 판단
출력 확인과 함께 참조된 솔레노이드를 끕니다	구동 소리가 들립니다
출력 확인과 함께 참조된 솔레노이드를 켭니다	구동 소리가 들리지 않습니다

해결책:

- 커넥터를 다시 연결하십시오.
- 솔레노이드를 교체합니다.
- 용지 전송 IOB를 교체합니다.
- 하네스를 교체합니다.

용지 걸림, 또는 용지 상태를 확인

용지의 앞쪽 가장자리와 용지 공급 가이드 젓었는지 확인합니다.	습기가 기기 내부에 발생하는 경우, 걸로를 제거하는 몇 분 동안 기계를 유힬 상태로 둡니다.
용지가 말려 있는지 점검합니다.	용지가 말려 있으면 용지함에 대한 항응 히터를 켭니다.

지원되는 용지 두께를 초과하는 얇은 용지 또는 두꺼운 용지를 사용하고 있는지 확인하십시오.	지원되는 용지 종류를 사용합니다.
용지 두께와 크기가 정확하게 검출되는지 확인하십시오.	올바른 값으로 용지 두께와 크기를 설정합니다.

용지함 1 전송 센서: 낮은 걸림: 원인 코드 051

대상 부품/SP 번호:전송 센서(1차 급지함) / SP5-803-003(전송 센서 1)

원인 검증	문제 판단
참조된 센서의 위치에서 용지가 없을 때 입력 검사를 실행합니다.	0:용지 감지
참조된 센서의 위치에서 용지가 있을 때 입력 검사를 실행합니다.	1: 용지 감지 안 됨

해결책:

- 센서를 청소합니다.
- 커넥터를 다시 연결하십시오.
- 센서를 교체하십시오.
- 용지 전송 IOB를 교체합니다.
- 하네스를 교체합니다.

대상 부품/SP 번호: 급지 모터 / SP5-804-016(공급 모터:CW:표준 속도)

원인 검증	문제 판단
출력 검사와 함께 참고 모터를 끕니다	구동 소리가 들립니다
출력 검사와 함께 참고 모터를 켭니다	구동 소리가 들리지 않습니다

해결책:

- 커넥터를 다시 연결하십시오.
- 모터를 교체합니다.
- 용지 전송 IOB를 교체합니다.
- 하네스를 교체합니다.

대상 부품/SP 번호:전송 모터 / SP5-804-028

원인 검증	문제 판단
출력 검사와 함께 참고 모터를 끕니다	구동 소리가 들립니다
출력 검사와 함께 참고 모터를 켵니다	구동 소리가 들리지 않습니다

해결책:

- 커넥터를 다시 연결하십시오.
- 모터를 교체합니다.
- 용지 전송 IOB를 교체합니다.
- 하네스를 교체합니다.

대상 부품/SP 번호:반전 모터 / SP5-804-047 (인버터 모터:CW:표준 속도)

원인 검증	문제 판단
출력 검사와 함께 참고 모터를 끕니다	구동 소리가 들립니다
출력 검사와 함께 참고 모터를 켵니다	구동 소리가 들리지 않습니다

해결책:

- 커넥터를 다시 연결하십시오.
- 모터를 교체합니다.
- 용지 전송 IOB를 교체합니다.
- 하네스를 교체합니다.

대상 부품/SP 번호:수동 급지 길이 센서 / SP5-803-024 (수동:서브 스캔 길이 센서)

원인 검증	문제 판단
참조된 센서의 위치에서 용지가 없을 때 입력 검사를 실행합니다.	1: 용지 감지
참조된 센서의 위치에서 용지가 있을 때 입력 검사를 실행합니다.	0: 용지 감지 안 됨

해결책:

- 센서를 청소합니다.
- 커넥터를 다시 연결하십시오.
- 센서를 교체하십시오.

- 용지 전송 IOB를 교체합니다.
- 하네스를 교체합니다.

용지 걸림, 또는 용지 상태를 확인

용지 위치를 확인합니다(용지의 리딩 에지, 측면 용지 가이드, 및 말단 용지 가이드가 매뉴얼에 따라 위치하고 있는지 확인합니다.)	<ul style="list-style-type: none"> • 용지 방향을 확인하십시오. • 급지함의 용지를 거꾸로 뒤집습니다.
용지가 측면 용지 가이드의 최대 적재 한계에 도달했는지 확인하십시오.	적재 한계 이하로 용지를 줄입니다.
지원되는 용지 두께를 초과하는 얇은 용지 또는 두꺼운 용지를 사용하고 있는지 확인하십시오.	지원되는 용지 종류를 사용합니다.
용지 두께와 크기가 정확하게 검출되는지 확인하십시오.	올바른 값으로 용지 두께와 크기를 설정합니다.
사용되는 용지가 종이 먼지를 많이 발생하는지 확인하십시오.	용지 유형을 변경하십시오(가능한 경우).
이중 급지가 있는지 확인합니다.	용지에 바람을 불어 넣습니다.
급지함이 종이 먼지로 오염되지 않았는지 확인합니다.	급지함을 청소합니다.
급지 롤러가 종이 먼지로 오염되지 않았는지 확인합니다.	1차 급지함에 대한 픽업 롤러, 급지 롤러, 마찰 롤러를 청소합니다.

용지함 2 전송 센서: 지연 걸림: 원인 코드 052

대상 부품/SP 번호:전송 센서(2차 급지함) / SP5-803-005 (전송 센서 2)

원인 검증	문제 판단
참조된 센서의 위치에서 용지가 없을 때 입력 검사를 실행합니다.	0:용지 감지
참조된 센서의 위치에서 용지가 있을 때 입력 검사를 실행합니다.	1: 용지 감지 안 됨

해결책:

- 센서를 청소합니다.
- 커넥터를 다시 연결하십시오.
- 센서를 교체하십시오.
- 용지 전송 IOB를 교체합니다.

- 하네스를 교체합니다.

대상 부품/SP 번호: 급지 모터 / SP5-804-016 (피드 모터: CW:표준 속도)

원인 검증	문제 판단
출력 검사와 함께 참고 모터를 끕니다	구동 소리가 들립니다
출력 검사와 함께 참고 모터를 켭니다	구동 소리가 들리지 않습니다

해결책:

- 센서를 청소합니다.
- 커넥터를 다시 연결하십시오.
- 센서를 교체하십시오.
- 용지 전송 IOB를 교체합니다.
- 하네스를 교체합니다.

대상 부품/SP 번호:전송 모터 / SP5-804-028

원인 검증	문제 판단
출력 검사와 함께 참고 모터를 끕니다	구동 소리가 들립니다
출력 검사와 함께 참고 모터를 켭니다	구동 소리가 들리지 않습니다

해결책:

- 커넥터를 다시 연결하십시오.
- 모터를 교체합니다.
- 용지 전송 IOB를 교체합니다.
- 하네스를 교체합니다.

용지 걸림, 또는 용지 상태를 확인

용지 위치를 확인합니다(용지의 리딩 에지, 측면 용지 가이드, 및 말단 용지 가이드가 매뉴얼에 따라 위치하고 있는지 확인합니다.)	<ul style="list-style-type: none"> • 용지 방향을 확인하십시오. • 급지함의 용지를 거꾸로 뒤집습니다.
용지가 측면 용지 가이드의 최대 적재 한계에 도달했는지 확인하십시오.	적재 한계 이하로 용지를 줄입니다.
지원되는 용지 두께를 초과하는 얇은 용지 또는 두꺼운 용지를 사용하고 있는지 확인하십시오.	지원되는 용지 종류를 사용합니다.
용지 두께와 크기가 정확하게 검출되는지 확인하십시오.	올바른 값으로 용지 두께와 크기를 설정합니다.

사용되는 용지가 종이 먼지를 많이 발생하는지 확인하십시오.	용지 유형을 변경하십시오(가능한 경우).
이중 급지가 있는지 확인합니다.	용지에 바람을 불어 넣습니다.
급지함이 종이 먼지로 오염되지 않았는지 확인합니다.	급지함을 청소합니다.
급지 롤러가 종이 먼지로 오염되지 않은지 확인합니다.	2차 급지함에 대한 픽업 롤러, 급지 롤러, 마찰 롤러를 청소합니다.

정합 센서: 지연 걸림: 원인 코드 057

대상 부품/SP 번호: 정합 센서 / SP5-803-001

원인 검증	문제 판단
참조된 센서의 위치에서 용지가 없을 때 입력 검사를 실행합니다.	0:용지 감지
참조된 센서의 위치에서 용지가 있을 때 입력 검사를 실행합니다.	1: 용지 감지 안 됨

해결책:

- 센서를 청소합니다.
- 커넥터를 다시 연결하십시오.
- 센서를 교체하십시오.
- 용지 전송 IOB를 교체합니다.
- 하네스를 교체합니다.

대상 부품/SP 번호: 수동/이중 모터 / SP5-804-071 (이중 수동 모터: CW:표준 속도)

원인 검증	문제 판단
출력 검사와 함께 참고 모터를 끕니다	구동 소리가 들립니다
출력 검사와 함께 참고 모터를 켵니다	구동 소리가 들리지 않습니다

해결책:

- 커넥터를 다시 연결하십시오.
- 모터를 교체합니다.
- 용지 전송 IOB를 교체합니다.
- 하네스를 교체합니다.

대상 부품/SP 번호:반전 모터 / SP5-804-047 (인버터 모터:CW:표준 속도)

원인 검증	문제 판단
출력 검사와 함께 참고 모터를 끕니다	구동 소리가 들립니다
출력 검사와 함께 참고 모터를 켵니다	구동 소리가 들리지 않습니다

해결책:

- 커넥터를 다시 연결하십시오.
- 모터를 교체합니다.
- 용지 전송 IOB를 교체합니다.
- 하네스를 교체합니다.

용지 걸림, 또는 용지 상태를 확인

이중 급지가 있는지 확인합니다.	용지에 바람을 불어 넣습니다.
-------------------	------------------

용지 출력 센서: 지연 걸림: 원인 코드 060

대상 부품/SP 번호: 용지 배출 센서 / SP5-803-008

원인 검증	문제 판단
참조된 센서의 위치에서 용지가 없을 때 입력 검사를 실행합니다.	0:용지 감지
참조된 센서의 위치에서 용지가 있을 때 입력 검사를 실행합니다.	1: 용지 감지 안 됨

해결책:

- 센서를 청소합니다.
- 커넥터를 다시 연결하십시오.
- 센서를 교체하십시오.
- 용지 전송 IOB를 교체합니다.
- 하네스를 교체합니다.

용지 걸림, 또는 용지 상태를 확인

용지의 앞쪽 가장자리와 용지 공급 가이드 젖었는지 확인합니다.	습기가 기기 내부에 발생하는 경우, 결로를 제거하는 몇 분 동안 기계를 유힬 상태로 둡니다.
이중 급지가 있는지 확인합니다.	용지에 바람을 불어 넣습니다.

용지가 말려 있는지 점검합니다.	용지가 말려 있으면 용지함에 대한 항응 히터를 켭니다.
지원되는 용지 두께를 초과하는 얇은 용지 또는 두꺼운 용지를 사용하고 있는지 확인하십시오.	지원되는 용지 종류를 사용합니다.
용지 두께와 크기가 정확하게 검출되는지 확인하십시오.	올바른 값으로 용지 두께와 크기를 설정합니다.

반전 센스: 늦은 걸림: 원인 코드 024

대상 부품/SP 번호:반전 센서 / SP5-803-009 (인버터 센서)

원인 검증	문제 판단
참조된 센서의 위치에서 용지가 없을 때 입력 검사를 실행합니다.	0:용지 감지
참조된 센서의 위치에서 용지가 있을 때 입력 검사를 실행합니다.	1: 용지 감지 안 됨

해결책:

- 센서를 청소합니다.
- 커넥터를 다시 연결하십시오.
- 센서를 교체하십시오.
- 용지 전송 IOB를 교체합니다.
- 하네스를 교체합니다.

대상 부품/SP 번호: 반전 모터 / SP5-804-047 (인버터 모터:CW:표준 속도)

원인 검증	문제 판단
출력 검사와 함께 참고 모터를 끕니다	구동 소리가 들립니다
출력 검사와 함께 참고 모터를 켭니다	구동 소리가 들리지 않습니다

해결책:

- 커넥터를 다시 연결하십시오.
- 모터를 교체합니다.
- 용지 전송 IOB를 교체합니다.
- 하네스를 교체합니다.

대상 부품/SP 번호: 용지 배출 솔레노이드 / SP5-804-004 (배출 분기점 솔레노이드)

원인 검증	문제 판단
출력 확인과 함께 참조된 솔레노이드를 끕니다	구동 소리가 들립니다
출력 확인과 함께 참조된 솔레노이드를 켵니다	구동 소리가 들리지 않습니다

해결책:

- 커넥터를 다시 연결하십시오.
- 솔레노이드를 교체합니다.
- 용지 전송 IOB를 교체합니다.
- 하네스를 교체합니다.

용지 걸림, 또는 용지 상태를 확인

용지의 앞쪽 가장자리와 용지 공급 가이드 젖었는지 확인합니다.	습기가 기기 내부에 발생하는 경우, 걸로를 제거하는 몇 분 동안 기계를 유힬 상태로 둡니다.
이중 급지가 있는지 확인합니다.	용지에 바람을 불어 넣습니다.
용지가 말려 있는지 점검합니다.	용지가 말려 있으면 용지함에 대한 반응 히터를 켵니다.
지원되는 용지 두께를 초과하는 얇은 용지 또는 두꺼운 용지를 사용하고 있는지 확인하십시오.	지원되는 용지 종류를 사용합니다.
용지 두께와 크기가 정확하게 검출되는지 확인하십시오.	올바른 값으로 용지 두께와 크기를 설정합니다.

역 센서: 지연 걸림: 원인 코드 064

대상 부품/SP 번호: 반전 센서 / SP5-803-009 (인버터 센서)

원인 검증	문제 판단
참조된 센서의 위치에서 용지가 없을 때 입력 검사를 실행합니다.	0: 용지 감지
참조된 센서의 위치에서 용지가 있을 때 입력 검사를 실행합니다.	1: 용지 감지 안 됨

해결책:

- 센서를 청소합니다.

- 커넥터를 다시 연결하십시오.
- 센서를 교체하십시오.
- 용지 전송 IOB를 교체합니다.
- 하네스를 교체합니다.

대상 부품/SP 번호:양면 진입 모터 / SP5-804-065 (양면 진입 모터:CW:표준 속도)

원인 검증	문제 판단
출력 검사와 함께 참고 모터를 끕니다	구동 소리가 들립니다
출력 검사와 함께 참고 모터를 켵니다	구동 소리가 들리지 않습니다

해결책:

- 센서를 청소합니다.
- 커넥터를 다시 연결하십시오.
- 센서를 교체하십시오.
- 용지 전송 IOB를 교체합니다.
- 하네스를 교체합니다.

용지 걸림, 또는 용지 상태를 확인

용지의 앞쪽 가장자리와 용지 공급 가이드 젖었는지 확인합니다.	습기가 기기 내부에 발생하는 경우, 결로를 제거하는 몇 분 동안 기계를 유힬 상태로 둡니다.
이중 급지가 있는지 확인합니다.	용지에 바람을 불어 넣습니다.
용지가 말려 있는지 점검합니다.	용지가 말려 있으면 용지함에 대한 항응 히터를 켵니다.
지원되는 용지 두께를 초과하는 얇은 용지 또는 두꺼운 용지를 사용하고 있는지 확인하십시오.	지원되는 용지 종류를 사용합니다.
용지 두께와 크기가 정확하게 검출되는지 확인하십시오.	올바른 값으로 용지 두께와 크기를 설정합니다.

양면 배출 센서: 낮은 걸림: 원인 코드 025

대상 부품/SP 번호: 양면 배출 센서 / SP5-803-010

원인 검증	문제 판단
참조된 센서의 위치에서 용지가 없을 때 입력 검사를 실행합니다.	0: 용지 감지
참조된 센서의 위치에서 용지가 있을 때 입력 검사를 실행합니다.	1: 용지 감지 안 됨

해결책:

- 센서를 청소합니다.
- 커넥터를 다시 연결하십시오.
- 센서를 교체하십시오.
- 용지 전송 IOB를 교체합니다.
- 하네스를 교체합니다.

대상 부품/SP 번호: 수동/이중 모터 / SP5-804-071 (이중 수동 모터: CW: 표준 속도)

원인 검증	문제 판단
출력 검사와 함께 참고 모터를 끕니다	구동 소리가 들립니다
출력 검사와 함께 참고 모터를 켭니다	구동 소리가 들리지 않습니다

해결책:

- 커넥터를 다시 연결하십시오.
- 모터를 교체합니다.
- 용지 전송 IOB를 교체합니다.
- 하네스를 교체합니다.

용지 걸림, 또는 용지 상태를 확인

이중 급지가 있는지 확인합니다.	용지에 바람을 불어 넣습니다.
용지가 말려 있는지 점검합니다.	용지가 말려 있으면 용지함에 대한 항응 히터를 켭니다.
지원되는 용지 두께를 초과하는 얇은 용지 또는 두꺼운 용지를 사용하고 있는지 확인하십시오.	지원되는 용지 종류를 사용합니다.
용지 두께와 크기가 정확하게 검출되는지 확인하십시오.	올바른 값으로 용지 두께와 크기를 설정합니다.

이중 출구 센서 : 지연 잼 : 원인 코드 065

대상 부품/SP 번호:양면 배출 센서 / SP5-803-010

원인 검증	문제 판단
참조된 센서의 위치에서 용지가 없을 때 입력 검사를 실행합니다.	0:용지 감지
참조된 센서의 위치에서 용지가 있을 때 입력 검사를 실행합니다.	1: 용지 감지 안 됨

해결책:

- 센서를 청소합니다.
- 커넥터를 다시 연결하십시오.
- 센서를 교체하십시오.
- 용지 전송 IOB를 교체합니다.
- 하네스를 교체합니다.

용지 걸림, 또는 용지 상태를 확인

이중 급지가 있는지 확인합니다.	용지에 바람을 불어 넣습니다.
용지가 말려 있는지 점검합니다.	용지가 말려 있으면 용지함에 대한 항응 히터를 켭니다.
지원되는 용지 두께를 초과하는 얇은 용지 또는 두꺼운 용지를 사용하고 있는지 확인하십시오.	지원되는 용지 종류를 사용합니다.
용지 두께와 크기가 정확하게 검출되는지 확인하십시오.	올바른 값으로 용지 두께와 크기를 설정합니다.

양면 진입 센서: 늦은 걸림: 원인 코드 027

대상 부품/SP 번호:양면 진입 센서 / SP5-803-011

원인 검증	문제 판단
참조된 센서의 위치에서 용지가 없을 때 입력 검사를 실행합니다.	0:용지 감지
참조된 센서의 위치에서 용지가 있을 때 입력 검사를 실행합니다.	1: 용지 감지 안 됨

해결책:

- 센서를 청소합니다.
- 커넥터를 다시 연결하십시오.
- 센서를 교체하십시오.
- 용지 전송 IOB를 교체합니다.
- 하네스를 교체합니다.

대상 부품/SP 번호:양면 진입 모터 / SP5-804-065 (양면 진입 모터:CW:표준 속도)

원인 검증	문제 판단
출력 검사와 함께 참고 모터를 끕니다	구동 소리가 들립니다
출력 검사와 함께 참고 모터를 켭니다	구동 소리가 들리지 않습니다

해결책:

- 센서를 청소합니다.
- 커넥터를 다시 연결하십시오.
- 센서를 교체하십시오.
- 용지 전송 IOB를 교체합니다.
- 하네스를 교체합니다.

대상 부품/SP 번호:용지 배출 솔레노이드 / SP5-804-004 (배출 분기점 솔레노이드)

원인 검증	문제 판단
출력 확인과 함께 참조된 솔레노이드를 끕니다	구동 소리가 들립니다
출력 확인과 함께 참조된 솔레노이드를 켭니다	구동 소리가 들리지 않습니다

해결책:

- 커넥터를 다시 연결하십시오.
- 솔레노이드를 교체합니다.
- 용지 전송 IOB를 교체합니다.
- 하네스를 교체합니다.

용지 걸림, 또는 용지 상태를 확인

이중 급지가 있는지 확인합니다.	용지에 바람을 불어 넣습니다.
용지가 말려 있는지 점검합니다.	용지가 말려 있으면 용지함에 대한 항응 히터를 켭니다.
지원되는 용지 두께를 초과하는 얇은 용지 또는 두꺼운 용지를 사용하고 있는지 확인하십시오.	지원되는 용지 종류를 사용합니다.

용지 두께와 크기가 정확하게 검출되는지 확인하십시오.	올바른 값으로 용지 두께와 크기를 설정합니다.
-------------------------------	---------------------------

양면 진입 센서: 지연 걸림: 원인 코드 067

대상 부품/SP 번호:양면 진입 센서 / SP5-803-011

원인 검증	문제 판단
참조된 센서의 위치에서 용지가 없을 때 입력 검사를 실행합니다.	0:용지 감지
참조된 센서의 위치에서 용지가 있을 때 입력 검사를 실행합니다.	1: 용지 감지 안 됨

해결책:

- 센서를 청소합니다.
- 커넥터를 다시 연결하십시오.
- 센서를 교체하십시오.
- 용지 전송 IOB를 교체합니다.
- 하네스를 교체합니다.

대상 부품/SP 번호:양면 진입 모터 / SP5-804-065 (양면 진입:CW:표준 속도)

원인 검증	문제 판단
출력 검사와 함께 참고 모터를 끕니다	구동 소리가 들립니다
출력 검사와 함께 참고 모터를 켭니다	구동 소리가 들리지 않습니다

해결책:

- 커넥터를 다시 연결하십시오.
- 센서를 교체하십시오.
- 용지 전송 IOB를 교체합니다.
- 하네스를 교체합니다.

대상 부품/SP 번호:양면/수동 모터 / SP5-804-071 (양면 수동 모터:CW:표준 속도)

원인 검증	문제 판단
출력 검사와 함께 참고 모터를 끕니다	구동 소리가 들립니다
출력 검사와 함께 참고 모터를 켭니다	구동 소리가 들리지 않습니다

해결책:

- 커넥터를 다시 연결하십시오.
- 센서를 교체하십시오.
- 용지 전송 IOB를 교체합니다.
- 하네스를 교체합니다.

용지 걸림, 또는 용지 상태를 확인

이중 급지가 있는지 확인합니다.	용지에 바람을 불어 넣습니다.
용지가 말려 있는지 점검합니다.	용지가 말려 있으면 용지함에 대한 항응 히터를 켭니다.
지원되는 용지 두께를 초과하는 얇은 용지 또는 두꺼운 용지를 사용하고 있는지 확인하십시오.	지원되는 용지 종류를 사용합니다.
용지 두께와 크기가 정확하게 검출되는지 확인하십시오.	올바른 값으로 용지 두께와 크기를 설정합니다.

양면 급지 없음: 원인 코드 009

대상 부품/SP 번호: 정합 센서 / SP5-803-001(정합 센서)

원인 검증	문제 판단
참조된 센서의 위치에서 용지가 없을 때 입력 검사를 실행합니다.	0: 용지 감지
참조된 센서의 위치에서 용지가 있을 때 입력 검사를 실행합니다.	1: 용지 감지 안 됨

해결책:

- 센서를 청소합니다.
- 커넥터를 다시 연결하십시오.
- 센서를 교체하십시오.
- 용지 전송 IOB를 교체합니다.
- 하네스를 교체합니다.

용지 걸림, 또는 용지 상태를 확인

이중 급지가 있는지 확인합니다.	용지에 바람을 불어 넣습니다.
용지가 말려 있는지 점검합니다.	용지가 말려 있으면 용지함에 대한 항응 히터를 켭니다.

지원되는 용지 두께를 초과하는 얇은 용지 또는 두꺼운 용지를 사용하고 있는지 확인하십시오.	지원되는 용지 종류를 사용합니다.
용지 두께와 크기가 정확하게 검출되는지 확인하십시오.	올바른 값으로 용지 두께와 크기를 설정합니다.

수동 전송 센서 1: 낮은 걸림: 원인 코드 048

대상 부품/SP 번호:전송 센서(1차 급지함) / SP5-803-003(전송 센서 1)

원인 검증	문제 판단
참조된 센서의 위치에서 용지가 없을 때 입력 검사를 실행합니다.	0:용지 감지
참조된 센서의 위치에서 용지가 있을 때 입력 검사를 실행합니다.	1: 용지 감지 안 됨

해결책:

- 센서를 청소합니다.
- 커넥터를 다시 연결하십시오.
- 센서를 교체하십시오.
- 용지 전송 IOB를 교체합니다.
- 하네스를 교체합니다.

대상 부품/SP 번호:전소 모터 / SP5-804-028(수동급지 V-전송 모터: CW: 표준 속도)

원인 검증	문제 판단
출력 검사와 함께 참고 모터를 끕니다	구동 소리가 들립니다
출력 검사와 함께 참고 모터를 켵니다	구동 소리가 들리지 않습니다

해결책:

- 커넥터를 다시 연결하십시오.
- 모터를 교체합니다.
- 용지 전송 IOB를 교체합니다.
- 하네스를 교체합니다.

디스플레이 오류

용지가 들어 있을 때 "용지함 1에 용지 없음"이 표시됩니다.

대상 부품/SP 번호:용지 말단 센서(1차 금지함) / SP5-803-015(용지함 1: 용지 말단 감지)

원인 검증	문제 판단
참조된 센서의 위치에서 용지가 없을 때 입력 검사를 실행합니다.	1: 용지 감지
참조된 센서의 위치에서 용지가 있을 때 입력 검사를 실행합니다.	0: 용지 감지 안 됨

해결책:

- 커넥터를 다시 연결하십시오.
- 센서를 교체하십시오.
- 용지 전송 IOB를 교체합니다.
- 하네스를 교체합니다.

1차 용지 말단 센서에 대한 필터

원인 검증	문제 판단
1차 용지 말단 센서가 단단히 고정되었는지 점검합니다.	필터가 단단히 고정되지 않았습 니다.

해결책:

- 필터를 다시 설치하십시오.
- 1차 금지 장치에 결함이 있는지 확인합니다.

용지기에 들어 있음에도 "용지함 2에 용지 없음"이 표시됩니다

대상 부품/SP 번호:용지 말단 센서(2차 금지함) / SP5-803-019 (용지함 2: 용지 말단 감지)

원인 검증	문제 판단
참조된 센서의 위치에서 용지가 없을 때 입력 검사를 실행합니다.	1: 용지 감지
참조된 센서의 위치에서 용지가 있을 때 입력 검사를 실행합니다.	0: 용지 감지 안 됨

해결책:

- 커넥터를 다시 연결하십시오.
- 센서를 교체하십시오.
- 용지 전송 IOB를 교체합니다.
- 하네스를 교체합니다.

2차 용지 말단 센서에 대한 필터

원인 검증	문제 판단
2차 용지 말단 센서에 대한 필터가 단단히 고정되었는지 확인합니다.	필터가 단단히 고정되지 않았습니다.

해결책:

- 필터를 다시 설치하십시오.
- 2차 급지 장치에 결함이 있는지 확인합니다.

용지가 설치되었지만 "용지함 1 미설치"가 표시됩니다

6

대상 부품/SP 번호:용지함 설정 스위치 (1차 급지함) / SP5-803-016 (용지함 1: 세트 센서)

원인 검증	문제 판단
수동으로 참고 스위치를 누릅니다(기계에서 급지함 1을 분리한 후 수행합니다.)	1: 설정 안 됨
기계에서 급지함 1을 빼 냅니다.	0:설정

해결책:

- 커넥터를 다시 연결하십시오.
- 센서를 교체하십시오.
- 용지 전송 IOB를 교체합니다.
- 하네스를 교체합니다.

1차 용지 급지함

1차 급지함을 교체합니다.	1차 급지함을 교체합니다.
----------------	----------------

용지함이 설치되었지만 "용지함 2 미설치"라고 표시됩니다

대상 부품/SP 번호:용지함 설정 스위치(2차 급지함) / SP5-803-020 (용지함 2: 세트 센서)

원인 검증	문제 판단
수동으로 참조 스위치를 누릅니다(기계에서 급지함 2를 분리한 후 수행.)	1: 설정 안 됨
기계에서 급지함 2를 빼 냅니다.	0:설정

해결책:

- 커넥터를 다시 연결하십시오.
- 센서를 교체하십시오.
- 용지 전송 IOB를 교체합니다.
- 하네스를 교체합니다.

2차 용지 급지함

결함이 있는지 확인하기 위해 2차 용지함을 점검합니다.	2차 급지함을 교체합니다.
--------------------------------	----------------

조작 패널에 잘못된 용지 크기가 표시됩니다

대상 부품/SP 번호:크기 스위치(2차 급지함) / SP5-803-021 (용지함 2: 크기 센서)

원인 검증	문제 판단
기기의 전면에서 볼 때, 급지함 2의 크기 스위치 우측에서 첫 번째 스위치를 누릅니다(급지함 2를 분리한 후 수행)	00000111 이외의 파라미터
기기의 전면에서 볼 때, 급지함 2의 크기 스위치 우측에서 두 번째 스위치를 누릅니다(급지함 2를 분리한 후 수행)	00001011 이외의 파라미터
기기의 전면에서 볼 때, 급지함 2의 크기 스위치 우측에서 세 번째 스위치를 누릅니다(급지함 2를 분리한 후 수행)	00001101 이외의 파라미터
기기의 전면에서 볼 때, 급지함 2의 크기 스위치 우측에서 네 번째 스위치를 누릅니다(급지함 2를 분리한 후 수행)	00001110 이외의 파라미터
기계에서 급지함 2를 빼 냅니다.	00001110 이외의 파라미터

해결책:

- 커넥터를 다시 연결하십시오.
- 센서를 교체하십시오.
- 용지 전송 IOB를 교체합니다.
- 하네스를 교체합니다.

2차 용지 급지함

결함이 있는지 확인하기 위해 2차 용지함을 점검합니다.	픽업 암에 대한 스위치를 교체합니다.
--------------------------------	----------------------

우측 문을 개방 상태로 전환하지 마십시오

대상 부품/SP 번호:우측 문 개폐 스위치 / SP5-803-026 (오른쪽 문 개폐 센서)

원인 검증	문제 판단
수동으로 참조 스위치를 누릅니다(오른쪽 문을 연 후 완료)	1: 열림
오른쪽 도어를 엽니다.	0: 닫힘

해결책:

- 커넥터를 다시 연결하십시오.
- 센서를 교체하십시오.
- 용지 전송 IOB를 교체합니다.
- 하네스를 교체합니다.

대상 부품/SP 번호:양면 장치 개폐 센서 / SP5-803-027 (용지 전체 배출 센서)

원인 검증	문제 판단
수동으로 참조 스위치를 누릅니다(양면 가이드 플레이트를 개방한 후 완료)	1: 열림
양면 유도판을 엽니다.	0: 닫힘

해결책:

- 커넥터를 다시 연결하십시오.
- 센서를 교체하십시오.
- 용지 전송 IOB를 교체합니다.
- 하네스를 교체합니다.

픽업 암

결함이 있는지 픽업 암 용 스위치를 확인합니다.	2차 급지함을 교체합니다.
----------------------------	----------------

기타

오류가 정기적으로 발생한다면 다음 단계를 실시합니다. 결과가 "문제 판단" 항목에 표시되면, 다음 해결법을 따릅니다.

폐토너통이 가득차지 않음이 분명한 경우에도 "폐너통 교체"가 표시됩니다.

대상 부품/SP 번호: 폐토너통 전체 센서 / SP5-803-032 (토너 수집 전체 센서)

원인 검증	문제 판단
센서의 검출 범위에 없는 필터와 함께 입력 확인을 실행합니다(폐 토너통을 분리한 후에 완료)	1: 풀 버전

6

해결책:

- 센서를 청소합니다.
- 커넥터를 다시 연결하십시오.
- 센서를 교체하십시오.
- 이미징 IOB를 교체함.
- 하네스를 교체합니다.

폐토너병이 가득차지 않습니다

대상 부품/SP 번호: 폐토너통 전체 센서 / SP5-803-032 (토너 수집 전체 센서)

원인 검증	문제 판단
센서의 검출 범위에 있는 필터와 함께 입력 확인을 실행합니다(폐 토너통을 분리한 후에 완료)	0: 가득차지 않음

해결책:

- 센서를 청소합니다.
- 커넥터를 다시 연결하십시오.
- 센서를 교체하십시오.
- 이미징 IOB를 교체함.
- 하네스를 교체합니다.

설치가 명백한데도 제어판에 폐토너통 설치되지 않음을 표시됩니다

대상 부품/SP 번호: 폐토너통 설정 센서 / SP5-803-033 (토너 수집병 세트 센서)

원인 검증	문제 판단
센서의 검출 범위 내에 있는 필터와 입력 검사를 실행합니다(폐토너통을 제거한 후 완료)	1: 설정 안 됨

해결책:

- 커넥터를 다시 연결하십시오.
- 센서를 교체하십시오.
- 이미징 IOB를 교체함.
- 하네스를 교체합니다.

설치되었는데도 폐토너통이 감지되지 않음

대상 부품/SP 번호: 폐토너통 설정 센서 / SP5-803-033 (토너 수집병 세트 센서)

원인 검증	문제 판단
기계에서 폐토너통을 분리합니다.	0: 설정

해결책:

- 커넥터를 다시 연결하십시오.
- 센서를 교체하십시오.
- 이미징 IOB를 교체함.
- 하네스를 교체합니다.

용지 전송 장치 개폐 LED가 켜져 있지 않고 용지 전송 장치가 열려 있음

대상 제품/SP 번호: PTR 개폐 센서 / SP5-803-028 (PRT 개폐 센서)

원인 검증	문제 판단
센서의 검출 범위 내에 배치된 물체(예를 들어 종이)와 입력 검사를 실행합니다.	1: 닫힘
센서의 검출 범위 내에 배치된 물체(예를 들면 종이) 없이 입력 검사를 실행합니다.	0: 열림

해결책:

- 센서를 청소합니다.
- 커넥터를 다시 연결하십시오.
- 센서를 교체하십시오.
- 용지 전송 IOB를 교체합니다.
- 하네스를 교체합니다.

용지 전송 장치 개폐 LED가 켜지지 않음

대상 제품/SP 번호: 용지 전송 장치 개폐 LED / SP5-804-206 (PTR 개폐 LED)

원인 검증	문제 판단
용지 전송 장치 개폐 LED를 켜고 출력을 확인합니다	1: 닫힘
센서의 검출 범위 내에 배치된 물체(예를 들면 종이) 없이 출력 검사를 실행합니다.	0: 열림

6

해결책:

- LED를 청소합니다.
- 커넥터를 다시 연결하십시오.
- LED를 교체합니다.
- 용지 전송 IOB를 교체합니다.
- 하네스를 교체합니다.

용지 전송 장치 개폐 LED가 항상 켜져 있습니다

대상 제품/SP 번호: PTR 개폐 센서 / SP5-803-028 (PRT 개폐 센서)

원인 검증	문제 판단
센서의 검출 범위 내에 위치하고 있는 물체(예를 들어 종이)와 함께 입력 검사를 실행합니다.	1: 닫힘
센서의 검출 범위 내에 위치하고 있는 물체(예를 들어 종이) 없이 입력 검사를 실행합니다.	0: 열림

해결책:

- 센서를 청소합니다.
- 커넥터를 다시 연결하십시오.
- 센서를 교체하십시오.

- 용지 전송 IOB를 교체합니다.
- 하네스를 교체합니다.

대상 제품/SP 번호: 용지 전송 장치 개폐 LED / SP5-804-206 (PTR 개폐 LED)

원인 검증	문제 판단
용지 전송 장치 개폐 LED를 끄고 출력을 검사합니다.	LED 켜짐

해결책:

- LED를 청소합니다.
- 커넥터를 다시 연결하십시오.
- LED를 교체합니다.
- 용지 전송 IOB를 교체합니다.
- 하네스를 교체합니다.

마무리 옵션에 대한 문제 해결

소책자 피니셔 SR3220(D3B9)에 대한 피니셔 정합 조정

SR3220[A] (도킹 브래킷 나사 [B])의 도킹 브래킷으로 좌우 정합을 조정할 수 있습니다.

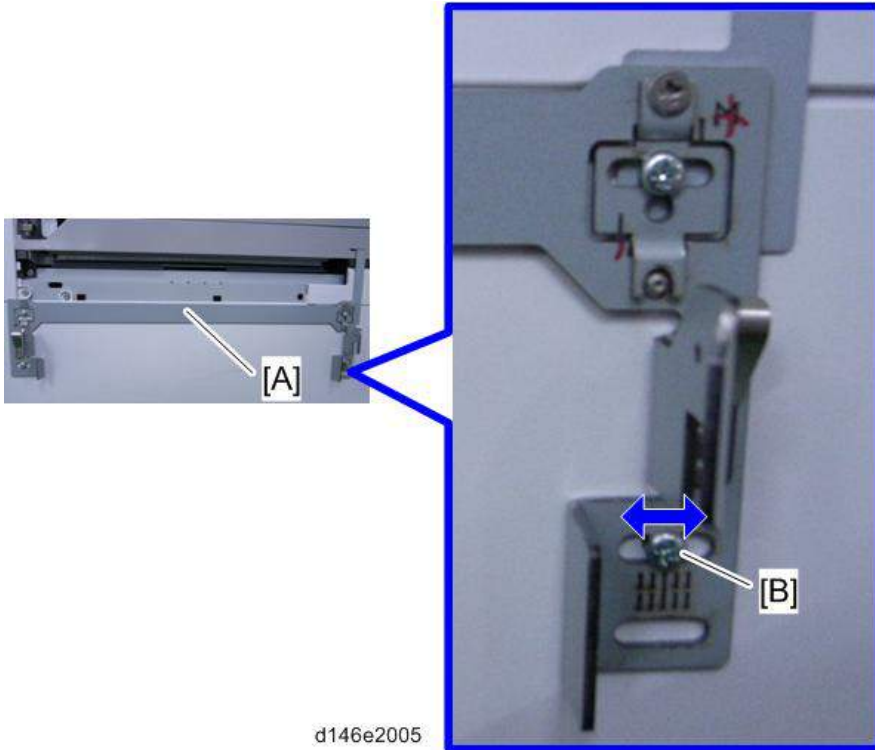

1. A4(LEF) 또는 A3 용지를 교정 용지함으로 배출한 뒤 용지 가장자리가 중심에서 몇 눈금 틀어졌는지 확인합니다.

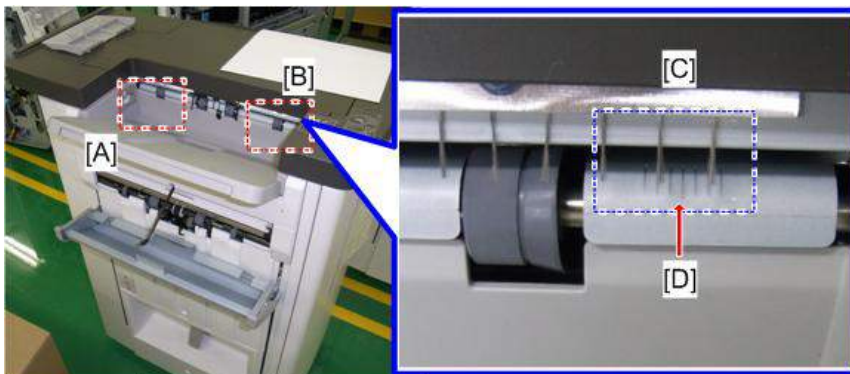

- [A]: DLT용 눈금선
- [B]: A3용 눈금선
- [C]: 2mm 간격의 눈금선 7개
- [D]: 중앙선

2. 아래와 같이 180도 회전시켜 표준 브라켓의 위치를 변경합니다. 이렇게 하면 도킹 브라켓이 수평 방향으로 쉽게 움직일 수 있습니다. 그런 다음 도킹 브라켓을 본체 프레임에 다시 부착합니다.

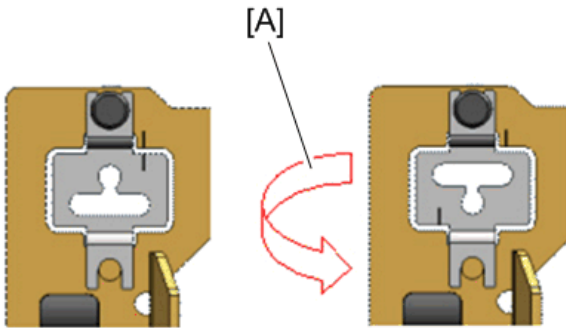

d197f0210

[A]: 역행

용지가 전방으로 치우칠 경우

피니셔를 동일한 방향으로 이동시키기 위해, 전면을 향해 도킹 브라켓을 치우침 정도만큼 밀니다.

예: 용지가 중앙 마크에서 전방으로 2mm 치우쳤다면(2 mm/눈금 단위), 도킹 브라켓을 전방으로 2 mm(2 눈금) 이동시킵니다. 눈금은 뒤쪽으로 이동합니다.

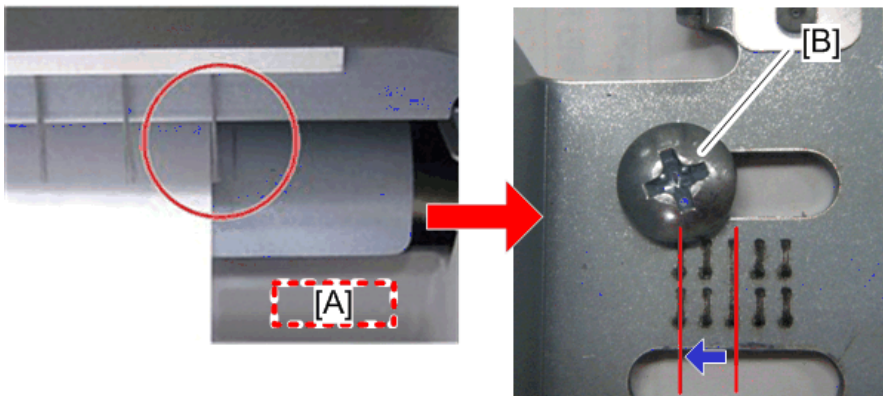

d197f0211

[A]: 교정 용지함

[B]: 도킹 브라켓 나사

용지가 후방으로 치우칠 경우

피니셔를 동일한 방향으로 이동시키기 위해, 후면을 향해 도킹 브래킷을 치우침 정도만큼 밀니다.

예: 용지가 중앙 마크에서 후방으로 2mm 치우쳤다면(2 mm/눈금 단위), 도킹 브래킷을 후방으로 2 mm(2 눈금) 이동시킵니다. 눈금은 전면으로 이동합니다.

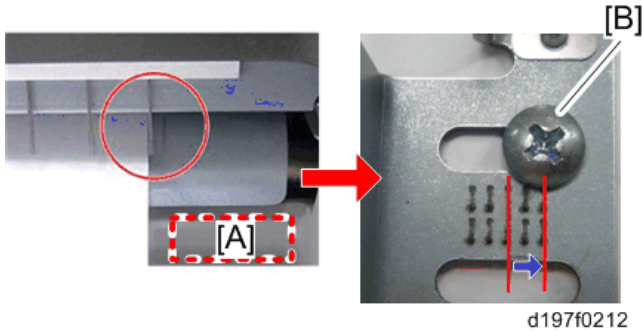

[A]: 교정 용지함

[B]: 도킹 브래킷 나사

참고

- 조정이 끝났다면, 용지를 교정 용지함으로 배출하여 좌우 정합을 검사합니다. 용지 치우침이 해결되었다면, 다시 도킹 브래킷(도킹 브래킷용 나사)을 살짝 조정해 줍니다.

피니셔 조거 문제(소책자 피니셔 SR3220(D3B9)에 대한)

아래와 같이 용지 맞춤 문제가 발생할 경우, 다음 절차를 실시하여 조거 폭을 조절합니다.

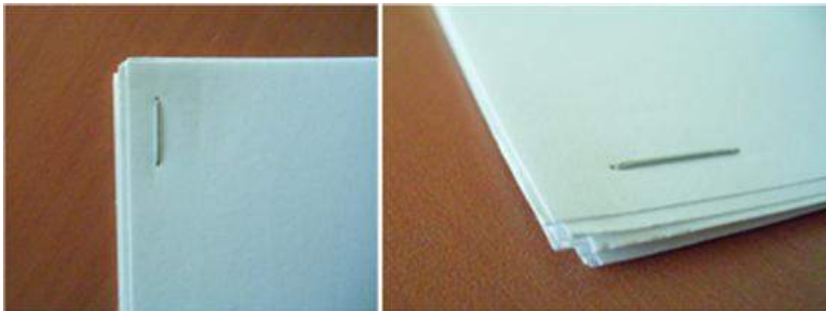

d146z0091

원인

용지 또는 제조업체의 유형에 따라, 용지 크기가 정확하지 않을 수 있습니다. 이 경우에, 조거를 사용하더라도 용지를 적절하게 정렬할 수 없습니다.

해결책

SP6-143를 통해 조거 폭을 조절합니다(조정가능 임계값: 각 용지 크기별로 -1.5 ~ +1.5 mm).

- SP6-143 (Jogger Pos Adj:1K FIN)

↓참고

- 조거 폭이 용지 폭보다 살짝 좁아지도록 조정합니다(-0.5 mm 가량).

조기 용지함 풀 감지 마일라(내부 피니셔 SR3130(D690)용)

출력쪽이 풀에 가까워지면 용지 말림이 발생할 수 있습니다. 용지 말림이 발생하기 전에 용지함 풀을 감지하기 위해 마일라를 풀 감지 필러에 붙입니다.

마일러 부착

1. 피니셔[A]를 잡아 당깁니다.

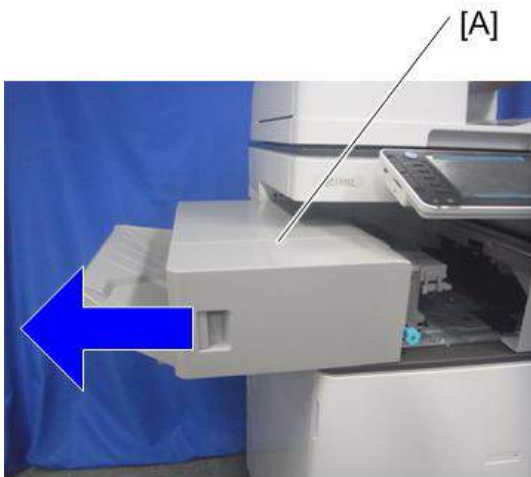

d1462876

2. 피니셔 전면 덮개[A]를 제거합니다(🔩 x2개).

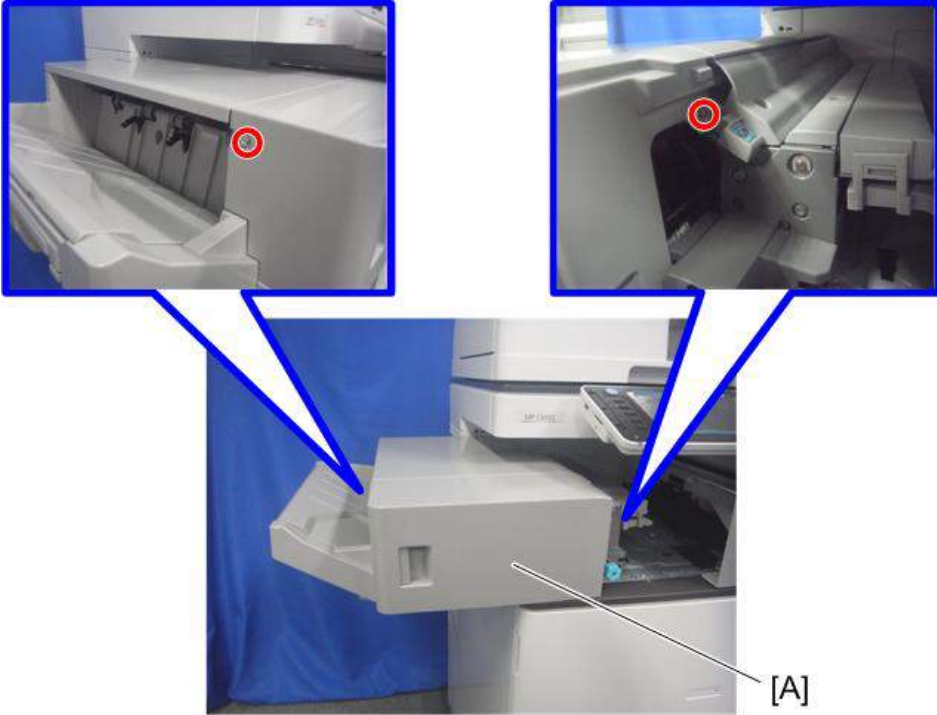

d1462877

3. 우측 하단 덮개[A]를 분리합니다(🔩 x2).

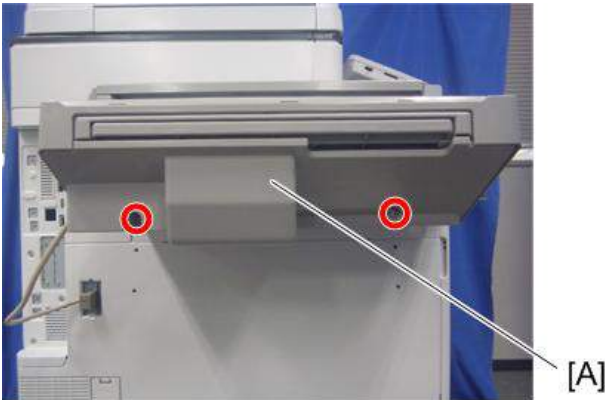

d1462879

4. 기어[A]를 돌려 이동형 용지함[B]을 들어서 내립니다.

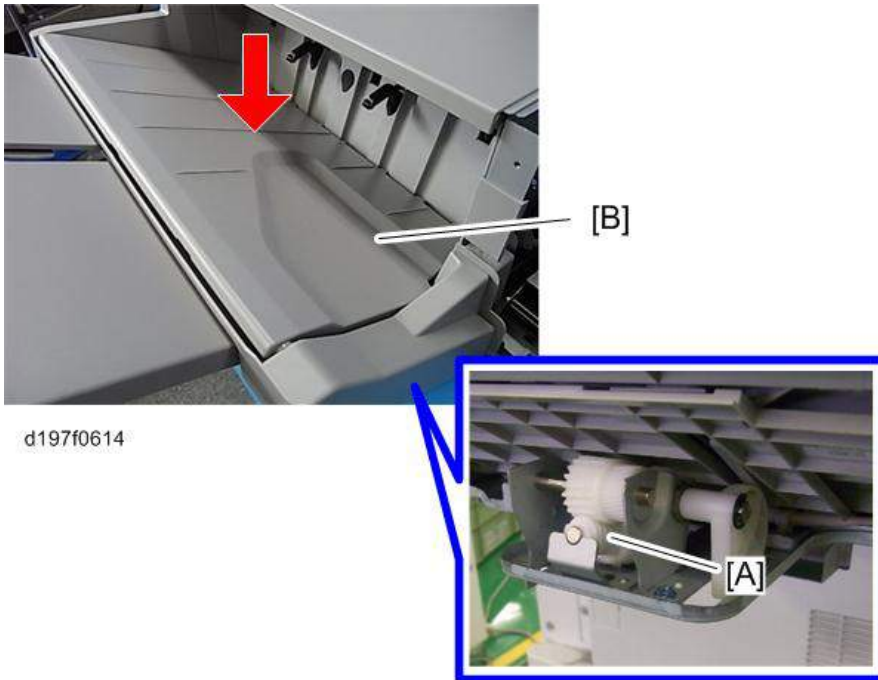

5. 배출함[A]을 제거합니다(🔧 x2개).

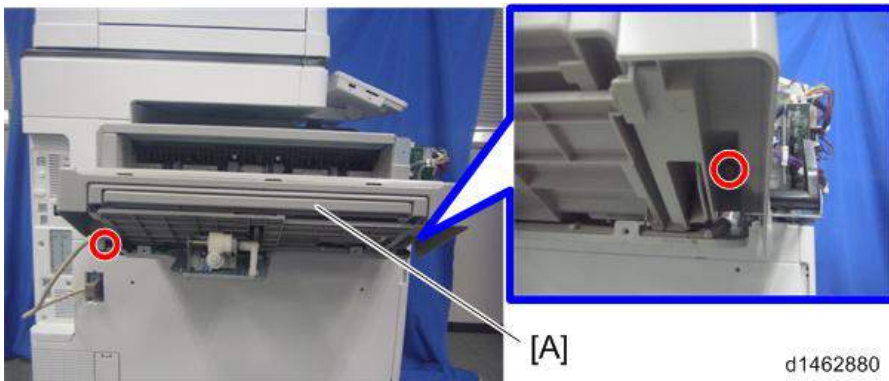

6. 마일라[A]를 풀 감지 필러[B]에 붙입니다.

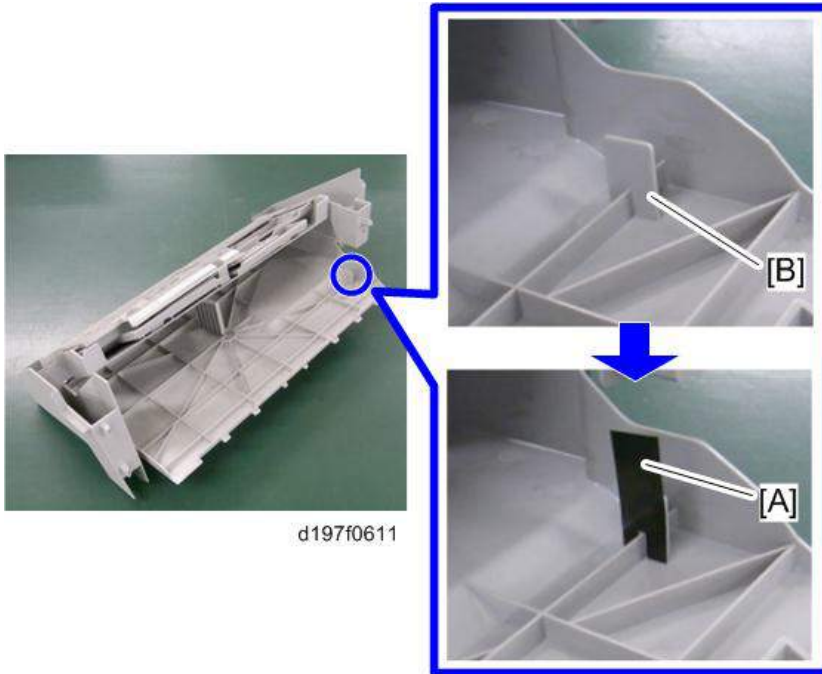

6

7. 용지 출력함을 다시 부착합니다(🔩x2개)

8. 이동형 용지함[A]을 위로 올렸다가 내려 마일라가 센서를 올바르게 인식하는지 확인합니다.

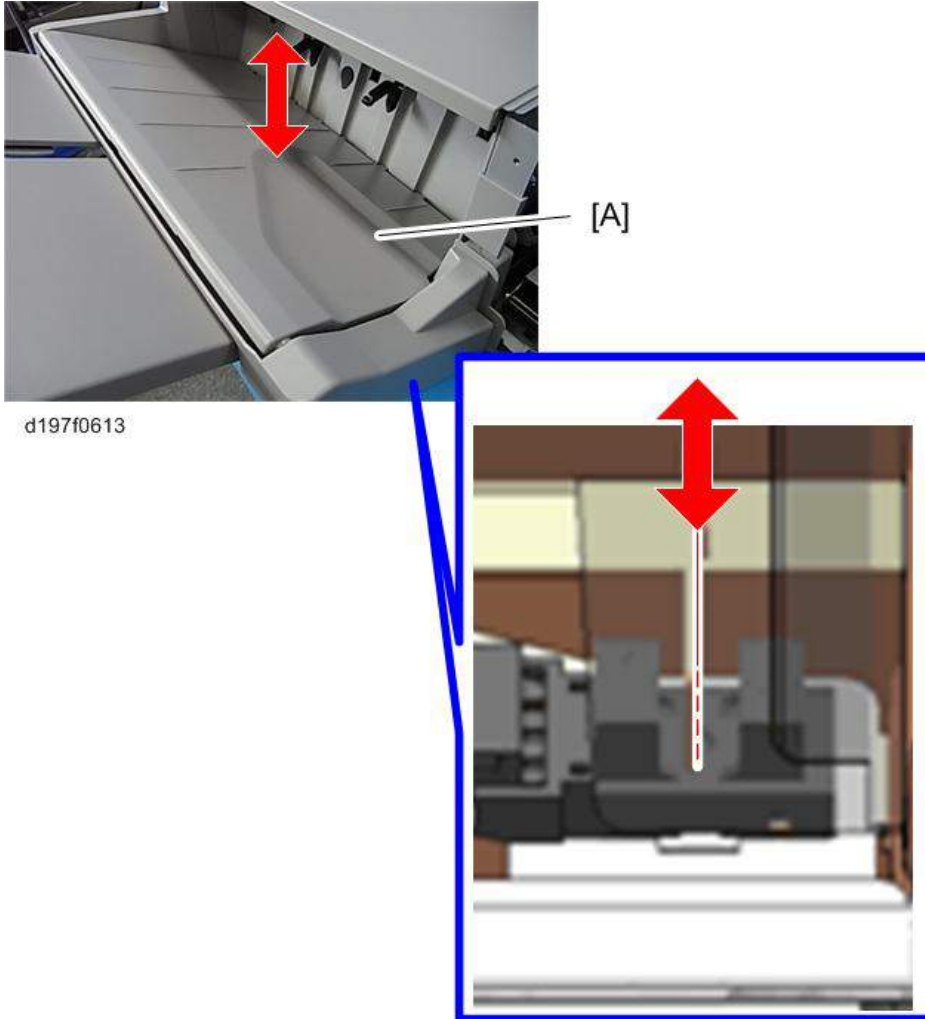

9. 좌측 하단 덮개를 다시 부착합니다(🔩x2개)
 10. 피니셔 전면 덮개를 다시 부착합니다(🔩x2개)

SR3180에 대한 용지 말림 문제(D766)

혼합 모드를 사용했을 때, 양면(아래로 말림)이 단면(위로 말림)보다 심한 용지 말림이 발생한 경우에는 보조 용지함(D7667010)을 부착하고, 용지 풀 센서를 사용하지 않도록 설정한 다음, 마일라를 붙입니다.

1. 용지 배출 덮개[A]를 제거합니다(🔩×2개).

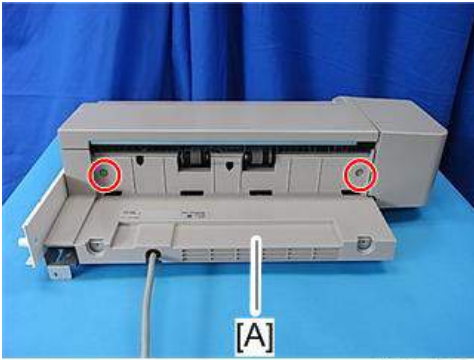

d197z0499

2. 클램프를 풀어서, 용지 배출 풀 센서 1[A]의 하네스를 분리합니다.

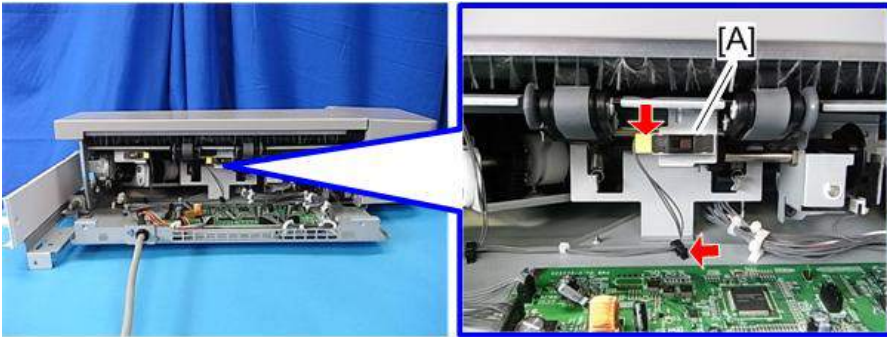

d197z0500

3. 나타낸 것처럼 하네스[A]를 감아서 고리를 만든 다음 클램프로 고정합니다.

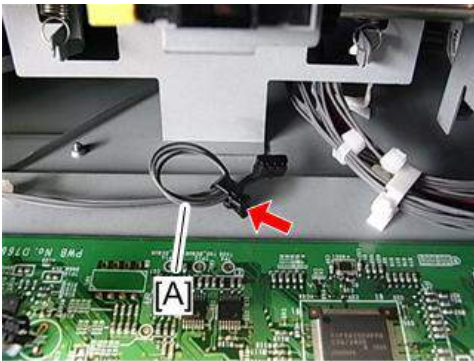

d197z0501

4. 클램프를 풀어서, 용지 배출 풀 센서 2[A]의 하네스를 분리합니다.

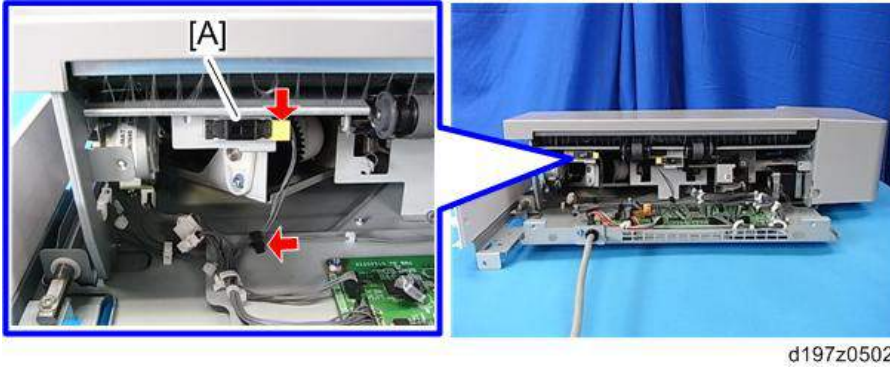

5. 나타낸 것처럼 하네스[A]를 감아서 고리를 만든 다음 클램프로 고정합니다.

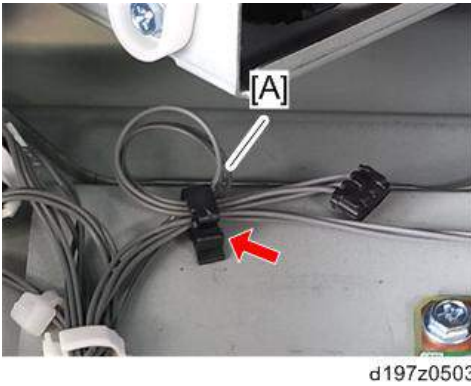

참고

- 하네스 케이블[A]이 짧아서 고리를 만들 수 없다면, 고리 없이 클램프로 고정합니다.

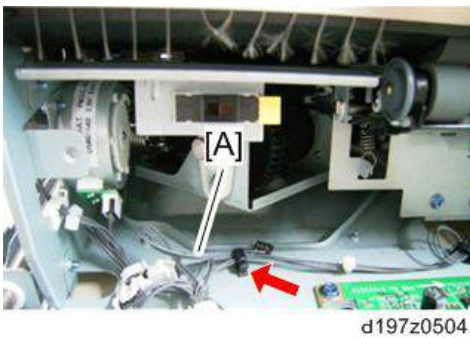

6. 용지 배출 덮개를 다시 부착합니다(☞ x2개).

7. 보조 용지함(D7667010) [B]을 용지 배출함[A]에 부착합니다

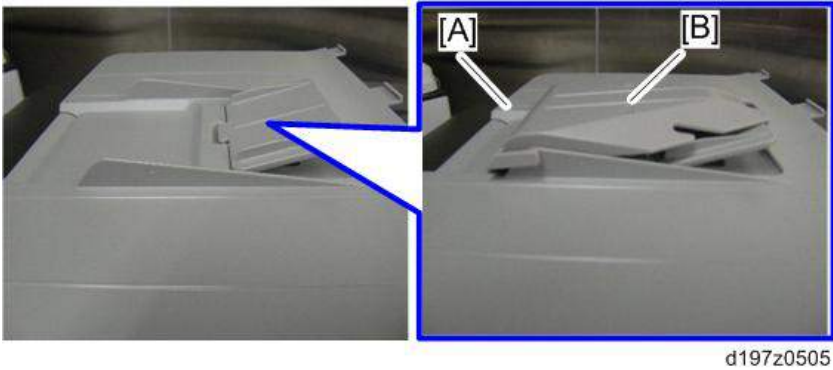

8. 마일라[A]를 피니셔 프레임에 붙입니다.

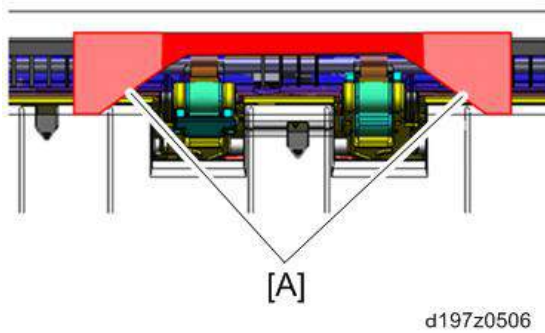

작업에 너무 많은 페이지가 있는 경우 스테이플링 최대량과 발생 문제

사양: 스테이플 작업에 대한 최대 시트 기능

모델	모서리 스테이플	소책자 스테이플
소책자 피니셔 SR3220	50매	15매
내부 피니셔 SR3130	50매	-

동작: 최대 스테이플 기능을 초과하는 매수의 경우

모서리 스테이플링의 경우

스테이플되지 않고 배출됩니다. 우선, 최대 매수(50)가 스테이플 용지함에 쌓인 후 배출됩니다. 이후, 최대 매수를 초과하는 잔여 시트는 스테이플되지 않고 동일하게 배출됩니다.

예:

60매가 스테이플로 설정된 경우, 첫 번째 50매는 스테이플 용지함에 적재되고 스테이플된 후 배출됩니다. 나머지 10매는 용지함에 쌓이고 스테이플되지 않고 배출됩니다.

스테이플 세트의 최대 원고 매수가 스캔되면, LCD에 "스테이플 용량 초과"가 표시됩니다.



w_d238m2101

사용자가 51번째 원고를 취소하거나 계속하는지 표시하는 메시지가 나타나지 않습니다.

소책자 스테이플링의 경우

원고 스캔 중 스테이플 세트의 최대 원고 매수에 도달하면, 다음과 같은 대화 상자가 표시됩니다. 인쇄가 시작되기 전에 사용자에게 메시지가 표시됩니다.

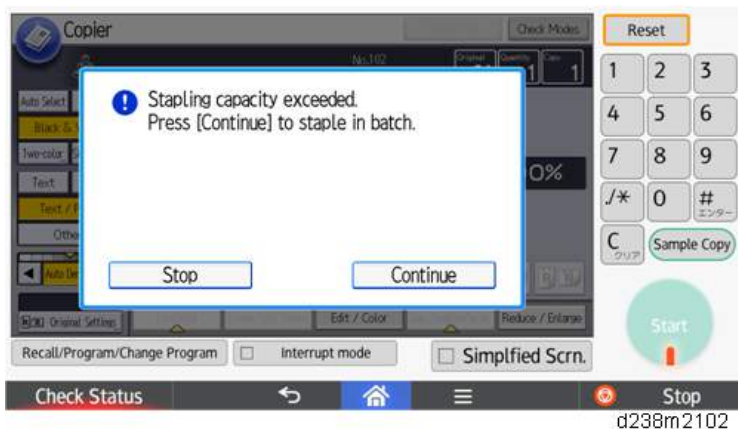

d238m2102

[정지] 작업이 취소됩니다(더 이상의 스캔 또는 인쇄하지 않음)

[계속] 세트가 배치의 최대 용량으로 스테이플되었고 배출되었습니다.

예:

20 ~ 30장의 원고를 스캔한 후 기계가 스캔을 중지합니다.

상기에 보여지는 메시지가 표시됩니다.

[계속]을 선택하면 인쇄가 시작되고 20매 및 10매의 배치로 스테이플됩니다.

작업이 **SP5199** 포함 스테이플 기능의 최대량 이상인 경우, 동작을 선택합니다

SP5-199는 배출하기 전에 스테이플 용지함 또는 피니셔에 적재된 시트를 스테이플할 지 설정합니다.

0 (기본값): 조치는 부착된 피니셔에 따라 달라집니다.

1: 시트가 스테이플되지 않고 배출됩니다.

2: 시트가 스테이플된 후 배출됩니다.

전기적 구성 요소 결합

퓨즈

이름	출력 커넥터	용량	부품 번호	시장 부품과 교환 가능
		전압	부품 명칭	비고
FU101	CN985(정착 중앙 램프) CN986(정착 가장자리 램프)	15A (NA) 8A	11071241(NA) 11071366	Yes
		AC	TLC-15A-N4 (NA) FIH 250V 8A(EM)8A	AC 제어 보드에 설치됨
FU102	CN988(DC 전원 공급 장치)	15A(NA) 8A	11071241(NA) 11071366	Yes
		AC	TLC-15A-N4 (NA) FIH 250V 8A(EM)8A	AC 제어 보드에 설치됨
FU110	CN921(용지함 1, 2 및 옵션 용지함용 가열기) CN922(스캐너 및 PCU용 가열기)	2A	11071225	NO
		AC	SLT 250V 2A	가열기 보드(서비스 부품)에 설치됨
FU105	없음	2A	11071362	NO
		AC	SCT2A	AC 제어 보드에 설치됨
FU1	CN911(IOB)	5A	11071229	NO
		5V	SLT 250V 5A	DC 전원 공급 장치에 설치됨

이름	출력 커넥터	용량	부품 번호	시장 부품과 교환 가능
		전압	부품 명칭	비고
FU2	CN911(IPU)	5A	11071229	NO
		5V	SLT 250V 5A	DC 전원 공급 장치에 설치됨
FU3	CN912(IOB)	8A		NO
		24V	51MS(P)080L	DC 전원 공급 장치에 설치됨
FU4	CN917(연동 스위치[IOB])	8A		NO
		24V	51MS(P)080L	DC 전원 공급 장치에 설치됨
FU5	CN917(연동 스위치[IOB])	8A		NO
		24V	51MS(P)080L	DC 전원 공급 장치에 설치됨
FU7	CN913(FIN) CN914(BANK)	8A		NO
		24V	51MS(P)080L	DC 전원 공급 장치에 설치됨

퓨즈 위치





스캔 문제로 인한 복사 시 수직 줄무늬

개요

인쇄물 및 복사본의 얼룩은 일반적으로 접착성 오염 물질(볼펜 잉크 및 수정액 등)에 의해 더러워진 DF 노광 유리 [A] 때문에 생깁니다.

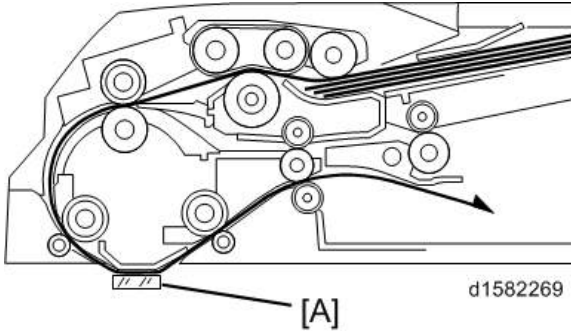

6

비접착성 오염 물질(용지 조각 및 지우개 가루 등)에 비해 접착성 오염 물질은 다음과 같은 문제로 인해 고객의 불만을 초래할 가능성이 큽니다.

- 접착성 오염 물질 때문에 발생한 수직 줄무늬는 이미지 품질과 관련하여 뚜렷하게 드러납니다.
- 비접착성 오염 물질은 치워버리면 더 이상 줄무늬를 만들지 않지만 접착성 오염 물질은 닦아서 제거하지 않는 한 계속 수직 줄무늬를 만들어냅니다.
- 대부분의 접착성 오염 물질은 닦아서 제거하기가 어렵습니다.

ARDF DF3090/SPDF DF3100은 접착성 오염물이 일으키는 수직 줄무늬를 감소하는 시스템(비접촉 스캐닝)을 사용합니다.

접촉식 스캔: 기타 ADF/ARDF	비접촉식 스캔: DF3090 / DF3100
<p>접촉식 스캔에서는 원고 전체가 DF 노광 유리[A]와 맞닿아 비접착성 오염 물질을 제거할 수 있습니다.</p>	<p>마일러 시트가[B]가 원고를 DF 노광 유리 [A] 보다 약간 위에 두어서 접착성 오염 물질이 유리에 달라붙는 것을 방지합니다.</p>

ARDF DF3090/SPDF DF3100은 비접촉식 오염 물질에 따른 수직 줄무늬를 감소하기 위한 사용자를 위해 비접촉식 스캔에서 변환할 수 있습니다.

SP 번호	접촉식 스캔	비접촉식 스캔
SP4-688-001 (ARDF3090용)	103%	106%
SP4-688-002 (SPDF3100용)	96%	101%
SP4-871-003 (ARDF 및 SPDF 모두)	0.00%	0.11%

ARDF DF3090을 접촉식 스캔으로 변환하기

1. 아래 절차를 시작하기 전에 기기 전원 코드를 분리하십시오.
2. ARDF 전면 덮개[A]를 분리합니다(☞x1개).

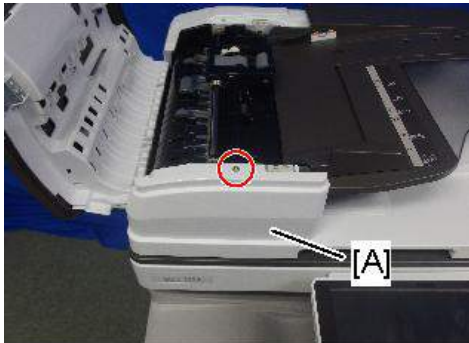

w_d238m0750

3. 스캔 가이드 플레이트[B]를 분리합니다(☞[A]x1개).

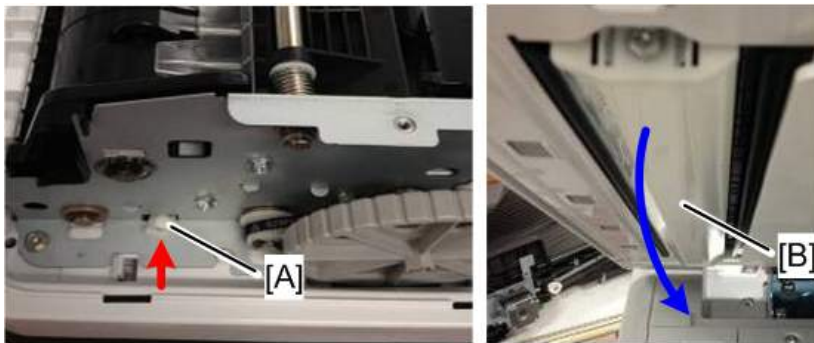

d1582263

4. 스캔 가이드 옆의 플라스틱 가이드[A]를 분리합니다(⑤x1개).

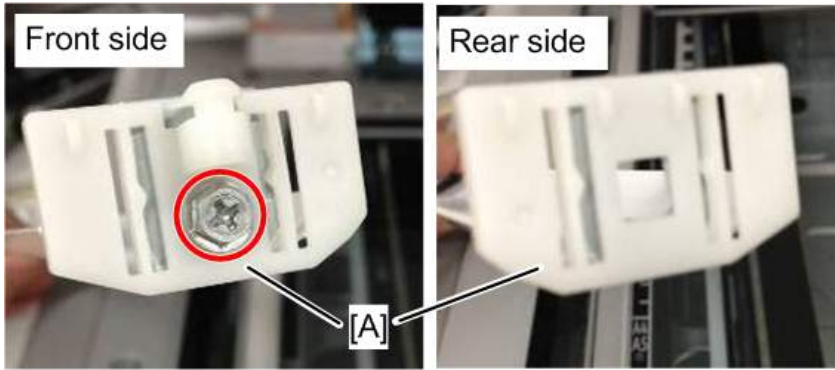

w_d1582264

5. 접촉식 스캔을 위한 가이드를 부착합니다. 각 가이드에는 구멍[B]이 있습니다.

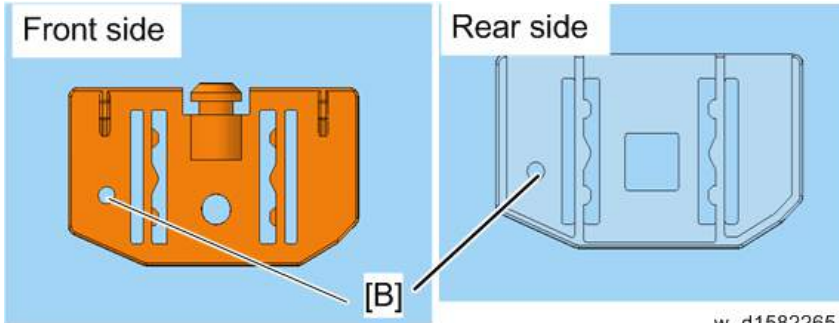

w_d1582265

6. 스캔 가이드 플레이트를 마운트하여 시트[A]가 손상되지 않게 합니다.

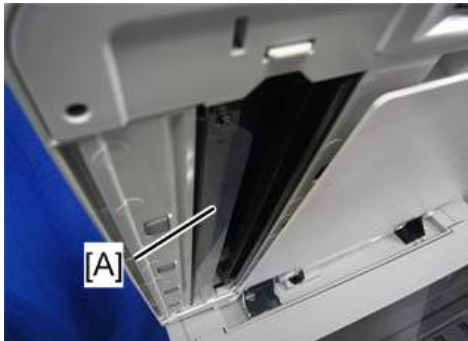

d1582266

7. 겹 시트[A]를 DF 노광 유리에서 손으로 벗깁니다.



8. DF 노광 유리[A]를 알코올로 세척합니다.

용지 걸림을 막기 위해 접착제를 완전히 제거하십시오.

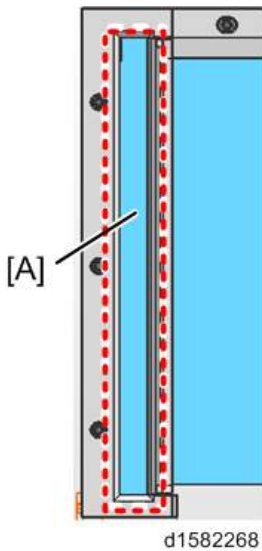

9. 주 스위치를 켭니다.

10. SP 모드를 시작합니다.

11. SP4-688-001(DF 밀도 조정 ARDF)을 선택하고 접촉식 스캔을 위해 설정을 "106"에서 "103"으로 바꿉니다.

12. DF 배율(SP4-871-003)을 [0.11%]에서 [0.00%]로 변경합니다.

↓ 참고

- 비접촉 스캔으로 다시 설정을 복귀할 때, SP 값도 반환합니다.

SPDF3100을 접촉식 스캔으로 전환하기

1. SPDF 열고 진입 하부 가이드 장치[A]를 비접촉식 부품으로 교환합니다.

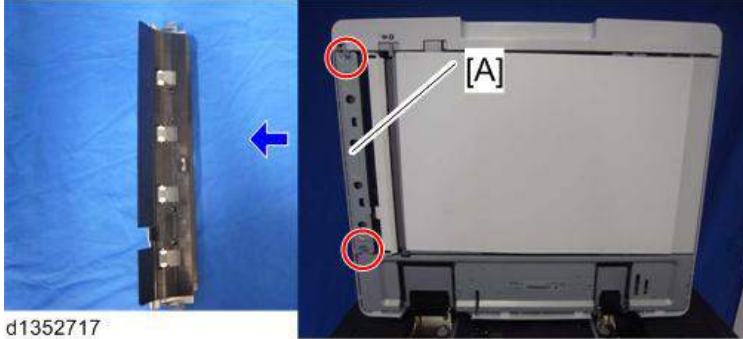

- 비접촉 이송을 위한 입구 하단 가이드 장치: 다음 부분이 검은색 [A]입니다.
- 접촉 이송을 위한 입구 하단 가이드 장치: 다음 부분이 투명하고 색이 없습니다 [B].

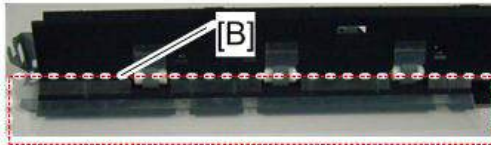
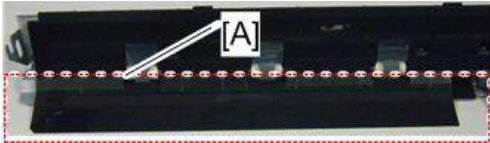

d1352723

2. 스캔 가이드 플레이트[A]를 비접촉식 부품으로 교환합니다(후크 × 1).



d1352718

- [A]: 이 기계에 대한 비접촉식 스캔 가이드 플레이트의 마커 색은 회색입니다.
- [B]: 이 기계에 대한 접촉식 스캔 가이드 플레이트의 마커 색은 백색입니다.
- [C]: 이전 기계에 대한 비접촉식 스캔 가이드 플레이트의 마커 색은 흑색입니다.

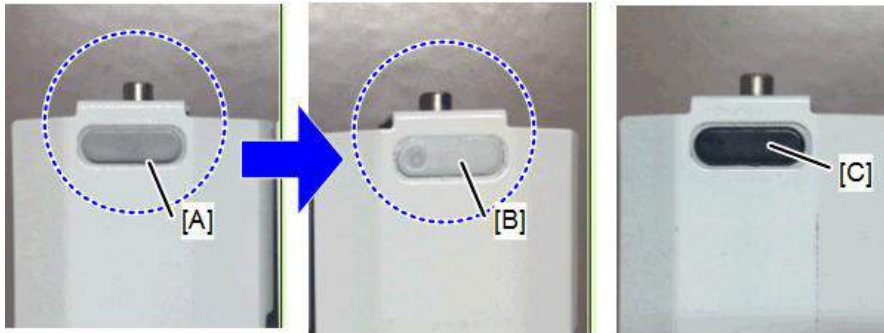

d238m0797

3. 접촉 이송을 위한 스캔 가이드 플레이트를 부착합니다 [A](후크 x 1).
4. 접촉 이송 [B]를 위해 입구 하단 가이드 장치를 부착합니다(🔑 x 2개).

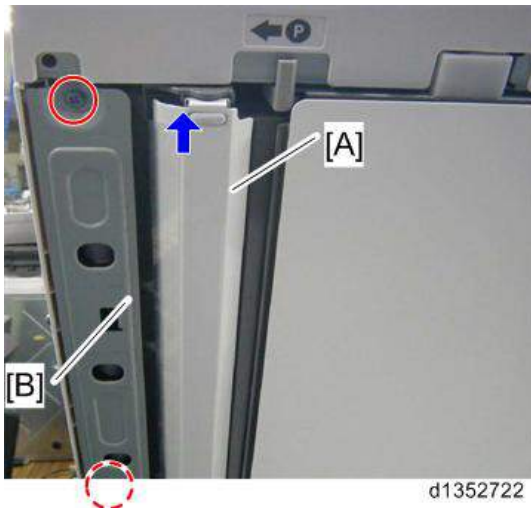

d1352722

5. 갭 시트[A]를 DF 노광 유리에서 손으로 벗깁니다.

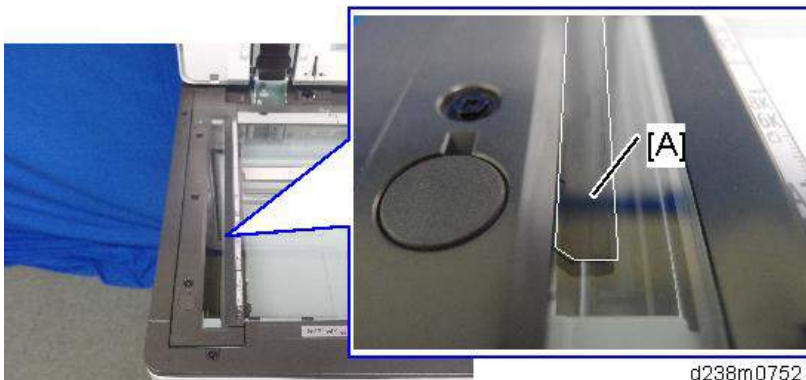

d238m0752

6. DF 노광 유리[A]를 알코올로 세척합니다.
용지 걸림을 막기 위해 접착제를 완전히 제거하십시오.

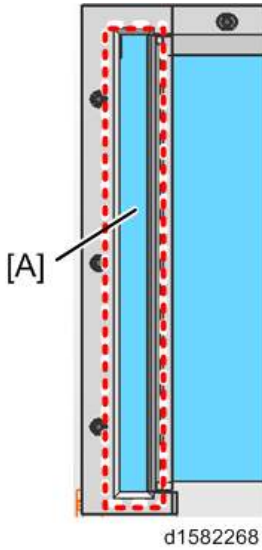

7. SP 모드에 들어갑니다.

8. SP4-688-002(스캔 이미지 농도 조정 1 패스)를 "101"에서 "96"으로 변경합니다.

9. DF 배율(SP4-871-003)을 [0.11%]에서 [0.00%]로 변경합니다.

참고

- 비접촉 스캔으로 다시 설정을 복귀할 때, SP 값도 반환합니다.

이미지 품질 문제

자동 색상 선택에 대한 오판(복사/스캐너)

자동 컬러 선택 모드(이하 ACS) 모드에서, 가장자리를 컬러로 인쇄한 원고를 복사 또는 스캔할 때 원고가 흑색으로 잘못 인식됩니다. 이 경우, 출력 시 컬러가 인쇄되지 않습니다.

오류 조건

복사 애플리케이션

가장자리에 색이 있는 원고를 복사하고, 컬러가 ACS 모드의 가장자리로부터 출력물 10mm에 인쇄될 경우, 인식 오류가 발생합니다.

복사 프로그램을 사용할 때 원고가 흑색으로 인식되는 경우, 문서에 컬러를 인쇄할 수 없습니다. 마이크로소프트 오피스 워드 2013에서 사용되는 표준 10색을 인쇄할 때 (하기의 보여지는 예와 같이) 문서가 ACS 모드에서 흑색으로 판단되는 경우 "X"표시가 있는 다음의 색이 사라집니다.

↓참고

- 문서가 흑색으로 인식되는 경우 "X" 표시가 있는 색상이 인쇄되지 않습니다. 결과는 장비의 상태나 환경에 따라 달라질 수 있습니다.

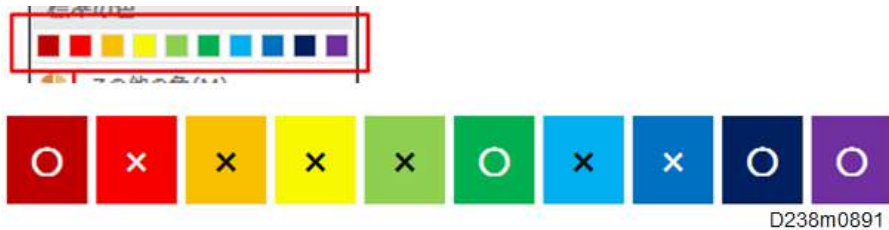

스캐너 애플리케이션

ACS 모드에서만 가장자리에서 15mm에 컬러를 가진 원고를 스캔할 때 인식 오류가 발생합니다(표준 원고 사용 시).

원인

ACS 모드에서, 원고의 모서리는 인식 범위에서 제외됩니다. 단원고의 중심 부분에 컬러 또는 흑색을 판단할 대상 영역입니다(노이즈에 의한 오판을 방지하기 위해).

ACS 모드에 복사할 때, 풀 컬러와 동일한 ACS 판정 및 이미지 처리가 동시에 수행됩니다. ACS의 인식을 통해 흑색으로 판단된다면, K 성분이 없는 색상은 인쇄되지 않습니다.

해결책

다음 SP 설정을 통해 인식에서 제외되는 ACS 영역을 변경합니다.

값이 적을수록 판단에서 제외될 ACS 영역이 적어지며, 이는 컬러로 판정할 문서에 적용됩니다.

SP 번호	SP 이름	정의	최대	최소
4-938-001	ACS:Edge Mask Copy:Sub LEdge	10	0	31
4-938-002	ACS:Edge Mask Copy:Sub TEdge	10	0	31
4-938-003	ACS:Edge Mask Copy:Main LEdge	10	0	31
4-938-004	ACS:Edge Mask Copy:Main TEdge	10	0	31
4-938-005	ACS:Edge Mask Scan:Sub LEdge	15	0	31
4-938-006	ACS:Edge Mask Scan:Sub TEdge	15	0	31
4-938-007	ACS:Edge Mask Scan:Main LEdge	15	0	31
4-938-008	ACS:Edge Mask Scan:Main TEdge	15	0	31

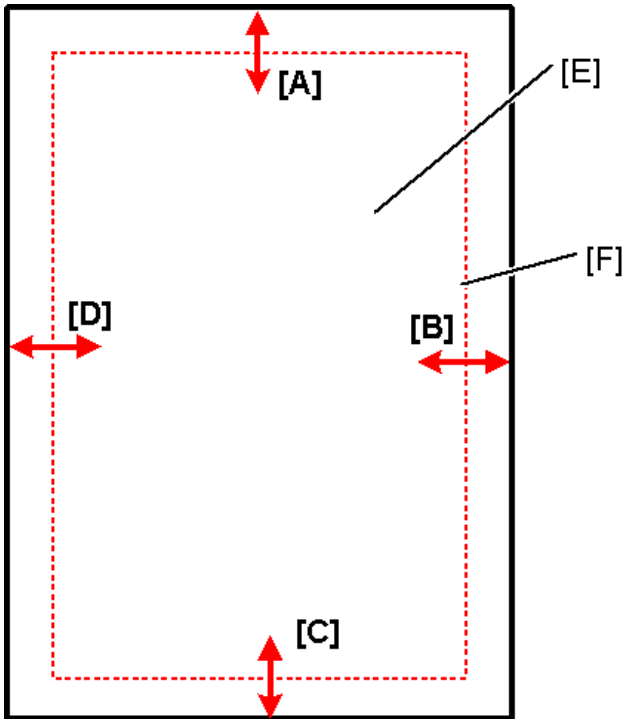

d238m0893

- [A]: 서브 스캔 방향: 앞 가장자리(좌측)
- [B]: 주 스캔 방향(전면)
- [C]: 서브 스캔 방향: 전면 가장자리(우측)
- [D]: 주 스캔 방향(후면)
- [E]: 용지
- [F]: 판단에서 제외되는 ACS 영역

↓ 참고

- 원고의 가장자리는 노이즈의 대상이기 때문에, 이 SP가 기본값 이하로 설정되면 색상 오판이 발생할 수 있습니다. 이 경우, 추가 비용에 관한 불만을 방지하기 위해, 이러한 SP 설정을 변경하기 전에 고객에게 승인을 받아야 합니다.

자동 색상 선택에 대한 오판(예를 들어, 강한 블루 구성 요소를 지닌 용지를 사용할 때)

원인

용지의 강한 청색 성분으로 인해 RGB 값의 차이를 비교적 크게 해야 합니다. 결과적으로, ACS가 용지 파란색이라고 잘못 판단합니다.

↓ 참고

- ACS는 SP 모드의 RGB 임계값 설정에 기초하여 이와 같이 판정합니다.

해결책

ACS가 제대로 작동 때까지 SP4-939-001(ACS:색상 범위)의 설정을 변경합니다.

↓ 참고

- 흑백 문서를 컬러 문서로 잘못 판단할 때 SP의 값을 변경하려면 "-1" 또는 "-2"의 값을 변경합니다.

비정상 이미지가 생성되는 경우

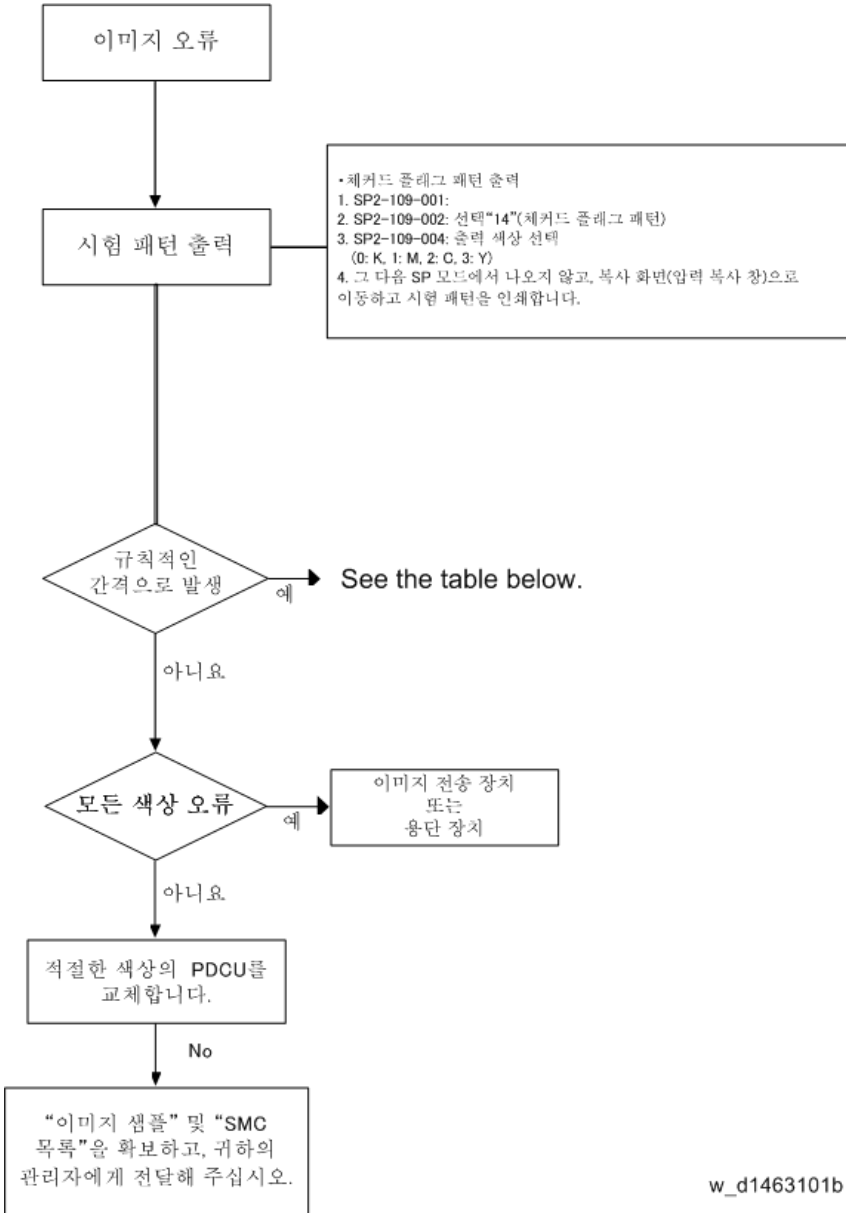

w_d1463101b

Interval	대상 부품	교체 부품
31mm	충전 롤러 클리너	PCU
34.6mm	현상 롤러	현상 장치
37.7mm	충전 롤러	PCU
48.7mm	용지 전사 롤러	용지 전송 롤러 장치
54.8mm	이미지 전사 구동 롤러	이미지 전사 장치
94.2mm	드럼	PCU
94.2mm	정착 슬리브 벨트	정착 슬리브 벨트 장치/정착 장치
100.5mm	가압 롤러	가압 롤러/정착 장치
963.8mm	이미지 전사 벨트	이미지 전송 벨트/ 이미지 전송 장치

기타 문제 해결

형광 / LED 램프가 깜박일 때

문제

이 기계를 배치한 사용 환경에서, 형광등 및/또는 LED 램프가 깜박임.

원인

전압 강하가 발생한 결과이며, 정착 램프에 전류가 흐를 때 일어납니다. 이는 고객의 배치 위치의 전력 환경에 따라 달라집니다.

해결책

절차는 깜빡임이 발생하는 시점에 따라 달라집니다. 따라서 발생 시점을 확인하고, 타이밍을 일치시키는 절차를 수행합니다.

발생 시점

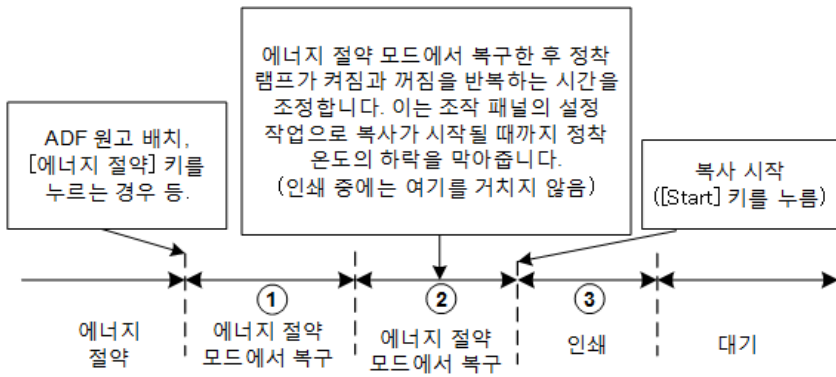

KO w_d244c6006_en

타이밍	해결책	부작용
① 에너지 절약 모드에서 회복	SP1-135-001(돌입 제어)를 "1 (ON)"로 설정합니다.	에너지 절약 모드에서 회복 시간이 약 0.4초 느려집니다.

타이밍	해결책	부작용
② 에너지 절약 모드 회복 이후	SP1-135-001(돌입 제어)를 "1 (ON)"로 설정합니다. SP1-135-002(깜빡임 제어)를 "1 (ON)"로 설정합니다.	<ul style="list-style-type: none"> 에너지 절약 모드에서 회복 시간이 약 0.4초 느려집니다. 이미지의 부착량이 큰 경우, 오프셋이 발생할 수 있습니다. 정착 오프셋이 발생한 경우, 정착 오프셋에 관련되 SP에서 설정값이 변경되어야 합니다.
	<p>상기 조치로 개선되지 않는 경우 다음의 절차를 추가로 수행합니다.</p> <ul style="list-style-type: none"> 가동 준비 후 정착 램프의 조광을 중지합니다. SP1-121-001(스위치:회전 시작/중지:시간:리로드 후)를 "0초"로 설정합니다. 	<ul style="list-style-type: none"> 작동 중 정착 온도가 떨어집니다. 복사가 시작되면, 정착 온도는 인쇄 가능한 온도까지 상승합니다. 이로 인해 복사 완료 시간이 느려집니다(약 1~2초).
③ 인쇄	SP1-135-002(깜빡임 제어)를 "1 (ON)"로 설정합니다.	<ul style="list-style-type: none"> 이미지의 부착량이 큰 경우, 오프셋이 발생할 수 있습니다. 정착 오프셋이 발생한 경우, 정착 오프셋에 관련되 SP에서 설정값이 변경되어야 합니다.

정착 오프셋과 관련된 SP

SP 이름	SP 번호	값
인쇄 목표 온도:Plain1:FC:중안	SP1-105-001	초기값 +10°C는 상한이므로, 오프셋을 개선하기 위해 값을 변경합니다.
인쇄 목표 온도:Plain1:BW:중양	SP1-105-003	
인쇄 목표 온도:Plain2:FC:중양	SP1-105-005	
인쇄 목표 온도:Plain2:BW:중양	SP1-105-007	
인쇄 목표 온도:얇은:FC:중양	SP1-105-009	
인쇄 목표 온도:얇은:BW:중양	SP1-105-011	
인쇄 목표 온도:중간-두께:FC:중양	SP1-105-013	
인쇄 목표 온도:중간-두께:BW:중양	SP1-105-015	

7. 자세한 설명

이전 모델 제품에 친숙한 사용자를 위한 지침

이전 모델에서 변경된 사항

스캐너

항목	MP C2003/C2503 /C2011	MP C6004/C5504/C4504 /C3504/C3004	MP C2004/C2504
스캐너 유형	-	단 초점 스캐너 왜곡 보정의 경우: 스캐너 캐리지 교체 후, SP 코드의 제공 시트에 지정된 보정값을 입력해야 합니다. 자세한 내용은 418페이지의 "스캐너 캐리지"을(를) 참조하십시오.	
배송 시 스캐너 캐리지 보관	없음	스캐너 캐리지는 배송 전 캐리지를 스캐너 프레임에 고정하기 위해 잠금 위치로 이동시켜야 합니다.	
메인 스캔 배율 조정	사용 불가능	SP4-871-003, -004로 주 스캔 감지에 대한 배율 조정이 가능합니다.	

7

이미지 프로세싱

항목	MP C2003/C2503 /C2011	MP C6004/C5504/C4504 /C3504/C3004	MP C2004/C2504
SIO	사용 가능	사용 불가능 이 기존 보드 기능이 IPU에 장착되었습니다.	
복사 데이터 보안 기능	옵션 장치에서 사용 가능	IPU에서 기본값으로 사용 가능	

프로세스 제어

항목	MP C2003/C2503 /C2011	MP C6004/C5504/C4504 /C3504/C3004	MP C2004/C2504
MUSIC	대략적인 조정 실행 -> 정밀 조정에만 해당	사용자 도구에 있는 SP2-111-004(강제 라인 포지셔닝 조정: 모드 d) 및 [색상 정합]의 실행에 대한 절차가 변경되었습니다. <ul style="list-style-type: none"> 정상 조작: 대략적인 조작 -> 정밀 조정 -> 접촉 MUSIC(새 절차) 이미지 생성 영역 확장 장치 포함: 대략적인 조정 -> 정밀 조정 	

레이저 노광

항목	MP C2003/C2503 /C2011	MP C6004/C5504/C4504 /C3504/C3004	MP C2004/C2504
레이저 장치	LD 1 빔	MPC4504/C5504/C6004: LD 4 빔 MP C3004/C3504: LD 1 빔	LD 1 빔

PCDU(광전도 현상 장치)

항목	MP C2003/C2503 /C2011	MP C6004/C5504/C4504 /C3504/C3004	MP C2004/C2504
PCDU 봉인 제거	모든 색상에 대한 봉인을 제거해야 합니다.	MPC4504/C5504/C6004: 모든 색상의 봉인을 감아야 합니다. MP C3004/C3504: K의 봉인은 특별한 도구로 감아야 되며, CMY의 봉인은 당겨서 뽑아야 합니다.	모든 색상에 대한 봉인을 제거해야 합니다.

7

항목	MP C2003/C2503 /C2011	MP C6004/C5504/C4504 /C3504/C3004	MP C2004/C2504
PCU	DC 충전 롤러(접촉형) PCU를 교체할 때 반드시 SP 보정값을 입력합니다. 윤활 바 없음 방전 램프가 본체에 있음	AC 충전 롤러(비접촉형) 윤활 바 방전 램프 없음	DC 충전 롤러(접촉형) PCU를 교체할 때 반드시 SP 보정값을 입력합니다. 윤활 바 없음 방전 램프가 본체에 있음
현상 장치	두 개의 혼합 코일, 양방향 순환	MPC4504/C5504/C6004: OD(개발자의 편도 순환) 시스템 MP C3004/C3504: K: OD(개발자의 편도 순환) 시스템 CMY: 두 개의 혼합 코일, 편도 순환	두 개의 혼합 코일, 양방향 순환

페토너

항목	MP C2003/C2503 /C2011	MP C6004/C5504/C4504 /C3504/C3004	MP C2004/C2504
페토너 덮개	래치 포함	래치 불포함	

이미지 전송 및 용지 전송

항목	MP C2003/C2503 /C2011	MP C6004/C5504/C4504 /C3504/C3004	MP C2004/C2504
TM/ID 센서 셔터	사용 가능	사용 불가능	

공급 / 전송 부품

항목	MP C2003/C2503 /C2011	MP C6004/C5504/C4504 /C3504/C3004	MP C2004/C2504
수동 급지함/ 주 기계 걸림 코드	-	다음 코드는 원인을 분별하기 위해 사용됩니다. <ul style="list-style-type: none"> JAM048: 수동 급지함의 전송 센서 지연 걸림 JAM051: 첫 번째 급지함의 전송 센서 지연 걸림 	
주 용지함 배출	-	<ul style="list-style-type: none"> 용지 배출 피동 롤러(드럼 모양)으로 용지에 가연성을 추가하여 급지 완료 후 스택 성능이 향상됨. 용지가 기계의 용지 배출 부위에서 내부 배출 주변 장치에 전달될 때 용지 걸림을 방지하기 위해, 용지 지지 가이드(주변 장치와 함께 공급됨)를 부착합니다. 용지가 내부 배출 주변장치에 공급될 때 걸림을 방지하기 위해 용지 배출 피동 롤러가 플랫 유형 롤러로 교체됨. 	
용지함 당김 메커니즘	사용 불가능	사용 가능	사용 불가능
급지 센서 / 용지 배출구 풀 센서	사용 불가능	사용 가능	사용 불가능
용지 두께(양면 인쇄)	52 ~ 169 g/m ²	52 ~ 256 g/m ²	52 ~ 169 g/m ²
용지함의 주름 제거	L형 시트 금속을 나사로 조임	지지 구성품 및 스티커가 제공됩니다 사용자가 설치 가능	

정착

항목	MP C2003/C2503 /C2011	MP C6004/C5504/C4504 /C3504/C3004	MP C2004/C2504
말림 보정	사용 불가능	정착 배출 시 꼬임 보정 메커니즘이 장착됨.	

항목	MP C2003/C2503 /C2011	MP C6004/C5504/C4504 /C3504/C3004	MP C2004/C2504
정착 실드 플레이트	사용 가능	MP C6004/C5504/ C4504: 사용 가능 MP C3004/C3504: 사용 불가능	사용 불가능
정착 실드 플레이트 위치 센서	2	MP C6004/C5504/ C4504: 1 MP C3004/C3504: -	-
열전도판	사용 불가능	사용 가능	
기타	-	서랍 커넥터 위치가 변경됨	

- 서랍 커넥터 위치가 변경됨:

[A]: MP C6004/C5504/C4504/C3504/C2504/C2004

[B]: MP C2003/C2503/C2011

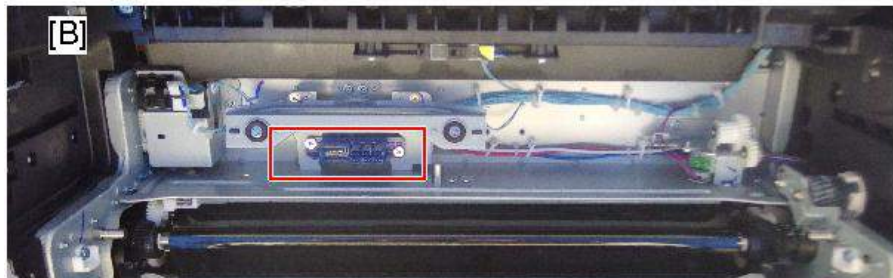
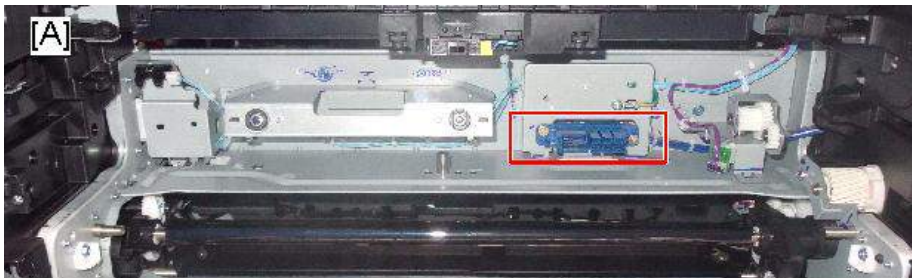

d238m0803

전기 부품

항목	MP C2003/C2503 /C2011	MP C6004/C5504/C4504 /C3504/C3004	MP C2004/C2504
SIO	사용 가능	사용 불가능 이 기존 보드에 대한 기능이 IPU에 포함됨	
인체 감지(근접 센서)	사용 불가능	사용 가능 근접 센서(인체 감지 센서)가 장착됨.	
OPU	1세대 스마트 조작 패널	2세대 스마트 조작 패널	

외부 덮개/공기 흐름(팬 제어)

항목	MP C2003/C2503 /C2011	MP C6004/C5504/C4504 /C3504/C3004	MP C2004/C2504
통풍	팬 8개	MP C6004/C5504/C4504: 팬 10개 MP C3004/C3504: 팬 7개	팬 7개
덕트	-	덕트의 강도가 증가됨 덕트의 형태가 변경됨	
노이즈 제어	-	<ul style="list-style-type: none"> • 헬름홀츠 소음기 장착 • 미로 구조의 외장 	

참고

- 미로 구조의 외장:
- 외부 부품이 작동 소음 발생을 줄이기 위해 다른 부품과 결합됨.

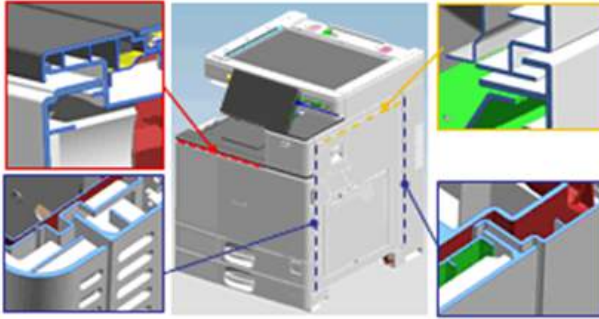

d238m1386

구동부

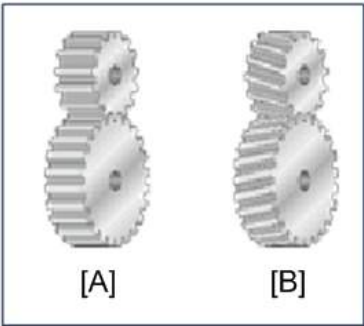
항목	MP C2003/C2503 /C2011	MP C6004/C5504/C4504 /C3504/C3004	MP C2004/C2504
노이즈 제어	-	<p>일반적인 비 나선형 기어[A]에서 결합 효율성을 높이기 위해 나선형 기어[B] 사용을 증가했습니다. 또한 증가된 기어 결합으로 인해 덜경거리는 소리를 줄였습니다.</p>  <p style="text-align: center;">[A] [B]</p>	
구동부의 소음 그리스	-	<p>구동 소음을 줄이기 위해 기어, 샤프트, 및 베어링 등 100가지 이상의 부품에 기어가 적용됩니다.</p>	

d238m1387

기타

바인딩 여백에 대한 기본값 변경

지난 모델 이전에는 펀치 시 양쪽의 인쇄물을 정렬하기 위해 양면을 복사할 때 "우측 5mm(시트 후면)"가 바인딩 여백의 기본값이었습니다. 이 경우 인쇄된 용지에 용지 에지가 종종 나타났습니다.

이로 인해, 이번 시리즈에서 바인딩 여백의 기본값이 "우측 0 mm(시트의 뒷면)"으로 변경되었고, 또한 용지 에지의 마스킹 기본값(SP 모드)이 검정 줄무늬의 표시를 줄이기 위해 변경되었습니다.

바인딩 여백 설정

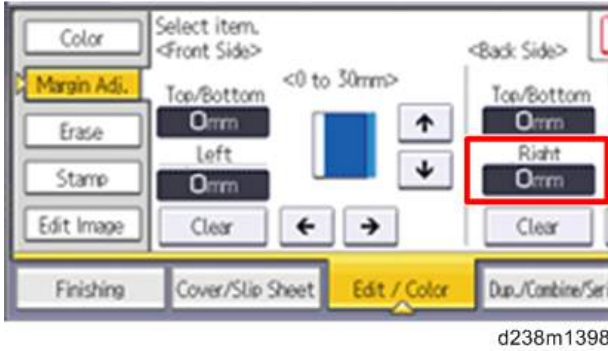

SP 모드의 기본 설정값 변경

- SP4-012-001(마스킹 책 척도 설정:하부 틀) 0 -> 1mm
- SP4-012-003(마스킹 책 척도 설정:주요: 틀) 0 -> 1mm
- SP6-006-007(ADF 조정 후면 에지 삭제 글꼴) 0 -> -2.3mm
- SP6-006-014(ADF 조정 T-에지 삭제(1-패스): 전면) -1.5 -> -3.0mm
- SP6-006-015(ADF 조정 T-에지 삭제(1-패스): 전면) -1.5 -> -2.5mm

구성 요소 레이아웃

스캐너 장치

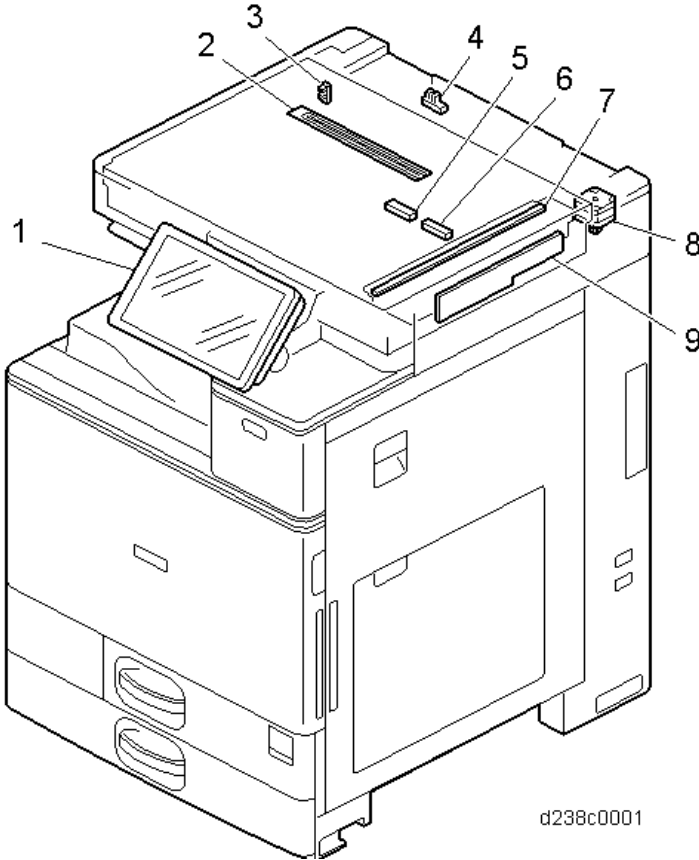

번호	설명	번호	설명
1	조작 패널	6	자동 용지 크기(APS) 센서
2	방로 히터(스캐너 히터) *1	7	스캐너 램프 장치(LED)
3	스캐너 HP 센서	8	스캐너 모터
4	ARDF/원고 덮개 센서	9	센서 보드 장치(SBU)
5	자동 용지 크기(APS) 센서		

* 서비스 부품

레이저 노광 장치

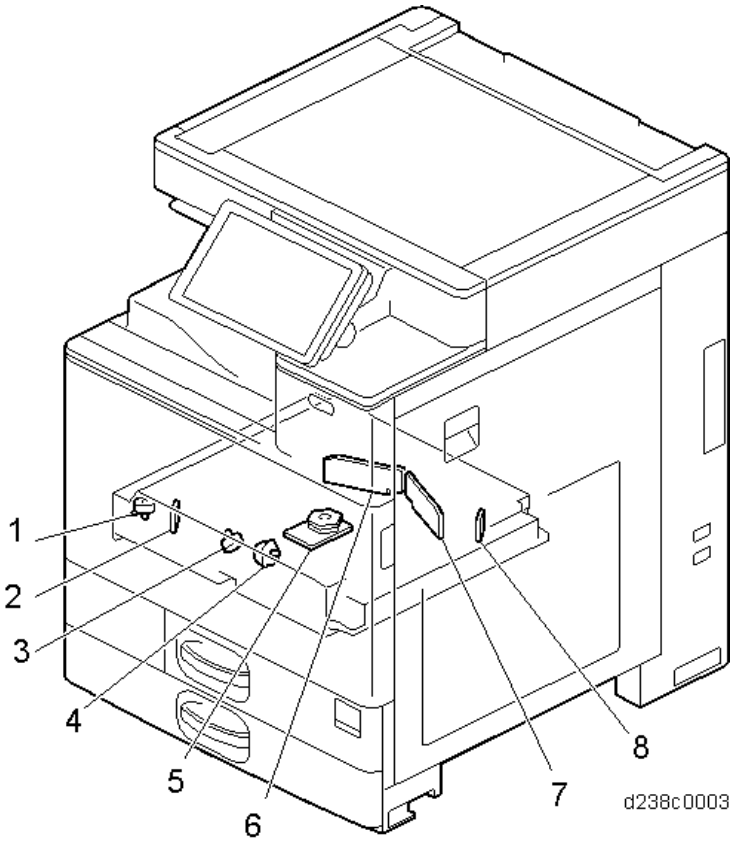

번호	설명	번호	설명
1	레이저 광학기 위치 모터(Y)	5	다면경 모터
2	동기화 감지 보드: M/Y-S	6	LD 구동 보드(M/Y)
3	레이저 광학기 위치 모터(M)	7	LD 구동 보드(Bk/C)
4	레이저 광학기 위치 모터(C)	8	동기화 감지 보드: Bk/C-S

이미지 전송 장치

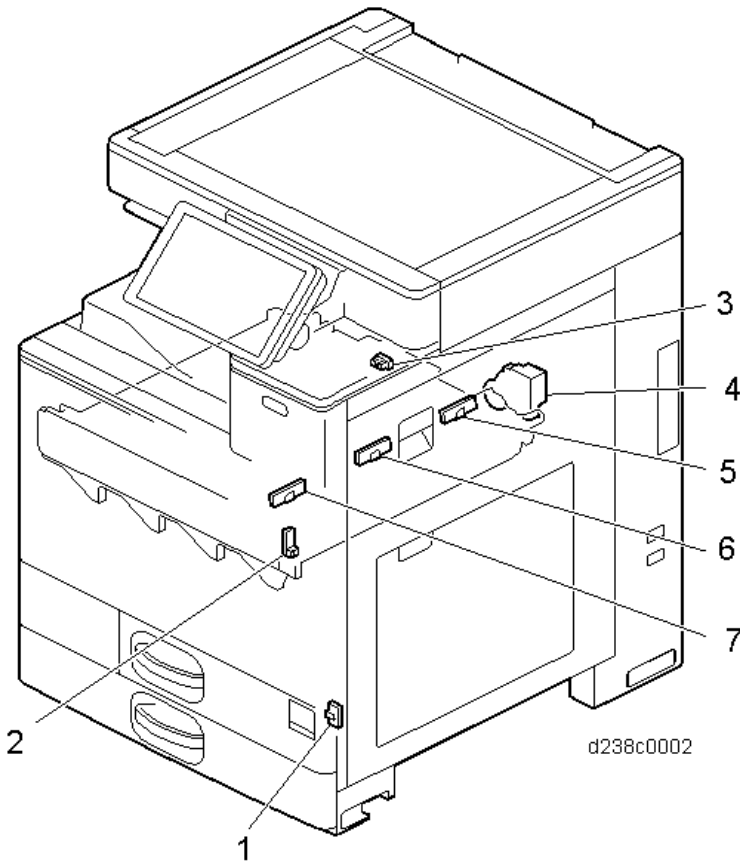

번호	설명
1	온도 및 습도 센서
2	인터록 스위치: 오른쪽 문
3	ITB 접촉 및 릴리스 센서
4	용지 전송 접촉 및 해제 모터
5	TM/P 센서(후면)
6	TM/P 센서(중앙)
7	TM/P 센서(전면)

PCDU

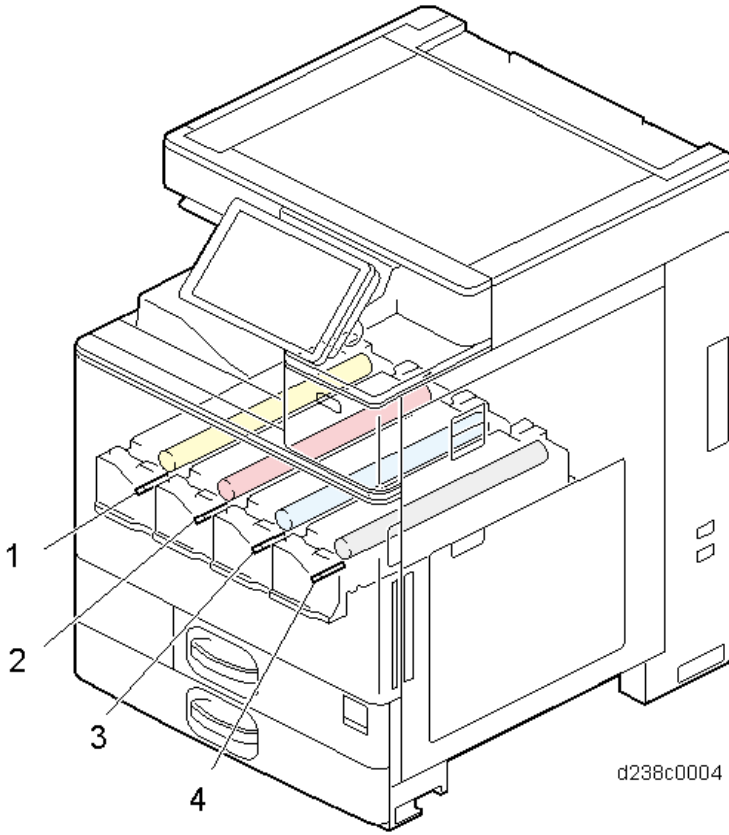

7

번호	설명	번호	설명
1	PCDU(Y)	3	PCDU(C)
2	PCDU(M)	4	PCDU(Bk)

토너 공급 / 폐토너통

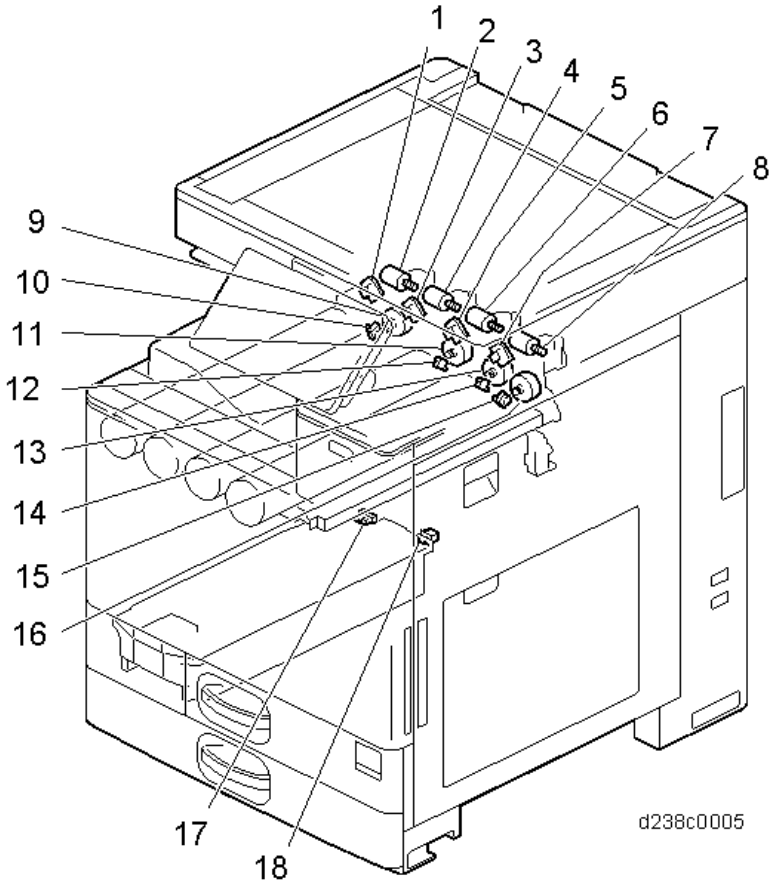

d238c0005

7

번호	설명	번호	설명
1	ID 칩 접촉 보드(Y)	10	토너 소진 센서(Y)
2	토너통 구동 모터(Y)	11	토너 공급 모터(M)
3	ID 칩 접촉 보드(M)	12	토너 소진 센서(M)
4	토너통 구동 모터(M)	13	토너 공급 모터(C)
5	ID 칩 접촉 보드(C)	14	토너 소진 센서(C)
6	토너통 구동 모터(C)	15	토너 소진 센서(Bk)
7	ID 칩 접촉 보드(Bk)	16	토너 공급 모터(Bk)

번호	설명	번호	설명
8	토너통 구동 모터(Bk)	17	폐토너통 풀 센서
9	토너 공급 모터(Y)	18	폐토너통 세트 센서

용지 공급 장치

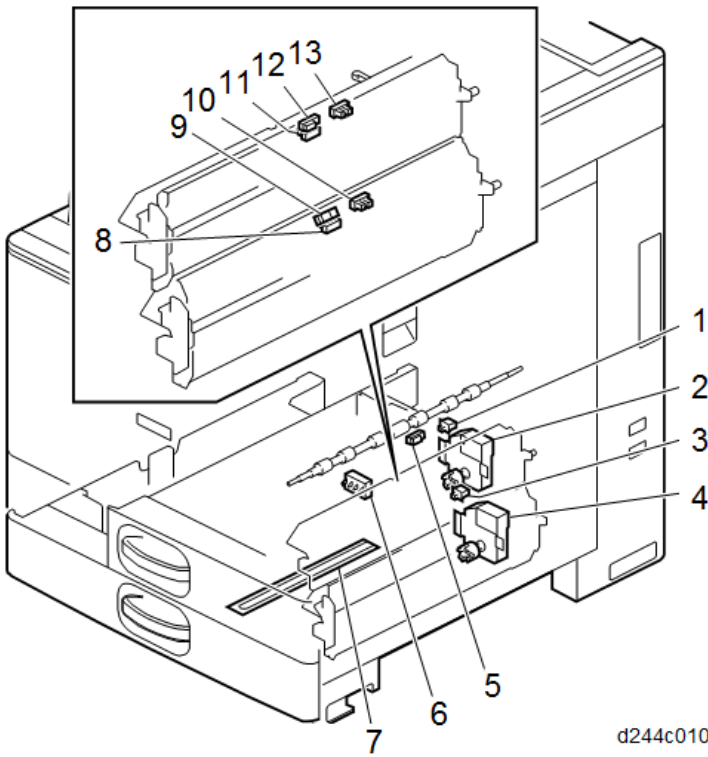

d244c0103

번호	설명	번호	설명
1	용지함 설정 스위치(1차 급지함)	8	이송 센서(2차 급지함)
2	리프트 모터(1차 급지함)	9	용지 감지 센서(2차 급지함)
3	용지함 설정 스위치(2차 급지함)	10	상한 센서(2차 급지함)
4	리프트 모터(2차 급지함)	11	이송 센서(1차 급지함)
5	정합 센서	12	용지 감지 센서(1차 급지함)

번호	설명	번호	설명
6	용지 크기 스위치(2차 금지함)	13	상한 센서(1차 금지함)
7	방로 히터		

양면 장치

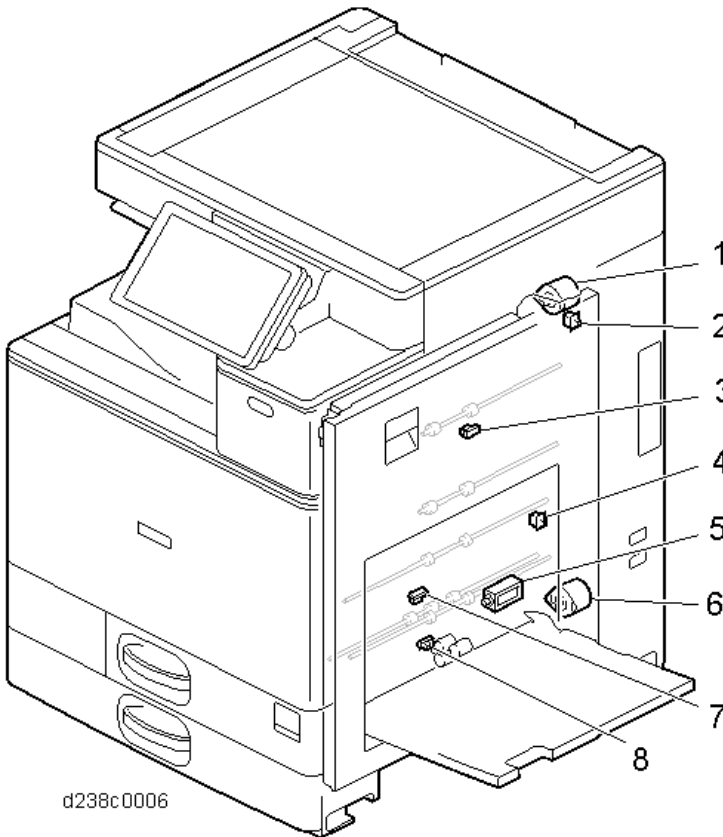

번호	설명	번호	설명
1	양면 진입 모터	5	수동 금지 픽업 솔레노이드
2	오른쪽 도어 개방/폐쇄 센서	6	수동/양면 모터
3	양면 진입 센서	7	양면 배출 센서
4	양면 가이드 프레임 개폐 센서	8	수동 용지 감지 센서

바이패스 장치

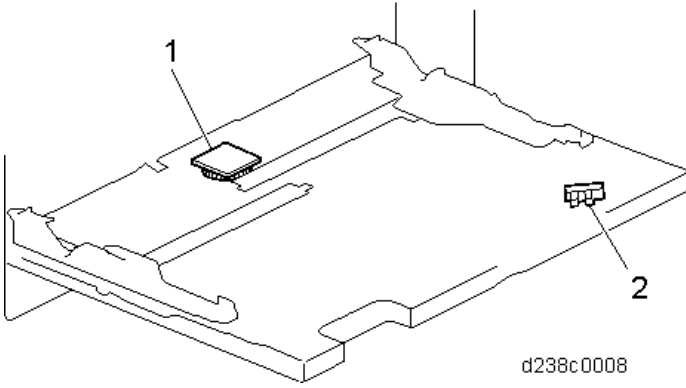

번호	설명
1	수동금지 폭 센서
2	수동금지 길이 센서

정착 장치

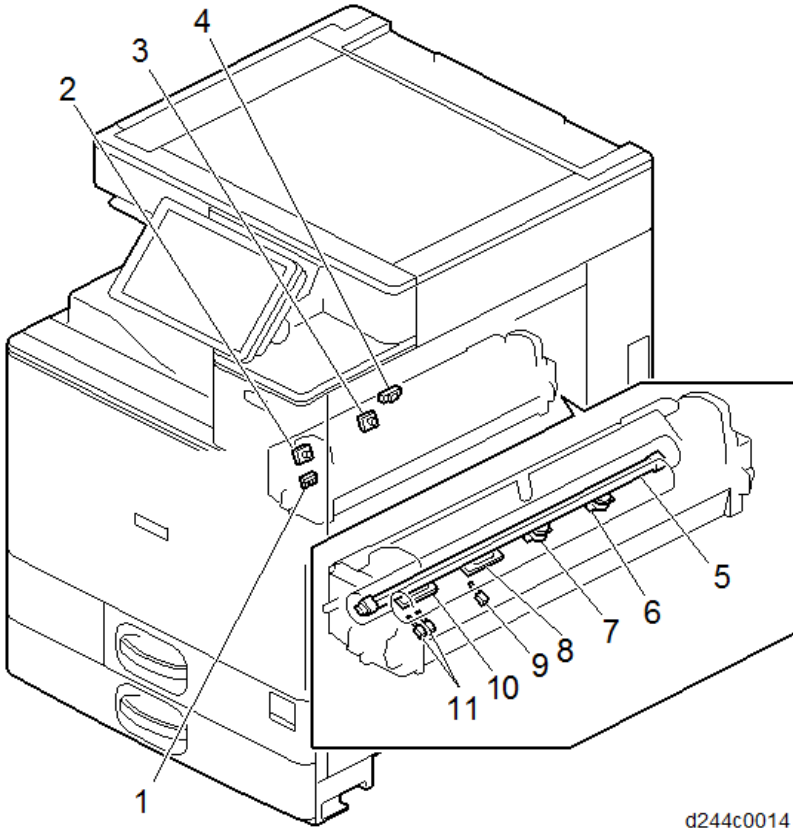

d244c0014

번호	설명	번호	설명
1	압착 롤러 HP 센서	7	정착 슬리브 서모스텝(중앙)
2	열전대(가장자리)	8	비접촉식 서미스터(중앙)
3	열전대(중앙)	9	가압 롤러 서미스터(중앙)
4	정착 배출 센서	10	비접촉식 서미스터(가장자리)
5	정착 램프	11	가압 롤러 서미스터(가장자리, 폴-블리드 가장자리)
6	정착 슬리브 서모스텝(가장자리)		

용지 전송 / 용지 배출

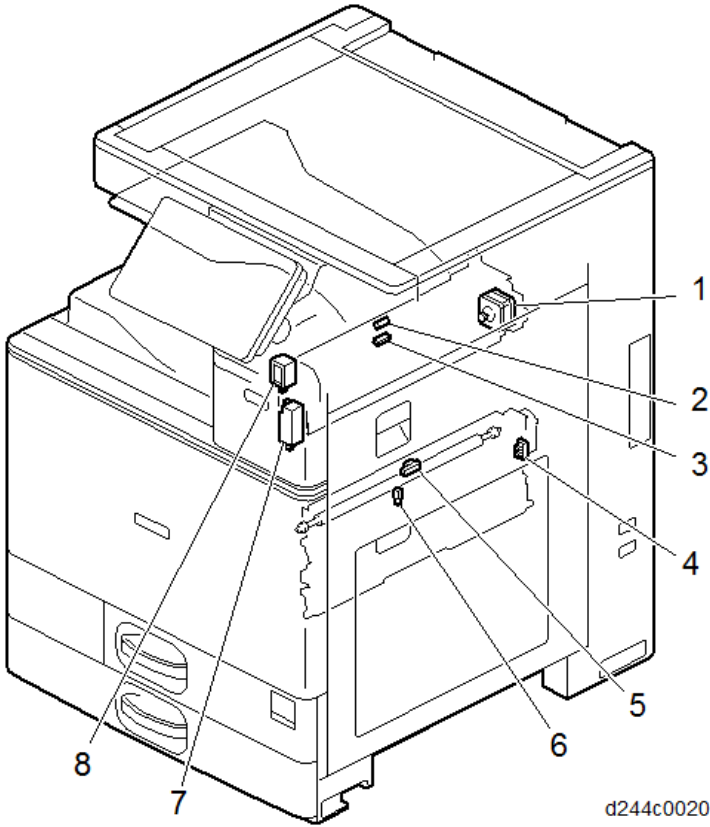

d244c0020

번호	설명	번호	설명
1	반전 모터	5	정착 진입 센서
2	반전 센서	6	정착 배출 센서
3	용지 배출 센서	7	정착 배출 구동 솔레노이드 (본체에 설치됨)
4	PTR 개방/폐쇄 센서	8	용지 배출 솔레노이드

통풍

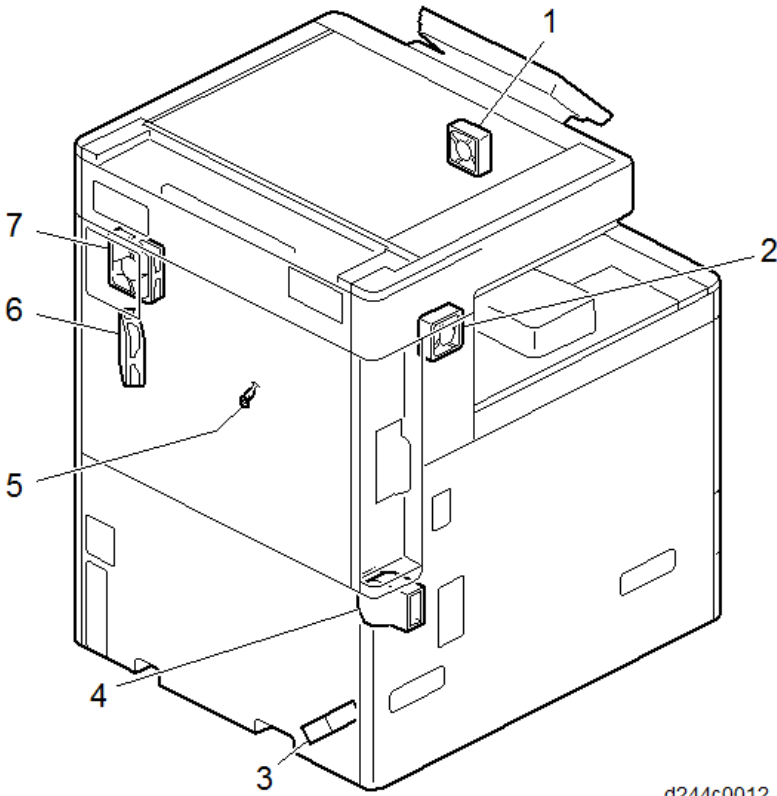

d244c0012

번호	설명	번호	설명
1	용지 배출 냉각팬	5	이미징 온도 센서(써미스터)
2	현상 흡기팬	6	토너 공급 냉각팬
3	PSU 냉각팬	7	정착 배기팬
4	오존 배기팬		

구동 장치

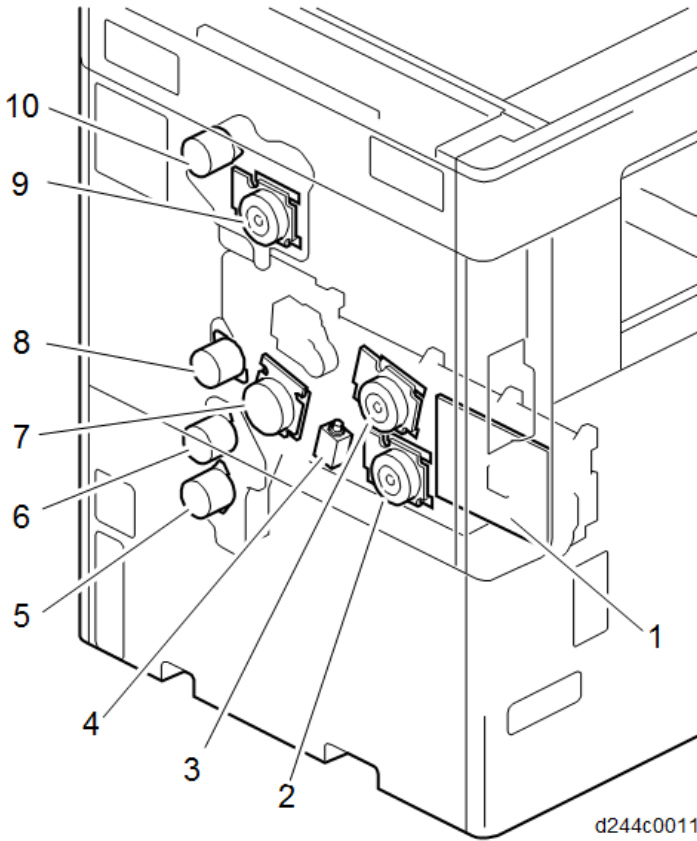

7

번호	설명	번호	설명
1	이미징 IOB	6	이송 모터
2	현상 모터: CMY	7	PCU 모터: 검정 / ITB 구동 모터
3	PCU 모터: CMY	8	정합 모터
4	Development Solenoid	9	정착 모터
5	용지 급지 모터	10	용지 배출 / 압력 해제 모터

보드 / 스위치

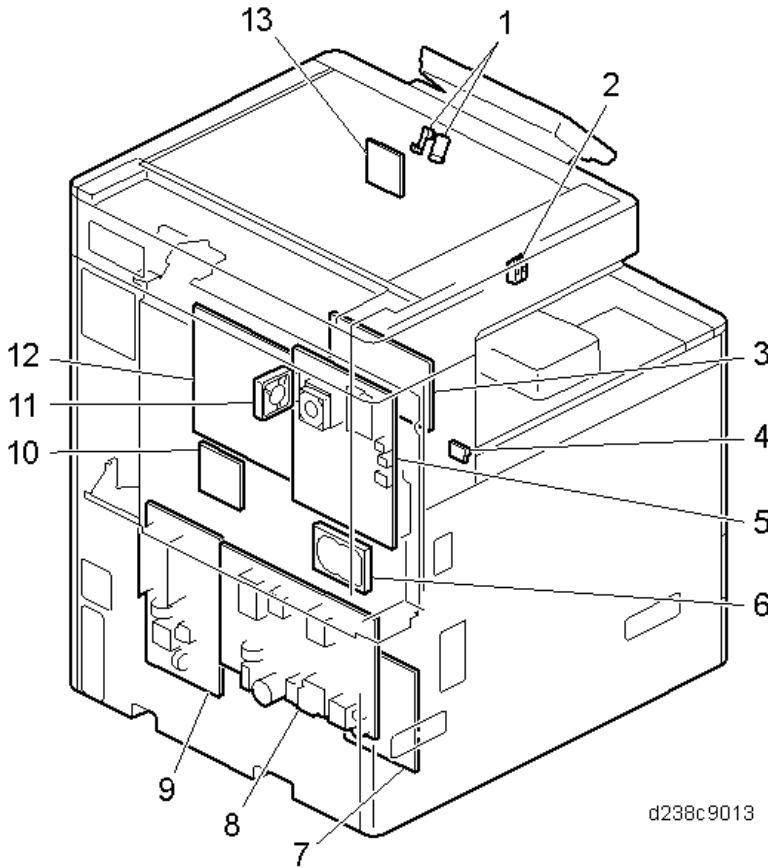

d238c9013

7

번호	설명	번호	설명
1	근접 센서(인체 감지 센서)	8	PSU(DC 전원)
2	연동 스위치: 전면 덮개	9	PSU(AC 컨트롤러 보드)
3	HVP_TTS	10	BCU
4	주 전원 스위치	11	컨트롤러 상자 냉각팬
5	제어 보드	12	IPU
6	HDD	13	근접 센서(인체 감지 센서) 보드
7	용지 이송 IOB		

스캔

개요

단 초점 스캐너가 캐리지에 있는 렌즈 블록(SBU, CCD, 및 렌즈)을 실현하여 수행됩니다. 스캐너 램프가 문서에 빛을 방사한 후, 빛이 하기 그림의 경로를 통과하고 CCD에 도달합니다. 스캐너 램프 장치(LED) -> 원고 -> 1차 거울(13) -> 2차 거울(3) -> 3차 거울(6) -> 2차 거울(3) -> 4차 거울(5) -> 5차 거울(14) -> 렌즈 -> 사전 센서 렌즈 -> CCD

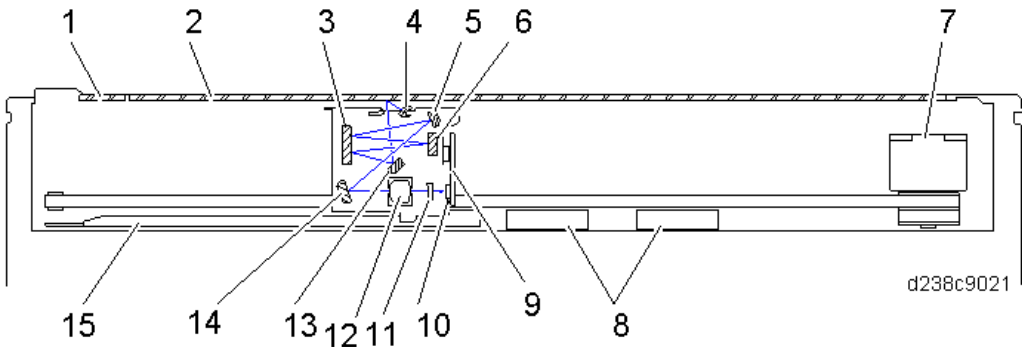

번호	설명	번호	설명
1	시트 통과 노광 유리	9	센서 보드 장치(SBU)
2	노광 유리	10	CCD
3	2차 거울	11	사전 센서 렌즈
4	스캐너 램프 장치(LED)	12	렌즈
5	4차 거울	13	1차 거울
6	3차 거울	14	5차 거울
7	스캐너 모터	15	결로 방지 히터*(스캐너 히터)
8	APS 센서		

*서비스 부품

판독 시스템

두 가지 스캔 모드를 사용할 있습니다: 책 모드(플래튼 모드) 및 ADF 모드(시트 통과 방식).
 북 모드(플래튼 모드)에서는 스캐너가 왼쪽에서 오른쪽으로 문서를 스캔합니다.
 ADF가 사용된 경우(ADF 모드), 스캐너는 왼쪽의 홈 위치에 고정되고 문서가 전달되면서 판독됩니다(시트 통과 방법).

스캐너

스캐너 램프

광원은 LED입니다. LED는 열을 적게 내며(저전력 소비), 우수한 광 출력 상승 특성을 가지고 있습니다.

CCD

3라인의 컬러 CCD는 문서의 색조를 3가지 색상(B, G 및 R)의 전기 신호로 전환합니다.
 4.7 μm 이미지 CCD를 통해 컴팩트하며 저비용 결과를 도출합니다.

반사판(반사기)

반사판은 스캐너 램프의 빛을 반사하고 문서 판독 장치를 위해 빛을 수집합니다. 문서를 조명하는 빛은 좌우가 동일하게 조정되어 문서에 그림자를 만들지 않도록 합니다.

백색 기준 봉인

쉐이딩 교정을 위한 백색 기준 플레이트가 MFP 왼쪽의 눈금자 아래쪽에 부착됩니다.
 전원이 켜지면 스캐너와 CCD에 의해 준비 상태가 됩니다. 판독된 데이터는 임시로 RAM에 저장되고 문서 이미지 데이터 교정에 사용됩니다.

메커니즘

스캐너 구동

스캐너는 타이밍 벨트[C]를 통해 스캐너 모터[D]에 의해 구동됩니다. 모든 모드에서 한 번의 통과로 판독이 완료됩니다.

스캐너 캐리지[B]의 위치 제어는 스캐너 HP 센서[A]를 기준으로 합니다.

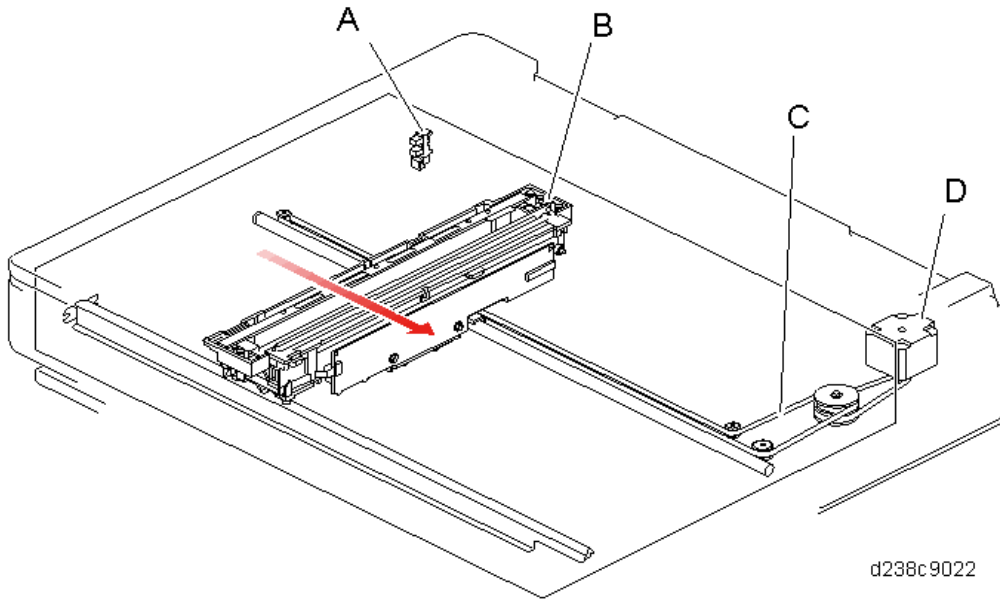

d238c9022

조작 흐름도

전체 흐름도

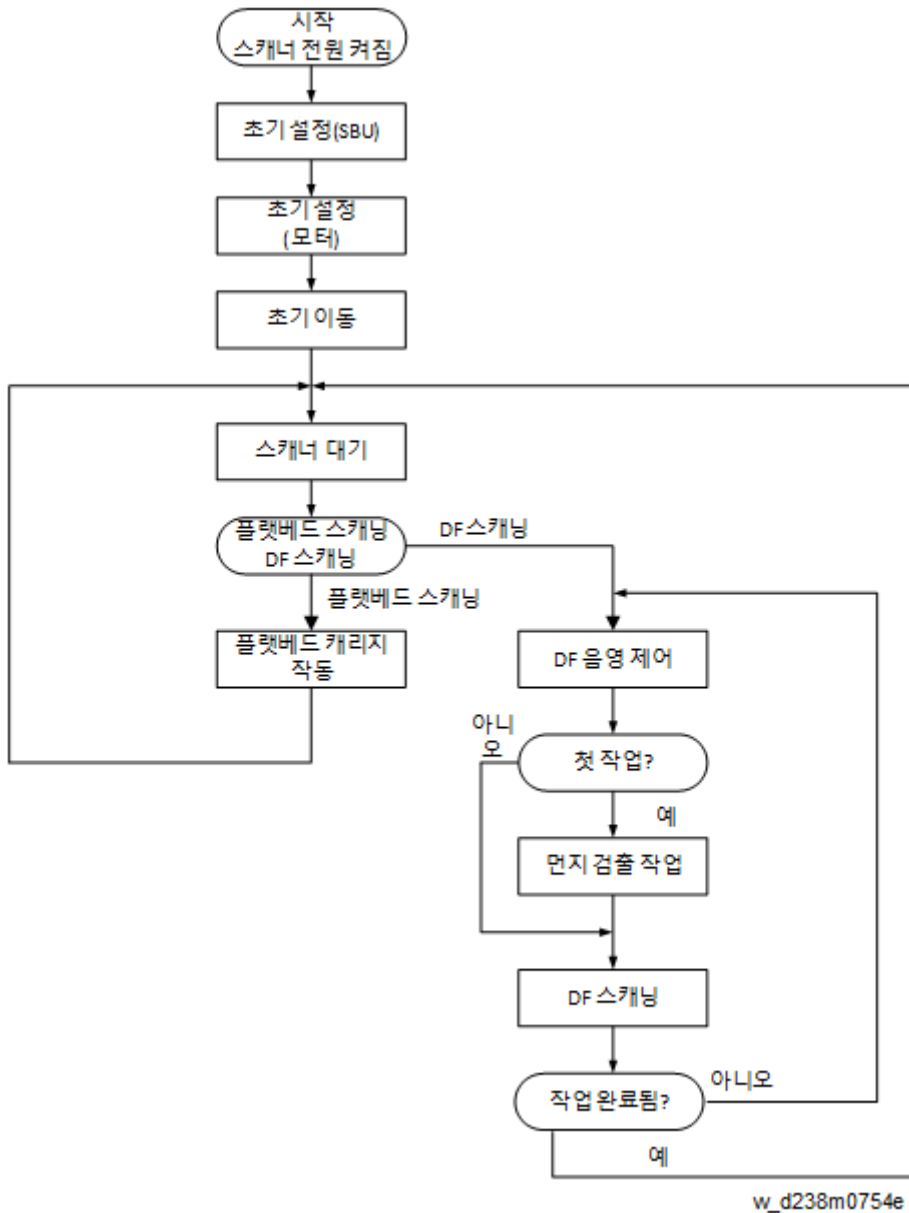

스캐너 캐리지 보관 제어

스캐너 캐리지를 보호하기 위해, 캐리지는 배송 전에 스캐너를 프레임에 고정되어야 합니다. 스캐너는 SP4-806-001(스캐너 캐리지 보관 작업)를 통해 배송 고정 위치에서 분리될 수 있습니다.

사전 배송 확인이 필요한 경우, SP4-806-001를 통해 스캐너 캐리지를 우측 위치로 이동시키고 고정 부품을 장착합니다.

캐리지가 잠겼을 때 전원이 켜지거나 스캔을 실시하면 SC121-00이 발생합니다.

문서 크기 감지

문서 크기 감지에 대한 MFP에서 두 개의 반사 센서가 서브 스캔 감지를 위해 사용되며, CCD는 주 스캔 감지를 위해 사용됩니다.

서브 스캔 방향

센서를 꺾다 켜면 문서 크기가 감지됩니다. 가압 플레이트 개폐 센서가 문서 크기 감지 시간에 대해 사용됩니다. 가압 플레이트 개폐 센서가 "덮개 없음"에서 "덮개"로 변경되면, 크기가 감지됩니다.

주요 스캔 방향

3개의 위치(S1, S2, S3)에 있는 RGB 색상 밀도가 CCD에 의해 감지되며, RGB 밀도 중 하나가 12자리 이상일 경우, 문서가 존재하는지 결정합니다.

가압 플레이트 개폐 센서가 문서 크기 감지 시간에 대해 사용됩니다. 가압 플레이트 개폐 센서가 "덮개 없음"을 감지할 경우, 스캐너 램프가 우측으로 이동하고, "덮개"를 감지하며 스캐너 램프가 발광하며 제 위치로 이동하며, 이 때 크기가 판독됩니다.

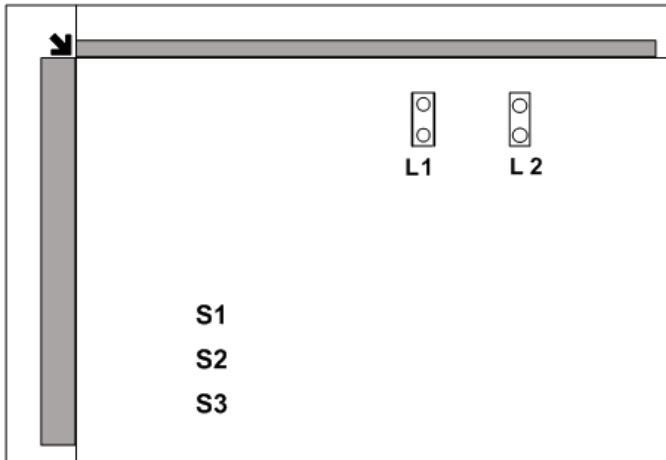

d088d514a

문서 크기			센서 반응				
크기	방향	크기 (메인 × 서브)	S1	S2	S3	L1	L2
A3	SEF	297×420	-	-	◎	◎	◎
B4	SEF	257×364	-	◎	-	◎	◎
A4	SEF	210 × 297	◎	-	-	◎	-
A4	LEF	297×210	-	-	◎	-	-
B5	SEF	182 × 257	-	-	-	◎	-
B5	LEF	257×182		◎	-	-	-
A5	SEF	148 × 210	-	-	-	-	-
A5	LEF	210 × 148	◎	-	-	-	-
B6	SEF	128×182	-	-	-	-	-
B6	LEF	182×128	-	-	-	-	-
DLT	SEF	11"×17"	-	-	◎	-	◎
10×15	SEF	10"×15"	-	◎	-	-	◎
USB4	SEF	10"×14"	-	◎	-	-	◎
LG	SEF	8 1/2"×14"	◎	-	-	-	◎
Oficio	SEF	8 1/2"×13.4"	◎	-	-	-	◎
Foolscap	SEF	8 1/2"×13"	◎	-	-	-	◎
Folio	SEF	8 1/4"×13"	◎	-	-	-	◎
F	SEF	8"×13"	◎	-	-	-	◎
LT	SEF	8 1/2"×11"	◎	-	-	◎	-
LT	LEF	11"×8 1/2"	-	-	◎	-	-
8×10	SEF	8"×10"	◎	-	-	◎	-
10×8	LEF	10"×8"	-	◎	-	-	-

문서 크기			센서 반응				
Executive	SEF	7 1/4"×10 1/2"	-	-	-	◎	-
HLT	SEF	5 1/2"×8 1/2"	-	-	-	-	-
HLT	LEF	8 1/2"×5 1/2"	◎	-	-	-	-
8kai	SEF	267×388	-	◎	-	-	◎
16kai	SEF	194×267	-	-	-	◎	-
16kai	LEF	267×194	-	◎	-	-	-

참고

- 문서의 폭(주 스캔 방향)은 '◎' 로 표시된 센서가 감지합니다.

센서 상태 확인 방법

- SP4-301(작동 확인 APS 센서)
화면 판독 방법
(7)00000000(0)
0: 문서 없음
1: 문서 있음
센서가 반응하면, 비트 0은 "1"로 표시됩니다.
- SP4-310(스캔 크기 감지값)
전면 S1-S2에서 후면까지 라벨링 순서로, 제어판에서 보여지는 바와 같이 각 포지션에 대한 RGB 밀도는 자리수로 표시됩니다(스캔 직전의 값이 표시됩니다).

Other

- SP4-303(APS에 대한 최소 크기)
비표준(작은 크기) 크기 원본이 감지될 경우 표시를 설정합니다.
0: 표시 메시지 "알려지지 않은 원고 크기".
1: 원고 크기가 A5 LEF인 것으로 가정하여 작동합니다(인치에 대한 HLT LEF).
- SP4-305-001(8K/16K 감지)
이 SP를 변경하면 A4 크기/편지지 크기 또는 중국지 크기(8x16) 간을 변경할 수 있습니다.
0: 보통 설정 (기본값)
1: A4/LT 크기를 감지하면 -> SEF는 A4로, LEF는 LT로 간주합니다.

2: A4/LT 크기를 감지하면 -> SEF는 LT, LEF는 A4로 간주합니다.

3: 8K 16K 설정을 변경합니다.

A3, B4 -> 8K LEF

A4 LEF, B4 LEF, A5 LEF -> 16K LEF

A4 SEF, B4 SEF, A5 SEF -> 16K SEF

- SP5-126(F-크기 문서 설정)

F 크기 원본에 대한 용지 크기를 선택합니다.

0: Foolscap을 감지하는 경우 -> 크기를 8 1/2"x13"로 간주합니다. (기본값)

1: WFolio를 감지하는 경우 -> 크기를 8 1/4"x13"로 간주합니다.

2: F를 감지하는 경우 -> 크기를 8"/13"로 감지합니다.

- SP4-308(스캔 크기 감지)

CCD 원고 크기 감지 및 APS 원고 크기 감지를 설정합니다.

0: 비활성: 원고 크기를 감지하지 않음

1: 활성: CCD 장치로 원고 크기 감지

2: APS: APS 센서는 원고 크기 감지를 위해 사용됩니다.

- SP4-309-004(스캔 크기 감지:설정 LED PWM Duty)

사용자가 스캔 전 램프가 너무 밝다고 지정하는 경우, SP4-309-004(스캔 크기 감지:LED PWM 듀티 설정) 값을 줄여서 밝기 사전 스캔을 줄일 수 있습니다. 그러나, 램프 밝기를 줄이면 속이 채워진 이미지의 수가 많은 문서에서 크기 감지의 정확도가 떨어지게 됩니다.

- SP5-135 (LG_Oficio 변경)

1: LG 크기를 감지하는 경우 -> 크기를 8 1/2"x14"로 간주합니다.

2: Oficio 크기를 감지하는 경우 -> 크기를 8 1/2"x13.4"로 간주합니다. (기본값)

용지의 ARDF/SPDF 통과시 검정선 허용 범위 개선

원고가 시트 통과 노광 유리와 접촉하지 않으며, 이는 문서의 접착성 먼지(볼펜 잉크)를 시트 통과 노광 유리에 접촉하지 않게 합니다.

ADF 단면 구성도, 비접촉성 스캔

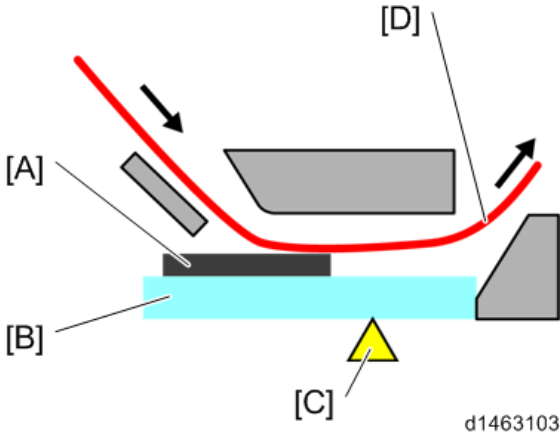

[A]: 시트

[B]: 시트 통과 노광 유리

[C]: 판독 위치

[D]: 문서

- 접촉식 스캐

문서가 시트 통과 노광 유리와 접촉하기 때문에 이 장치는 분리된 먼지 입자(종이 스크랩 등)의 부착을 다룰 수 있습니다. (용지를 사용한 셀프 청소 방식)

반면 문서에 붙은 접착성 먼지는 시트 통과 유리에 붙게 되며, 검정석으로 표시될 수 있습니다.

ADF 단면 구성도, 접촉성 스캐

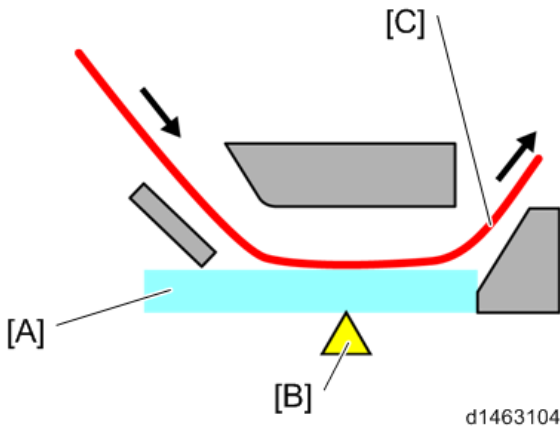

[A]: 시트 통과 노광 유리

[B]: 판독 위치

[C]: 문서

사용자는 대량의 종이 스크랩을 가진 문서 등 분리된 먼지 입자로 인해 검정선이 단시간에 나타날 경우, 문제 해결 - 스캔 문제로 인한 복사 중 세로줄에서 절차를 통해 접촉식 스캔 시스템을 비접촉식 스캔 시스템으로 변경하십시오.

- 참조 (읽는 위치 보정)

읽는 위치에서 먼지가 감지될 경우, SP4-020-001(Dust Check > Dust Detect:On/Off)을 통해 읽는 위치를 변경하여 먼지를 피할 수 있습니다.

(먼지를 피할 수 없을 경우, 제어 패널에 경고가 표시되어 사용자가 대상 유리를 청소하도록 권고합니다).

이미지 도해

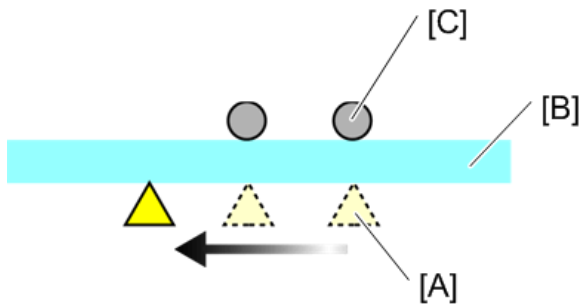

d1463105

[A]: 읽는 위치

[B]: 시트 통과 노광 유리

[C]: 먼지

참고

- 문서가 통과할 때 먼지가 감지되었기 때문에 시트 통과 노광 유리를 청소했다고 해도 다음 문서를 읽을 때까지 경고가 사라지지 않습니다.
- 먼지가 시트 통과 노광 유리가 아닌 배후의 가이드 플레이트에서 감지될 경우, 유리를 청소한 후에도 경고가 사라지지 않습니다.
- 첫 복사에 필요한 시간이 약간 길어집니다(거의 인식하기 힘들 정도).
- 검출 임계값은 SP4-020-002(Dust Check Dust Detect:Lvl)를 사용해 변경할 수 있습니다. (값이 클 수록, 검출 가능한 먼지 입자 크기가 작아짐)
- SP4-020-003(Dust Check Lvl Dust Reject:Lvl)의 설정은 변경하지 마십시오.

DF 스캔에서 비접촉식 전송과 접촉식 전송의 차이

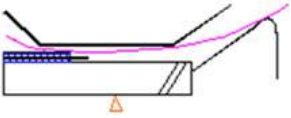
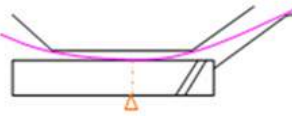
전송 방법	비접촉식 전송	접촉식 전송
설명	 <p>유리에 부착된 필름으로 인해, 원고가 유리와 접촉하지 않습니다.</p>	 <p>통과할 때, 원고가 유리와 접촉합니다.</p>
이점	원고에서 유리로 외부 물질을 전달함으로써 발생하는 이미지 상의 줄을 유발하지 않습니다.	유리가 전송되는 원고와의 접촉이 없기 때문에 유리의 먼지에서 발생하는 이미지상의 줄이 생기지 않습니다.
불리한 점	접촉 방식과 비교하며, 먼지로 인해 발생하는 이미지상의 줄이 더 자주 발생합니다.	비접촉 방식과 비교하면, 원고에서 유리로 표면에서 전달된 외부 물질로 인해 발생하는 이미지상의 줄이 더 자주 발생합니다.
목적	접착성 외부 물질로 인해 발생하는 이미지상의 줄에 대한 방지의 개선.	이 기계의 대상 사용자를 고려하면, 경로 중 먼지로 인해 발생하는 줄의 방지 개선이 중요합니다.
참고	<ol style="list-style-type: none"> 1. 시트 통과 유리를 필름이 부착된 유리로 교체하십시오. 2. 유리에 필름을 부착할 때, 필름의 위치를 고정하기 위해 유리에 부착된 좌측 눈금자를 유지해야 합니다.*1 3. 일부 부품을 교체하여 방법을 변경할 수 있습니다(접촉식에서 비접촉식으로, 또는 그 반대로).*1 	-

*1: 자세한 내용은 1036페이지의 "스캔 문제로 인한 복사 시 수직 줄무늬".

결로 방지 히터

저온 조건의 경우, 결로가 광학 부품(유리 등)에 나타날 수 있습니다. 이 경우 이미지 삭제, 어두워진 이미지, 회색 이미지가 발생할 수 있습니다. 이에 대한 조치로 옵션 서비스 부품인 방로 가열기[A]가 있습니다. 전원이 꺼지면 가열기가 자동으로 켜집니다.

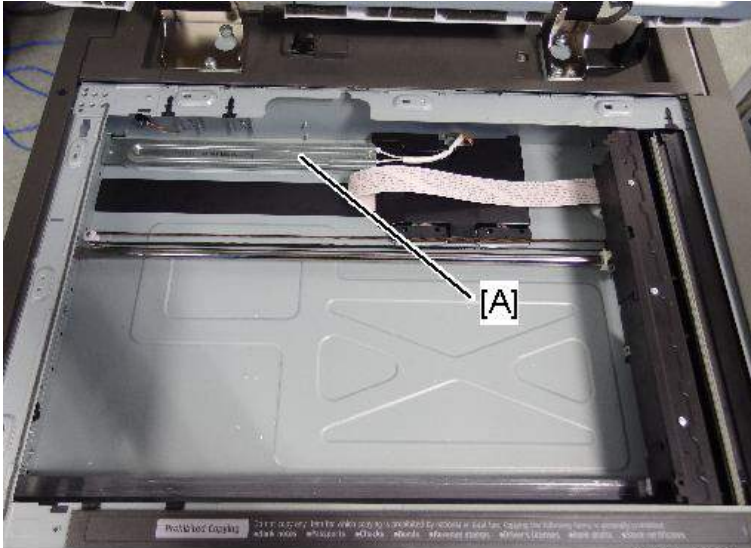

d238m0926a

A	방로 히터
---	-------

이미지 프로세싱

메커니즘

SBU

기능

블랙 레벨 교정 및 화이트 레벨 교정을 수행하고, SBU 테스트 패턴 및 A/D 전환을 생성합니다.

이 기계에서 단 초점 스캐너가 장착되어 있으며 SBU는 스캐너 캐리지에 위치하고 있습니다.

작동 개요

3-라인 CCD에서 나온 RGB 출력 신호에서 2개의 아날로그 신호(홀수, 짝수)를 표본 채취하고, A/D 컨버터를 통해 디지털 신호를 변경합니다. 디지털 신호는 IPU의 출력 신호입니다.

SP 보정값 저장

SBU 보정은 BCU에 있는 EEPROM에 보관됩니다.

스캐너 캐리지를 교체한 경우 다음 SP 설정을 실행하십시오. (렌즈 블록이 스캐너 캐리지에 위치하고 있습니다.)

- SP4-871-002(왜곡 보정 왜곡 초기화)
- SP4-880-001(R 라인과 G 라인 사이의 도트 시프트 양)
- SP4-880-002(G 라인과 B 라인 사이의 도트 시프트 양).

SBU 테스트 모드

SBU의 문제를 해결하기 위한 진단 도구로 사용할 수 있는 테스트 패턴을 생성하기 위한 SP 코드입니다.

- SP4-699-001(SBU 테스트 패턴 변경)

패턴 1: 고정된 값

패턴 2: 주 스캐닝 그레데이션 패턴

패턴 3: 폭 스캐닝 그레데이션 패턴

패턴 4: 주 스캐닝/폭 스캐닝 격자 패턴

SBU는 네 가지 테스트 패턴을 생성하기 위한 기능입니다.

IPU

이미지 처리 기능 개요

SBU에서 발생한 이미지 신호는 다양한 이미지 절차를 거치며, 컨트롤러(메모리)로 전달됩니다. 컨트롤러(메모리)에서 발생한 이미지 신호는 LDB(LDB는 기록 장치에서 공급됨)로 전달됩니다.

이미지 처리 개요(복사 애플리케이션)

SBU에서 발생한 디지털 신호는 세이딩 보정, 라인 간격 보정, 및 이미지 처리에 사용되며, 이는 IPU에서 수행됩니다. 마지막으로 디지털 신호 4비트/픽셀로 기계로 전송됩니다.

이미지 처리 항목	세부 정보
음영 보정	불균등한 램프 조명, 감도를 수신하는 CCD 광의 분산을 보정합니다.
라인 간격 보정	스캐너에 의한 하부 스캐닝 배율/축소 시 라인 시프트. 대상 부품을 보정합니다.
도트 보정	스캐너에 의한 하부 스캐닝 배율/축소 시 라인 시프트. 소수점 이하로 보정합니다.
수직선 보정	시트 통과 ADF 중 수직 줄무늬 이미지를 보정합니다.
이미지 영역 분리	이미지의 텍스트 부분 및 사진 부분을 결정합니다.
스캐너 감마 보정	노출량과 관련한 이미지 분산을 보정합니다. 반사율 선형에서 밀도 선형까지.
필터	이미지 선명도 조정을 수행하고 모아레를 제거합니다.
ADS	풀 컬러 모드에서 천연 외관 제거를 수행합니다.
색상 보정 전처리	마스킹 모드에서 색상을 결정하고 색도를 향상시킵니다.
컬러 보정	RGB 데이터를 컬러 재질의 밀도값 CMYK 데이터로 전환합니다.
이미지 배율 변경	주 스캔 배율, 서브 스캔 고정 이미지 축소 및 스캐너 이미지의 배율에 대한 임의적인 변경.
이미지 시프트 기능	주 스캐닝 또는 서브 스캔 방향에서 이미지 데이터 시프트.
이미지 이진화 기능	스캐너 모드에서 이진 신호를 출력합니다.
이미지 마스크	스캐너 또는 프린터 데이터의 임의 영역 프레임 이외의 영역을 마스크.

이미지 처리 항목	세부 정보
이미지 압축/확장	이미지를 압축 또는 확장.
프린터 감마 보정	이미지 밀도와 관련한 감광체의 노출량을 조정합니다.
그러데이션 처리	600dpi, 4비치 16값 그러데이션 처리에 적용.

레이저 노광

개요

4개의 스테이션(각 색상에 하나).

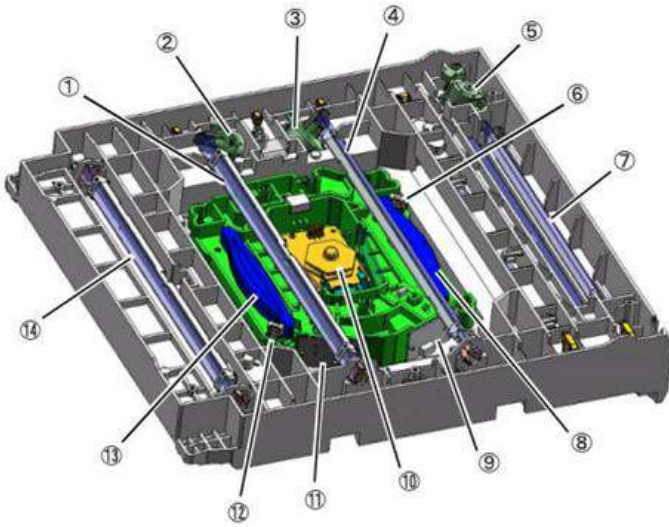

d1462690

번호	설명	번호	설명
1	2차 거울	8	F-세타 렌즈-M/Y
2	레이저 광학기 위치 모터(C)	9	LD 구동 보드
3	레이저 광학기 위치 모터(M)	10	다면경 모터
4	2차 거울	11	LD 구동 보드
5	레이저 광학기 위치 모터(Y)	12	원통형 렌즈
6	원통형 렌즈	13	F-세타 렌즈-Bk/C
7	1차 거울	14	2차 거울

부품 건설

기록 장치는 하우징과 다음 메인 부품으로 구성됩니다.

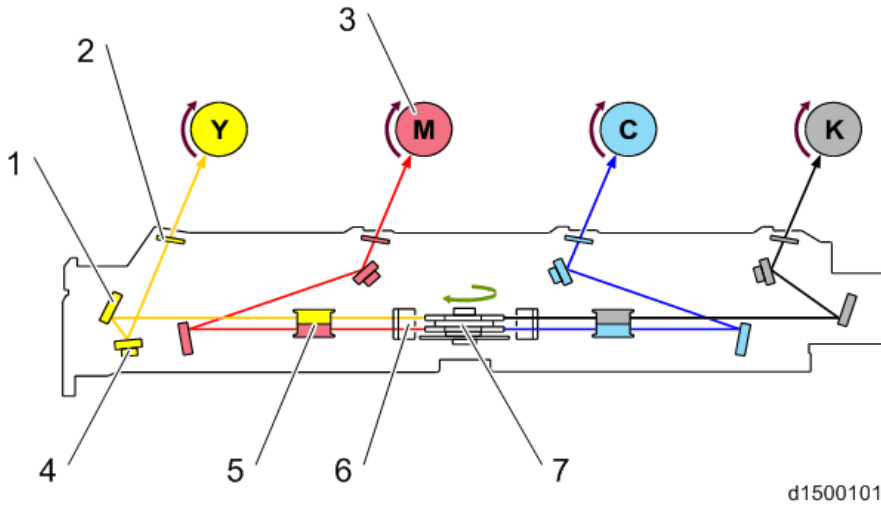

번호	설명	번호	설명
1	1차 거울	5	F-세타 렌즈
2	방진 유리	6	방음 유리
3	PCU (Y,M, C, K)	7	다면경 모터
4	2차 거울		

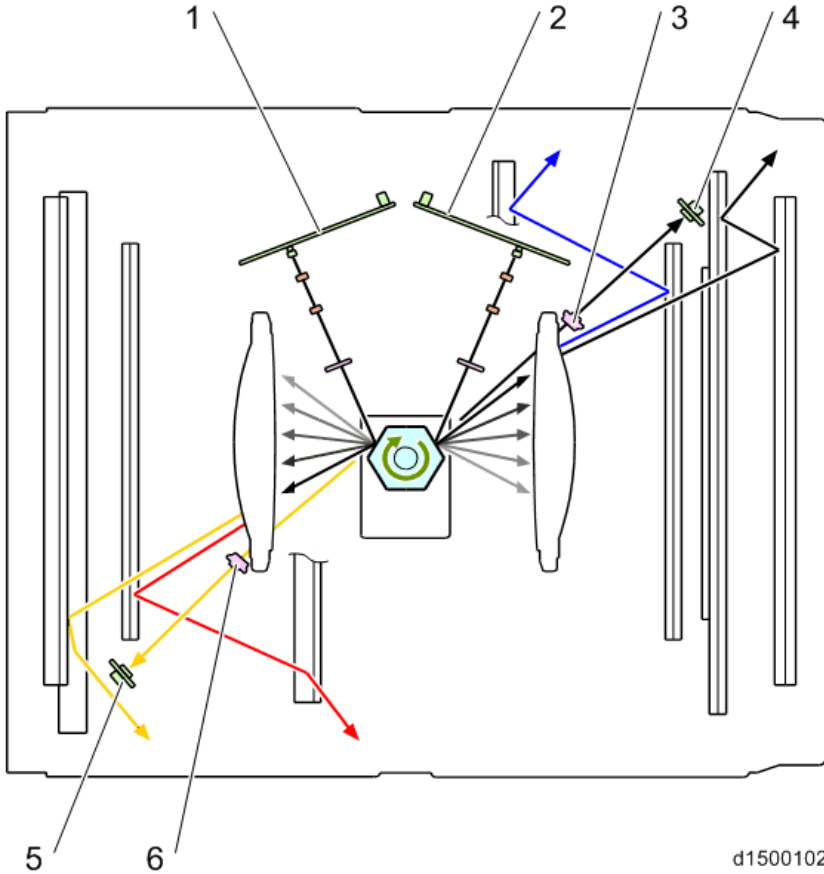

번호	설명	번호	설명
1	LD 구동 보드(M/Y)	4	동기화 감지 보드: Bk/C-S
2	LD 구동 보드(Bk/C)	5	동기화 감지 보드: M/Y-S
3	원통형 렌즈(Bk/C)	6	원통형 렌즈(M/Y)

메커니즘

LD 구동 보드

LD 장치는 두 개의 LD 구동 보드와 함께 제공됩니다. 빔 시스템은 1빔 유형입니다. LD 구동 보드는 LD(레이저 다이오드), PD(광다이오드) 및 LD 제어 장치로 구성됩니다.

- LD는 PCU에 레이저 광선을 배출합니다.
- PD는 LD에서 레이저 빛을 연속해서 감지하며, LD 제어 장치로 배출합니다.

라인 스캔 장치

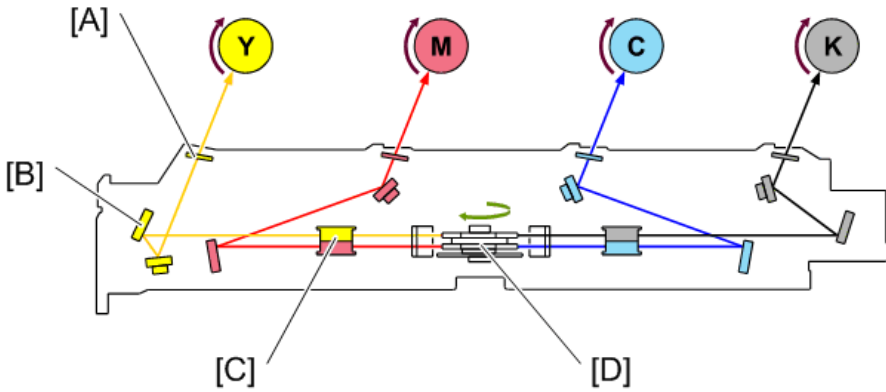

d1462614

[A]: 방진 유리

[B]: 1차 유리

[C]: F-세타 렌즈

[D]: 다각형 유리 모터

1. 유리, 렌즈

각 색상에 대한 레이저 다이오드가 용지 전송 시간과 일치하기 위해 빛을 배출합니다. 원통형 유리(레이저 빔 폭 보정), 다각형 유리 모터(주 스캐닝 라인 스캔), F-세타 렌즈(도트 위치 보정 및 광학면 비틀림 오류 교정)을 거쳐, 각 컬러의 드럼에 도달합니다.

F-세타 렌즈는 2단 통합 구조이며, 2개의 컬러 빔 보정이 한 렌즈에서 수행됩니다.

2. 다면경 모터

다각형 유리 모터는 통합 구조를 구성하는 두 개의 6면 유리(상하단)로 구성됩니다(이 부품들이 하나의 장치로 결합됩니다).

이 MFP에서 4개의 컬러 동시 기록이 LD 조사 다각형 유리에 의해 수행됩니다.

* 다각형 유리 모터의 회전 속도는 LD/다각형 유리 모터에 의해 제어됩니다.

3. 동기화 센서

두 개의 동기화 센서가 있습니다. 하나는 K-C 측면에 있고, 다른 하나는 M-Y 측면에 있습니다. 각 센서는 한 색상에서 나온 빛을 감지하고, 두 개의 색상에 대한 동기화가 여기에서 계산됩니다.

각 색상마다 하나의 센서만 있습니다. 주 스캔 라인의 리딩 에지에 있는 센서는 제거되었습니다.

4. 주사선 경사 및 자동 조정 메커니즘

2차 거울에 설치된 레이저 광학기 위치 조정 모터가 주사선 경사를 조정합니다.

이는 자동 이미지 위치 보정 중 수행됩니다.

프로세스 제어

메커니즘

센서 구조

ID 센서(TM/ID 센서로도 불림)가 전송 벨트의 토너량을 측정하고 색상 정합의 오류를 교정하기 위해 사용됩니다.

TD 센서(μ 센서로도 불림)는 현상기의 토너 밀도를 측정하기 위해 사용됩니다.

ID 센서의 개요

ID 센서는 전송 벨트의 표면에 대해 본체에 고정됩니다. 색상 정합이 모든 세 개의 센서에 의해 확인됩니다. 전면 [A], 중앙 [B], 및 후면 [C].

중앙 센서[B]는 ID 센서와 MUSIC 센서의 역할을 합니다.

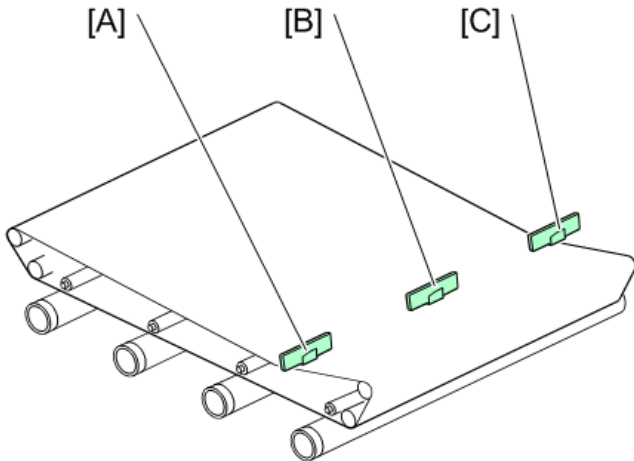

d1500305

TD 센서의 개요

이 모델에서는 비접촉 토너 농도(TD) 센서(μ 센서라고 부르기도 함)를 사용하여 토너 농도를 조절합니다.

TD 센서는 현상 장치 하부 측면에 부착되어 있습니다. HST 센서와는 달리 TD 센서 보드는 노출되어 있습니다. 그래서 센서 주위에는 센서를 보호하고 센서와 현상 장치 사이의 양호한 접촉 상태를 유지하기 위한 덮개가 있습니다.

TD 센서는 현상제 접촉 없이 케이스 외부에서 현상제의 투과율을 측정하고 측정된 값을 토너 농도로 변환합니다.

이 센서에 의해 측정된 토너 농도에 따라서 적절한 양의 토너가 현상제에 공급됩니다.
 주파수에 해당하는 카운터는 TD 센서 출력의 단위로 사용됩니다. 따라서, v_t 를 직접 감지하는 HST 센서와 달리 TD 센서 출력은 토너 공급 조절을 위한 V_t 로 변환됩니다.
 TD 센서에는 기기 식별 정보, 현상 장치와 PCU의 사용시간 정보, 이미지 농도 조절에 사용된 기타 정보가 저장된 ID 칩이 있습니다.

프로세스 제어

개요

처리 제어는 일정한 이미지 밀도를 유지하기 위해 이미징 하드웨어의 조건을 조정합니다.
 프로세스 제어는 다음과 같은 시점에 실행됩니다.

	프로세스 제어	작동 조건	관련 SP
1	PowerON ProCon : 세트	이전 작업 종료 후 특정 시간이 경과된 때: (SC 또는 용지걸림으로부터 복구 중일 때 제외)	SP3-530-001 SP3-530-002 SP3-530-003 SP3-530-004 SP3-530-005 SP3-530-006 SP3-530-007 SP3-530-008
2	JobEnd ProCon : 세트	작업 종료 카운터 값이 임계값을 초과할 때. (작업 종료 시)	SP3-534-001 ~ 004 SP3-534-011 ~ 014
3	Interrupt ProCon : 세트	작업 중단 카운터 값이 임계값을 초과할 때.	SP3-533-001 ~ 004 SP3-533-011 ~ 014
4	Non-useTime Procon : 세트	비사용 시간 카운터 값이 임계값을 초과할 때	SP3-531-001 ~ 004
5	Manual ProCon : Exe	SP 3-011이 사용된 경우	SP3-011-001 ~ 005
6	토너 소진 복구	토너 종료 상태가 정리된 후(종료 상황 근처에서 복구가 실행되지 않음)	-

	프로세스 제어	작동 조건	관련 SP
7	초기 현상기 설정 절차 제어	기계가 새 PCU 또는 현상 장치를 감지 한 경우	-

실행 절차 제어에 대한 결과 코드

다음 SP를 점검해야 합니다.

- SP3-012-001 ~ 010(전면)
- SP3-012-011 ~ 020(중앙)
- SP3-012-021 ~ 030(후면)

범주	코드	결과명	설명
00 이상	00	Not executed	출고 시 기본 설정(SP 기본값)
10 이상 결과(일반)	11	성공했음	-
40 이상 ID 센서	41	ID 센서 출력 오류(최대)	$V_t >$ 최대값
	42	ID 센서 출력 오류(최소)	$V_t <$ 최소값
	43	ID 센서 오류(최대)	현상 감마가 목표치 이내에 있지만, V_t 값은 상한 미만입니다.
	44	ID 센서 오류(최소)	현상 감마값이 목표치 이내이지만, V_t 값이 하한 미만입니다.

범주	코드	결과명	설명
45 이상 ID 패턴 감지	45	ID Pattern extract error	ID 패턴을 감지할 수 없습니다
	50	Vmin_Bk/K2 error(Max)	K:Vmin_Bk / CMY:K2 > 최대값
	51	Vmin_Bk/K2 error(Min)	K:Vmin_Bk / CMY:K2 < 최소값
	52	K5 error(Max)	K5 > 최대값
	53	K5 error(Min)	K5 < 최소값
	54	K5 calculated approximate point error	K5 계산된 접근점 < 최소값
	55	Development gamma error (Max)	현상 감마 > 최대값
	56	Development gamma error (Min)	현상 감마 < 최소값
	57	Start developing voltage:Vk error(Max)	시작 현상 전압: Vk > 최대값
	58	Start developing voltage:Vk error(Min)	시작 현상 전압: Vk < 최소값
	59	Not enough valid data	현상 감마 계산점이 2보다 낮은 경우 부착량 데이터.
90 이상 결과(종료)	90	전위를 조정할 수 없음	전위 제어 방식이 [0:FIX]로 설정 됨.
	99	중단	문 열림, 전원 꺼짐, 오류로 중지 됨 (실행 시 설정합니다.)

참고

- 실행 결과 샘플(왼쪽부터 YMCK 순서)
- 공장 출고 기본값(SP 기본값):[00,00,00,00]
- 시작 조정:[99,99,99,99]
- 실패 Vsg 조정(Y):[21,99,99,99]
- 현상 감마 오류 최대값(C):[99,99,55,99]
- 성공:[11,11,11,11]

진행 제어 절차

비노출 드럼의 전위는 대전 전위(Vd)라 불리며, 이 경우 토너가 드럼에 부착되지 시작하는 전위는 현상 바이어스(Vb)라고 불립니다.

전위값이 Vb 이상이 되면 토너가 전위에 비례하여 드럼에 부착됩니다. 전위와 부착량 사이의 관계를 보여주는 값(계수)은 현상 감마라고 불립니다.

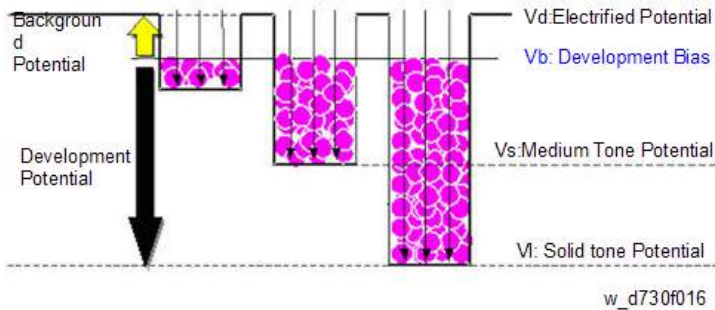

현상 감마와 전위와 더불어 현상제 내의 토너 농도도 조절할 필요가 있습니다. 이는 토너 농도(토너 흡착량)를 적절히 유지하기 위해 실시됩니다.

현상제의 토너 밀도에 대한 목표값이 Vref라고 불립니다.

프로세스 제어는 다음 도표에 나타낸 것과 같이 실시되며, 현상 감마 측정, Vref 보정, LD 출력 조절이 여기에 포함됩니다.

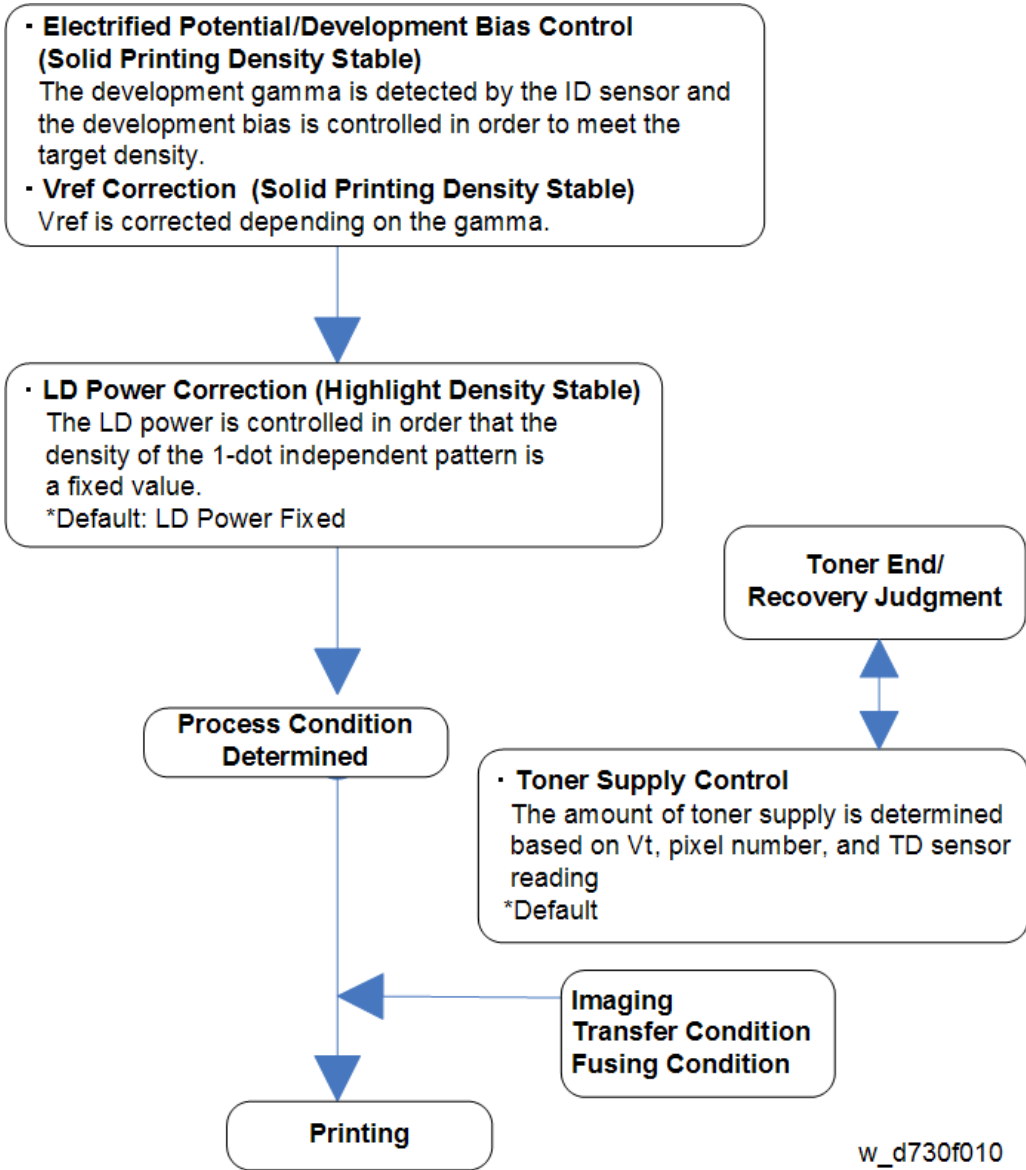

대전 전위/현상 바이어스, Vref 보정

대전 전위/현상 바이어스 및 Vref 보정은 다음 방식으로 수행됩니다.
작동 시간은 라인 스피드에 따라 달라집니다.

1. ID 센서 Vsg 조정

계는 ID 센서의 LED 강도를 조정하여 Vsg의 값(전송 벨트의 배경에서 감지한 전하)이 4.0V ±0.5V의 범위가 되게 합니다. Vsg가 3회에 걸쳐 목표 범위 내에 있지 않은 것으로 감지되면 SC370(ID 센서 오류)가 감지됩니다.

↓참고

- SP3-320-031/032/033 (V_{sg} 오류 카운터)
- SP3-320-013 (V_{sg} 상위 임계값)
- SP3-320-014 (V_{sg} 하위 임계값)

2. 현상제의 교반(5초)

기계는 현상제를 교반하고 TD 센서 출력을 판독합니다.

↓참고

- SP3-539-001 (Dev Agitating Time :Set)

3. 패턴 생성, 농도 감지

5개의 패턴이 전송 벨트에서 생성되고 각 ID 센서에 의해 감지되며, 동시에 각 패턴에 대해 전하/현상 바이어스가 조정됩니다.

ID 센서는 LED[B]와 2종류의 광검출기로 구성되어 있습니다. 센서는 양 사진 검출기(REG) [A]와 분산 사진 검출기(DIF)[C]를 통해 LED에서의 반사광을 감지합니다.

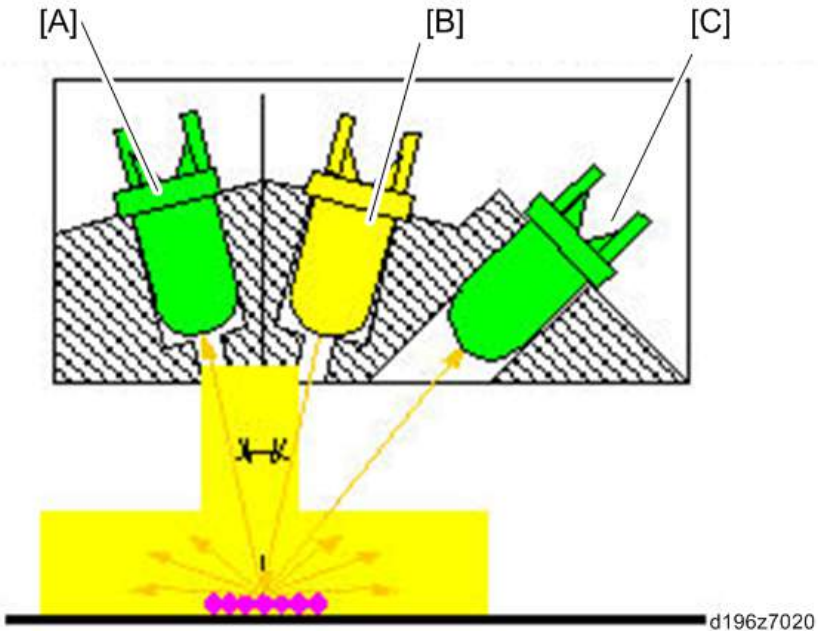

4. 현상 감마를 통한 V_{ref} 측정

이를 통해 전하 전압 및 현상 바이어스를 결정합니다

LD 전력 제어

LD 제어는 SP3-600-002(Process Control/ Select ProCon: LD Control)로 설정할 수 있습니다.

- 고정된 LD 전원을 사용하려면

SP 설정을 [고정]으로 변경합니다. LD 강도는 SP2-221-001 ~ 004를 통해 고정됩니다.

- 프로세스 제어를 통해 LD 전원을 제어하려면(기본값)
 - LD 출력은 프로세스 제어로 결정됩니다.
 - LD 강도는 현상 바이어스 및 V_{ref} 보정에 의해 결정된 표를 기반으로 조정됩니다.

토너 공급 컨트롤

토너 공급 유형은 SP3-400-001 ~ 004(토너 공급 유형)을 통해 선택할 수 있습니다.

- 0: 고정(고정 공급 방식)

토너 공급 시간은 SP3-440-001 ~ 004 (고정 공급 방식: 설정)의 공급 속도를 기준으로 계산됩니다.
- 2: PID(비례 적분 미분)

토너 공급량은 픽셀 및 TD 센서 정보를 기초로 계산됩니다.
- 4: DANC(분할된 활성 노이즈 컨트롤)(기본값)

기존의 PID 방법 + 활성 노이즈 제어. 현상제 공급 시점을 제어하여 현상 장치내 현상제 농도 분균일을 최소화합니다.

현상제 초기 설정

새 PCDU가 기기에 설치되면, 자동적으로 감지되어 현상제 초기 설정 모드로 전환됩니다. 그런 다음 기기는 TD 센서 출력인 μ 카운트를 감지합니다. 현상제 초기 설정은 다음과 같이 수행됩니다.

1. 현상제 초기 설정 모드 시작

새 장치 감지 장치가 현상제 초기 설정 모드를 작동시킵니다.
2. 현상제 교반

현상 롤러와 이송 코일이 회전하여 현상제를 약 30초간 교반합니다.
3. μ 카운트 감지(초기값)

현상제를 교반하는 동안, TD 센서 출력이 감지되어 이 출력값이 초기 μ 카운트로서 저장됩니다.
4. V_t 계산

SP를 통해 초기 μ 카운트를 참고하면서 현재 μ 카운트 차이를 사용하여 V_t 가 계산됩니다.
5. 강제 토너 공급(기기를 새로 설치할 경우만)

이 단계는 기기를 새로 설치하여 토너 이송 경로에 토너가 없을 경우에만 필요합니다. 현상제 초기 설정이 성공적으로 완료되면, 계산된 V_t 가 V_{tref} 로 저장됩니다. V_{tref} 는 다음에 초기 현상제 설정을 할 때 기준으로

사용됩니다.

단계 3의 결과가 다음과 같을 경우, SC360-01 ~ -04가 나타납니다.

- **스** 카운트가 임계값(6480 [카운트]) 이상일 경우.
- **스** 카운트가 3회 연속으로 목표 임계값(5800 - 6380 [카운트])과 일치하지 않을 경우.

PCDU를 교체하면 현상제 초기 설정 후에 프로세스 제어와 MUSIC가 강제로 실시됩니다.

MUSIC(자동 색상 정합 보정)

보정 시간

기계는 보정 패턴을 생성하고, 보정 패턴을 읽어서 이미지 위치를 측정하며, 기록 위치를 교정합니다.

	작동 조건	참고
1	전원 스위치를 켜거나, 에너지 절약 모드에서 복구합니다.	모드 b 또는 모드 a 가 수행됩니다 하기의 *1 및 *2를 참조하십시오.
2	인쇄 시(이전 작업 종료 후 온도가 특정 수준만큼 변경되었을 때, 또는 인쇄된 페이지 수가 설정 수치 이상일 경우).	모드 b 가 수행됩니다
3	인쇄 종료(이전 작업 종료 후 온도가 특정 수준만큼 변경되었을 때, 또는 인쇄된 페이지 수가 설정 수치 이상일 경우).	모드 b 가 수행됩니다
4	전면 덮개 개폐(이전 작업 종료 후 온도가 특정 수준만큼 변경되었을 때)	모드 b 가 수행됩니다
5	대기(이전 작업 종료 후 온도가 특정 수준만큼 변경되었을 때, 또는 인쇄된 페이지 수가 설정 수치 이상일 경우)	모드 b 가 수행됩니다
6	기계가 새 PCDU를 및/또는 이미지 전사 벨트를 검출한 경우	모드 a 가 수행됩니다

*1 모드 **a**: 2회 조정됨

*2 모드 **b**: 1회 조정됨

MUSIC 수동 실행

모드 a, b, 및 c를 수동을 작업하려면, 다음 SP를 사용합니다.

- SP2-111-001 (모드 a)
- SP2-111-002 (모드 b)
- SP2-111-003 (모드 c)

레이저 기기를 변경 한 후에 이 SP를 실행하십시오.

- SP2-111-004 (모드 d)
모드 d는 모드 c 이후 모드 a를 실행할 때와 동일함.
이 분야에서 일반적으로 모드 d만 사용해야 합니다.

참고

- 오류가 클 경우 모드 d에 의해서만 색상 정합 오류를 교정할 수 있습니다.

사용자 도구에서 [색상 정합](SP2-111-004)

고정밀도의 보정은 실제 인쇄 상황과 거의 동일한 조건에서 이미지 전송 롤러를 접촉하고 MUSIC를 실행함으로써 수행될 수 있습니다. 이 프로세스는 'MUSIC 접촉'이라 불립니다.

MUSIC 접촉은 다음 과정을 통해 수동으로 실행될 수 있습니다. 홈 화면 -> 사용자 도구 아이콘 -> 기기 기능 -> 유지 관리 -> 색상 정합(SP2-111-004).

이미지 사용 가능 영역 확장 장치가 설치된 경우, MUSIC 센서가 인쇄 영역입니다. 그러므로 이미지 전송 롤러는 접촉할 수 없으며 MUSIC 실행은 이전 기계와 동일합니다.

항목	MP C2003/C2503/C2011	MP C2004/C2504
정상 작동	대략적인 조정 -> 정밀 조정에만 해당	대략적인 조정 -> 정밀 조정 -> 접촉 MUSIC
이미지 가능 영역 확장 장치	대략적인 조정 -> 정밀 조정에만 해당	대략적인 조정 -> 정밀 * 이전 기계와 동일

실행 시간은 모델마다 달라집니다.

항목	MP C2003/C2503/C2011	MP C2004/C2504
실행 시간	약 22초	약 29초

MUSIC 오류 판단

MUSIC이 수행되면 결과는 각 색상에 대해 확인되어야 합니다. SP2-194-007는 MUSIC이 양호한지 불량인지 보여주며, SP2-194-010 ~ 012는 상세한 결과를 보여줍니다.

- SP2-194-007 (실행 결과)

감지 결과	의미
0	성공
1	실패

- SP2-194-010 (오류 결과: C)
- SP2-194-011 (오류 결과: M)
- SP2-194-012 (오류 결과: Y)

감지 결과	의미
0	MUSIC이 실행되지 않음
1	교정에 성공함: 샘플링이 정확히 수행되었으며 교정이 완료됨
2	샘플링 실패(감지해야 하는 MUSIC 패턴이 실패한 경우)
3	감지 패턴 부족(감지된 라인 수가 고정 수치보다 적을 경우)
4	샘플 데이터가 교정 범위 밖입니다. (계산된 교정값이 범위 밖입니다)
5	샘플 데이터가 교정 범위 밖입니다.

보정 작업 개요

1. 기계가 V_{sg} 를 조정하여 ID 센서 출력을 보정합니다
2. 기계는 각 색상을 이용하여 토너 전송의 MUSIC 패턴을 생성합니다.
3. 기계가 전송 벨트의 MUSIC 패턴을 판독하고, 라인 패턴의 위치를 감지합니다.
4. 기계가 검지된 위치로부터 색상 정합 또는 기울기의 양을 계산합니다.
5. 기계는 감지된 위치로부터 요구되는 주 스캔 배율 시프트, 주 스캔 배율 편차, 주 스캔 정합 시프트, 경사 보정 값 및 서브 스캔 정합 시프트를 계산하여, 컬러 정합에 대한 보정을 결정합니다.

실시간 프로세스 제어

인쇄하는 동안, 5mm 패턴이 전사 벨트의 정상 이미징 영역 밖에 생성되고, 이미지 농도가 완전한 영역의 인쇄를 개선하기 위해 실시간으로 보정됩니다. 그러나, 옵션 인쇄 가능 영역 확장 장치가 설치되어 있는 경우, 이 프로세스는 비활성화됩니다.

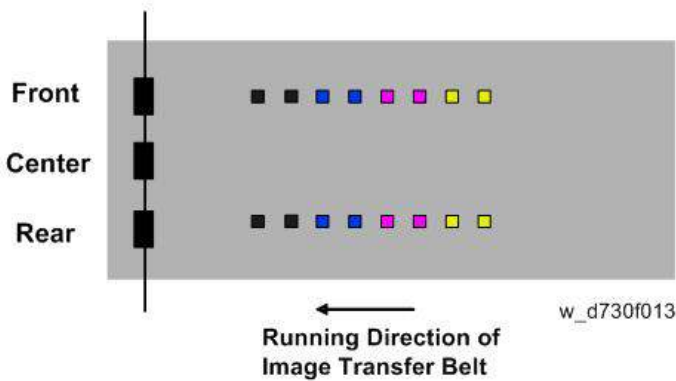

일반적으로, 실시간 제어가 10매에 한 번씩 수행되지만 농도 검출 레벨에 따라 5장마다 수행될 수 있습니다.

주파수는 다음 SP에 따라 달라집니다.

- SP3-301-001: RTP Pattern:Set:Create Intrvl:BW
- SP3-301-002: RTP Pattern:Set:Create Intrvl:FC

최신 결과를 볼려면, 다음 SP를 확인하십시오. 오류가 발생할 경우, 결과가 업데이트되지 않습니다.

- SP3-300-001 ~ 004 RTP Pattern:Disp:M/A(Latest):각 색상
- SP3-300-001 ~ 004 RTP Pattern:Disp:M/A(Target):각 색상

IBACC

개요

IBACC(ACC 내부의 이미지 전사 벨트 유형)은 이미지의 그라데이션 품질을 유지합니다. 이를 위해, 기계는 전송 벨트의 그라데이션 패턴을 만들고, 완전한 인쇄 제어부가 완벽하게 해결할 수 없는 중간에서 하이라이트 톤 사이의 밀도 변화를 측정합니다. 기계는 이미지 처리 파라미터(디지털 감마 보정 테이블)에 대한 농도의 변화를 피드백합니다.

작동 시간

IBACC는 프로세스 제어와 협력하여, 가능한 짧은 시간 내에 수행해야 합니다. 이는 프로세스를 조정하는 시간이 필요하기 때문입니다. IBAC 동작의 ON/OFF 설정(SP3-600-030)이 켜진 경우 IBACC는 정상 프로세스 제어 시 수행됩니다. 설정이 꺼진 경우, IBACC가 수행되지 않습니다.

IBACC 절차 전에 기계가 엔진 조건에 기초하여 IBACC를 수행할 수 있는지 여부를 결정합니다. 최신 프로세스 제어에 오류가 있는 경우, 다음 IBACC 불필요한 것으로 간주됩니다.

패치 패턴

16x16 패턴이 생성됩니다. 톤의 순서는 이미지 처리 레이아웃에 달려 있습니다. 600 dpi 및 1200 dpi에 대한 패턴이 있습니다.

P Sensor (3 points)

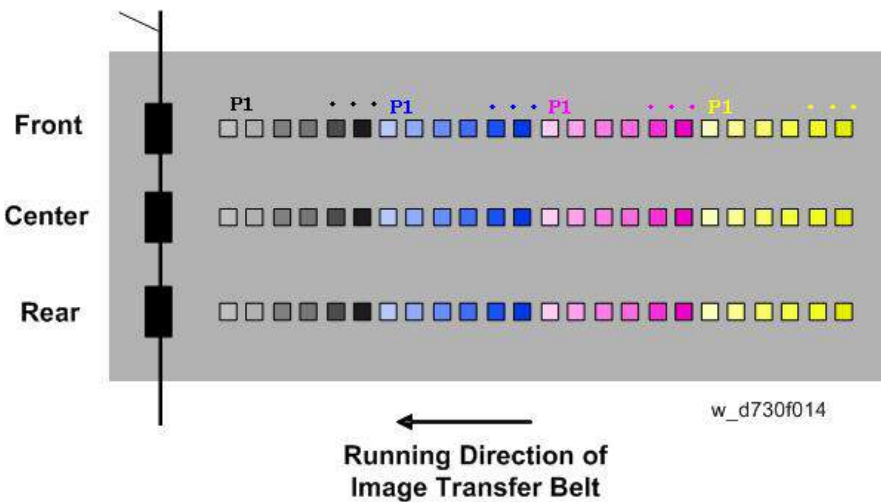

SP 설명

- SP2-111-001(강제 라인 위치 조정: 모드 a)
MUSIC 모드 a(미세 조정 x 2)를 실행합니다.
- SP2-111-002(강제 라인 위치 조정: 모드 b)
MUSIC 모드 b(미세 조정 x 1)를 실행합니다.
- SP2-111-003(강제 라인 위치 조정: 모드 c)을 실행합니다.
MUSIC 모드 c(거친 조정 x 1)를 실행합니다.
- SP2-111-004(강제 라인 위치 조정: 모드 d).
MUSIC 모드 d(거친 조정 후 미세 조정)를 실행합니다.
- SP2-194-007(MUSIC 실행 결과: 실행 결과)
MUSIC의 실행 결과를 표시합니다.
0: 성공적으로 완료됨, 1: 실패함
- SP2-194-010,-011 ~ -012 (음악 실행 결과 오류 결과: C, M, Y)

각 색상에 대한 MUSIC 결과의 세부 사항을 표시합니다.

- **SP3-011-001 (수동 ProCon :실행: 일반 ProCon)**
프로콘을 실행합니다.
- **SP3-011-002 (Manual ProCon :Exe: 밀도 조정)**
토너 농도 조정 프로콘을 실행합니다.
- **SP3-011-003 (Manual ProCon :Exe: ACC RunTime ProCon)**
선ACC 프로콘을 실행합니다.
- **SP3-011-004(수동 Procon: 실행: 전체 MUSIC)**
프로콘/전체 MUSIC을 실행합니다.
- **SP3-011-005 (Manual ProCon :Exe: Normal MUSIC)**
프로콘/일반 MUSIC을 실행합니다.
- **SP3-012-001 ~ 010 (ProCon OK?: 전면)**
전면 TM/ID 센서에 의해 감지된 ProCon 결과 코드에 대한 과거 10회의 내력을 표시합니다. 코드는 왼쪽부터 색상 당 숫자 2자리(YMCK 순서)입니다.
- **SP3-012-011 ~ 020 (ProCon OK?: 중앙)**
중앙 TM/ID 센서에 의해 감지된 ProConN 결과 코드에 대한 과거 10회의 내력을 표시합니다. 코드는 왼쪽부터 색상 당 숫자 2자리(YMCK 순서)입니다.
- **SP3-012-021 ~ 030 (ProCon OK?: 후면)**
후면 TM/ID 센서에 의해 감지된 ProCon 결과 코드에 대한 과거 10회의 내력을 표시합니다. 코드는 왼쪽부터 색상 당 숫자 2자리(YMCK 순서)입니다.
- **SP3-400-001 ~ 004 (Toner Supply Type: Select; Bk, C, M, Y)**
토너 공급 모드를 선택합니다.
0: 고정, 2: PID, 4: DANK
- **SP3-530-001 ~ 008 (PowerON ProCon :Set)**
전원이 켜졌을 때 비사용 시간 설정, 온도, 상대 습도, 절대 습도 또는 페이지 간격을 프로세스 제어 실행 결정의 임계값으로 지정합니다.
- **SP3-531-001 ~ 004 (Non-useTime Procon :Set)**
대기 모드 중 비사용 시간 설정, 온도, 상대 습도, 절대 습도 또는 페이지 간격을 프로세스 제어 실행 결정의 임계값으로 설정합니다.
- **SP3-533-001 (Interrupt ProCon :Set: Interval:Set:BW)**
프로콘 중단에 대한 용지 간격수를 지정합니다(흑백).
- **SP3-533-002 (Interrupt ProCon :Set: Interval:Disp:BW)**
프로콘 중단에 대한 용지 간격수를 표시합니다(흑백).
- **SP3-533-003 (Interrupt ProCon :Set: Corr(Short):BW)**

프로콘 중단에 대한 용지 간격수의 보정 계수(짧음)을 지정합니다(흑백).

- **SP3-533-004 (Interrupt ProCon :Set: Corr(Mid):BW)**
프로콘 중단에 대한 용지 간격수의 보정 계수(중간)을 지정합니다(흑백).
- **SP3-533-011 (Interrupt ProCon :Set: Interval:Set:FC)**
프로콘 중단에 대한 용지 간격수를 지정합니다(풀 컬러).
- **SP3-533-012 (Interrupt ProCon :Set: nterval:Disp:FC)**
프로콘 중단에 대한 용지 간격수를 표시합니다(풀 컬러).
- **SP3-533-013 (Interrupt ProCon :Set: Corr(Short):FC)**
프로콘 중단에 대한 용지 간격수의 보정 계수(짧음)를 지정합니다(풀 컬러).
- **SP3-533-014 (Interrupt ProCon :Set: Corr(Mid):FC)**
프로콘 중단에 대한 용지 간격수의 보정 계수(중간)를 지정합니다(풀 컬러).
- **SP3-534-001 (JobEnd ProCon :Set: Interval:Set:BW)**
프로콘 작업 종료에 대한 용지 간격수를 지정합니다(흑백).
- **SP3-534-002 (JobEnd ProCon :Set: Interval:Disp:BW)**
프로콘 작업 종료에 대한 용지 간격수를 표시합니다(흑백).
- **SP3-534-003 (JobEnd ProCon :Set: Corr(Short):BW)**
프로콘 작업 종료에 대한 용지 간격수의 보정 계수(짧음)를 지정합니다(흑백).
- **SP3-534-004 (JobEnd ProCon :Set: Corr(Mid):BW)**
프로콘 작업 종료에 대한 용지 간격수의 보정 계수(중간)를 지정합니다(흑백).
- **SP3-534-011 (JobEnd ProCon :Set: Interval:Set:FC)**
프로콘 작업 종료에 대한 용지 간격수를 지정합니다(풀 컬러).
- **SP3-534-012 (JobEnd ProCon :Set: Interval:Disp:FC)**
프로콘 작업 종료에 대한 용지 간격수를 표시합니다(풀 컬러).
- **SP3-534-013 (JobEnd ProCon :Set: Corr(Short):FC)**
프로콘 작업 종료에 대한 용지 간격수의 보정 계수(짧음)를 재정합니다(풀 컬러).
- **SP3-534-014 (JobEnd ProCon :Set: Corr(Mid):FC)**
프로콘 작업 종료에 대한 용지 간격수의 보정 계수(중간)를 지정합니다(흑백).
- **SP3-539-001 (Dev Agitating Time :Set: Time)**
현상액 교반 시간을 지정합니다.
- **SP3-600-002 (Select ProCon: LD Control)**
LD 제어 모드를 지정합니다.
0:끄기, 1:켜기
- **SP3-600-030 (Select ProCon: IBACC:ON/OFF)**

IBAC의 ON/OFF를 지정합니다.

0: OFF, 1: ON

PCDU(광전도 현상 장치)

개요

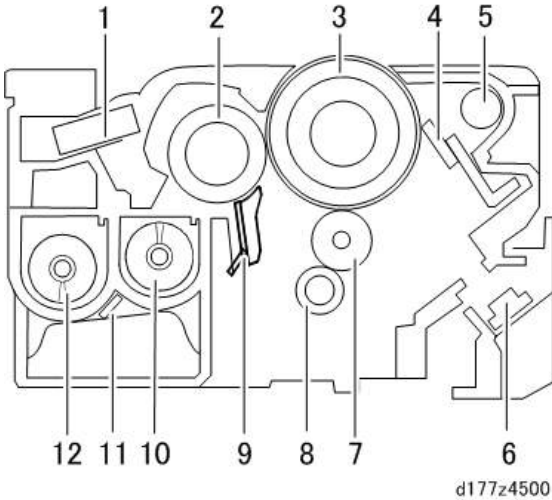

7

번호	설명	번호	설명
1	내부 압력 조정 필터	7	충전 롤러
2	현상 롤러	8	클리닝 롤러(대전 롤러)
3	OPC 드럼	9	닥터 블레이드
4	클리닝 블레이드	10	현상액 공급 코일
5	토너 수집 코일	11	TD 센서
6	방전 램프(본체에 설치됨)	12	현상액 수집 코일

메커니즘(PCU)

드럼 구동

Bk 및 CMY는 모터에 의해 구동됩니다.

PCU	구동 소스
Bk	PCU 모터: 블랙 / ITB 구동 모터*
CMY	PCU 모터: CMY

* PCU 모터: 블랙 / ITB 구동 모터는 이미지 전송 장치와 폐토너통을 모두 구동하는 데 사용됩니다.

대전

이 장치는 오존 발생을 감소시키기 위해 모든 4가지 색상을 위한 대전 롤러[B]를 사용합니다.

금속 샤프트를 갖는 고무 롤러인 대전 롤러는 드럼[A]과 접촉 정방향으로 회전하고 드럼 표면에 전하를 균일하게 적용합니다.

충전 롤러가 지지분해지면 불균등한 전하가 생성되므로 세척 롤러[C]가 항상 충전 롤러와 접촉합니다.

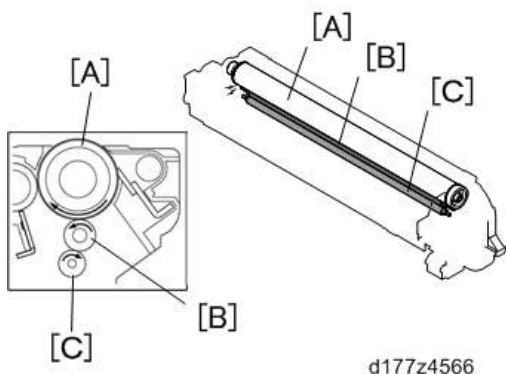

드럼 청소

이미지 전사 후 드럼상의 잔여 토너가 클리닝 블레이드[A]에 의해 회수됩니다. 클리닝 블레이드는 드럼과 접촉하여 드럼 회전에 대해 반대 방향으로 설치되며, 토너를 긁어냅니다.

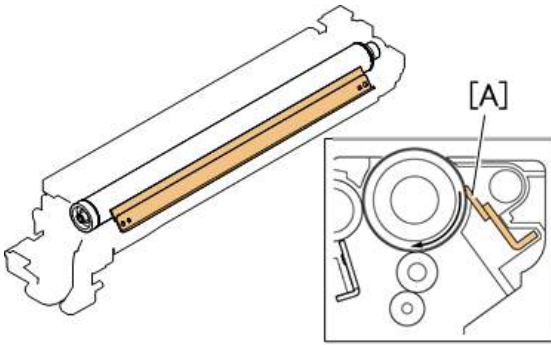

d177z4565

메커니즘(현상)

현상 시스템

건조한 두 구성 요소로 된 자기 브러시 현상 시스템이 사용됩니다.

건조한 두 구성품 자기 브러시 현상 시스템은 자력으로 자성 브러시를 형성하고, 드럼 표면에 정전기를 부여하는 캐리어라 불리는 자성 입자를 사용하여 토너에 적합한 정전기적 전하를 부여합니다.

교반 시스템

이 장치는 이중 코일 교반 시스템 트윈 샤프트 환경 현상 시스템)을 사용합니다.

토너 카트리지에서 현상 장치로부터 전달된 토너는 두 개의 토너 전송 코일[A]에 의해 교반되고 발전 롤러로 전달됩니다.

현상 롤러에 부착된 현상제의 양은 닥터 블레이드[B]에 의해 제어되고, 감광 장치의 표면에 토너를 공급합니다.

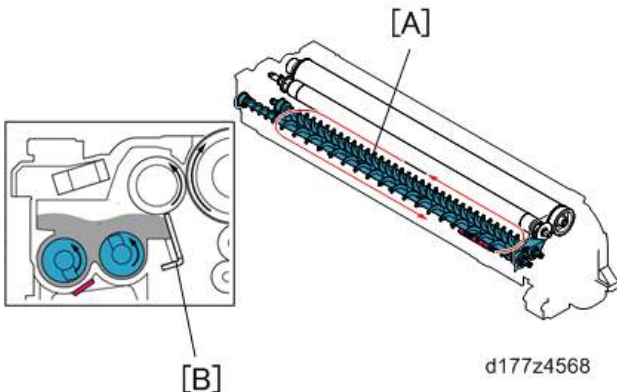

d177z4568

TD 센서

TD 센서(♣ 센서라고도 불림)에는 기기 식별 정보, 현상 장치와 PCU의 사용시간 정보, 이미지 농도 조절에 사용된 기타 정보가 저장된 ID 칩이 있습니다.

ID 칩

PCDU 교체 정보와 토너 밀도 정보가 저장됩니다.

ID 칩에는 다음 데이터가 저장됩니다.

- 모델 시리즈 ID
- 새 PCDU 정보
- 컬러 정보
- 현상액 교체 정보
- PCU 교체 정보
- TD 센서 일련 번호, 제조일
- 장치 설치일
- 설치 시 장치 총 카운터(용지 수, 이송 거리)
- 장치 작동일
- 작동 중 장치 총 카운터(용지 수, 이송 거리)
- 장치 부품 정보
- 총 카운터
- 총 컬러 카운터

압력 해제 필터

토너의 분산을 방지하기 위해, 현상 장치 내의 공기 압력이 필터를 통해 방출됩니다.

현상 구동

현상제 코일 회전에 대한 기어는 장치의 전면에 제공됩니다(하류측).

Bk에 대한 구동 소스	C, M, Y에 대한 구동 소스
PCU 모터: 검정 / ITB 구동 모터	현상 모터: CMY

PCU 모터: 블랙 / ITB 구동 모터는 이미지 전송 장치와 폐토너통에 사용됩니다. 현상 슬레노이드에 의해 구동이 전환됩니다.

Development Bias

PCDU의 전면 덮개에 있는 판 스프링을 통해 현살 파워가 적용됩니다.

토너 공급

개요

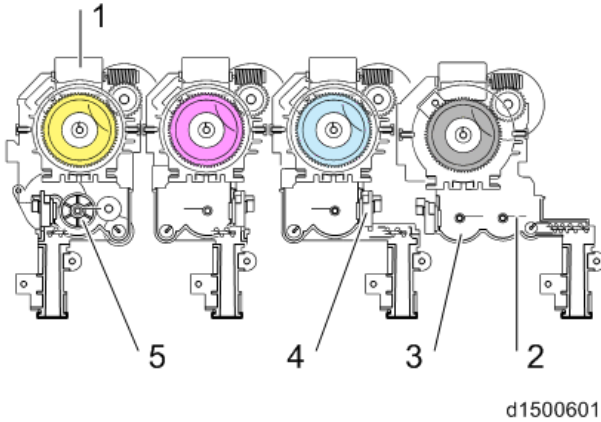

번호	설명	번호	설명
1	토너통 구동 모터	4	토너 말단 센서
2	교반 장치	5	토너 공급 모터
3	서브 호퍼		

토너는 Hi-Act(높은 정확도 및 클린 토너) 카트리지 + 서브 호퍼에 의해 공급됩니다.

메커니즘

토너 공급(토너 카트리지 - 서브 호퍼)

토너 카트리지가 설정되면, 장치 측면의 전송 노즐이 통(Hi-Act 시스템)에 삽입됩니다.

서브 호퍼에 토너 공급 모터를 구동하고 압전 센서가 토너가 없음을 감지하면 통 구동 모터를 회전시킵니다. 병의 구동 모터의 회전은 구동 기어를 통해 전송 코일에 전달되고, 토너 병이 수평으로 이동됩니다. 코일 전송으로 인해, 잔류 토너의 안정적인 토너 공급/향상된 공급 정밀도가 달성됩니다.

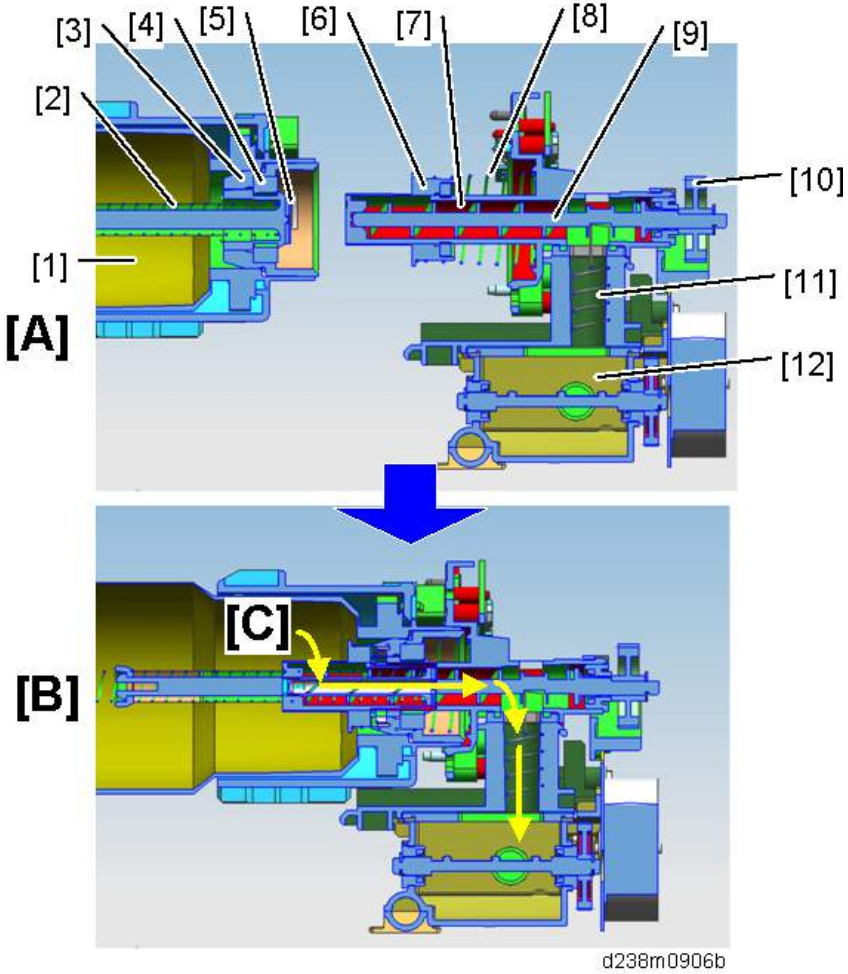

- [A]: 설정 전
- [B]: 설정 후
- [C]: 토너 경로

번호	설명	번호	설명
1	토너통	7	이송 노즐
2	코일 스프링	8	코일 스프링
3	셔터 홀더	9	토너 이송 코일
4	봉인	10	구동 기어
5	셔터	11	록킹 스피링

번호	설명	번호	설명
6	셔터	12	서브 호퍼

코일을 통해 이송되는 토너는 이송 파이프를 경유하여 서브 호퍼 내로 직접 투입됩니다. 토너가 남지 않도록 이송 파이프의 록킹 스프링은 코일과 함께 위아래로 움직입니다.

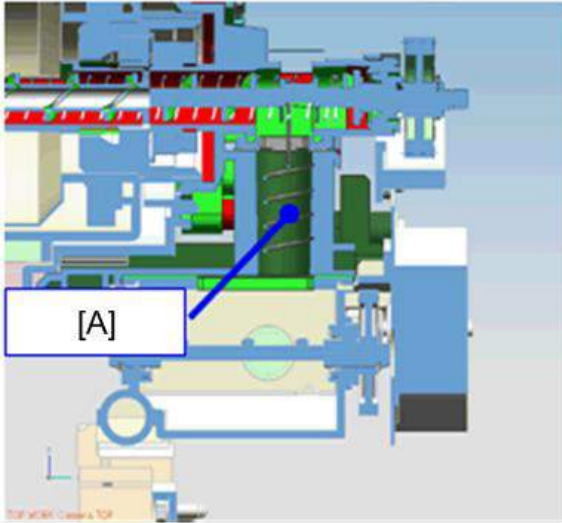

d1462631

[A]: 록킹 스프링

토너병 ID 칩

접촉식 ID 칩은 잔류 토너 및 각종 토너 카운터, 토너 종료 기록, 및 모델 시리얼 번호를 저장하여 각 토너병에 제공됩니다.

ID 칩 접촉 보드에 대한 데이터 읽기 및 쓰기는 기계에 설치된 ID 칩 접촉 보드와의 접촉에 의해 수행됩니다.

토너 공급(서브 호퍼 - 현상 장치)

서브 호퍼는 검정색의 경우 24.7 cc(5% 차트 230매에 해당), 컬러의 경우 19.3 cc(5% 차트 150매에 해당)를 담을 수 있습니다.

서브 호퍼로 투입되는 토너는 교반기에 의해 균질화됩니다(마일라 시트: 검정색은 2, 각 컬러는 1).

코일로 수평으로 이송된 후 서브 호퍼에 있는 토너는 현상 장치로 직접 투입됩니다.

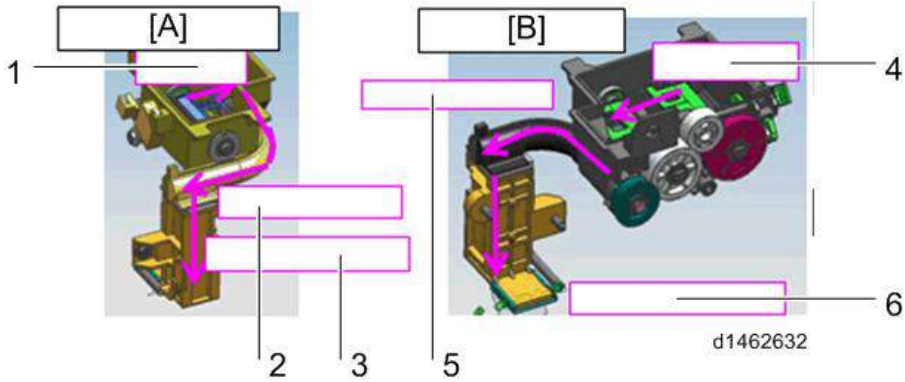

[A]: 서브 호퍼: CMY

[B]: 서브 호퍼: Bk

1. 마일라 시트에 의한 전송
2. 코일에 의한 수평 전송
3. 현상 장치로 수직 투여
4. 마일라 시트에 의한 전송
5. 코일에 의한 수평 전송
6. 현상 장치로 수직 투여

구동장치

병 교체 후 복구 시간을 단축하기 위해, 토너 카트리지와 하위 호퍼를 개별적으로 구동합니다.

서브 호퍼 공급 변동을 감소시키기 위해 스테핑 모터에 의해 구동됩니다.

토너 거의 소모/토너 소모 감지

이 장치에는 최종 상태에 가까운 두 종류의 토너가 있습니다.

각 상태에 대한 감지 조건 및 감지 조작은 다음 표에 표시되어 있습니다.

제어 개요

상태	제어 패널 메시지	감지 조건
추정 토너 종료 SP3-101-001 ~ 004="2"	제어판 배너 표시: <토너 카트리지 거의 종료. 토너 카트리지 교체를 준비하십시오.>	토너 카트리지의 잔량이 SP3-110-001 ~ 004(종료 임계점에 근접) 이하로 떨어질 경우(기본: K 65g, CMY 45g) "토너 공급 모터 구동 시간으로부터 계산된 토너 잔량"과 "화소 수로부터 계산된 토너 잔량" 중 적은 것을 토너 잔량으로 합니다.
명확한 토너 부족 SP3-101-001 ~ 004="1"	제어판 배너 표시: <토너 카트리지가 비었습니다. 인쇄가 곧 중단됩니다. 부품을 교체합니다.>	"토너 카트리지 잔량이 사양 이하에 해당하는", "서브 호퍼에서 토너 종단 센서가 토너 종료를 감지했습니다"인 경우 비고: 토너 말단이 감지되는 경우, 카트리지의 모든 토너를 사용하기 위해, 토너 카트리지를 5초 동안 회전시킵니다(전체 사용 관리). 토너 소모를 다시 감지하면, 명확한 토너 부족 상태가 됩니다.
토너 소모	제어판 팝업 표시(경고 화면): <토너가 소모되었습니다. 토너 카트리지를 교체하십시오.>	토너 종료는 다음 조건 (1) 또는 (2)로 정의됩니다. (1) 시트 및 픽셀 수에 의한 결정 (명확한 토너 근단 후, 카운트가 시작됩니다). 2) V ₁ 출력에 의해 결정됩니다 (명확한 토너 근단에 관계 없음)

제어 세부 사항

추정 토너 부족

- 토너 잔량 Z(SP3-102-021 ~ 024)은 토너 공급 모터 구동 시간(SP3-102-001 ~ 004)에서 계산된 토너 잔량 Z1와 화소 수(SP3-102-011 ~ 014)로 계산된 토너 잔량 Z2 중 작은 것으로 결정됩니다.
- 이 경우, 토너 잔량 Z(SP3-102-021 ~ 024); 근단 잔량 임계값(SP3-110-001 ~ 004)를 만족하는 경우, 이 값이 추정 토너 근단으로 간주됩니다.

명확한 토너 부족

전제 조건

- 토너 잔량 Z(SP3-102-021 ~ 024)은 토너 공급 모터 구동 시간(SP3-102-001 ~ 004)에서 계산된 토너 잔량 Z1와 화소 수(SP3-102-011 ~ 014)로 계산된 토너 잔량 Z2 중 작은 것으로 결정됩니다.
- 이 경우, 토너 잔량 Z(SP3-102-021 ~ 024); 센서 근단 잔량 임계값(SP3-110-001 ~ 004)를 만족하는 경우, 토너 단부 센서 감지가 명확한 말단을 결정할 것입니다. (토너 잔량이 임계값 이상이면, 토너 말단 센서에 의한 판정이 수행되지 않습니다).

센서 감지

- 토너 말단 센서가 다면경 모터가 켜져 있는 동안 200 ms마다 센서 출력을 감지하고, 최근 10회의 계산을 통해 토너의 존재 여부를 결정합니다.
- 판단 결과가 “no toner counter”에 저장됩니다(SP3-121-001 ~ 004). 오류 검출에 의한 삭제를 방지하기 위해, 토너 말단 센서는 "잔여 토너"를 연속해서 4회 검출하면 카운터를 리셋합니다.
- 조건이 "토너 카운터 없음(SP3-121-001 ~ 004); 센서 근단 결정 임계값(SP3-122-001 ~ 004)을 만족하면, 일정 시간 동안 토너병을 회전하여 완전 사용을 수행하고 (SP3-163-001), 토너 말단 센서에 의해 토너의 존재 여부를 다시 결정하게 됩니다.
- 완전 사용 관리를 결정한 후 토너가 없음을 감지하면, 명확한 토너 부족으로 간주됩니다.

명확한 토너 부족 상태를 변경한 후 작업

- 상태를 명확한 토너 부족으로 변경 한 후, 시트 카운터 및 픽셀 카운터 증가를 시작하여 토너 말단을 감지합니다.

SP3-133-011 ~ 014 (TE Detect :Set Page Cnt:K, C, M, Y)

SP3-133-031 ~ 034 (TE Detect :Set Pxl Cnt:K, C, M, Y)

명확한 토너 부족 중 작업

- 토너 공급 모터가 구동하고 토너 말단 센서가 토너 없음을 감지한 경우, 토너통 모터가 2초 동안 구동합니다.
- "토너 잔량"이 4회 연속으로 감지되면, 토너병에 있는 ID 칩 데이터에 의해 SP3-101-001 ~ 004(토너 상태 :표시)가 "10" 또는 "2"(추정 토너 말단)로 표시합니다.
- 토너 말단 패턴 (1) 및 (2)(하기에 언급된)의 조건인 경우, 상태가 토너 말단이 됩니다.
- 명확한 토너 부족 중 토너병을 교체한 후, 기계는 토너병 모터가 총 40초 이상 구동할 때까지 토너 말단 판단을 수행하지 않습니다.

토너 소모

패턴 (1): 용지 카운터/화소 카운터에 의한 결정

명확한 토너 부족 후 총 용지 카운터 및 픽셀 카운터 값이 임계값과 비교된다.

다음 "(평가 방법 A=TRUE) 및 (평가 방법 B=TRUE) 또는 (평가 방법 C=TRUE)"를 만족하는 경우, 토너 고갈로 판정됩니다.

- 결정 방법 A: 용지 카운터(SP3-133-011 ~ 014); 용지 카운터 임계값(최소)

- 결정 방법 B: 용지 카운트(SP3-133-011 ~ 014) > 용지 카운터 임계값(최대)
- 결정 방법 C: 픽셀 카운트(SP3-133-031 ~ 034) > 픽셀 카운터 임계값

패턴 (2): Vt 출력에 의한 결정

TD를 센서 출력 값과 TD 센서 목표 값 사이의 편차가 커질 때, 이는 토너 고갈로 간주된다.

- 명확한 토너 부족으로 판단될 때
 TD 센서 출력(Vt: SP3-210-001 ~ 004)과 TD 센서의 목표 값(Vtref: SP3-230-001 ~ 004) 사이의 차이는 델타 Vt로 계산되며 임계값(SP3-131-001)보다 큰 델타 Vt 값은 "시그마 델타 Vt"(SP3-132-001 ~ 004)로 합산됩니다.
 통합 값 "시그마 델타 ΔVt"가 임계값(SP3-132-002)보다 큰 경우 토너가 소진된 것으로 판단합니다.
- 명확한 토너 부족이 결정되기 전에(통이 가득 차거나, 추정 토너 근단)
 계산은 명확한 토너 부족과 동일한 방식으로 수행되지만, 델타 Vt 임계값과 "시그마 델타 Vt" 임계값에 대해 별도의 값이 사용됩니다.
 - 토너 근단 이전에 델타 Vt 임계값: SP3-131-011
 - 토너 근단 이전의 시그마 델타 Vt 임계값: SP3-131-012

SP 설명

- SP3-101-001 ~ 004(토너 상태 :Disp)
 각 컬러 토너의 남은 양을 표시합니다. 10단계 스케일에 따른 사용: 10: 전체, 2: 추정 토너 부족, 1: 명확한 토너 부족, 0: 토너 종료
- SP3-110-001 ~ 004 (근단 임계값)
 토너 근단을 판단하는 임계값을 설정합니다.
- SP3-102-001 ~ 004 (Toner Remain:Disp: Bottle Motor Bk, C, M, Y)
 모터 가동 시간을 계산하여 잔여 토너를 표시합니다.
- SP3-102-011 ~ 014 (Toner Remain:Disp: Pixel Bk, C, M, Y)
 이미징 크기에서 계산한 남은 토너를 표시합니다.
- SP3-102-021 ~ 024 (Toner Remaining: Display: Fill Amount Bk, C, M, Y)
 새 병의 필러량을 표시합니다.
- SP3-120-001 ~ 004 (TE Sn Detect Thresh: Bk, C, M, Y)
 토너 말단 세서에 의한 토너 근단 감지를 시작하는 임계값을 설정합니다.
- SP3-121-001 ~ 004 (TE Counter: Disp: Bk, C, M, Y)
 토너 말단 센서가 토너 부족으로 감지한 횟수를 표시합니다.
- SP3-122-001 ~ 004 (TE Sn NE Thresh: Bk, C, M, Y)
 토너 근단 감지를 시작하는 토너 말단 감지의 횟수를 설정합니다.

- **SP3-163-001 (Bottle Drive: Set Rotation Time at Toner End)**
근접한 토너 고갈에서 빈 회전 시간[ms]를 서정합니다.
- **SP3-133-011 ~ 014 (TE Detect :Set Page Cnt:K, C, M, Y)**
토너 부족으로 정해진 후 인쇄된 매수를 표시합니다.
- **SP3-133-031 ~ 034 (TE Detect :Set Pxl Cnt:K, C, M, Y)**
토너 근단이 수정된 후 cm²으로 사용된 토너량을 표시합니다.
- **SP3-210-001 ~ 004 (TD.Sens:Vt :Disp: Current: K, C, M, Y)**
최신 TD 센서 출력을 표시
- **SP3-131-001 (Vt TE Thresh: Delta Vt Thresh)**
근접한 토너 말단 후 델타 Vt를 추가하기 시작하는 임계값을 지정합니다.
- **SP3-132-001 ~ 004 (Delta Vt Sum: Bk, C, M, Y)**
델타 Vt의 통합값을 표시합니다.
- **SP3-131-011 (Delta Vt Thresh BF NE)**
토너 근단 이전에 통합한 델타 Vt를 시작하는 임계값을 지정합니다.
- **SP3-131-012 (Delta Vt Sum Thresh BF NE)**
근접 토너 말단 이전에 토너를 확인하기 위해 델타 Vt의 임계값을 지정합니다.

페토너

개요

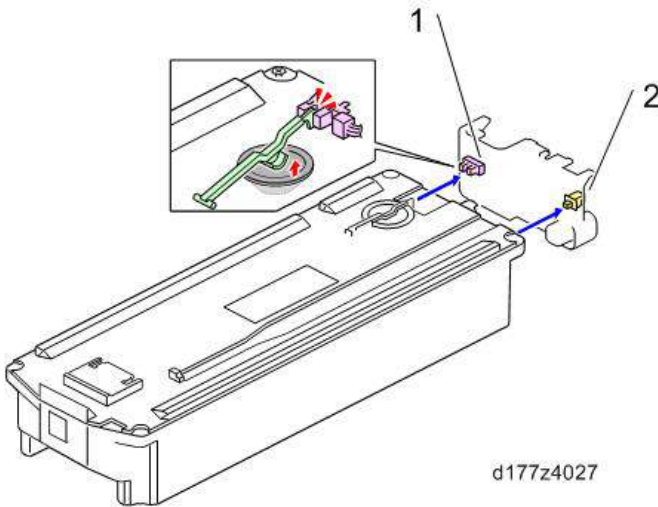

번호	설명	번호	설명
1	페토너통 풀 센서	2	페토너통 세트 센서

메커니즘

페토너통 설정 감지

페토너통의 설정 센서는 페토너통의 후면에 있습니다.

페토너통이 설정되지 않은 경우, 이 스위치를 끄면 이미징이 금지되고, "페토너통이 설정되지 않습니다. 서비스부에 연락하십시오."가 제어판에 표시됩니다.

페토너 구동

"PCU 모터: 블랙 / ITB 구동 모터"에 의해 구동됨.

페토너 회수 경로(PCU/이미지 전송 장치)

CPU와 이미지 전송 장치에 발생한 페토너가 기기 전면의 전송 경로에서 수집되고, 페토너 탱크의 입구에 도달합니다.

PCU 페토너 전송 경로

클리닝 블레이드에서 회수된 페토너가 페토너 이송 코일에 의해 CPU의 후면에서 기계의 전면으로 있는 전송 경로로 전달됩니다.

이미지 전송 장치 페토너 이송 경로

이미지 전송 클리닝 장치에서 회수된 페토너가 페토너 이송 코일에 의해 이미지 전송 클리닝 장치의 후면에서 기계의 전면으로 있는 전송 경로로 전달됩니다.

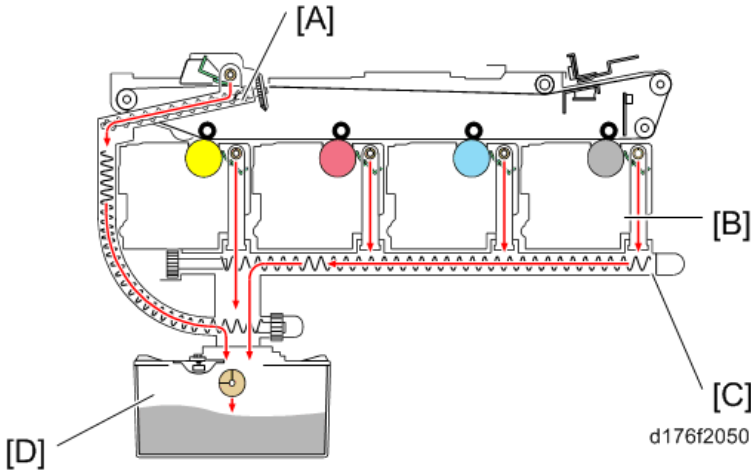

[A]: 이미지 전송 장치 페토너 이송 경로

[B]: PCDU

[C]: PCU 페토너 이송 경로

[D]: 페토너통

페토너 통 가득 참 감지

페토너통의 풀 센서는 페토너통의 상부에 있습니다. 병에 페토너가 약 90%에 도달하면, 센서는 필러를 들어 올리고, 구동기가 페토너통 풀 센서를 막습니다. 센서의 감지 후, 잔여 사용 일수는 픽셀 카운터에 18부터 점차 감소합니다.

풀 감지 순서

1. 페토너가 통 용량의 약 90%에 도달할 때, 풀 센서가 켜집니다.
2. 페 용량 센서가 켜지면, 잔여 카운터 일자가 18에서부터 감소합니다.
3. 잔여 일자 카운터: 15일이 남으면, @Remote 경고가 발생합니다(@Remote 연결 모델에만 해당).
4. 잔여 일자 카운터: 5일이 남으면, 제어판 메시지(페토너통이 거의 고갈되었습니다. 서비스부에 연락하십시오.)가 표시됩니다. 거의 가득 참
5. 잔여 일자 카운터: 0일이 남으면, 제어판에 경고가 표시되고 기계가 정지합니다.

참고

- 풀 센서가 켜진 후 토너가 고갈되기 전에 페토너통 풀 센서가 꺼졌을 때, 페토너통이 교체되지 않은 것으로 인식되고, 잔여 일자 카운터의 카운트가 계속됩니다.
- 페토너통 가득 참 센서가 우선 켜질 때까지 새 통이 감지되는 경우 잔여 일자 카운터가 시작하고 잔여 일자를 표시하는데, 그 상한은 255이며 하한은 18입니다.
- 가득 참 센서가 우선 켜진 경우, 센서가 꺼졌을 때부터 계산된 잔여 일자가 표시됩니다 (상한은 18)
- 기계가 페토너통 가득 참을 감지하고 인쇄를 중단한 경우 통을 교체하면 PM 카운터를 수동으로 재설정해야 합니다(SP3-701-142).
- 페토너통 가득 참을 감지하여 기계가 정지한 후 통을 교체하면 PM 카운터를 재설정해야 합니다. 카운터를 리셋한 경우, 교체 카운터가 두 번 카운터됩니다.

SP 설명

• SP3-701-142(수동 새 장치 설정: 페 토너통)

새로운 장치 감지 기능을 사용하거나 사용하지 않도록 설정합니다. 이 기능이 활성화되면 새로운 장치가 감지된 경우 기계는 자동으로 PM 카운터를 리셋합니다.

페토너 덮개

이전 기계에 존재하는 래치가 이 기계에서 제거되었습니다.

첫 번째 용지함을 당기고, 아래에 보이는 갭(적색 원)으로 손가락을 삽입하여 페토너 덮개를 엽니다.

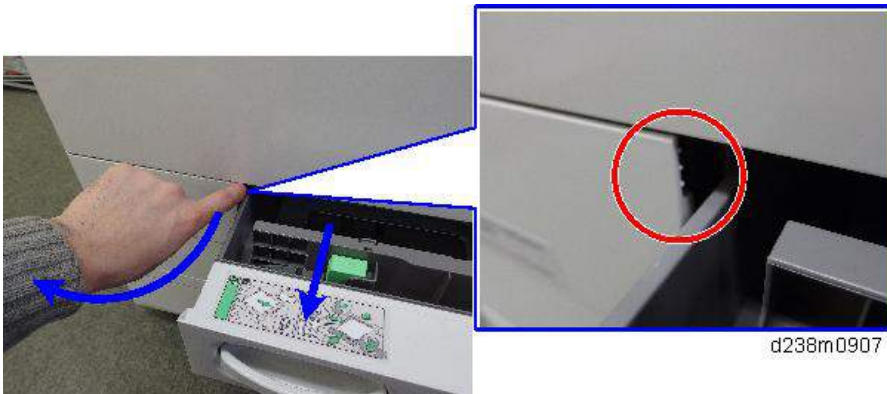

이전 기계의 페토너 덮개(MP C2003/C2503/C2011)는 손가락을 눌러서 개방합니다.

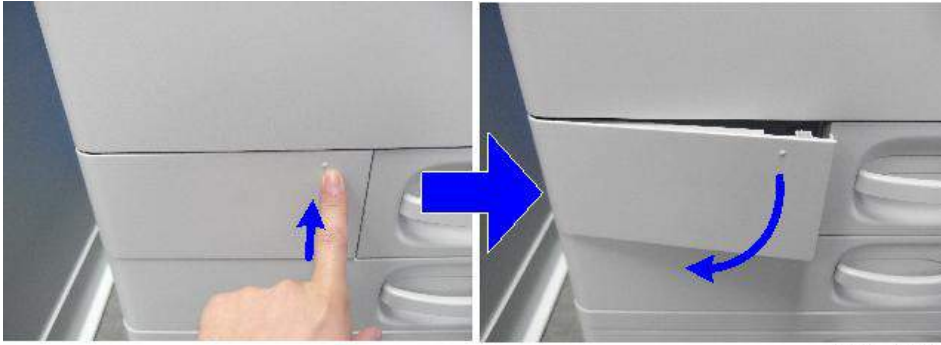

d238m0779

이미지 전송 및 용지 전송

개요

이미지 전송 장치

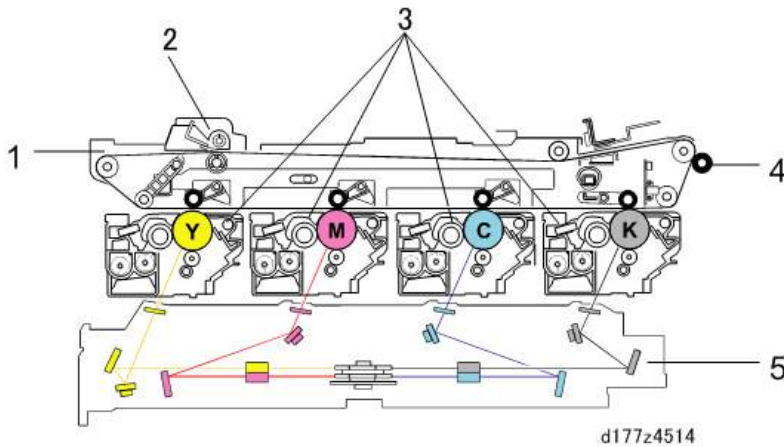

번호	설명	번호	설명
1	이미지 전사 장치	4	용지 전사 롤러
2	이미지 전사 벨트 클리닝 장치	5	레이저 노광 장치
3	PCDU		

용지 전송 장치

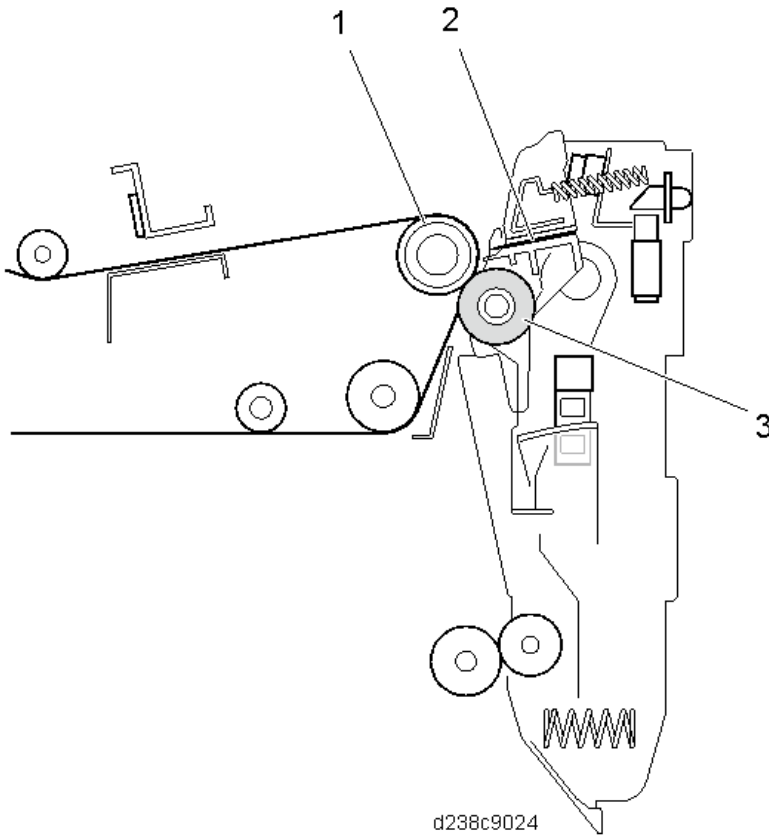

d238c9024

번호	설명	번호	설명
1	ITB 구동 롤러	3	용지 전사 롤러
2	방전 플레이트		

이미지 전송 장치 메커니즘

구동 메커니즘

이미지 전사 벨트는 기어와 ITB 구동 롤러를 통해 "PCU 모터: 블랙/ITB 구동 모터"에 의해 구동됩니다.

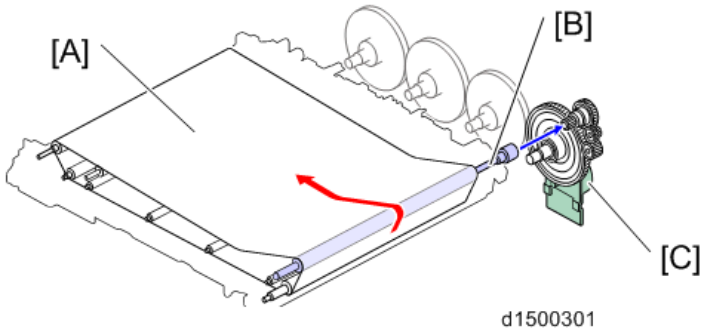

- [A]: 이미지 전송 벨트
- [B]: ITB 구동 롤러
- [C]: PCU 모터: 블랙/ITB 구동 모터

전송 바이어스

이미지 전송 벨트에 대한 바이어스는 전송 전원 팩으로부터 각 색의 이미지 전송 롤러에 적용됩니다.

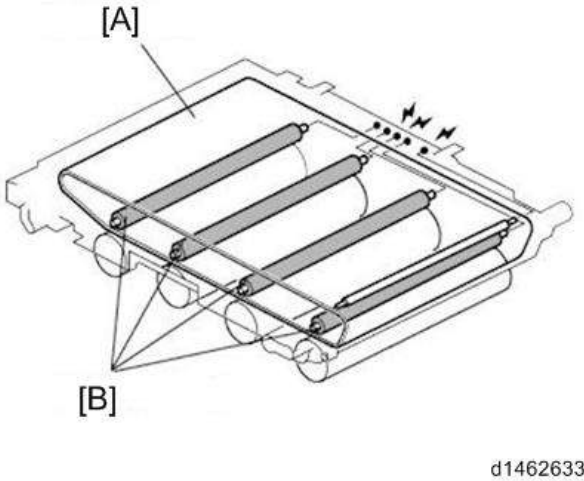

- [A]: 이미지 전송 벨트
 - [B]: 이미지 전송 롤러
- 우측에서 순서대로 5개의 스프링(양면 장치)이 "C(시안), 2차 전사, BK(블랙), Y(노란색) 및 M(마젠타)" 전송 바이어스 단자로 구성되어 있습니다.

ITB 접촉 및 분리

컬러 감광 드럼의 조기 열화를 방지하기 위해 이미지 전사 벨트 장치에 단색 인쇄 중에 접촉/분리 메커니즘이 제공되고, 컬러 감광 드럼에서 이미지 전사 벨트의 분리로 제어됩니다.

이미지 전송 벨트 장치의 접촉/분리는 ITB 접촉 및 분리 모터에서 기어를 통해 수행됩니다 (또한 마젠타 토너 공급 모터로 사용됨). 분리 또는 접촉이 ITB 접촉 또는 분리 센서에서 감지됩니다.

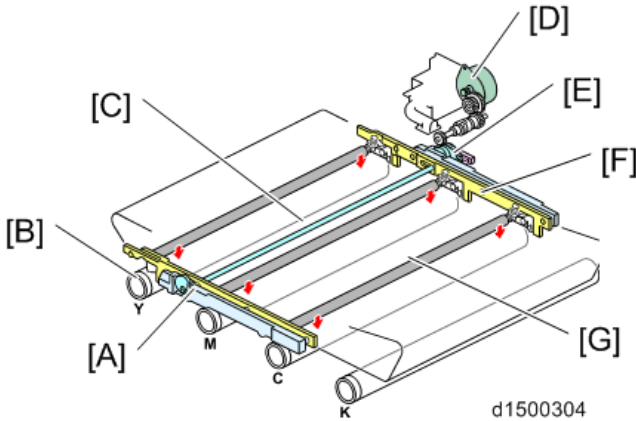

- [A]: 슬라이더
- [B]: 드럼
- [C]: 접촉 및 분리 캠
- [D]: ITB 접촉 및 분리 모터(마젠타 토너 공급 모터로도 사용)
- [E]: ITB 접촉 및 릴리스 센서
- [F]: 가이드
- [G]: 이미지 전사 롤러

이미지 전사 벨트 구동 제어

FG 제어가 수행됩니다(주파수 생성기 제어: 모터 동작의 정밀도 보장)

이미지 전사 순서

이이미징 시퀀스는 Y > M > C > Bk 순서로 배치되며, 시안은 마젠타 상단에 배치되며, 이는 짙은 청색을 인쇄할 때 이미지 블러링과 이미지 적색화에 대한 내성을 증가시키고 이미지 품질을 향상시킵니다.

이미지 전사 벨트 청소 메커니즘

이미지 전사 클리닝은 클리닝 블레이드에 의해 수행됩니다(카운터 방식).

기계 폭의 소형화로 인해, 클리닝 장치는 이미지 전사 장치의 상부에 설치됩니다. 따라서, 클리닝 장치를 교체하기 위해, 이미지 전송 장치를 빼내고 전환한 후 교체되어야 합니다.

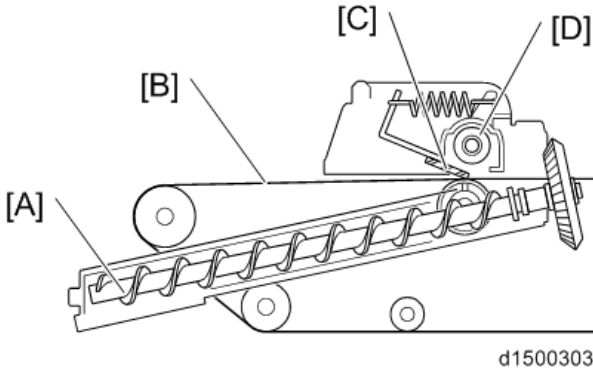

- [A]: 토너 수집 코일
- [B]: 이미지 전사 벨트
- [C]: 이미지 전사 클리닝 블레이드
- [D]: 토너 수집 코일

용지 전송 장치 메커니즘

용지 전송 메커니즘

바이어스는 이미지 전사 벨트상의 이미지를 용지로 전송하기 위해 ITB 구동 롤러에 적용됩니다(반발 전송). 이미지 전사 롤러와 토너 이미지 사이에 용지가 없을 때, 이 방법은 용지 조절에 의해 영향을 쉽게 받지 않습니다.

또한, 용지 전송 장치의 정전기 제거기에 의해 용지에 토너의 흡착을 용이하게 합니다(전하가 전용되지 않음).

PTR(용지 전송 롤러) 구동

용지 전송 롤러의 회전은 ITB 구동 롤러를 따릅니다.

PTR(용지 전송 롤러) 접촉 및 분리

용지 전송 롤러가 이미지 전사 벨트와 영구적으로 접촉하는 경우, 이미지 전송 벨트의 토너는 롤러로 이동하며, 용지 표면의 아래를 오염시키므로, 용지 전송 롤러는 프로세스 제어 또는 MUSIC 제어 중 분리됩니다(실시간 프로세스 제어 중에는 분리되지 않음).

용지 전송 롤러의 분리는 ITB 장치 조인트를 통해 용지 전송 접촉 모터의 구동력을 전달함으로써 달성됩니다.

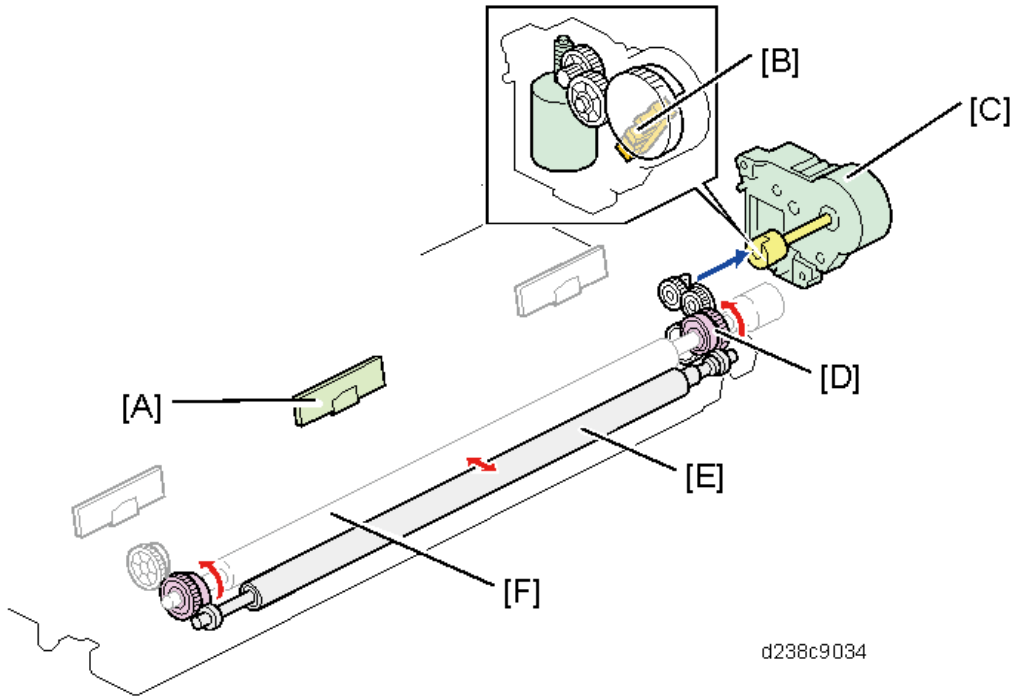

7

- [A]: TM/ID 센서(중앙)
- [B]: 용지 전송 롤러 HP 센서
- [C]: 용지 전송 접촉 및 해제 모터
- [D]: 캠
- [E]: 용지 전송 롤러
- [F]: ITB 구동 롤러

분리

용지 분리를 달성하기 위해, 용지 이송 롤러와 화상 전사 벨트를 분리하는 곡률 분리법을 채택합니다.

TM/ID 센서

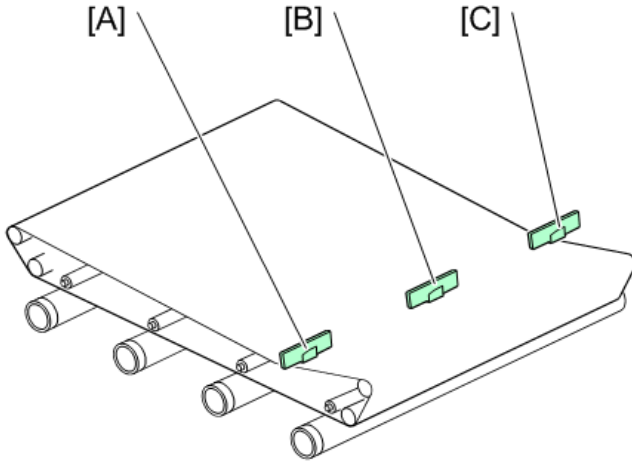

d1500305

- [A]: TM/ID 센서(전면)
- [B]: TM/ID 센서(중앙)
- [C]: TM/ID 센서(후면)

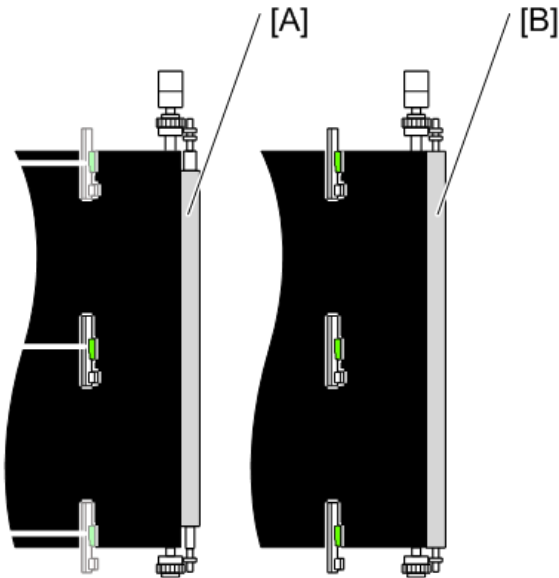

d1500308

- [A]: 영지 전송 롤러(표준 롤러)
- [B]: 용지 전송 롤러(이미지 사용 영역 확장 장치 유형 M19)

이미지 가능 확장 장치(316mm)가 장착된 경우, 여백세어 316mm 폭 인쇄가 실시간 프로세스 제어 대신에 수행됩니다.

용지 공급/전송 섹션

개요

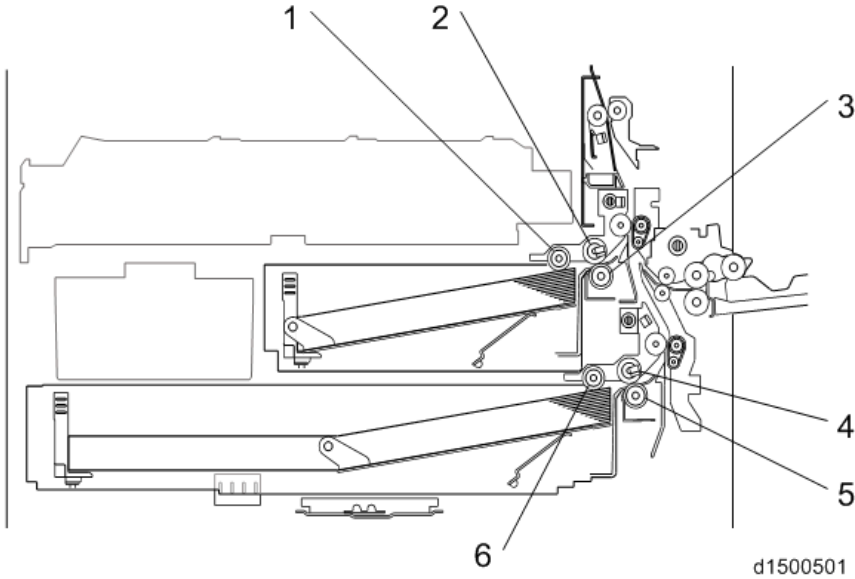

7

번호	설명	번호	설명
1	픽업 롤러(1차 용지함)	4	급지 롤러(2차 용지함)
2	급지 롤러(1차 용지함)	5	마찰 롤러(2차 용지함)
3	마찰 롤러(1차 용지함)	6	픽업 롤러(2차 용지함)

이 기계에서, RF 급지 장치가 채용되었고, 급지 롤러, 마찰 롤러와 픽업 롤러는 내구성 롤러입니다.

급지 / 전송 부품

급지함은 2개의 장치, 즉 주 이중 용지함 및 수동 급지함으로 구성됩니다. 고정 용지함으로 1차 용지함, 그리고 범용 용지함으로 2차 용지함을 사용하여, 공간 절약형 2단계의 공급이 활성화됩니다.

용지함	용지 크기	용지 로딩 매수	해당 용지 두께
1차 용지함	A4 가로 - A5 가로	550매	60 ~ 300 g/m ²
2차 용지함	SRA3 - 엽서	550매	60 ~ 300 g/m ²
수동 급지함	SRA3 - 엽서	100매	60 ~ 300 g/m ²
양면 장치	SRA3 - A6 초상화	인터리브	60 ~ 169 g/m ²

용지함 바닥판 리프트

급지함이 기계에 설치되면, 용지함의 후면 설정 스위치를 켜면, 용지함 설정을 감지합니다. 용지함 이면의 축과 리프트 모터 사이의 커플링이 결합되면, 용지 바닥판이 들어 올려집니다. 용지함 바닥판은 용지 표면이 픽업 롤러를 위로 밀 때까지 올라가고, 상한 센서는 꺼지고 (중단됨), 기계는 용지 급지 대기 모드가 됩니다. 용지함을 제거하면 커플링이 분리되고 바닥판이 아래로 이동합니다. 그러면 커플링이 홈 (Home) 위치로 되돌아갈 때까지 리프트 모터가 회전합니다.

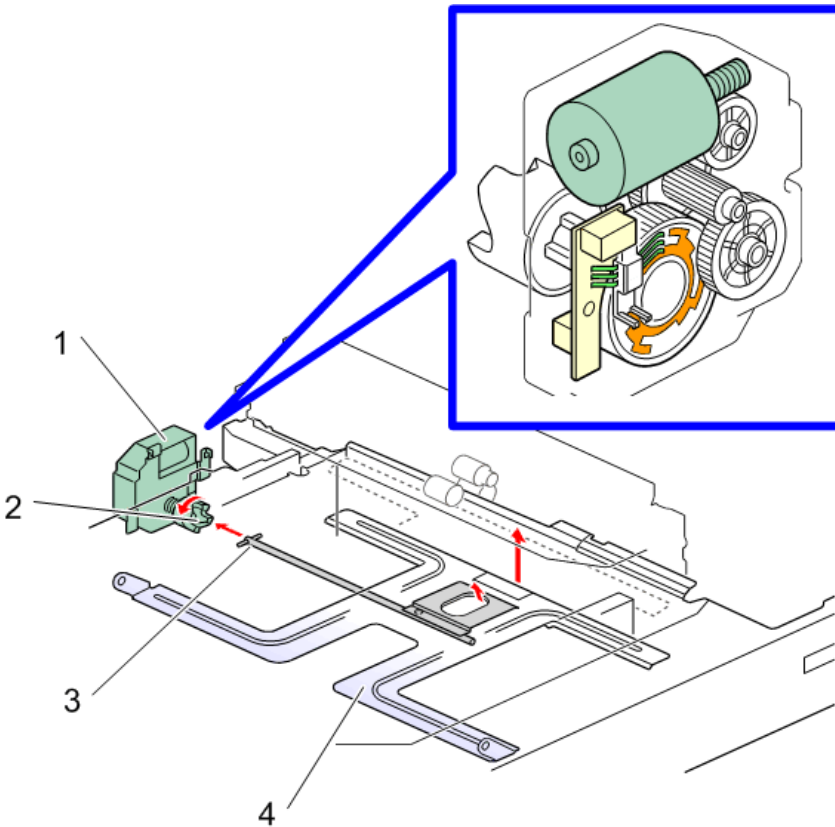

d1462611

번호	설명	번호	설명
1	리프트 모터	3	용지함 후면 축
2	연결 장치	4	용지함 바닥판

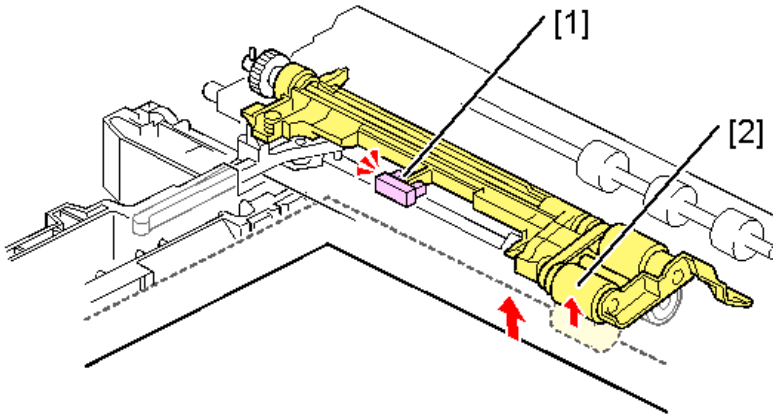

d238c9035

번호	설명	번호	설명
1	상한 리미트 센서	2	픽업 롤러

용지 급지 메커니즘

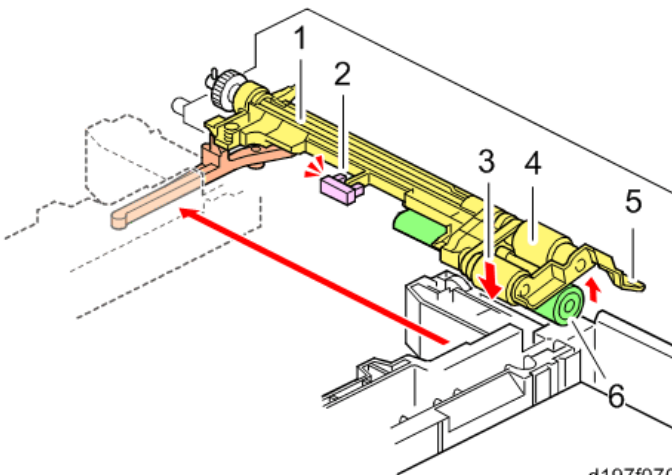

d197f0705

번호	설명	번호	설명
1	픽업 압	4	급지 롤러
2	상한 리미트 센서	5	급지 가이드
3	픽업 롤러	6	마찰 롤러

급지 장치는 RF 시스템을 채택합니다.

기존의 FRR 시스템에서는, 한번에 2장의 전송이 분리 롤러의 역회전으로 방지되지만, RF 시스템에서는, 용지 분리가 토크 리미터를 포함하는 분리 롤러의 저항에 의해 지원됩니다 (역구동이 수행되지 않습니다).

급지함이 기계에 설치되면, 압착 해제 레버가 눌러져서, 마찰 롤러가 급지 롤러와 접촉하고, 픽업 롤러가 용지 상단과 접촉합니다(용지의 잔류를 방지하기 위해, 급지함을 빼 내면, 압이 복구되며, 롤러 접촉이 해제됩니다).

용지함 바닥판이 올라가면, 기계는 전원 대기 모드로 들어갑니다. 급지 모터가 켜지면, 롤러가 회전하여 용지가 공급됩니다.

용지 가이드와 롤러 클립 링을 통한 롤러 홀더 기능. 롤러 홀더는 용지의 와인딩을 방지합니다.

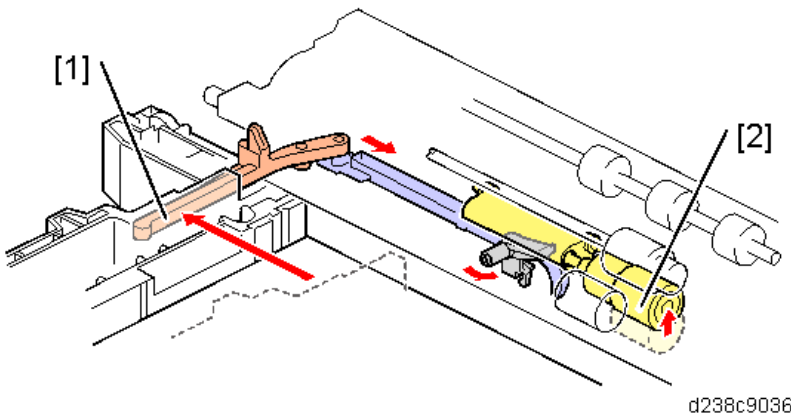

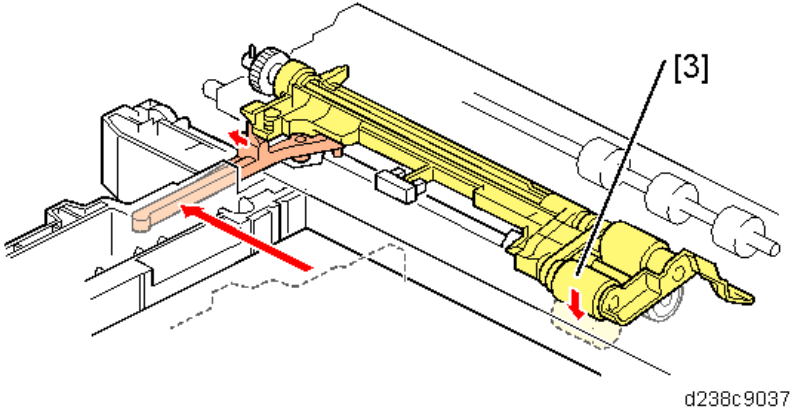

번호	설명	번호	설명
1	가압 해제 레버	3	픽업 롤러
2	마찰 롤러		

7

용지 급지 이송 메커니즘

이 기계에서 용지 갭을 일정하기 유지하기 위해 급지 롤러 켜기/끄기를 전환하여 급지 타이밍을 조정합니다.

1. 급지 모터가 켜지고, 첫 용지가 공급됩니다.
2. 첫 번째 용지의 뒤쪽 가장자리가 급지 롤러를 지나면 용지 급지 모터가 꺼집니다.
3. 첫 번째 용지가 다음 단계 이송 롤러에 의해 소정의 거리로 공급되면, 급지 모터가 용지의 두 번째 용지를 공급하기 위해 켜집니다.

용지 크기 검출(1차 급지함)

세트 감지에 의해서만 크기를 감지할 수 없습니다.

- 1차 용지함 설정:
A4 LEF, LT LEF, B5 LEF, 및 A5 LEF(UP 모드로 선택, 기본값은 A4 LEF입니다)

용지 크기 감지(2차 급지함)

말단 펜스 연동 회전 감지판은 4개 위치 푸시 스위치에 의해 패턴을 인식하는 자동 감지 시스템입니다.

노브 1, 2, 3, 4의 검출 패턴을 검출하여 크기를 감지합니다. 용지 세트는 다른 스위치에 의해 감지됩니다.

패턴이 변경된 경우, "MFP 용지함 크기 자동 감지" 제어가 연속적으로 수행됩니다.

용지 크기가 사용자 설정에 의해 수동으로 선택되는 경우, 자동 크기 감지는 무시됩니다.

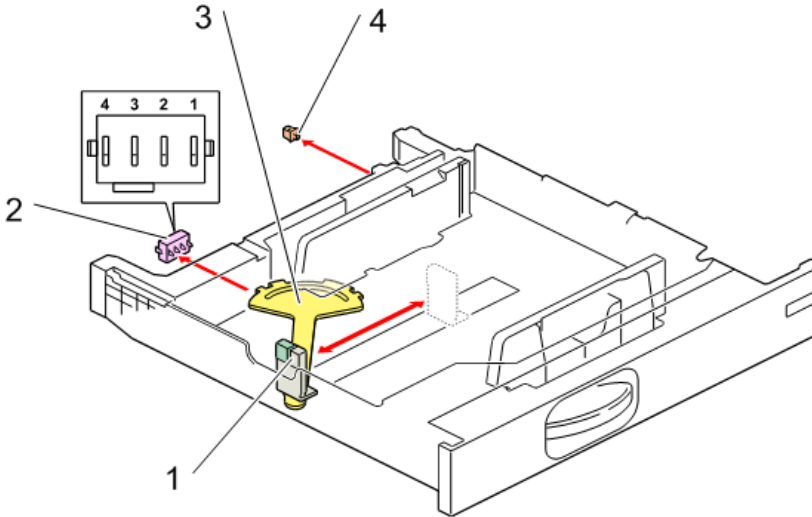

d1359620

번호	설명	번호	설명
1	말단 가로막	3	크기 감지 액추에이터
2	용지 크기 전환	4	용지함 설정 스위치

2차 용지함 감지 크기:

SRA3, A3, B4, A4 SEF, LT SEF, B5 SEF, A4 LEF, B5 LEF, 및 A5 LEF

2차 용지함 크기 감지 패턴:

크기	손잡이			
	4	3	2	1
SRA3(12"×18")	1	0	1	0
A3 (DLT)	0	1	0	0
B4(LG)	0	0	1	1
	0	1	1	1

크기	손잡이			
	4	3	2	1
A4 초상화	1	1	1	0
LT 초상화	1	1	0	0
B5 초상화	1	0	0	0
A4 풍경(LT 풍경)	0	0	0	1
B5 풍경(Exe 풍경)	0	0	1	0
A5 풍경	0	1	0	1

* "0"은 켜짐(푸시), "1"은 꺼짐.

* 괄호 안의 수치는 SP 모드로 전환할 수 있는 자동 용지 크기 전환입니다(SP 설정의 경우 "SP 모드(용지 공급 전송):" SP5-181-002 ~ 006 참조).

* SRA3=320×450mm(12.6"×17.7")

* Exe LEF=10.5"×7.25"

* 상기 이외의 패턴이 감지되면 공백이이 제어판에 표시됩니다.

용지 잔량 감지

리프트 모터가 회전할 때, 모터에 내장된 잔여 용지 센서 1,2[A]가 켜지거나(차단되지 않음) 또는 꺼집니다(차단됨). 급지함에 남아있는 용지가 두 센서의 ON/OFF의 조합에 의해 검출됩니다.

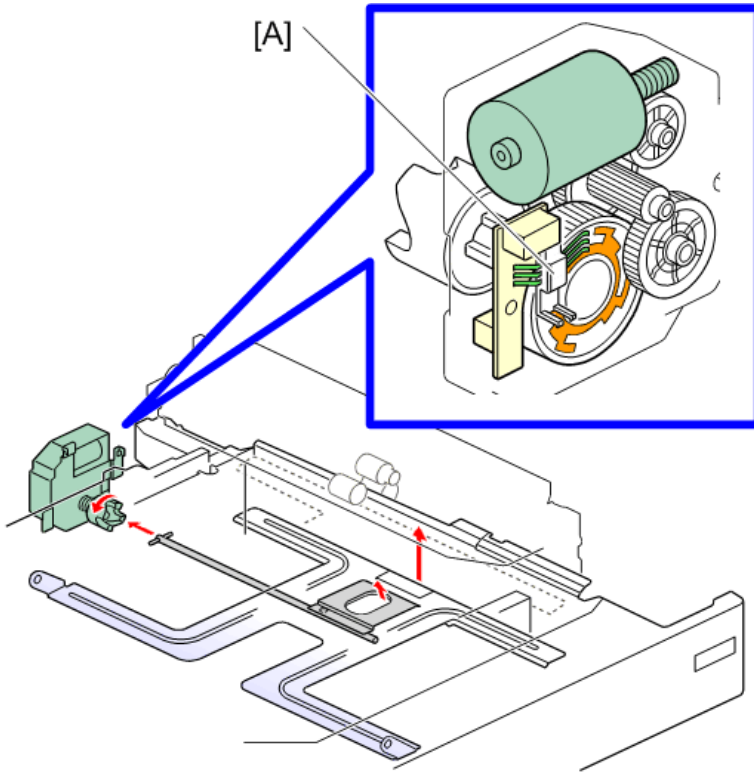

d1462629

다음과 같은 4가지의 잔여 용지 감지 수준이 있습니다.

잔여 용지 상태	100%	70%	30%	10%
잔여 용지 상태 센서 1	ON	OFF	OFF	ON
잔여 용지 상태 센서 2	ON	ON	OFF	OFF
제어 패널 용지 잔량 표시	Bar 4	Bar 3	Bar 2	Bar 1

용지 없음 감지

급지함에 더 이상의 용지가 없으면, 바닥판에 있는 용지 말단 필러의 선단은 바닥판으로 빠지고, 용지 말단 필러 후단의 용지 말단 센서가 켜집니다(패스).

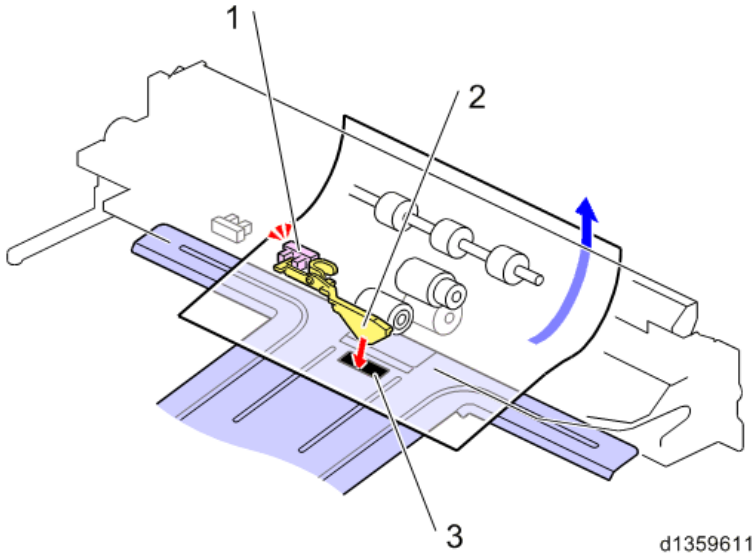

번호	설명	번호	설명
1	용지 없음 센서	3	노치
2	용지 없음 감지기		

급지 구동

1차/2차 픽업 롤러 및 1차/2차 급지 롤러는 급지 모터에 의해 구동됩니다. 1차/2차 분리 롤러는 전송 모터에 의해 구동됩니다.

수동 이송 롤러는 수동/양면 모터에 의해 구동되고, 정합 롤러는 정합 모터에 의해 구동됩니다.

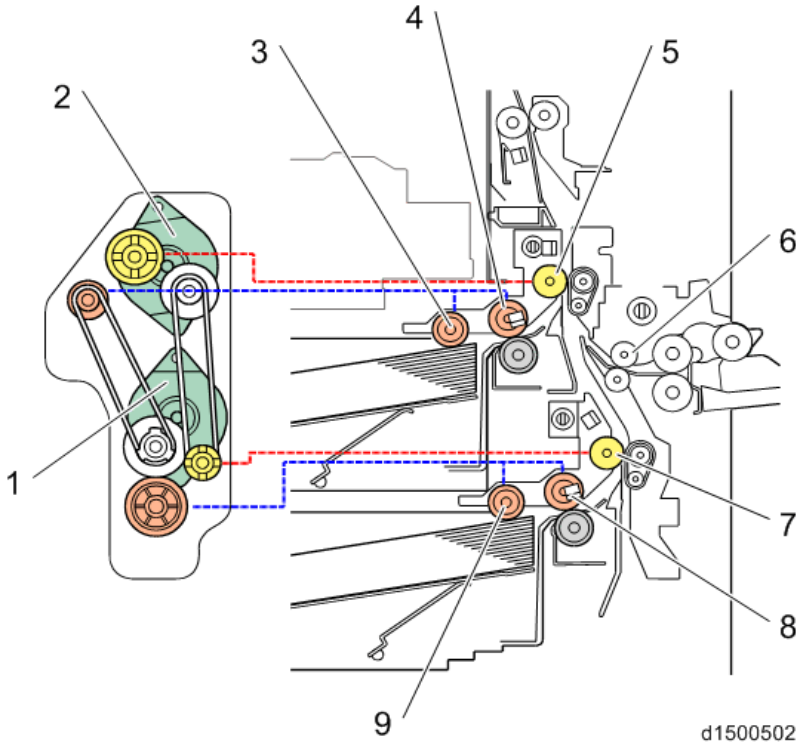

번호	설명	번호	설명
1	용지 급지 모터	6	수동급지 이송 롤러
2	이송 모터	7	이송 롤러(2차 용지함)
3	픽업 롤러(1차 용지함)	8	급지 롤러(2차 용지함)
4	급지 롤러(1차 용지함)	9	픽업 롤러(2차 용지함)
5	이송 롤러(1차 용지함)		

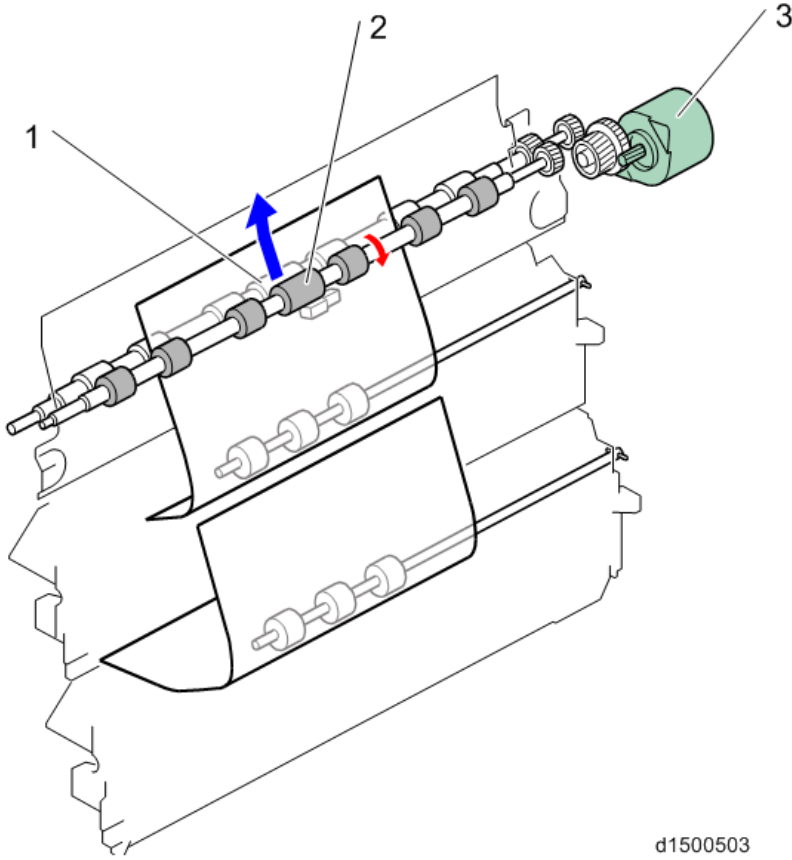

d1500503

번호	설명	번호	설명
1	정합 롤러(피동)	3	정합 모터
2	정합 롤러(구동)		

용지 먼지 제거 메커니즘

정합 메커니즘은 피동 롤러(레진)와 접촉하는 용지 제거 마일러를 사용하여 종이 조각을 제거합니다. 용지 제거 마일러에 의해 제거되는 종이 스크랩은 용지 먼지 용기에 수집됩니다.

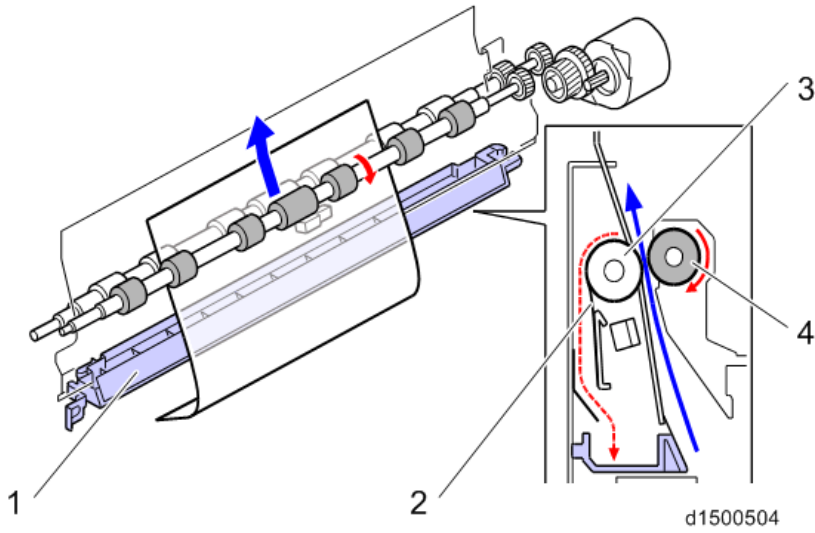

번호	설명	번호	설명
1	용지 더스트 컨테이너	3	정합 롤러(피동)
2	용지 먼지 제거 마일러	4	정합 롤러(구동)

수동급지 섹션

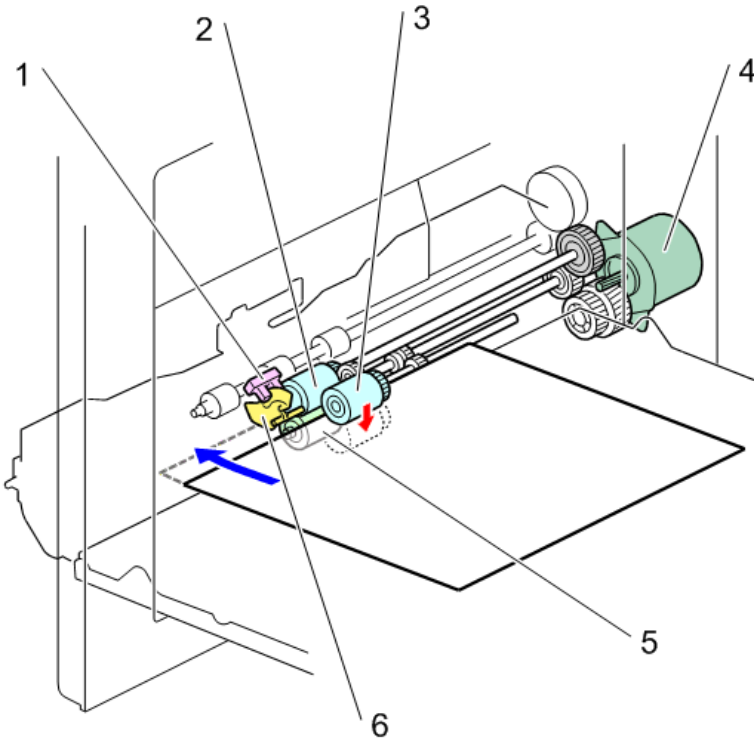

d1500505

번호	설명	번호	설명
1	수동 급지 레버 말단 센서	4	수동/양면 모터
2	수동 급지 롤러	5	수동/역전 롤러
3	수동급지 픽업 롤러	6	용지 감지 필러

수동 급지 / 분리 메커니즘

수동 급지 메커니즘은 FRR 시스템을 채택합니다. 수동 급지 장치는 급지 롤러, 반전 롤러 및 픽업 롤러를 포함합니다.

급지 용지함이 선택되어 기계가 가동되면, 수동 픽업 솔레노이드는 꺼지고, 용지는 수동/양면 모터(CCW)에 의해 공급됩니다.

대기 모드에서, 수동 픽업 롤러가 용지 표면과 접촉하지 않습니다. 이는 급지함과 반대입니다.

수동급지 용지 크기 감지

용지 크기 폭 검지는 수동 폭 센서(로터리 스위치)에 의해 수행됩니다.

수동 급지 크기 스위치에는 수동 급지 테이블의 측면 펜스와 함께 회전하는 회전판이 있으며, 용지 크기를 검출합니다.

용지 가로/세로는 길이 센서에 의해 결정됩니다.

수동 용지 길이 센서[B]에 대한 두 개의 필러[A]가 긴 용지를 수동 트레이 확장 장치를 철수하지 않고 설치된 경우 용지의 뒷면에 부동에 의한 용지 길이의 오감지를 방지하기 위해 용지함의 후면에 추가되었습니다.

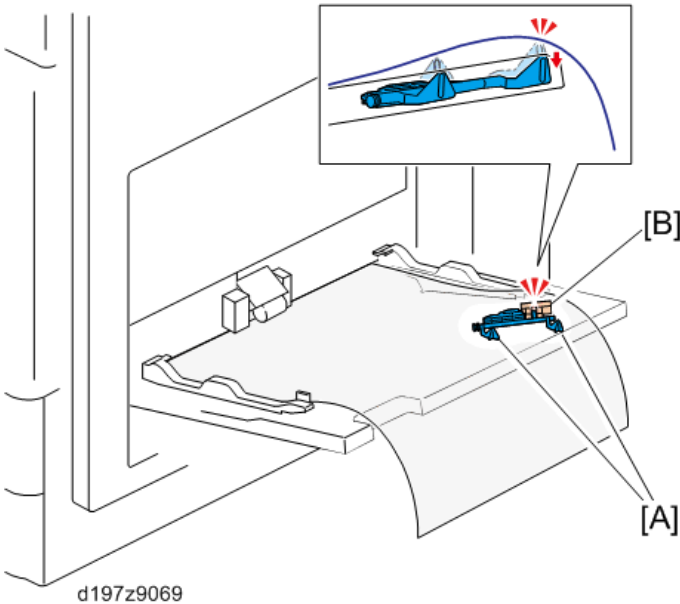

수동급지 말단 감지

수동 급지 말단을 감지하기 위해, 용지 감지 필러와 수동 급지 말단 센서가 공급됩니다.

용지가 설치되면, 수동 급지 말단 센서가 켜지고(중단), 용지가 감지됩니다.

용지가 없을 때, 감지 필러가 수동 급지 테이블의 구멍에 들어가고, 수동 급지 말단 센서가 꺼지며(패스), 용지 말단이 감지됩니다.

수동 급지 피더 구동

급지 롤러, 반전 롤러, 픽업 롤러는 수동/양면 급지 모터에 의해 구동됩니다.

양면 섹션

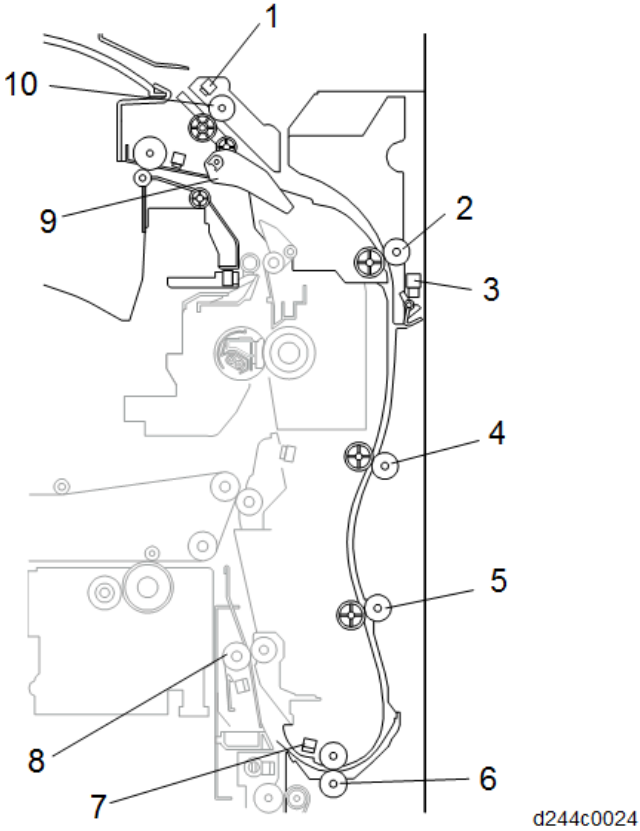

번호	설명	번호	설명
1	반전 센서	6	양면 배출 롤러
2	양면 진입 롤러 1	7	양면 배출 센서
3	양면 진입 센서	8	정합 롤러
4	양면 진입 롤러 2	9	용지 배출 접합 게이트
5	양면 이송 롤러	10	역행식 롤러

전송 반전 메커니즘

용지가 접합 게이트를 통과하고, 양면 장치 통과 역회전 센서 및 역회전 롤러로 공급됩니다.

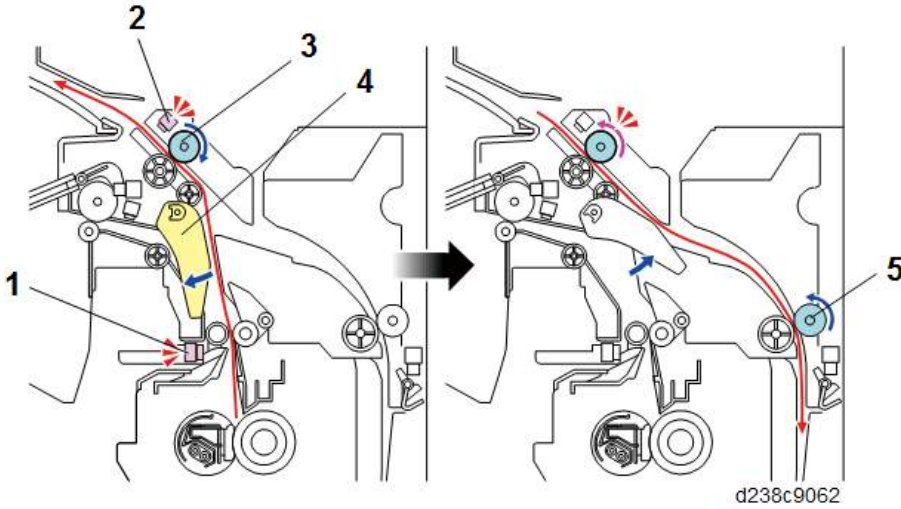

번호	설명	번호	설명
1	정착배출 센서	4	용지 배출 접합 게이트
2	반전 센서	5	양면 진입 롤러 1
3	역행식 롤러		

양면 구동

롤러는 다음 모터에 의해 구동됩니다:

롤러	구동원
역행식 롤러	반전 모터
양면 진입 롤러 1	양면 진입 모터
양면 진입 롤러 2	양면 진입 모터
양면 이송 롤러	수동/양면 모터
양면 배출 롤러	수동/양면 모터

인터리브 메커니즘

양면 장치는 전체 양면 복사 시간을 단축하기 위해 인터리빙을 수행합니다.

주 기계에서 용지 배출

길이	인터리브 수
216 mm 미만	3
216-432 mm	2
432-457.2 mm	1

주 기계에서 단일 용지함 배출

길이	인터리브 수
216 mm 미만	2
216-432 mm	1

• 3매 인터리브

1매 표면 아래 -> 2매 표면 아래 -> 3매 표면 아래 -> 1매 표면 위 -> 4매 표면 아래 -> 2매 표면 위

• 2매 인터리브

1매 표면 아래 -> 2매 표면 아래 -> 1매 표면 위 -> 3매 표면 아래 -> 2매 표면 위 -> 4매 표면 아래

3매 인터리브

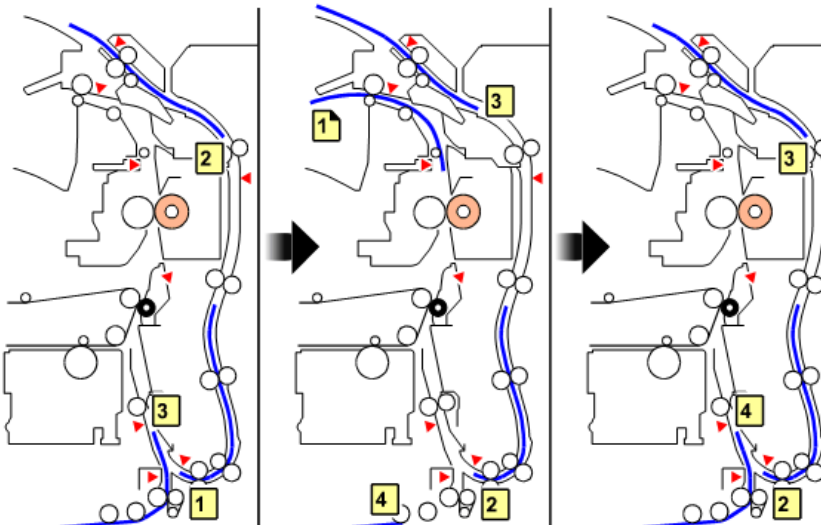

d1500804

용지 배출 장치

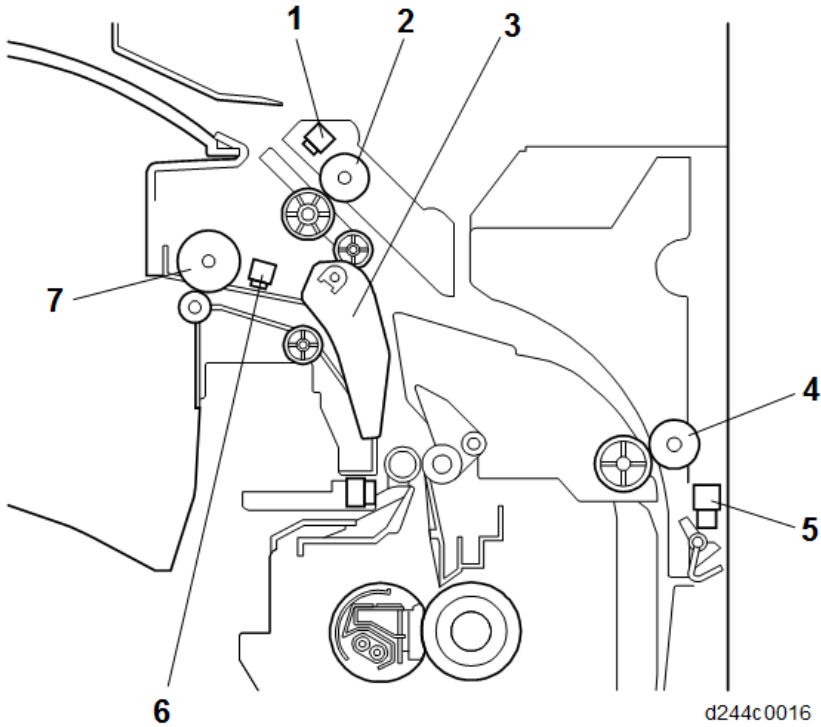

7

번호	설명	번호	설명
1	반전 센서	5	양면 진입 센서
2	역행식 롤러	6	용지 배출 센서
3	용지 배출 접합 게이트	7	배지 롤러
4	양면 진입 롤러 1		

전달 위치 변경

정착 장치에서 공급된 용지는 "용지 배출/중계 장치" 방향 또는 "양면 장치/단일 용지함" 방향에 있는 접합 게이트로 변경됩니다.

기계 용지 배출/중계 장치 방향

1. 접합 센서가 켜집니다.
2. 용지 배출/가압 해제 모터가 켜집니다(CCW).

3. 용지 뒤쪽 가장자리가 용지 배출 롤러를 빠져 나갈 때 용지 배출/가압 해제 모터가 꺼집니다.

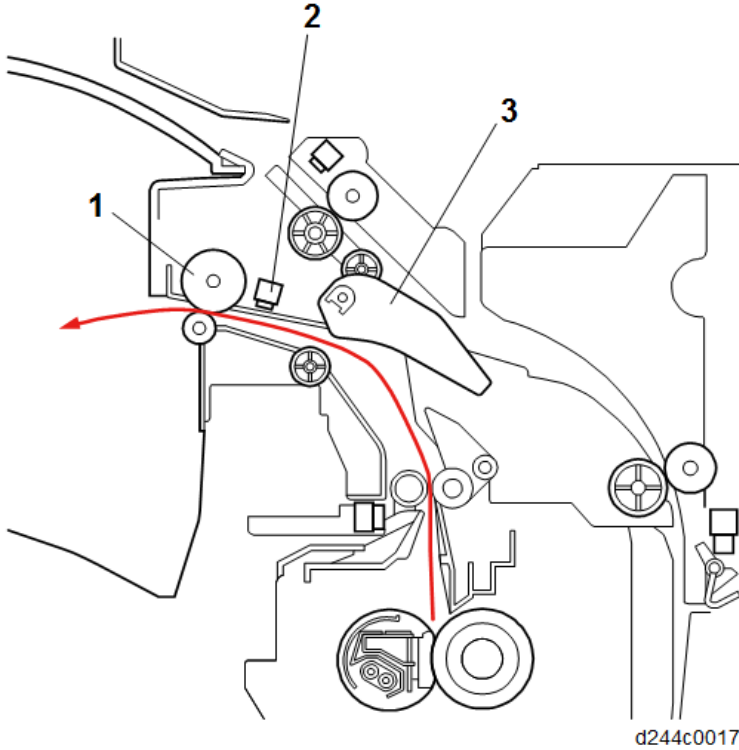

번호	설명
1	배지 롤러
2	용지 배출 센서
3	용지 배출 접합 게이트

양면 장치/단일 용지함 방향

1. 정합 센서가 켜집니다.
2. 역방향 모터가 켜집니다(시계 반대 방향).
3. 용지의 앞쪽 가장자리가 용지 배출 접합 게이트에 도달하기 전에 접합 게이트가 양면 장치/단일 용지함 방향으로 이동합니다.
* 게이트가 양면 장치/단일 용지함 방향에 있는 경우, 게이트가 변경되지 않습니다.
4. 용지를 반전하기 전에, 용지 배출 솔레노이드가 꺼집니다.

5. 용지 뒤쪽 가장자리가 역방향 롤러를 빠져 나갈 때 역방향 모터가 꺼집니다.

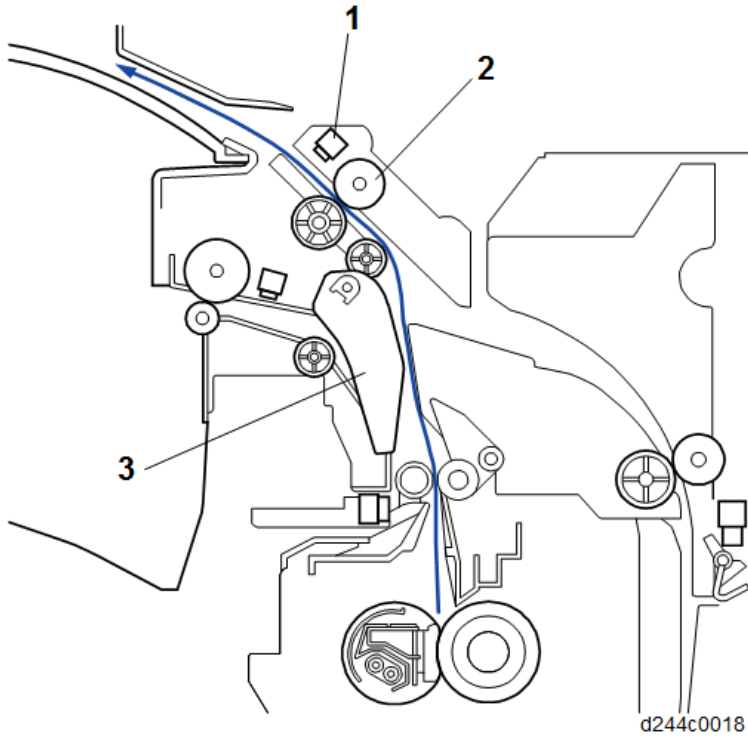

번호	설명
1	반전 센서
2	역행식 롤러
3	용지 배출 접합 게이트

용지 배출 풀/ 용지 배출 걸림 감지

용지 배출구 풀 감지

이 기계에는 용지 배출 풀 센서가 없습니다.

용지 배출 걸림 감지

용지 배출 걸림이 용지 배출 센서에 의해 감지됩니다.

구동/센서 레이아웃

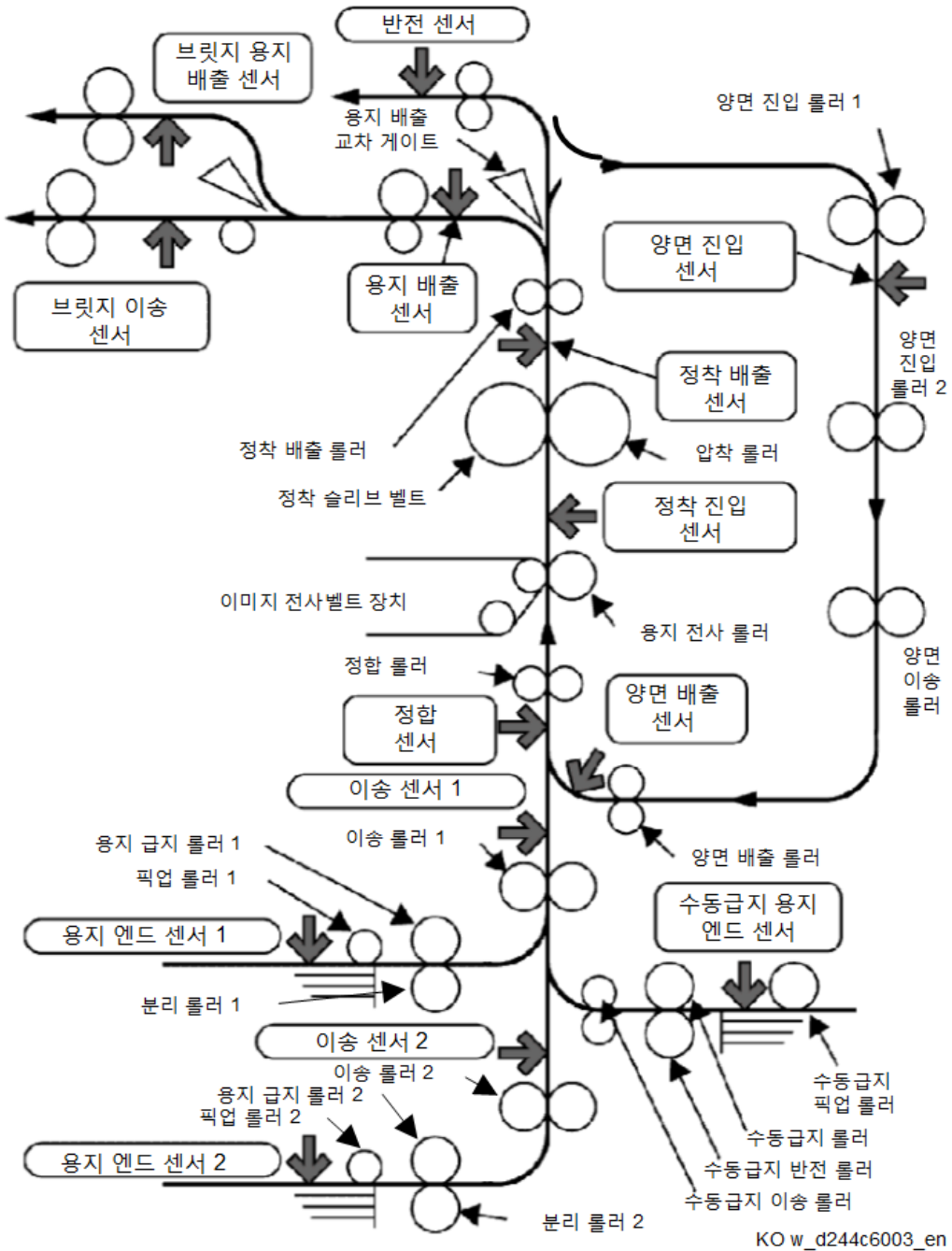

전송 롤러 구동 소스

출력	구동 소스
픽업 롤러 1	용지 급지 모터
급지 롤러 1	
픽업 롤러 2	
급지 롤러 2	
이송 롤러 1	이송 모터
이송 롤러 2	
정합 롤러	정합 모터
배지 롤러	용지 배출 / 압력 해제 모터
역행식 롤러	반전 모터
양면 진입 롤러 1	양면 진입 모터
양면 진입 롤러 2	
양면 이송 롤러	수동/양면 모터
양면 배출 롤러	
수동급지 전송 롤러	
수동급지 픽업 롤러	
수동 급지 롤러	
수동 반전 롤러	
ITB 구동 롤러(벨트)	ITB 구동 모터
용지 전사 롤러	ITB 구동 롤러(이미지 전사 벨트의 회전을 따름)
정착 구동 롤러	정착 모터

게이트/픽업 암 구동 소스

출력	구동 소스	기본 위치	애플리케이션
1차 용지함 픽업 롤러	용지 급지 모터	OFF 시 가압 접촉	로딩된 용지 접촉 및 해제 변경
2차 용지함 픽업 롤러	용지 급지 모터	OFF 시 가압 접촉	로딩된 용지 접촉 및 해제 변경
용지 배출 접합 게이트	용지 배출 솔레노이드	꺼지면 용지 배출 경로 개방	용지 배출/중계 장치 또는 단일/양면 경로 변경
수동급지 픽업 롤러	수동 급지 픽업 솔레노이드	꺼지면 삭제	로딩된 용지 접촉 및 해제 변경

중간 롤러 전송 경로

거리 단위: mm

Md	발신	수신	거리
1차 용지 급지함	픽업 롤러 1	급지 롤러 1	30.0
	급지 롤러 1	이송 롤러 1	43.0
2차 용지 급지함	픽업 롤러 2	급지 롤러 2	30.0
	급지 롤러 2	이송 롤러 2	43.0
	이송 롤러 2	이송 롤러 1	96.9
정합	이송 롤러 1	정합 롤러	86.8
	정합 롤러	용지 전송 롤러(이미지 전송 위치)	95.5
정착	용지 전사 롤러(nip)	정착 롤러(nip)	85.0
	정착 롤러(nip)	정착 배출 롤러	55.7
용지 배출	정착 롤러(nip)	배지 롤러	143.6
양방향 분포	정착 롤러(nip)	역행식 롤러	143.6
	역행식 롤러	양면 진입 롤러 1	131.3

Md	발신	수신	거리
양면 재급지	양면 진입 롤러 1	양면 진입 롤러 2	120.4
	양면 진입 롤러 2	양면 이송 롤러	90.9
	양면 이송 롤러	양면 배출 롤러	110.2
	양면 배출 롤러	정합 롤러	94.7
수동 급지	수동급지 픽업 롤러	수동 급지 롤러	30.0
	수동 급지 롤러	수동급지 이송 롤러	24.5
	수동급지 이송 롤러	1차 전송 롤러	56.0

센서 위치

거리 단위: mm

Md	발신	수신	거리
1차 용지 급지함	이송 롤러 1	이송 센서 1	16.8
2차 용지 급지함	이송 롤러 2	이송 센서 2	24.3
	이송 센서 2	이송 센서 1	88.7
정합	정합 센서	정합 롤러	17.2
용지 배출	용지 배출 센서	배지 롤러	17.0
양방향 분포	역행식 롤러	반전 센서	14.0
양면	양면 진입 롤러	양면 진입 센서	25.0
	양면 배출 롤러	양면 배출 센서	15.0
단일 용지함	반전 센서	단일 용지 배출 롤러	-

용지 배출 피동 롤러 및 용지 지원 가이드

용지 배출 피동 롤러

표준 용지 배출 피동 롤러[B]는 드럼형이며, 종이에 강성을 추가하여 주 기계 배출함의 적재 성능을 향상시킵니다. 그러나 용지가 너무 강성인 경우, 내부 주변 장치에 접촉될 때 선택적인 용지 경로로 진입하면서 걸릴 수 있습니다. 따라서, 평면형 피동 롤러[A]가 용지를 이송할 때 강성을 감소시키는 데 사용됩니다.

다음 옵션은 평면형 피동 롤러를 사용합니다.

- 내부 피니셔 SR3130
- 중계 장치 BU3070
- 내부 피니셔 SR3180
- 측면 용지함 유형 M3

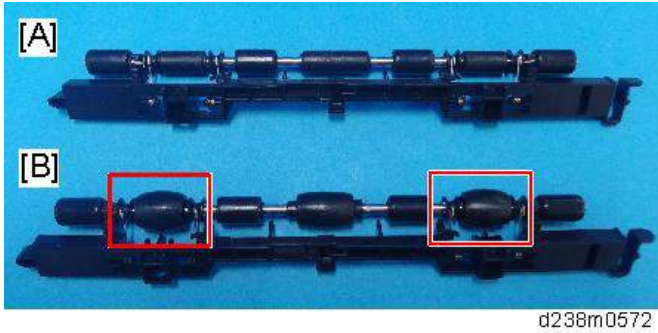

용지 지지 가이드

용지가 기계의 용지 배출 부위에서 내부 배출 주변 장치에 전달될 때 용지 걸림을 방지하기 위해, 용지 지지 가이드[C](주변 장치와 함께 공급됨)를 부착합니다.

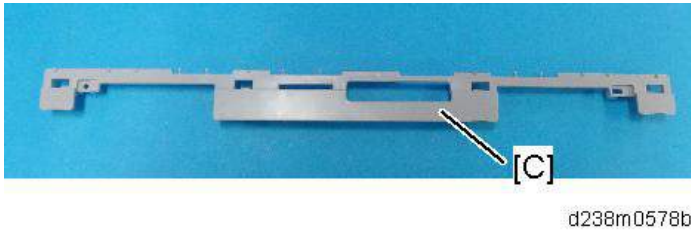

용지함의 주름 제거

A3보다 큰 용지가 설정되면, 용지의 말단에 주름이 나타날 수 있습니다. 이에 대한 대책으로, 이전의 시스템에서는 L자형 금속판[B]을 사용했습니다.



이 시스템에서는 최종 사용자도 사용할 수 있는 지지 구성품[A] 및 데칼이 부착됩니다.

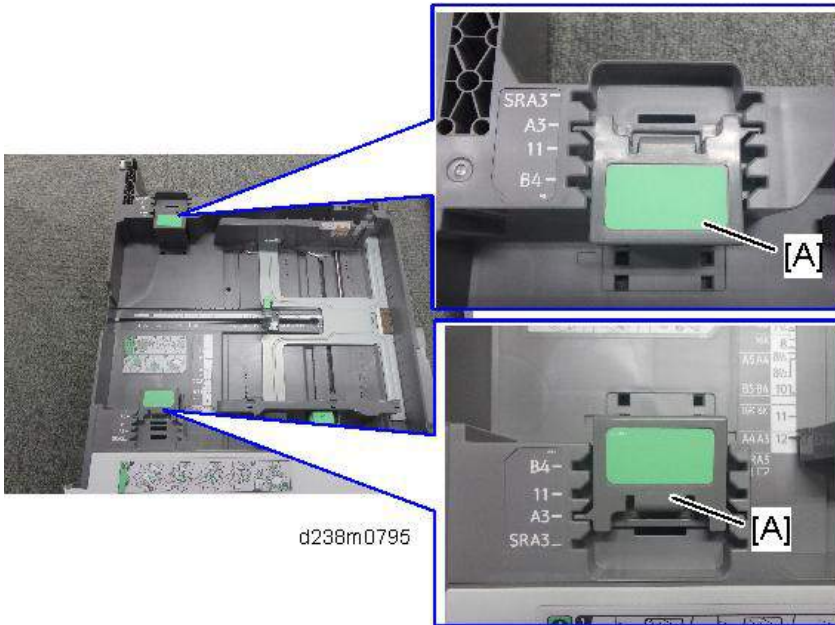

d238m0795

소형 용지의 경우, 용지가 가볍기 때문에 측면 펜스[B]가 효율적입니다. 그러나 A3보다 큰 용지는 스티커에 의해 지시된 위치에 설정되어야 합니다.

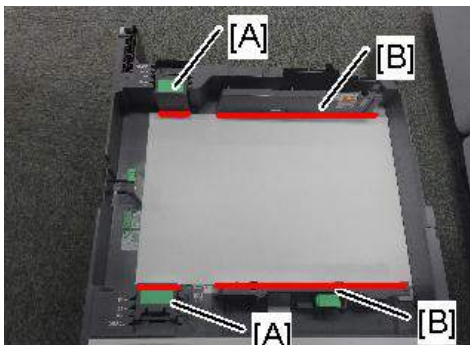

d238m0796

용지함 2, 급지 장치 PB3220/PB3210(D787), 및 급지 장치 PB3150(D694)도 구성품을 지원하기 위해 L자형 시트 금속으로 변경됩니다.

출고 시 기본값:

- 용지함 2: A3(NA에 대해서만 11인치)
- 옵션 용지함: 모든 영역에 대한 A3

정착

개요

이 기계는 QSU 정착 시스템을 채용하며, 이 경우 램프는 슬리브 벨트 가열을 위해 빛을 방출합니다.

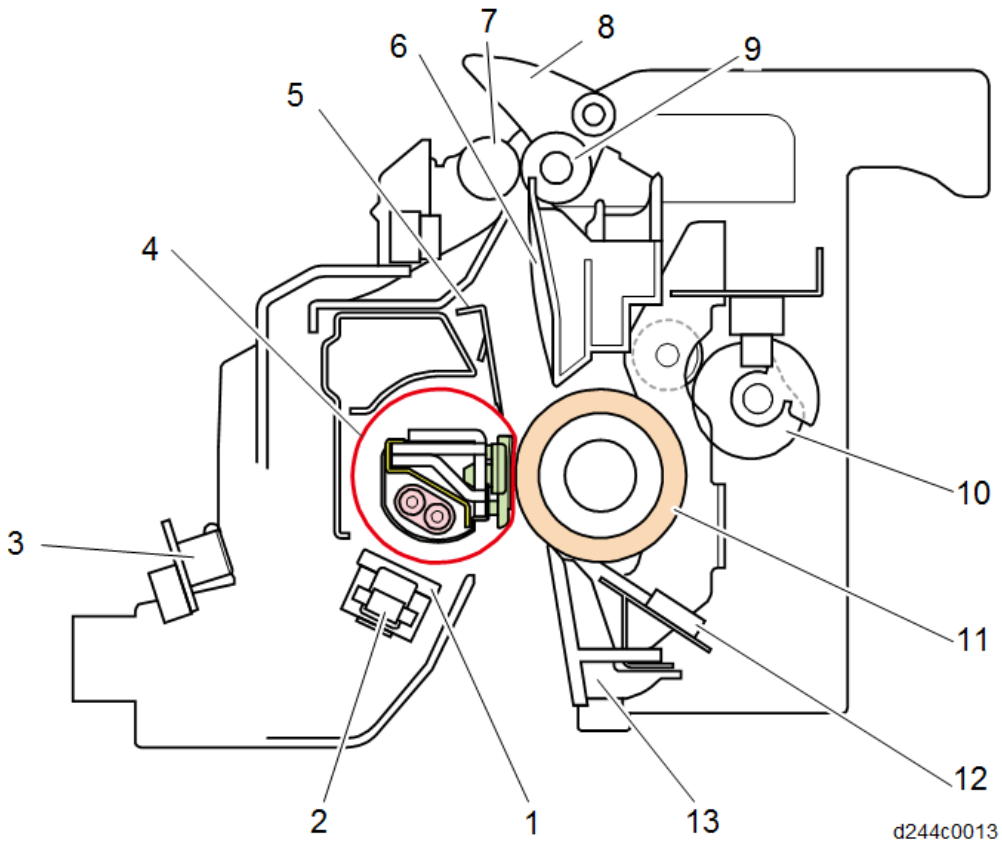

d244c0013

번호	설명	번호	설명
1	정착 슬리브 서모스텝	8	정착 접합 게이트
2	비접촉식 서미스터	9	정착 배출 롤러(구동)
3	열전대	10	가압 롤러 구동 캠
4	정착 슬리브 벨트	11	가압 롤러

번호	설명	번호	설명
5	스트리퍼 플레이트	12	압력 롤러 서미스터: 중앙, 가장자리, 그리고 풀 블리드 가장자리
6	정착 배출 가이드 플레이트	13	정착 진입 가이드 플레이트
7	정착 배출 롤러(피동)		

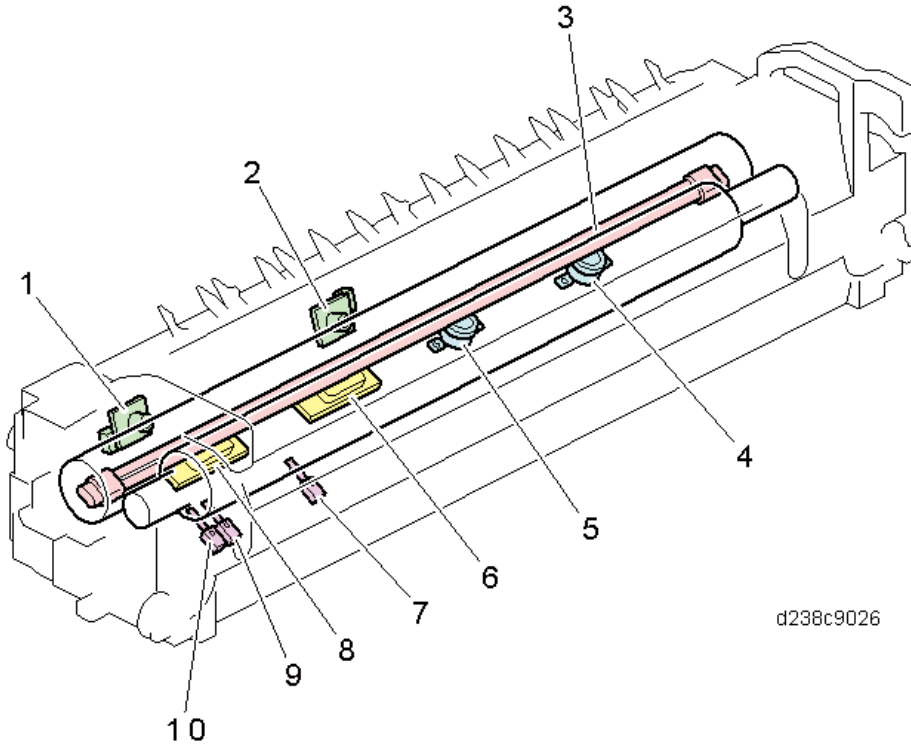

d238c9026

번호	설명	번호	설명
1	열전대(가장자리)	6	비접촉식 서미스터(중앙)
2	열전대(중앙)	7	가압 롤러 서미스터(중앙)
3	정착 램프	8	비접촉식 서미스터(가장자리)
4	정착 슬리브 서모스텝(가장자리)	9	가압 롤러 서미스터(모서리)
5	정착 슬리브 서모스텝(중앙)	10	가압 롤러 서미스터(풀-블리드 가장자리)

메커니즘

정착 시스템

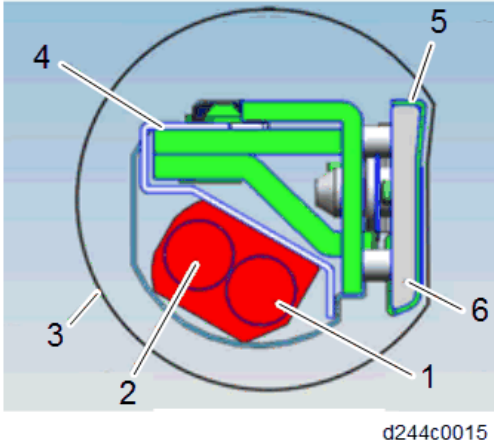

번호	설명	번호	설명
1	정착 램프(중앙)	4	리플렉터
2	정착 램프(가장자리)	5	열전도판
3	정착 슬리브 벨트	6	니프 패드

E-QSU(강화된 빠른 시작) 정착

이 정착 장치는 열전도판을 정착 nip의 압력 패드에 첨가하고, 차광판 제어를 삭제 하였습니다.

35 cpm 이하 모델은 소량의 열이 필요하므로, 가장자리와 중심에서의 열전도판에 의해 온도를 제어합니다.

온도를 균일하게 하도록 nip에 있는 열전도판(압력 패드의 표면에)는 정착 슬리브 벨트의 전면 및 후방 사이의 온도 편차를 분산시킵니다.

정착 슬리브 벨트는 가압 롤러의 드래그 회전에 의해 구동되고, 용지에 토너를 고정하는 가압 롤러에 대한 nip 패드를 가압합니다.

정착 램프가 정착 슬리브를 가열하고, 그 열이 가압 롤러와의 접촉 지점까지 전달되도록 가열된 벨트 영역이 반시계 방향으로 이동합니다.

램프

두 개의 램프가 있습니다.

램프 전력:

	북미/대만	EU/아시아/중국
중앙	647W	700W
에지	344W	527W

니프 패드

정착 니프를 형성하기 위해 가압 롤러를 가압합니다. 상면은 미끄러운 시트로 덮여 있습니다.

리플렉터

정착 슬리브 벨트에 효율적으로 열을 전송합니다.

플렌지

정착 슬리브 벨트의 양단에 위치하고 있습니다. 이 장치는 벨트의 형태를 유지합니다.

열전도판

온도를 균일하게 하기 위해 정착 슬리브 벨트의 전방 및 후방 에지 사이에서 온도 편차를 분산시킵니다.

정착 구동

가압 롤러[B]는 정착 모터 [A]에 의해 구동됩니다.

정착 슬리브 벨트[C]는 가압 롤러(드래그 회전)에 의해 구동됩니다.

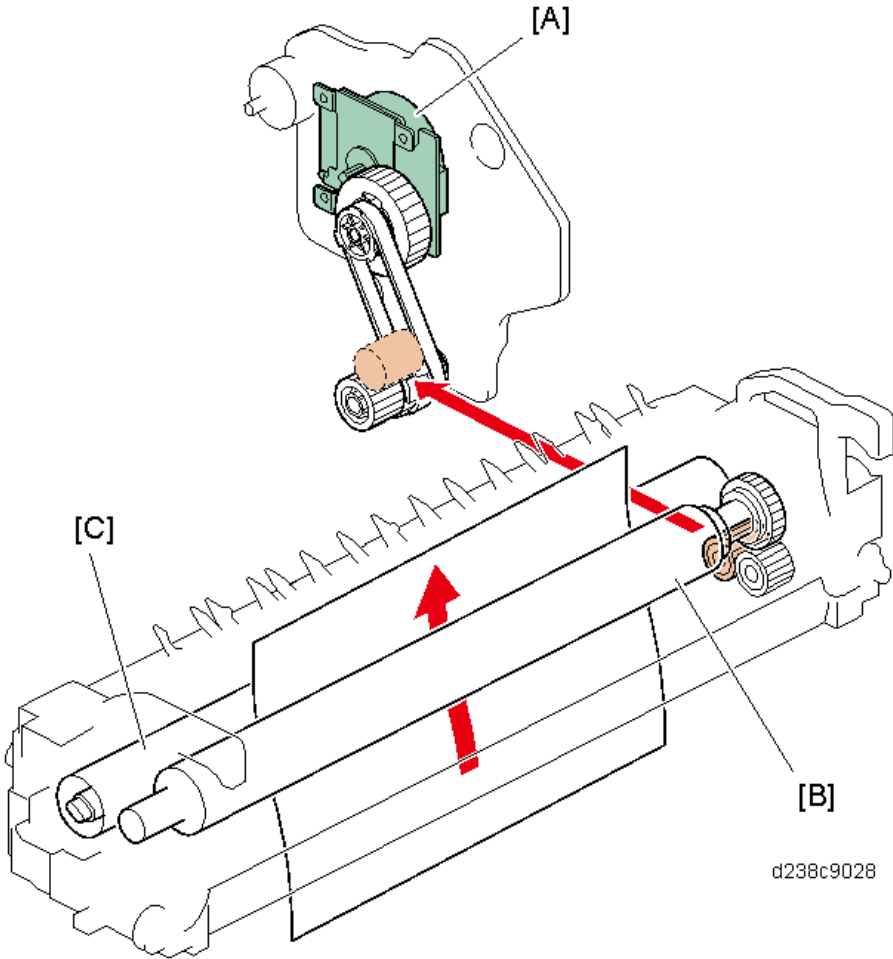

가압 해제 메커니즘

압력 해제 메커니즘은 사용자가 보다 쉽게 정착 장치에서 용지 걸림을 제거하는 데 도움이 됩니다. 가압 레버[C]는 용지 배출/탈압 모터[A]의 구동에 의해 해제되고, 가압 롤러[D]는 정착 슬리브 벨트로부터 분리됩니다.

가압 롤러 HP 센서[E]는 인코더[B]를 검출하고, 가압 롤러의 위치를 결정합니다.

가압 롤러를 교체하고 작업이 완료된 후 3회 연속으로 인코더를 검출하지 않는 경우, SC569-00(용지 배출/압력 해제 모터 에러 감지)가 발생합니다.

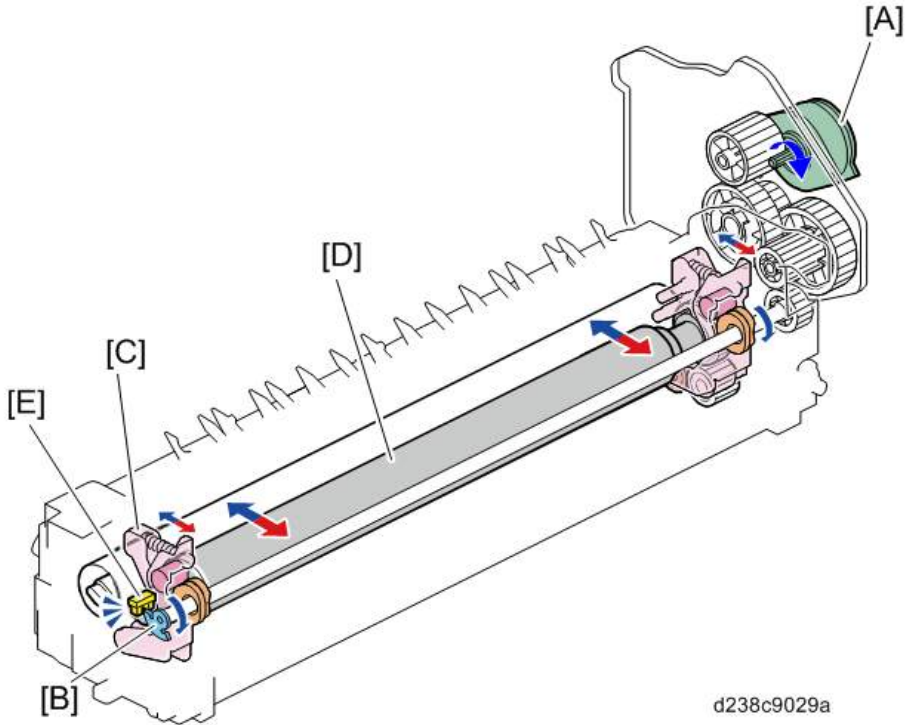

Fusing Temperature Control

예열 모드

전원이 켜진 후 정착 가열이 시작됩니다. 정착 모터가 켜지고, 할로겐 램프에 에너지가 전달되어, 정착 온도가 "재부하 목표 온도"로 증가합니다.

정착 가열이 완료되면, 정착 모터가 켜진 상태로 일정 시간 유지되고, 정착 온도는 "재부하 목표 온도"로 유지됩니다.

대기 모드

다시 정착이 로드된 후, 일정 시간이 경과하면, 할로겐 램프의 전원이 꺼지고, 정착 모터가 꺼집니다. 동시에, 할로겐 램프에 의해 온도는 "대기 목표 온도(SP1-107-001)"로 유지됩니다.

대기 모드에서, 정착 모터는 60초마다 회전합니다.

정착 모터의 동작 간격은 SP1-122-001(대기 회전 설정 회전 간격)에 의해 변경될 수 있지만, 변경은 이미지의 불균일한 광택을 유발할 수 있습니다.

인쇄 대기 모드

대기 모드로 복귀한 후, 할로겐 램프는 다시 충전되어, 정착 온도가 "인쇄 준비 목표 온도"로 상승합니다. 인쇄가 필요하지 않은 경우, 다시 일정 시간이 경과한 후, 기계는 대기 모드로 진입합니다.

복귀 중 대기 모드에서 인쇄가 요구되는 경우, 할로겐 램프가 충전되며, "재부하 후/급지 후 목표 온도"로 정착 온도가 상승하며, 인쇄 작업이 시작됩니다.

CPM 감소 조절

이미지 품질과 시스템 품질을 유지하기 위해, 이 기계는 저온 CPM 모드 및 고온 CPM 모드를 갖고, 사용 상황 및 기계 상태에 따라 3단계 CPM을 구현합니다.

저온 CPM 모드

저온 환경에서, 정착 램프를 유지할 수 없으며 정착 목표 온도를 유지하기 어려울 수 있습니다. 이 문제를 해결하기 위해, 정착 중심 서모파일의 검출 온도를 몇 초마다 판정하고, 검사 시 검출 온도가 임계값 이하이면, CPM은 1레벨로 감소됩니다.

이 저온 CPM 감소는 다음과 같은 3단계로 수행됩니다.

CPM 다운 레벨

모드	레벨
정상 CPM	100%
CPM 다운 1	80%
CPM 다운 2	65%
CPM 다운 3	50%

핫 CPM 모드

예열 시간을 단축하고 TEC 값을 낮추기 위해 이 기계는 열용량이 낮은 정착 장치를 채택했습니다.

이 때문에, 용지가 통과하지 않는 정착 슬리브 벨트의 부품의 온도가 쉽게 증가되며, 용지 폭의 외측이 매우 뜨거워질 수 있습니다. 이러한 과도한 온도 상승으로 인한 벨트의 파손을 방지하기 위해, CPM 다운이 사용 조건에 따라 구현됩니다. CPM 다운은 온도 센서의 검출 온도, 또는 용지 통과 시간에 따라 다음과 같은 3단계로 구현될 수 있습니다.

참고

- 다운 레벨 %는 일반 용지(정상 용지: A4 크기 이하의 용지)가 정상 속도로 SEF를 통과하는 경우에 대한 값입니다. 용지 크기/용지 두께에 따라 약간 차이가 있을 수 있습니다.

CPM 다운 레벨

모드	레벨
정상 CPM	100%
CPM 다운 1	80%
CPM 다운 2	50%
CPM 다운 3	30%

온도 센서를 사용하여 CPM 다운 결정

온도 센서는 소정 간격으로 확인되고, 상기의 임계값 이상으로 검출되면, CPM은 1레벨 감소됩니다.

온도가 높아지는 경향이 있는 지점은 용지 크기에 따라 다르므로 사용되는 센서는 용지 크기에 따라 달라집니다.

용지 너비(길이)	센서 확인
A3/DLT/B4	가압 롤러 서미스터(모서리)
LT/A4	열전대(가장자리)
B5/A5/B6/A6	가압 롤러 서미스터(중앙)

용지 통과 시간을 사용한 CPM 다운 결정

용지 크기에 따라, 센서에 의해 온도가 상승하는 경향이 있는 정착 슬리브 벨트의 지점을 결정하는 것이 가능하지 않을 수 있습니다.

그러므로 시간 조건 또한 CPM 다운을 결정하는 데 사용되며, 용지 통과 시간이 지속적으로 임계값보다 높은 경우 CPM이 1레벨씩 감소됩니다.

(CPM 다운이 시간 조건에 의해 수행될 때, 이후 CPM은 증가하지 않습니다.)

말림 교정 메커니즘

이 기계는 정착 배출구의 말림 감소 메커니즘을 제공합니다.

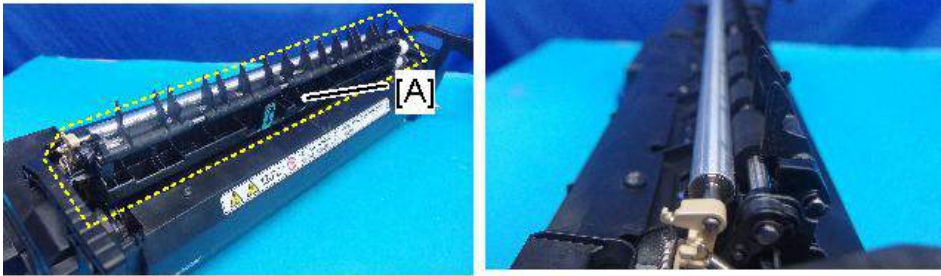

d238m0798

정착기 nip에서 생성된 말림의 반대 방향으로 말거나, 정착 배출 롤러[B], 정착 배출 피동 롤러 [C], 및 정착 접합 게이트[A](정착기 nip 배출구에 위치)를 이용하여 강제로 탄력성을 추가하여 말림을 감소시킵니다.

정착 접합 게이트는 이미지 번짐을 방지하기 위해 양면 인쇄/두꺼운 용지의 경우 후퇴합니다.

Curl correction position

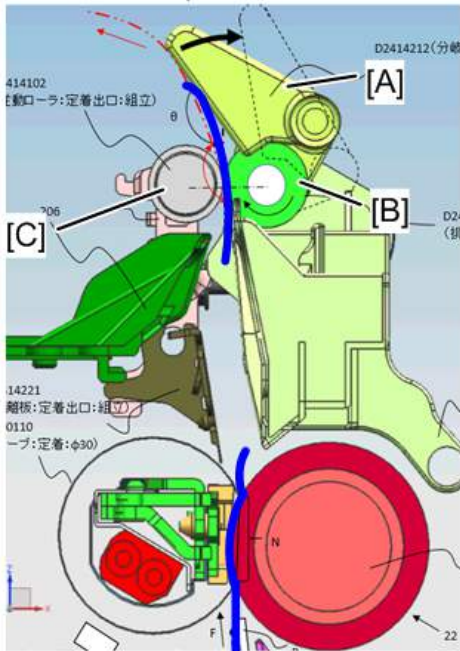

Position for no curl correction

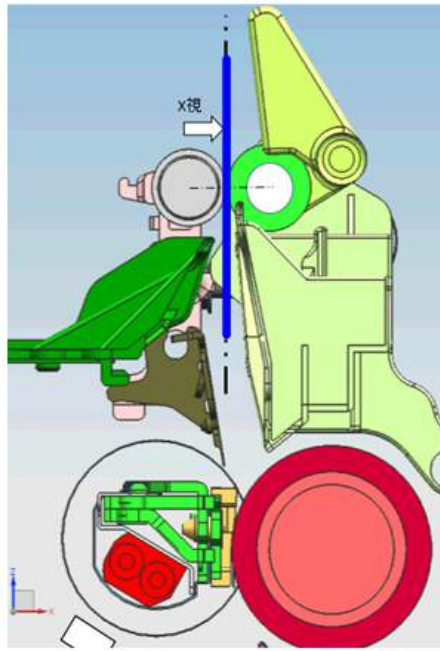

w_d238m0799e

구동장치

정착 접합 게이트[C]는 주 기계부에 있는 정착 배출 구동 솔레노이드[A]를 켜서 암[B]를 통해 회전합니다.

솔레노이드가 켜진 경우, 정착 접합 게이트는 말림 교정 위치에 있지 않습니다.

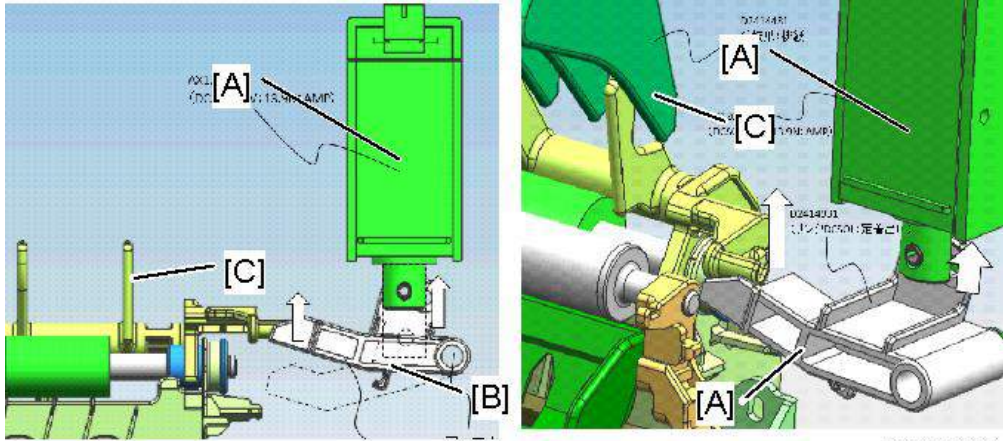

d238m0800

슬레노이드가 꺼진 경우, 스프링[A]에 의해 연속 말림 교정 위치에 배치됩니다.

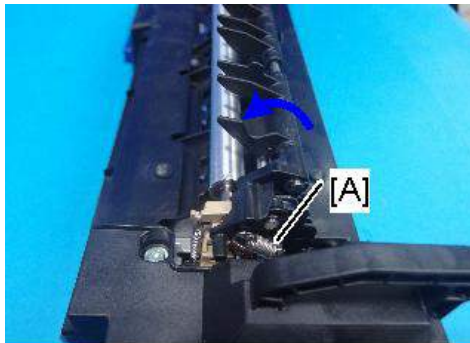

d238m0801

프린트 모드에 따라 말림 교정 가능

얇은 인쇄 또는 두꺼운 용지를 사용하는 경우, 정착 접합 게이트는 화상 번짐을 방지하기 위해 후퇴합니다.

✓: 말림 교정(단일 인쇄 전용)

-: 말림 교정 없음

	얇은 용지	일반지 1	일반지 2	Middle Thick	두꺼운 용지 1	두꺼운 용지 2	두꺼운 용지 3	두꺼운 용지 4
일반 용지	✓	✓	✓	-	-	-	-	-
재생 용지	✓	✓	✓	-	-	-	-	-
컬러지	✓	✓	✓	-	-	-	-	-
특수지 1	✓	✓	✓	-	-	-	-	-

	얇은 용지	일반지 1	일반지 2	Middle Thick	두꺼운 용지 1	두꺼운 용지 2	두꺼운 용지 3	두꺼운 용지 4
특수지 2	✓	✓	✓	-	-	-	-	-
특수지 3	✓	✓	✓	-	-	-	-	-
레터헤드	✓	✓	✓	-	-	-	-	-
선인쇄지	✓	✓	✓	-	-	-	-	-
본드지	✓	✓	✓	-	-	-	-	-
카드지	✓	✓	✓	-	-	-	-	-
OHP(투명)	-	-	-	-	-	-	-	-
라벨지	✓	✓	✓	-	-	-	-	-
코팅: 매트	-	-	-	-	-	-	-	-
봉투	-	-	-	-	-	-	-	-
코팅: 광택	-	-	-	-	-	-	-	-

SP1-907-096(조작 설정: 정착 배출 SOL 설정)

SP1-907-096을 변경함으로써, 말림 교정 메커니즘이 용지 설정에 상관 없이 사용될 수 있습니다.

정착 배출 구동 솔레노이드가 켜지면, 말림 교정 기능도 켜집니다.

정착 배출 구동 솔레노이드가 꺼지면, 말림 교정 기능도 꺼집니다.

SP 값	말림 보정	
	용지함	수동 급지함
0	정상 작동	
1	정상 작동	항상 꺼짐
2	항상 꺼짐	정상 작동
3	항상 꺼짐	항상 꺼짐
4	정상 작동	항상 켜짐
5	항상 켜짐	정상 작동
6	항상 켜짐	항상 켜짐

양면 인쇄 또는 단일 용지함으로 인쇄하는 경우, 정착 접합 게이트가 이송 경로를 방해하기 때문에 SP 설정에 관계없이 항상 말림 보정이 **꺼짐** 상태입니다.

전기 부품

블록 구성도

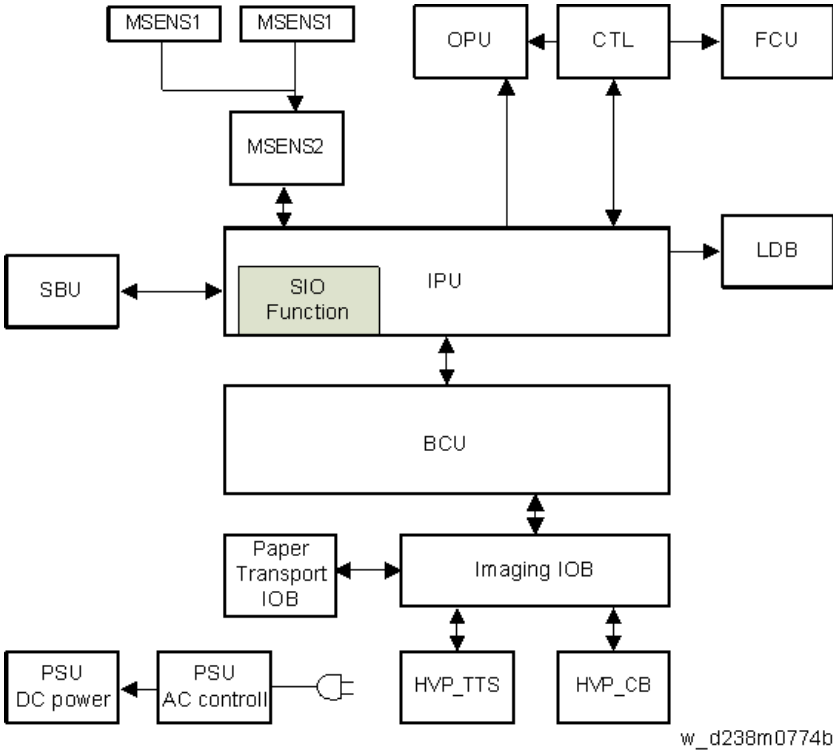

7

보드 개요

컨트롤러

MFP 시스템 전체를 제어합니다. x86CPU CPU, 컨트롤러 ASIC, IO 제어 ASIC, RAM으로 구성되어 있습니다.

SBU

CCD 스캔 이미지의 아날로그 신호 처리 및 AD 이미지 변환을 수행하는 스캐닝 제어 회로입니다.

IPU I/F도 들어있으며 CPU 명령에 따라 스캐너 입출력 신호를 제어합니다.

LDB

범용 드라이버로 LED를 구동하는 LD 제어 회로입니다.

BCU

엔진을 제어합니다.

IPU

디지털 신호 처리.

SIO 기능이 기계에 대한 IPU에 포함되어 있습니다. 따라서 SIO 보드는 제거되었습니다.

SIO 기능

SBU 전력의 생성, 스캐너 내부 센서 I/F, 캐리지 드라이브 스테핑 모터 및 LED 구동을 제어하는 회로.

MSENS1(근접 센서 (인체 감지 센서), MSENS2(근접 센서 (인체 감지 센서) 보드),

근접 센서(인체 감지 센서) 및 근접 센서(인체 감지 센서) 보드가 장착되어 있습니다.

기기 위치의 온도와 사람의 온도 차이를 감지하는 IR 센서에 의해 사람이 감지됩니다.

7

IOB

MFP 엔진 센서, 모터와 솔레노이드를 제어합니다.

FCU

팩스 프로그램을 제어합니다.

OPU

제어 패널을 제어합니다.

HVP(복합 고압 전원 공급장치 TTS/CB)

프로세스 제어를 위해 요구되는 고전압 전력을 생성합니다. 두 개의 장치 즉, 전송(TTS) 및 정전기/현상(CB)으로 구분됩니다.

PSU

AC 전원장치로부터 DC 전원을 발생시키고 이를 각 제어 회로로 공급합니다. 고정 가열기 제어용 A/C 구동 회로가 포함되어 있습니다

스캐너, PCDU, 및 급지함에 대한 결로 방지 히터

회로 구성

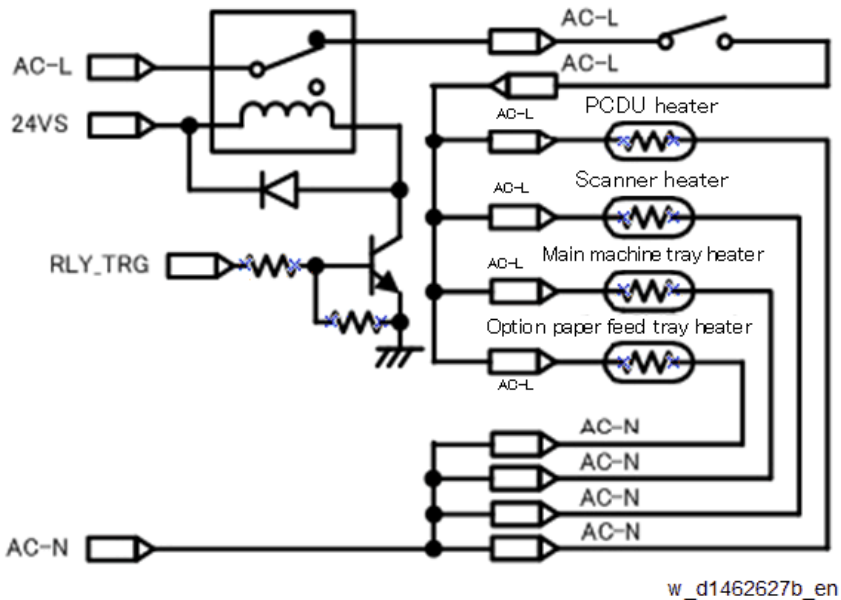

스캐너 및 PCDU에 대한 결로 방지 가열기의 전원 회로는 급지 가열기의 스위치에 연결됩니다. 따라서 급지함 가열기 전원이 꺼지면 모든 가열기도 꺼집니다. 또한 최대 전력을 초과하지 않도록 인쇄 중 동작을 제어합니다.

기기가 대기 모드에 있는 경우 히터의 작동은 SP5-805-001(결로 방지 히터 OFF/ON)에 의해 제어됩니다.

히터	SP5-805-001	플러그인	에너지 절약	대기	인쇄
- 스캐너 히터	OFF(0)	ON	ON	OFF	OFF
- PCDU 가열기 - 본체 용지함 히터 - 옵션 급지함 히터	ON(1)			ON	

외부 덮개/공기 흐름(팬 제어)

개요

이미징 시스템(전면)

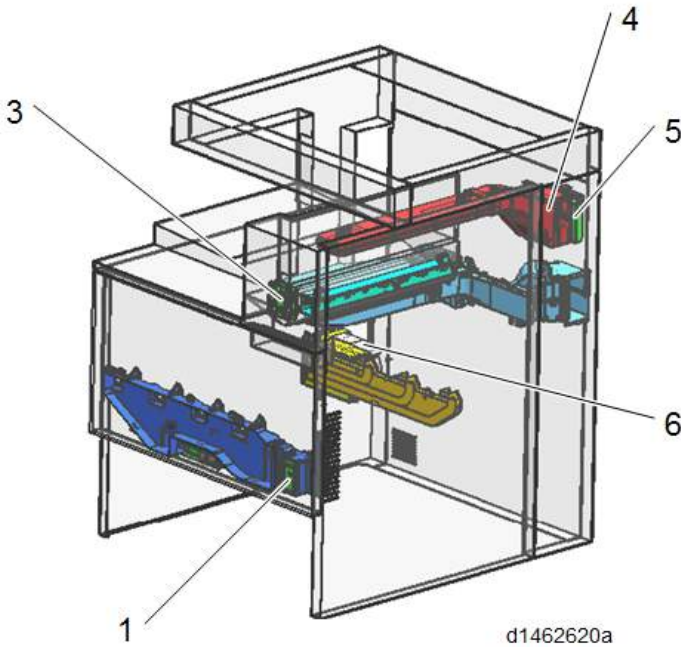

이미징 시스템(후면)

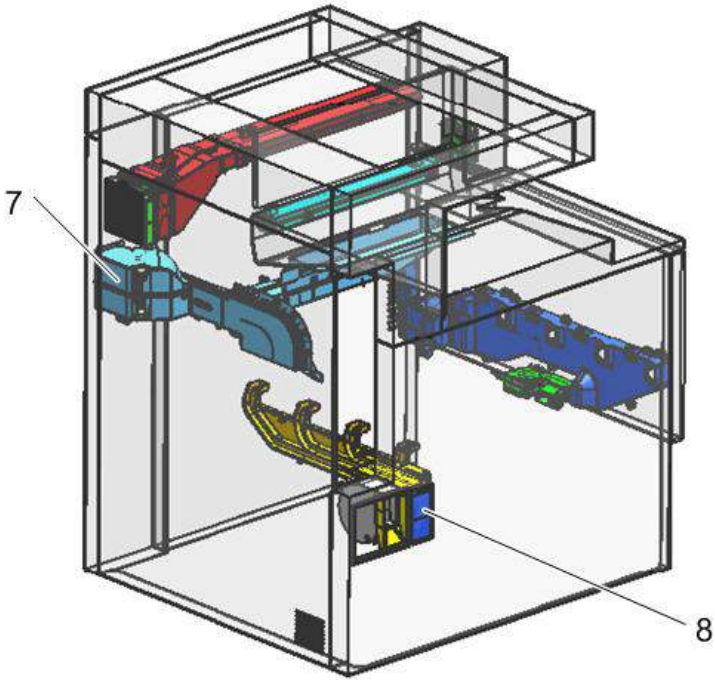

d1462621

전기 시스템

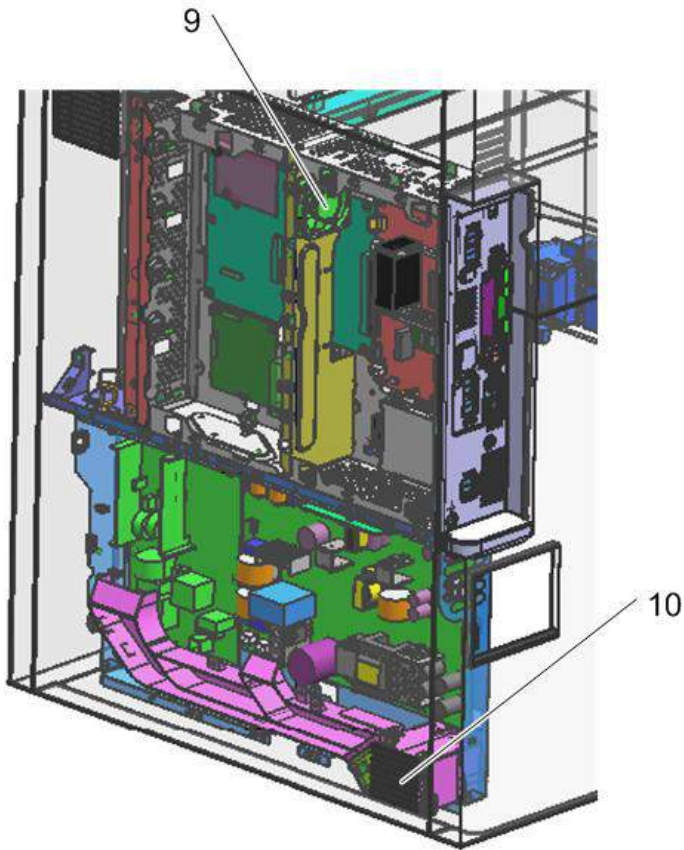

d1462622

번호	부품 명칭
1	현상 흡기팬
3	용지 배출 냉각팬
4	정착 배기팬
5	탈취 필터
6	오존 배기팬
7	토너 공급 냉각팬
8	오존 필터/먼지 필터
9	컨트롤러 상자 냉각팬

번호	부품 명칭
10	PSU 냉각팬

메커니즘

각 팬에 대응하는 덕트를 설치하여, 공기 흐름은 냉각 목표로 효과적으로 제어됩니다. 또한 정숙성 개선과 에너지 절약 효율이 이미징 온도에 따라 팬의 단계적인 조작을 수행함으로써 달성됩니다.

PSU 냉각

PSU 냉각 팬을 통한 공기는 덕트에 의해 냉각 대상으로 유도되고, 효율적으로 냉각됩니다.

토너 공급 부품의 냉각

토너 공급 냉각팬을 통한 공기는 토너통의 주위를 순환하도록 유도되고, 이송 용지함의 측면에서 기기 외부로 배출됩니다. 이를 통해 토너의 용점을 감소시켜 용지 묶음에서 토너통으로 단열을 달성합니다.

7

PCDU 부품의 냉각

전방에 현상 흡기팬과 후면 오존 배기팬으로부터 도입된 공기를 배출하여, 균일한 공기 흐름을 달성하고 효율적인 냉각이 실현됩니다. 오존의 방출 및 토너의 산란은 오존 배기팬 앞의 오존 필터와 먼지 필터를 설치하여 방지합니다.

정착 부품의 냉각

전면의 용지 배출 냉각팬을 통과한 공기는 시스템 외부 후면의 정착 방열팬으로 배출됩니다. 정착 후 즉시 용지를 냉각하여 정착기 배출 센서의 냉각뿐만 아니라 적층 종이의 잠열 감소와 말림을 감소시킵니다. 이 기능은 또한 용지 가이드 판의 응결을 방지하는 역할을 합니다. 냄새에 대한 대책으로서, 탈취 필터가 정착 배기팬의 하부에 설치됩니다.

컨트롤러 박스 냉각

공기는 컨트롤러 박스에 설치된 컨트롤러 박스 냉각팬에 의해 순환되고, 컨트롤러 박스의 온도 상승을 방지합니다.

기계의 온도 상승 시 관리

기계의 과도한 온도 상승을 억제하고 장비 품질을 유지하기 위해, 온도 센서(이미징 온도 센서(서미스터))[A]가 기계에 설치됩니다. 이미징 온도 센서(서미스터)는 기계의 온도 환경을 검출하고, 냉방 운전을 제어합니다.



시스템의 냉방 운전 개요

출력 시 그리고 출력 후 기계의 온도가 감지되고, 기계 내부는 기계 내부의 온도에 따라 팬의 작동에 의해 냉각됩니다(용지가 통과한 후 팬의 단계적 작동, 장시간 팬 회전).

그러나 시스템 내부의 온도가 대량의 용지 통과로 인해 크게 상승하는 경우, 팬 동작 이외에 기계의 온도를 제어하기 위해 CPM이 지정됩니다.

출력 중 냉각 작동

다음과 같은 조건에 따라 냉각 작업을 수행합니다.

이미징 온도	34 미만	34	35	36	37	38	40 ^{*1}
정착 배기팬	ON	ON	ON	ON	ON	ON	ON
오존 배기팬	20%	20%	30%	30%	40%	40%	40%
토너 공급 냉각팬	-	-	-	ON	ON	ON	ON
현상 흡기팬 ^{*3}	-	-	-	ON	ON	ON	ON
PSU 냉각 팬 ^{*2}	ON	ON	ON	ON	ON	ON	ON

동작 개시 온도는 SP에 의해 변경될 수 있습니다.

- *1 이미징 온도가 41°C에 도달할 경우 2°C로 떨어질 때까지 각 팬이 계속 작동됩니다.
- *2 작동 조건:

이전 작업 후 간격이 10분 미만인 경우. 또는, 이전 작업 후 간격이 10분 이상이고 기계가 시작된 지 5분이 경과한 경우.

- *3 작동 조건:
36°C 이상일 때 24V에서 최대 속도로 회전
36°C 이하일 때, 13V로 감소된 전압으로 저속 회전(회전 속도 약 50%)
기계 내부 온도가 36°C 이하 상태에서 5분 이상 인쇄를 계속할 경우 저속 회전에서 전 속력 회전으로 전환합니다

출력 후 냉각 작동

일반적으로 출력 후, 팬 작동이 일시 중단됩니다.

출력 후 시스템의 온도가 높은 경우에는, 출력후 기계의 내부의 온도를 냉각시키기 위해 팬 회전을 계속합니다.

헬름홀츠 소음기

헬름홀츠 소음기는 "헬름홀츠 공명"라는 공진 현상을 적용하며, 공진 주파수에 의해 모터에 역 위상을 갖는 소리를 방출하고 모터 소음을 감소시킵니다.

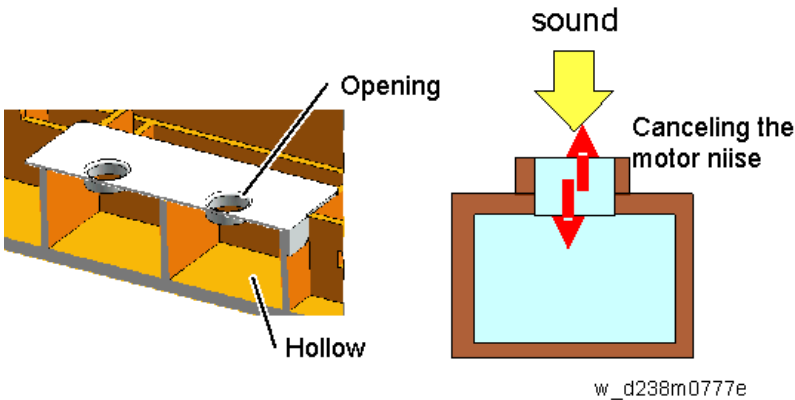

이 장치는 잡음을 감소시키기 위해 컨트롤러 박스 측면에 위치합니다. BCU[B]는 헬름홀츠 소음기의 몰드[A] 위에 장착됩니다.

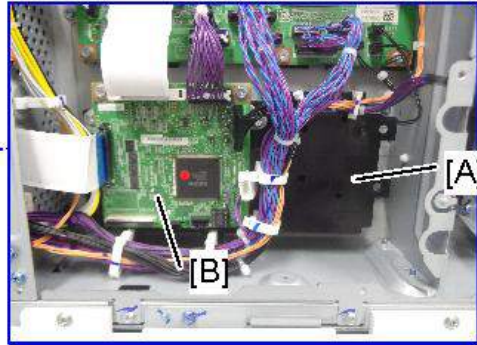
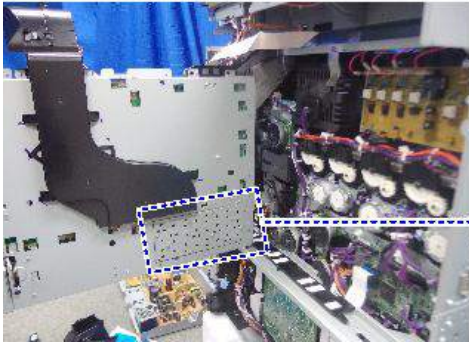
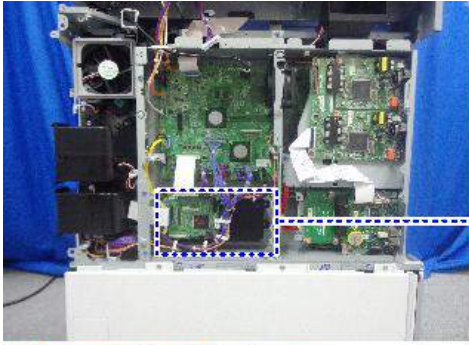

d238m0775

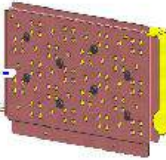

에너지 절약

에너지 절약 모드

고객은 에너지를 절약하고 환경을 보호하기 위해 에너지 절약 모드를 적절하게 사용해야 합니다.

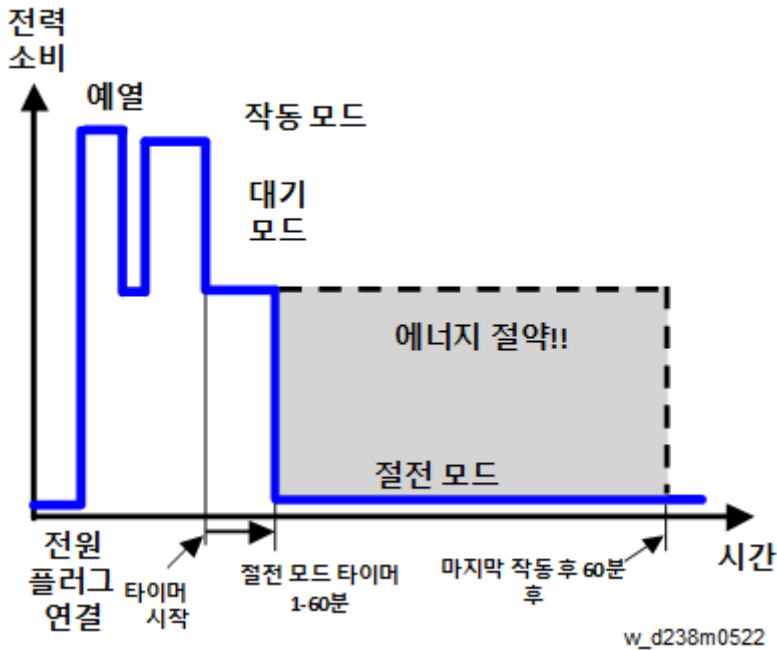

이 그림에서 회색으로 표시된 영역은 타이머가 기본 설정인 경우에 절약되는 에너지의 양을 나타냅니다. 타이머가 변경되는 경우 절약되는 에너지도 달라집니다. 예를 들어, 타이머를 모두 60분으로 설정하면 회색 영역이 사라지고 60분이 경과하기 전에는 에너지가 절약되지 않습니다.

에너지 절약과 관련된 항목 설정

사용자는 사용자 도구를 사용하여 이러한 타이머를 설정할 수 있습니다(기계 특성 > 시스템 설정 > 타이머 설정)

절전 모드 타이머

사용자 도구(기계 특징 > 시스템 설정 > 타이머 설정)

지정된 시간이 경과하거나 [에너지 절약 모드]를 누르면 기기는 절전 모드로 전환되어 에너지가 절약됩니다. 절전 모드로 전환할 때까지 경과 시간을 지정합니다.

기본값: [1분]

오류 메시지가 나타나면 슬립 모드 타이머가 작동하지 않습니다.

설치된 내장용 소프트웨어 아키텍처 애플리케이션에 따라 기기가 절전 모드로 돌입하는데 표시된 시간보다 더 오래 걸릴 수 있습니다.

정착 장치 오프 모드(에너지 절약) On/Off

사용자 도구(기계 특징 > 시스템 설정 > 타이머 설정)

정착 장치 오프 모드를 활성화할 것인지 지정합니다.

정착 장치 오프 모드를 활성화하면, 디스플레이는 온 상태이지만, 정착 장치는 오프 상태로 에너지가 절약됩니다.

기계가 정착 장치 오프 모드에서 복구하려면 거의 동일한 예열 시간이 필요합니다.

기본값: [해제]

[정착 장치 오프 모드(에너지 절약) 켜기/끄기]를 [켜기]로 설정하는 경우 정착 장치 오프 모드를 빠져 나오는 시간과 정착 장치 오프 모드로 들어가는 경과 시간을 지정할 지정할 수 있습니다.

[정착 장치 오프 모드 종료]가 [인쇄 시]로 설정되어 있는 경우 인쇄를 수행할 때, 기계는 정착 장치 오프 모드를 종료합니다.

[정착 장치 오프 모드 종료]가 [제어판 운영 시]로 설정되어 있는 경우 복사 기능 키 이외의 키를 제어판에서 눌렀을 때, 기계는 정착 장치 오프 모드를 종료합니다.

복사 기능을 통해 인쇄가 수행되거나, 제어판의 복사 기능을 누르면, 기계는 설정에 관계없이 정착 장치 오프 모드를 종료합니다. 타이머를 [On]으로 설정하면 숫자 키를 사용하여 10초 ~ 240분까지 시간을 설정할 수 있습니다.

에너지 절약 복구. 사업 응용프로그램의 경우.

사용자 도구(기계 특성 > 시스템 설정 > 일반 설정)

주소록 관리 또는 브라우저와 같은 기계의 독립적인 응용 프로그램을 사용하여 절전 모드에서 낮은 에너지 복구를 사용할지 여부를 지정합니다.

기본값: [해제]

[On(에너지 절약)]을 선택하면, 시스템을 사용할 준비까지 평소보다 오래 걸릴 수 있습니다.

복구 시간/전력 소비 감소

절전 모드에서 전력 소비를 줄입니다:

MP C2004	MP C2504
NA: 0.85 W	NA: 0.85 W
EU: 1.00 W	EU: 1.00 W

절전 모드로부터 회복

7. 자세한 설명

MP C2004	MP C2504
6.0초	6.0초

이 기계의 전원 상태

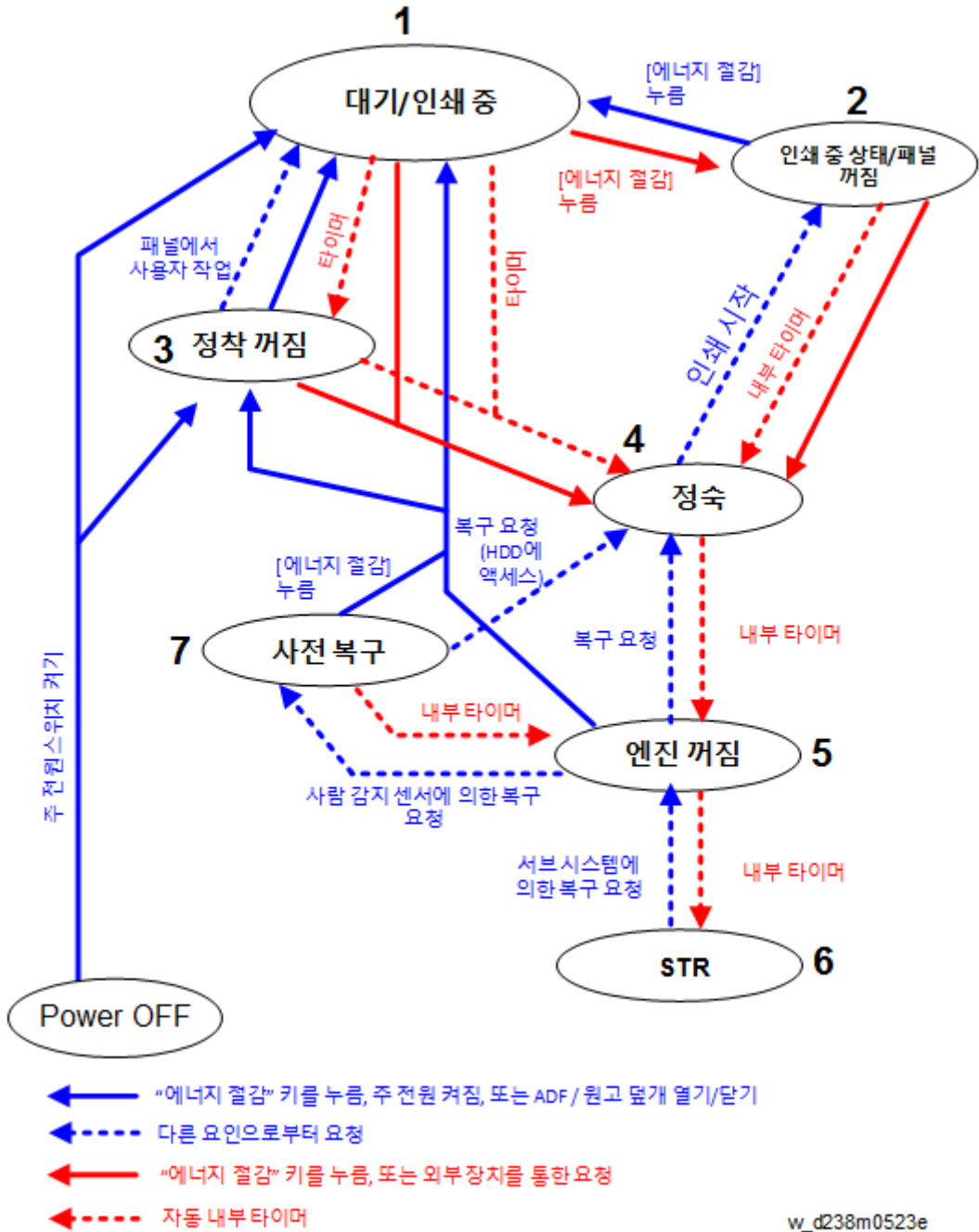

	상태	설명
1	대기 / 인쇄	<ul style="list-style-type: none"> • 워밍업 후 정상 작동 가능 상태 • 인쇄 중 상태
2	인쇄 상태/패널 오픈	조작 패널의 백라이트로 꺼진 상태의 인쇄 상태
3	정착 꺼짐	사용자 도구의 "정착 장치 오프 모드(에너지 절약) 온/오프" 에서 설정한 시간이 경과하여 대기 정착 오프 상태가 들어간 상태 <ul style="list-style-type: none"> • 조작 패널 점멸되고 정착 램프가 꺼진 상태. • 급지함의 바닥판이 상승합니다.
4	침묵 상태	침묵 상태는 에너지 절약 키를 누르거나 조작 패널의 "절전 모드 타이머" 에서 설정된 시간이 경과한 경우 들어갑니다. 이 상태는 절전 모드를 시작하기 전의 임시 에너지 절약 상태입니다. <ul style="list-style-type: none"> • 기본적으로, 주변 장치에서는 유도(초기화)가 수행되지 않습니다. • 급지함의 바닥판이 상승합니다. • 정착 램프는 꺼집니다.
5	엔진 꺼짐 (절전 모드)	내부 타이머를 통해 침묵 상태에서 들어갑니다. <ul style="list-style-type: none"> • 관련 전력 시스템(24V, 12V, 5V)이 정착 램프와 동시에 꺼집니다. • 엔진 오프 상태에서 팩스를 수신하거나 인쇄가 수행되는 경우, 워밍업이 개시되고 조작 패널의 백라이트가 꺼진 상태에서 인쇄가 수행됩니다.
6	STR 상태 (절전 모드)	제어기 보드상의 CPU와 주변 칩에 전력 및 클럭의 공급을 정지합니다.
7	사전 복구	사전 복구 상태는 근접 센서(인체 감지 센서)가 사람의 존재를 감지할 때 STR 상태에서 들어갑니다. 이 상태에서 에너지 절약 상태로, 조작 패널 및 HDD의 전원이 켜지고, 엔진의 동력이 꺼지며 조작 패널 LCD의 백라이트가 꺼집니다.

각 에너지 절약 상태의 장치 상태

상태	에너지 절약 LED	조작 패널 LCD	엔진 (프린터/스캐너)	HDD	CTL
대기 / 인쇄	ON	ON	ON	ON	ON

상태	에너지 절약 LED	조작 패널 LCD	엔진 (프린터/스캐너)	HDD	CTL
인쇄 상태/패널 오픈	ON	OFF	ON (스캐너가 침묵 상태인 경우만 해당)	ON	ON
정착 오픈	ON	ON	ON (프린터/스캐너 가 침묵 상태인 경 우 모두)	ON	ON
침묵 상태	ON	OFF ON*1	ON (프린터/스캐너 가 침묵 상태인 경 우 모두)	ON	ON
엔진 꺼짐	점차적으로 깜박임 ON*1	절전 OFF 또는 ON*1	OFF	OFF ON*1	ON
STR 상태	점차적으로 깜박임	절전	OFF	OFF	STR
사전 복구	ON	OFF ON*1	OFF	ON	ON

*1 [비즈니스 응용 프로그램에 대한 에너지 절약 복구]가 [on(에너지 절약)]이고, ON/OFF가 스마트 조작 패널의 내부 타이머에서 결정된 경우.

[비즈니스 응용 프로그램에 대한 에너지 절약 복구]가 [on(에너지 절약)]인 경우, 조작 패널이 에너지 절약으로 전환.

일반적으로, 조작 패널 LCD의 에너지 절약 상태는 MFP/LP 메인 장치의 에너지 절약 상태의 단계에서 변하지만, 엔진을 사용하는지 않는 애플리케이션(프린터/스캐너)를 조작 패널에서 실행하는 시나리오를 지원하기 위해 [비즈니스 애플리케이션을 위한 에너지 절약 복구]가 [On(에너지 절약)]인 경우 조작 패널의 에너지 절약 상태는 내부 타이머를 통해 ON, OFF 및 대기의 세 가지 상태로 전환됩니다.

각 에너지 절약 상태에 대한 최대 시간의 검증

기계의 각 전원 상태에 대한 최대 시간은 SP8-961(전기 상태)로 확인할 수 있습니다. SMC 사이트에도 출력됩니다.

SP	이름	설명
SP8-961-001	대기 시간 조절	엔진 오프 모드, 침묵 모드 및 대기 모드의 누적 시간
SP8-961-002	STR 시간	STR 모드의 누적 시간
SP8-961-003	주 전원이 꺼진 시간	전원 플러그가 콘센트에 연결되어 있지만 주 전원이 꺼져 있는 상태의 누적 시간
SP8-961-004	읽기 및 인쇄 시간	플로터 엔진과 스캐너 엔진 모두 실행 또는 워밍업하고 있는 상태의 누적 시간
SP8-961-005	인쇄 시간	플로터 엔진이 운전 상태인 누적 시간
SP8-961-006	읽기 시간	스캐너 엔진이 운전 상태인 누적 시간
SP8-961-007	엔진 대기 시간	엔진의 전원이 대기 상태인 누적 시간
SP8-961-008	저전력 상태 시간	이 모델에는 사용되지 않았습니다.
SP8-961-009	침묵 상태 시간	엔진 전력 상태가 침묵 상태인 누적 시간
SP8-961-010	Heater Off State Time	엔진의 전력 상태가 정작 오프 상태인 누적 시간
SP8-961-011	LCD on Time	LCD의 백라이트가 켜져 있는 상태의 누적 시간.

장치 상태로 가동 시간 확인

SP8-941(기기 상태)은 각 모드에서 기기가 소비하는 시간을 기록합니다.

SP	이름	설명
SP8-941-001	작동 시간	엔진 상태 통지가 설정되어 있는 상태의 누적 시간. 엔진이 실행되지 않는 상태(예를 들어 컨트롤러와 HD에만 저장되는 경우)는 운전 상태에서 제외됩니다.
SP8-941-002	대기 시간	엔진이 실행되고 있지 않은 상태의 누적 시간.

SP	이름	설명
SP8-941-003	저전력 시간	이 모델에는 사용되지 않았습니다.
SP8-941-004	대기 모드 시간	절전 모드 상태의 누적 시간입니다.
SP8-941-005	Off Mode Time	장치의 에너지 절약 상태가 엔진 OFF 상태인 누적 시간.
SP8-941-006 ~ 009	다운 시간	자체 또는 구성 요소가 다음과 같은 상태에 있기 때문에 장치를 사용할 수 없는 누적 시간. <ul style="list-style-type: none"> • SP8-941-006: SC (excluding mode SC) • SP8-941-007: 걸림(플로터) • SP8-941-008: 걸림(스캐너) • SP8-941-009: 공급/PM 장치 말단

이러한 데이터와 사양에 기재된 소비전력값을 참조하여 기기가 사용하는 에너지 양을 추정합니다.

소비전력 사양은 일정한 전원 공급이 이루어지는 통제된 환경에서 측정되었기 때문에 이 정보는 참조용으로만 사용해야 합니다.

고객 기기에서 정확한 측정값을 얻으려면 전력량계를 사용하여 실제 에너지 소비량을 측정해야 합니다.

SP8-941을 사용하여 에너지 소비량을 계산하려면:

- 측정 시작 시에 SP8-941-001 ~ 005의 값을 읽습니다.
- 측정 종료 시에 SP8-941-001 ~ 005의 값을 다시 읽습니다.
- 각 모드에서 소비한 시간을 찾습니다(나중에 측정된 값에서 처음에 측정된 값을 뺍니다).
- 각 모드에 대하여 이 값과 소비전력을 곱합니다.
- 결과를 kWh(킬로와트시)로 변환합니다.

권장 사항

에너지 절약과 관련된 기본 설정을 유지하는 것이 좋습니다.

- 고객이 이러한 설정을 변경할 것을 요청하는 경우 에너지 비용이 증가할 수 있으며 추가적인 에너지 사용이 환경에 미치는 영향을 고려해야 한다는 점을 설명하십시오.

근접 센서(인체 감지 센서)

개요

근접 센서(인체 감지 센서)는 주요 기계의 오른쪽 상단 모서리에 있습니다.



7

기계가 장기간 동안 가동하지 않을 때 근접 센서(인체 감지 센서)가 기계 앞에 누군가 있음을 감지하면, 센서가 기계에 작동 상태로 신속히 복구하도록 준비하라는 신호를 보내어 조작자가 기계나 조작 패널을 터치하기도 전에 완전 작동(사전 복구 모드)로 기계가 복구하는데 필요한 시간을 단축합니다. 근접 센서(인체 감지 센서)는 적외선을 채용하여 기계의 전면에서 1.8m까지 150°의 원호 내 작업자의 존재를 감지할 수 있습니다.

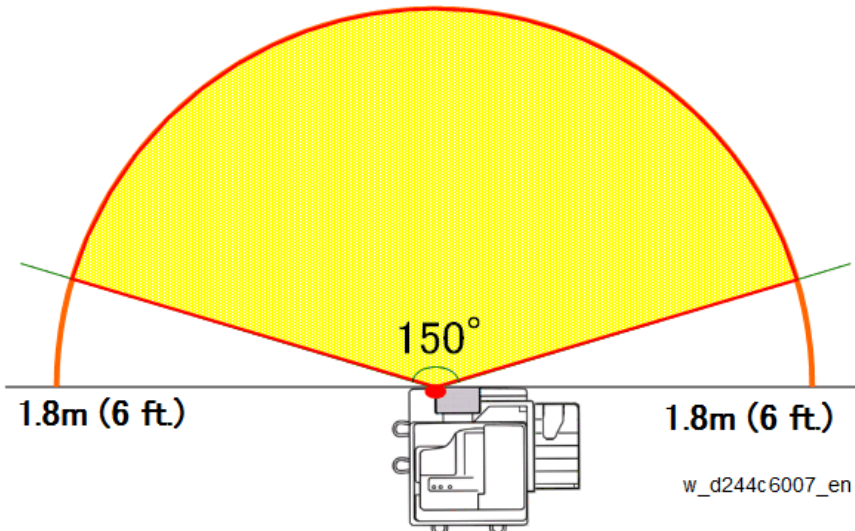

센서 작동

근접 센서(인체 감지 센서)의 동작에는 세 단계가 있습니다.

- 먼저, 센서는 기계 앞에 원호에서 작업자의 존재를 감지하고, 기계에게 STR 모드(또는 엔진 OFF 모드)를 떠나서, 사전 복구 모드로 들어가도록 신호를 보냅니다.
- 둘째, 기계가 사전 복구 모드에 진입한 즉시 엔진 오프 모드 타이머를 리셋합니다. 운전자가 5분 동안 기기를 터치하지 않으면, 시스템은 다시 엔진 오프 모드로 돌아갑니다. 작업자가 LCD를 접촉하거나, ADF 또는 전면 덮개 등을 개폐할 경우, 기계가 대기 모드로 전환됩니다.
- 세 번째, 기계가 대기 모드에 들어가면 작업자가 작업을 시작하기 위해 아무것도 하지 않는 경우, 시스템은 대기 모드에서 저에너지 모드, 침묵 모드, 엔진 오프 모드, 다음 마지막으로 STR까지 단계적으로 다운됩니다.

작업 모드

다음은 이러한 동작 모드 단계에 대한 자세한 내용입니다.

- **STR 모드.** 일시 중지-RAM 모드. 컨트롤러 보드의 CPU, 인접한 칩, 및 클록에 전원 공급이 중단됩니다.
- **엔진 오프 모드.** 정차 램프 및 기타 엔진 부품은 꺼져 있습니다. 조작 패널 백라이트는 오프이지만, 조작 패널 및 컨트롤러 보드에 전력이 공급됩니다.
- **사전 복구 모드.** 조작 패널과 HDD가 켜져 있지만 엔진의 구성 요소가 꺼진 상태(에너지 절약 모드). 그러나, 동작 백라이트는 여전히 꺼진 상태이므로 기계가 STR 모드에서 엔진 오프 모드를 거쳐 사전 복구 모드로의 전환을 표시하는 작동 패널에 변화가 없습니다.
- **침묵 모드.** 정차 램프는 여전히 꺼져 있지만 기계가 작업(데이터가 들어오는) 및 팩스를 수신할 수 있도록 HDD 및 SD 카드에 액세스할 수 있습니다.
- **저전력 모드.** 마지막으로, 전력이 정차 램프로 복귀하지만, 저온으로 유지됩니다.
- **대기 모드.** 기계를 작동할 준비가 되었습니다.

사용자 도구

근접 센서(인체 감지 센서)의 동작은 사용자 도구 설정에서 켜고 끌 수 있습니다.

1. 조작 패널에서 "사용자 도구"를 누릅니다.
2. 기계 기능 > 시스템 설정 > 일반 설정 > 사람 감지 센서를 선택합니다.
3. 선택된 활성/활성을 선택하여 센서를 켜고/끌 수 있습니다. 기본 설정은 "활성"입니다.

관련 SC 코드

근접 센서(인체 감지 센서)가 실패하면 두 개의 SC 코드 중 하나를 생성합니다.

SC869-01 근접 센서(인체 감지 센서) 실패: 오류 1

센서는 24시간 이상에 유지됩니다.

- 기계를 끄고 켜도 이 오류를 취소할 수 없습니다.
- 오류가 발생하면 기계는 센서 장애 모드로 들어가고 근접 센서(인체 감지 센서)의 후속 입력을 무시합니다.
- 센서가 켜져도, 기계는 사전 복구 모드로 진입하지 않고, 엔진 오프 타이머 설정은 영향을 받지 않으며 정상으로 작동합니다.
- 오류를 취소하기 위해 상기의 설명된 사용자 도구 설정에서 근접 센서(인체 감지 센서)의 전원을 끕니다.
- 센서 및 해당 구성품을 교체해야 합니다.

SC869-02 근접 센서(인체 감지 센서) 장애: 오류 2

작업자가 기계 조작 패널에서 20가지 조치를 수행하고, 전면 덮개, ADF 등을 개폐했지만, 센스가 여전히 꺼진 상태입니다. 기계는 20번의 기계 조작마다 이 오류 코드를 생성합니다.

- 기계를 끄고 켜도 이 오류를 취소할 수 없습니다.
- 오류를 취소하기 위해 상기의 설명된 사용자 도구 설정에서 근접 센서(인체 감지 센서)의 전원을 끕니다.
- 센서 및 해당 구성품을 교체해야 합니다.

관련 SP 코드

SP 코드와 관련된 근접 센서(인체 감지 센서)가 1개 있습니다: SP5102-203 자동 감지: 인체 감지 확인. 이 기능은 온/오프 체크입니다.

- 센서를 끄기 위해 "0"을 입력하십시오.
- 센서를 켜기 위해 "1"을 입력하십시오.

이 SP는 센서의 동작을 확인하기 위해 사용됩니다. 이 기능은 센서를 정상적으로 스위치 오프할 수 있는지 확인합니다. (기본값: 켜짐). 이 확인은 사용자 도구 설정에 상관없이 사용할 수 있습니다. 센서가 사용자 도구 설정에서 꺼진 경우에도 이 SP 코드로 점검할 수 있습니다.

메모

메모

MP C2004 / C2504

기기 코드:
D243 / D244

부록

2016 년 7 월

기호, 약어 및 상표

약어

이 설명서에는 몇 가지 기호와 약어가 사용됩니다. 해당 기호와 약어의 의미는 다음과 같습니다.

약어	의미
SEF	세로 급지 [A]
LEF	가로 급지 [B]
K	검정색
C	녹청색
M	진홍색
Y	노랑
B/W, BW	흑백
FC	풀 컬러

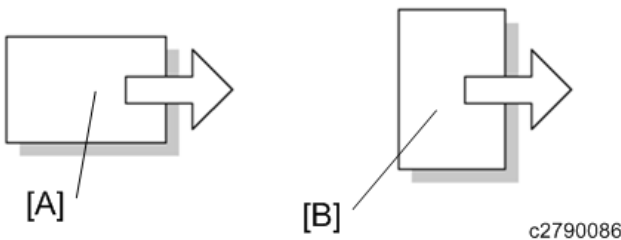

상표

Adobe, Acrobat, PageMaker, PostScript 및 PostScript는 미국 및/또는 기타 국가에서 Adobe Systems Incorporated의 등록 상표 또는 상표입니다.

Bluetooth® 문자 상표 및 로고는 Bluetooth SIG, Inc. 소유의 등록 상표이며 Ricoh Company, Ltd.의 모든 해당 상표 사용은 라이선스 계약에 따릅니다.

Firefox 및 Thunderbird는 Mozilla Foundation의 등록 상표입니다.

Google, Android 및 Chrome은 Google Inc.의 상표입니다.

iOS®는 Apple는 미국 또는 그 외 국가에서 Cisco Systems, Inc. 및 또는 자회사의 등록 상표 또는 상표입니다.

Java는 Oracle 및/또는 자회사의 등록 상표입니다.

JAWS®는 상트페테르부르크, 플로리다 및/또는 기타 국가에서 Freedom Scientific, Inc.의 등록 상표입니다.

Kerberos는 Massachusetts Institute of Technology(MIT)의 상표입니다.

Linux는 Linus Torvalds의 등록 상표입니다.

Macintosh, OS X, Bonjour, Safari 및 TrueType은 미국 또는 그 외 국가에서 등록된 Apple Inc.의 상표입니다.

Microsoft, Windows, Windows Server, Windows Vista, Internet Explorer 및 Outlook은 미국 및/또는 기타 국가에서 Microsoft Corp.의 등록 상표 또는 상표입니다.

PictBridge는 상표입니다.

QR Code는 일본 및 기타 국가에서 DENSO WAVE INCORPORATED의 등록 상표입니다.

"Red Hat"은 Red Hat, Inc.의 등록 상표입니다.

SD 및 SD 로고는 SD-3C, LLC.의 상표입니다.

UNIX는 The Open Group의 등록 상표입니다.

UPnP는 UPnP Implementers Corporation의 상표입니다.



본 제품은 EMC Corporation의 RSA BSAFE® Cryptographic 소프트웨어를 포함합니다. RSA 및 BSAFE는 미국 및 기타 국가에서 EMC Corporation의 등록 상표 또는 상표입니다.

Internet Explorer 6, 7 및 8의 공식 명칭은 다음과 같습니다.

- Microsoft® Internet Explorer® 6
- Windows® Internet Explorer® 7
- Windows® Internet Explorer® 8

Windows 운영체제의 정식 명칭은 다음과 같습니다.

- Windows Vista의 제품 이름은 다음과 같습니다.

Microsoft® Windows Vista® Ultimate

Microsoft® Windows Vista® Business

Microsoft® Windows Vista® Home Premium

Microsoft® Windows Vista® Home Basic

Microsoft® Windows Vista® Enterprise

- Windows 7의 제품 이름은 다음과 같습니다.

Microsoft® Windows® 7 Home Premium

Microsoft® Windows® 7 Professional

Microsoft® Windows® 7 Ultimate

Microsoft® Windows® 7 Enterprise

- Windows 8의 제품 이름은 다음과 같습니다.

Microsoft® Windows® 8

Microsoft® Windows® 8 Pro

Microsoft® Windows® 8 Enterprise

- Windows 8.1의 제품 이름은 다음과 같습니다.

Microsoft® Windows® 8.1

Microsoft® Windows® 8.1 Pro

Microsoft® Windows® 8.1 Enterprise

- Windows 10의 제품 이름은 다음과 같습니다.

Microsoft® Windows® 10 Home Premium

Microsoft® Windows® 10 Pro

Microsoft® Windows® 10 Enterprise

Microsoft® Windows® 10 Education

- Windows Server 2003의 제품 이름은 다음과 같습니다.

Microsoft® Windows Server® 2003 Standard Edition

Microsoft® Windows Server® 2003 Enterprise Edition

- Windows Server 2003 R2의 제품 이름은 다음과 같습니다.

Microsoft® Windows Server® 2003 R2 Standard Edition

Microsoft® Windows Server® 2003 R2 Enterprise Edition

- Windows Server 2008의 제품 이름은 다음과 같습니다.

Microsoft® Windows Server® 2008 Standard

Microsoft® Windows Server® 2008 Enterprise

- Windows Server 2008 R2의 제품 이름은 다음과 같습니다.

Microsoft® Windows Server® 2008 R2 Standard

Microsoft® Windows Server® 2008 R2 Enterprise

-
- Windows Server 2012의 제품 이름은 다음과 같습니다.

Microsoft® Windows Server® 2012 Foundation

Microsoft® Windows Server® 2012 Essentials

Microsoft® Windows Server® 2012 Standard

- Windows Server 2012 R2의 제품 이름은 다음과 같습니다.

Microsoft® Windows Server® 2012 R2 Foundation

Microsoft® Windows Server® 2012 R2 Essentials

Microsoft® Windows Server® 2012 R2 Standard

여기에서 사용된 그 밖의 제품 이름은 식별 목적만을 위하여 사용했고, 해당 회사의 상표일 수 있습니다. 당사는 이러한 상표에 대한 모든 권리를 부인합니다.

Microsoft 제품 화면 그림은 Microsoft Corporation의 허락을 받고 인쇄되었습니다.

목차

기호, 약어 및 상표.....	1
약어.....	1
상표.....	1

1. 사양

기계 사양.....	9
일반 사양.....	9
프린터 사양.....	11
스캔 사양.....	13
기타 사양.....	15
소프트웨어 부속품.....	18
프린터 드라이버.....	18
스캐너 및 LAN 팩스 드라이버.....	19
지원되는 용지 크기.....	20
원고 크기 감지	20
용지 급지.....	22
용지 배출구	30
옵션 사양.....	43
용지 급지 장치 PB3150(D694).....	43
용지 급지 장치 PB3220/PB3210(D787).....	43
ARDF DF3090 (D779-17, -21).....	44
SPDF DF3100 (D3B0-17, -21).....	44
측면 용지함 유형 M3(D725).....	46
내부 시프트 용지함 SH3070(D691).....	46
단일 용지함 BN3110(D3CQ).....	47
중계 장치 BU3070(D685).....	48
내부 피니셔 SR3130(D690).....	48
편치 장치 PU3040 NA/EU/SC(D716).....	51
내부 피니셔 SR3180 (D766).....	52
소책자 피니셔 SR3220(D3B9).....	54
편치 장치 PU3050 NA/EU/SC(D717).....	57
배너 용지 가이드 용지함 유형 M19(D3BF).....	58

2. 예방적 유지관리

예방적 유지관리.....	61
---------------	----

예방적 유지관리 항목.....	61
3. 엔진 SP 모드 표	
엔진 SP 테이블 - SP1000-1.....	69
SP1-XXX(급지).....	69
SP1-XXX (정착).....	74
엔진 SP 표 - SP1000-2.....	141
SP1-XXX (드라이브, 팬).....	141
엔진 SP 표 - SP2000-1.....	157
SP2-XXX(드럼).....	157
엔진 SP 표 - SP2000-2.....	230
SP2-XXX(드럼).....	230
엔진 SP 표 - SP3000.....	318
SP3-XXX(처리).....	318
엔진 SP 표 - SP4000.....	368
SP4-XXX(스캐너).....	368
엔진 SP 표 - SP5000.....	395
SP5-XXX(모드).....	395
엔진 SP 표 - SP6000.....	401
SP6-XXX(주변장치).....	401
엔진 SP 표 - SP7000.....	416
SP7-XXX(데이터 로그).....	416
입력 및 출력 확인.....	449
입력 확인표.....	449
출력 확인표.....	476
테스트 패턴 인쇄.....	496
4. 컨트롤러 SP 모드 테이블	
컨트롤러 SP 표 - SP5000.....	499
SP5-XXX(모드).....	499
컨트롤러 SP 표 - SP7000.....	570
SP7-XXX(데이터 로그).....	570
컨트롤러 SP 표 - SP8000.....	596
SP8-XXX(데이터 로그 2).....	596
프린터 서비스 메뉴.....	651

SP1-XXX(서비스 모드).....	651
스캐너 서비스 메뉴.....	671
SP1-XXX(시스템 및 기타).....	671
SP2-XXX(스캔 이미지 품질).....	673

5. 소프트웨어 구성

인쇄 기능.....	675
자동 PDL 감지 기능.....	675
인쇄 이미지 회전.....	680
PJL USTATUS.....	681
스캐너 기능.....	684
스캔 대상을 최근에 사용한 설정을 표시합니다.....	684
스캔에 있는 SMTP 승인의 설정을 이메일로 보냅니다.....	685
스캔을 폴더로 보내는 기능의 자격 전환.....	687



1. 사양

기계 사양

일반 사양

항목	사양
구성:	데스크톱
CPU:	Intel Atom 프로세서 베이 트레일 1.33GHz
RAM:	2GB
컬러 지원:	풀 컬러
광전도체 유형:	OPC 드럼
복사 시스템:	레이저 빔 스캔 및 전자 사진 인쇄
현상 시스템:	무수 2성분 자기 브러시 현상 시스템
정착 시스템:	직접 가열(DH) 정착
첫 페이지 복사 시간*1:	흑백: 5.5초 컬러: 7.7초
복사 속도(A4/LT: LEF):	MP C2004: 컬러 20매/분, 흑백 20매/분 MP C2504: 컬러 25매/분, 흑백 25매/분
예열 시간: (상온 20C/68F, NRP)	26초
원고:	시트/책
최대 원고 크기:	A3 SEF(297 x 420mm), 11 x 17 SEF(279 x 432mm): A3/DLT 전체 크기

항목	사양
용지 크기:	본체 상단 용지함(1 차 용지함): A4 LEF/LT LEF 본체 하단 용지함(2 차 용지함): 12.6"x17.7"/12"x18" ~ A6 SEF 수동 급지함: 12.6"x17.7"/12"x18"/320x457mm ~ A6 SEF 사용자 정의 크기 폭: 90 ~ 320 mm (수동 급지함) 길이: 148 ~ 600 mm
용지 두께:	<ul style="list-style-type: none"> • 용지함 1: 60 ~ 300 g/m² • 용지함 2: 60 ~ 300 g/m² • 수동 급지함: 52 ~ 300 g/m² • 양면: 52 ~ 169 g/m²
마스크 이미지 영역:	<ul style="list-style-type: none"> • 선단: 4.2 ± 1.5 mm (0.17 ± 0.06") • 왼쪽/오른쪽: 0.5 ~ 4.0 mm (0.02 ~ 0.16") • 후단: 0.5 ~ 6.0 mm (0.02 ~ 0.24")
복사 배율(줌):	25 ~ 400%(1% 간격)
해상도(스캐닝):	600 dpi x 600 dpi
해상도(쓰기):	600 dpi x 600 dpi
그라데이션:	256
급지 시스템 / 용지 용량:	<ul style="list-style-type: none"> • 550 x 2 + 550 x 2 + 100매(4 드로어 급지 모델)
연속 복사:	1 ~ 999매
전원:	복미: 120-127V, 60Hz EU, AA, 중국, 한국: 220-240V, 50/60Hz 대만: 110V, 60Hz
소비전력:	1.85 kW 미만
크기(W x D x H):	<ul style="list-style-type: none"> • 587 x 685 x 788 mm (23.1 x 27.0 x 31.0인치) (본체) • 587 x 685 x 913 mm (23.1 x 27.0 x 35.9인치) (ARDF 장착) • 587 x 685 x 968 mm (23.1 x 27.0 x 38.1인치) (SPDF 장착)

항목	사양
장치 설치 공간(W x D):	본체: 1,149 x 1,236 mm (45.2 x 48.7인치) (수동 급지 테이블 열림, 수동 급지 연장 용지함 열림, 오른쪽 도어 열림, 및 용지함 당겨짐)
무게:	약 83.3 kg(183.6 lb.)

* 1 A4 LEF, 1차 용지 급지함(책자 전용 스캐너 포함).

프린터 사양

항목	사양
인쇄 크기:	고정 크기: 최대 A3 SEF (297 x 420 mm), 12 x 18 SEF (304.8 x 457.2 mm) 사용자 정의: 최대 320 x 600 mm (수동 급지함)
인쇄 속도(A4/LT: LEF):	<ul style="list-style-type: none"> MP C2004: 컬러 20매/분, 흑백 20매/분 MP C2504: 컬러 25매/분, 흑백 25매/분
해상도:	1200 x 1200 dpi, 600 x 600 dpi, 400 x 400 dpi, 300 x 300 dpi, 200 x 200 dpi
PDL:	<ul style="list-style-type: none"> 표준: PDF Direct, MediaPrint: JPEG, MediaPrint: TIFF 옵션: PS3, IPDS, PictBridge

항목	사양
인터페이스:	<ul style="list-style-type: none"> • 표준: USB2.0 유형 A SD 슬롯 이더넷(1000BASE-T/100BASE-TX/10BASE-T) • 옵션: 무선 LAN(IEEE802.11a/b/g/n) IEEE1284 Gigabit 이더넷(EFI의 경우 옵션) Bluetooth Ver2.0+EDR
프로토콜:	<ul style="list-style-type: none"> • 표준: TCP/IP (IPv4/IPv6), SMB, IPP, FTP, Bonjour, RSH, LPD, DIPRINT, NetBIOS, WSD (Device/Printer/Scanner), UDP, ICMP, SSL, TLS, IPsec, HTTP, SMTP, POP3, IMAP4, SNMP v1/v2/v3, DNS, Dynamic DNS, LDAP, DHCP, RCP, SNTTP, IEEE802.1X, HTTPS, RHPP, NTLM, Kerberos, LLTD, TELNET, WINS, sftp, ssh, SSDP (UpnP)
USB 인터페이스(표준):	<ul style="list-style-type: none"> • 사용 가능한 운영 체제: Windows 2000/XP/Vista/7/8/8.1/10, Windows Server 2003/2003 R2/2008/2008 R2/2012/2012 R2, Mac OS 10.7 이상. • 통신 모드: USB2.0 표준에 부합 • 연결 모드: USB2.0 표준에 부합하는 장치
내장 글꼴:	<ul style="list-style-type: none"> • PCL 5c/6 : 45개 글꼴 + 국제 글꼴 13개 • PDF: 136개 글꼴 • PS 3 : 136개 글꼴 • IPDS: 108개 글꼴(옵션)
배율:	25% ~ 400%

스캔 사양

항목	사양
원고:	용지, 책자, 물체
스캔 가능한 원고 크기:	최소 길이: 10 mm, 최대 길이: 432 mm 최소 width: 10 mm, 최대 width: 297 mm
책자 전용 스캐너에 설정된 자동 감지 가능한 원고 크기:	A3 SEF, B4 JIS SEF, A4 SEF/LEF, B5 JIS SEF/LEF, A5 SEF/LEF, 11 x 17SEF, 8 ¹ / ₂ " x 14" SEF, 8 1/2 x 13 2/5 SEF, 8 ¹ / ₂ " x 11" SEF/LEF, 5 1/2 x 8 1/2 SEF/LEF
ADF에 설정된 자동 탐지 가능한 원고 크기:	A3 SEF, B4 JIS SEF, A4 SEF/LEF, B5 JIS SEF/LEF, A5 SEF/LEF, B6 JIS SEF/LEF, 11 x 17SEF, 8 ¹ / ₂ " x 14" SEF, 8 1/2 x 13 2/5 SEF, 8 ¹ / ₂ " x 11" SEF/LEF, 7 1/4 x 10 1/2 SEF/LEF, 5 1/2 x 8 1/2 SEF/LEF, 10 x 14 SEF
원래 스캔 속도 (A4/LT: LEF):	이메일을 사용하는 경우, 폴드에 스캔, WSD (푸시 타입), 또는 이동형 기기에 스캔할 때(원고 크기: A4 LEF, 해상도: 200 dpi/300 dpi), 원고 스캔 속도는 다음과 같습니다. 흑백: <ul style="list-style-type: none"> • ARDF DF3090: 80매/분(단면) • SPDF DF3100: 110매/분(단면), 180매/분(양면) (원고 유형: B & W: 텍스트 / 라인 아트, 압축(흑백): MMR, ITU-T No1 차트) 컬러: <ul style="list-style-type: none"> • ARDF DF3090: 80매/분(단면) • SPDF DF3100: 110매/분(단면), 180매/분(양면) (원고 유형: 풀 컬러: 텍스트 / 사진, 압축(회색 스케일 / 풀 컬러): 기본, 원본 차트) 기계 작동 조건, PC 사용 환경, 스캔 조건, 원고 내용 등에 따라 스캔 속도가 달라질 수 있습니다.
그라데이션:	흑백: 2 컬러/회색조: 256
기본 스캔 해상도:	200dpi
바이너리 흑백 이미지의 압축 형식:	MH/MR/MMR/JBIG2

항목	사양
회색조/풀 컬러의 압축 형식:	JPEG
인터페이스:	<ul style="list-style-type: none"> • 이더넷(1000BASE-T/100BASE-TX/10BASE-T) • 무선 LAN(IEEE802.11a/b/g/n) • USB2.0 유형 A • SD 카드 슬롯
네트워크 연결 프로토콜:	TCP/IP
이메일 전송의 스캔 해상도:	100dpi, 200dpi, 300dpi, 400dpi, 600 dpi
이메일 전송에 사용 가능한 프로토콜:	POP, SMTP, IMAP4
이메일 전송을 위한 출력 형식*1:	TIFF, JPEG, PDF, 고압축 PDF, 검색 가능 PDF, PDF/A
폴더로 스캔 기능의 스캔 해상도:	100 dpi, 200 dpi, 300 dpi, 400 dpi, 600 dpi
폴더로 전송 기능에 사용 가능한 프로토콜:	SMB, FTP
폴더로 전송을 위한 출력 형식*1:	TIFF, JPEG, PDF, 고압축 PDF, 검색 가능 PDF, PDF/A
WSD 스캐너 전송에 사용 가능한 프로토콜:	스캐너용 장치의 웹 서비스
네트워크 TWAIN 스캐너의 스캔 해상도:	100 ~ 1200 dpi
네트워크 TWAIN 스캐너에 사용 가능한 프로토콜:	TCP/IP
네트워크 TWAIN 스캐너에 사용 가능한 운영 체제:	<p>Windows Vista/7/8/8.1/10, Windows Server 2003/2008/2008 R2/2012/2012 R2</p> <p>(TWAIN 스캐너는 64비트 운영체제에서 32비트가 호환되는 모드로 작동되기 때문에 TWAIN 스캐너는 64비트 응용 프로그램과 호환되지 않습니다. 32비트 응용 프로그램과 함께 사용하십시오.)</p>

항목	사양
네트워크로 스캔 기능의 스캔 해상도(메인 스캔 x 서브 스캔):	100 dpi, 200 dpi, 300 dpi, 400 dpi, 600 dpi
WIA 스캐너를 사용할 경우의 스캔 해상도(기본 스캔 x 서브 스캔):	100 ~ 1200dpi
WIA 스캐너에 사용 가능한 프로토콜:	TCP/IP
WIA 스캐너에 사용 가능한 운영 체제:	Windows Vista (SP1 or later) /7/8/8.1/10, Windows Server 2008 /2008 R2 (WIA 스캐너는 32- 및 64-비트 운영시스템에서 사용할 수 있습니다.)

기타 사양

HDD 사양

항목	사양
문서 서버의 용량:	약 73 GB 파일당 최대 페이지: 2,000페이지 최대: 9,000페이지(모든 스토리지의 저장 가능한 페이지) 저장된 파일 보존 기간: 1 ~ 180일, 또는 무제한 최대 폴더 수: 200개
문서 서버에서 관리 가능한 파일 개수:	최대 3,000개 파일
메모리 정렬 가능 페이지 수:	최대 2,000페이지 복사/ 흑백/ A4 원본: 약 2,000페이지 프린터 / 흑백 / A4 / 600 dpi 2비트: 약 2,000페이지 (프린터 정렬 포함, 인쇄 이미지에 따라 달라짐)

속도 사양

복사 속도: 단면(표준 모드, A4 / LT LEF)

MP C2004	MP C2504
흑백: 20 cpm 풀컬러: 20 cpm	흑백: 25 cpm 풀컬러: 25 cpm

ARDF 1대 1 속도: 단면 원고(표준 모드, A4 / LT LEF)

MP C2004	MP C2504
흑백: 20 cpm 풀컬러: 20 cpm	흑백: 25 cpm 풀컬러: 25 cpm

복사 속도: 양면(표준 모드, A4 / LT LEF)

MP C2004	MP C2504
흑백: 20 cpm 풀컬러: 20 cpm	흑백: 25 cpm 풀컬러: 25 cpm

ARDF 1대 1 속도: 양면 원고(표준 모드, A4 / LT LEF)

MP C2004	MP C2504
흑백: 20 cpm 풀컬러: 20 cpm	흑백: 25 cpm 풀컬러: 25 cpm

전기 정렬 복사 속도: 양면 인쇄의 단면에서 양면으로(A4 / LT LEF)

MP C2004	MP C2504
흑백: 20 cpm 풀컬러: 20 cpm	흑백: 25 cpm 풀컬러: 25 cpm

꺼짐(OFF) / 수면 모드 변경 시간

항목	사양
꺼짐(OFF) / 수면 모드 변경 시간:	표준: 1분, 초기 설정 1 ~ 60분(1분 간격)

항목	사양
시스템 전체 리셋 시간:	표준: 60초, 10 ~ 999초(1초 간격), 또는 “Do not clear” 를 선택할 수 있습니다.

꺼짐(OFF)/수면 모드 와트수, 복구 시간

항목	와트	복구 시간
꺼짐(OFF) / 수면 모드:	복미: 0.85 kW 이하 유럽: 1.00 W 이하	6.0초

참고

- 조작 환경 및 사용 상태에 따라 OFF/대기 모드에서 전력 소비는 변할 수 있습니다. (저온 환경이거나 네트워크 환경이 STR 모드 전환을 방해하는 경우 정착 장치 온도 제어에 대한 전력 변경 등)

소음(음력 수준)

작동 중:

모델	MP C2004	MP C2504
메임프레임만:	58.4dB	58.7dB
전체 시스템:	67.5dB	67.5dB

대기:

모델	MP C2004	MP C2504
메인프레임 / 전체 시스템	35.0dB	35.0dB

소프트웨어 부속품

프린터 드라이버 및 유틸리티 소프트웨어는 1장의 CD-ROM에 제공됩니다. 자동 실행 설치 관리자에서 설치할 구성 요소를 선택할 수 있습니다.

프린터 드라이버

작동 시스템*1	프린터 언어		
	PCL 5c	PCL 6	PostScript 3
Windows Vista *2	지원됨	지원됨	지원됨
Windows 7 *3	지원됨	지원됨	지원됨
Windows 8 *4	지원됨	지원됨	지원됨
Windows 8.1 *5	지원됨	지원됨	지원됨
Windows 10*6	지원됨	지원됨	지원됨
Windows Server 2003 *7	지원됨	지원됨	지원됨
Windows Server 2008 *8	지원됨	지원됨	지원됨
Windows Server 2012 *9	지원됨	지원됨	지원됨
OS X *10	사용 불가능	사용 불가능	지원됨

*1 Windows 운영 시스템은 두 버전을 모두 지원합니다(32/64 비트).

*2 Microsoft Windows Vista Ultimate/Microsoft Windows Vista Enterprise/Microsoft Windows Vista Business/Microsoft Windows Vista Home Premium/Microsoft Windows Vista Home Basic

*3 Microsoft Windows 7 Home Premium/Microsoft Windows 7 Professional/Microsoft Windows 7 Ultimate/Microsoft Windows 7 Enterprise

*4 Microsoft Windows 8/Microsoft Windows 8 Pro/Microsoft Windows 8 Enterprise

*5 Microsoft Windows 8.1/Microsoft Windows 8.1 Pro/Microsoft Windows 8.1 Enterprise

*6 Microsoft Windows 10 Home/Microsoft Windows 10 Pro/Microsoft Windows 10 Enterprise/Microsoft Windows 10 Education

*7 Microsoft Windows Server 2003 Standard Edition/Microsoft Windows Server 2003 Enterprise Edition/Microsoft Windows Server 2003 R2 Standard Edition/Microsoft Windows Server 2003 R2 Enterprise Edition

*8 Microsoft Windows Server 2008 Standard/Microsoft Windows Server 2008 Enterprise/Microsoft Windows Server 2008 R2 Standard/Microsoft Windows Server 2008 R2 Enterprise

*9 Microsoft Windows Server 2012 Foundation/Microsoft Windows Server 2012 Essentials/Microsoft Windows Server 2012 Standard/Microsoft Windows Server 2012 R2 Foundation/Microsoft Windows Server 2012 R2 Essentials/Microsoft Windows Server 2012 R2 Standard

*10 OS X 10.7 이상

↓ 참고

- 일부 애플리케이션의 경우 PCL 5c 프린터 드라이버의 설치가 필요할 수 있습니다. 이 경우, PCL 6를 설치하지 않고 PCL 5c를 설치할 수 있습니다.
- Adobe PostScript 프린터 드라이버는 컴퓨터가 프린터 언어를 이용하여 프린터와 통신할 수 있도록 허용합니다. PPD 파일은 프린터 드라이버가 특정 프린터 기능을 사용할 수 있도록 합니다.

스캐너 및 LAN 팩스 드라이버

운영 체제	TWAIN*1	PC-FAX
Windows Vista	지원됨	지원됨
Windows 7	지원됨	지원됨
Windows 8	지원됨	지원됨
Windows 8.1	지원됨	지원됨
Windows 10	지원됨	지원됨
Windows 서버 2003 / 2003 R2	지원됨	지원됨
Windows 서버 2008 / 2008 R2	지원됨	지원됨
Windows 서버 2012 / 2012 R2	지원됨	지원됨
OS X	사용 불가능	사용 불가능

*1 TWAIN 스캐너는 64비트 운영체제에서 실행되지만, 64비트 응용 프로그램과 호환되지 않습니다. 32비트 응용 프로그램과 함께 사용하십시오.

지원되는 용지 크기

1

원고 크기 감지

크기(W x L)[mm]	북미		EU/AP	
	책자	ADF	책자	ADF
A3 SEF (297 x 420)	-	Y	사용 가능*4	Y
B4 SEF (257 x 364)	-	-	사용 가능*4	Y
A4 SEF (210 x 297)	사용 가능*5	Y	Y*4, 5	Y
A4 LEF (297 x 210)	사용 가능*5	Y	Y*4, 5	Y
B5 SEF (182 x 257)	-	-	사용 가능*4	Y
B5 LEF (257 x 182)	-	-	사용 가능*4	Y
A5 SEF (148 x 210)	-	-	Y*2, 4	Y
A5 LEF (210 x 148)	-	-	사용 가능*4	Y
B6 SEF (128 x 182)	-	-	-	Y
B6 LEF (182 x 128)	-	-	-	Y
DLT SEF (11" x 17")	Y	사용 가능*Db	-	Y*Df
LG SEF (8 ¹ / ₂ " x 14")	Y	사용 가능*Dc	-	-
LT SEF (8 ¹ / ₂ " x 11")	사용 가능*5	Y*Dd	사용 가능*5	Y*Di
LT LEF (11" x 8 ¹ / ₂ ")	사용 가능*5	Y*De	사용 가능*5	Y*Dg
HLT SEF (5 ¹ / ₂ " x 8 ¹ / ₂ ")	사용 가능*2	Y	-	-
HLT LEF (8 ¹ / ₂ " x 5 ¹ / ₂ ")	Y	Y	-	-
F SEF (8" x 13")	-	-	Y*S3	Y*S3
Foolscap SEF (8 ¹ / ₂ " x 13")	-	사용 가능*Sc	Y*D3	Y*D3
Folio SEF (8 ¹ / ₄ " x 13")	-	-	Y*S3	Y*S3
Folio SEF (11" x 15")	-	사용 가능*Sb	-	-

크기(W x L)[mm]	복미		EU/AP	
	책자	ADF	책자	ADF
Folio SEF (10" x 14")	-	Y	-	-
Folio SEF (8" x 10")	-	Y ^{*Sd}	-	-
US EXE SEF (7 ¹ / ₄ " x 10 ¹ / ₂ ")	-	Y	-	-
US EXE LEF (10 ¹ / ₂ " x 7 ¹ / ₄ ")	-	Y ^{*Se}	-	-
8K SEF (267 x 390)	-	-	사용 가능 ^{*4}	Y ^{*Sf}
16K SEF (195 x 267)	-	-	사용 가능 ^{*4}	Y ^{*Si}
16K LEF (267 x 195)	-	-	Y ^{*4v}	Y ^{*Sg}

문자(a, b, c)가 있는 크기는 문자에 해당하는 크기 중 하나만 크기 감지에 선택할 수 있음을 의미합니다. “D” 는 기본 설정 크기를 의미하고 SP 모드의 크기 탐지에 “S” 크기를 설정하면 “D” 크기는 더 이상 탐지될 수 없습니다.

(*2)A5보다 작은 크기로 감지된 원고의 경우 SP 모드에서 “detect as A5” 또는 “Detect as Unknown” 을 선택할 수 있습니다. (기본값은 “Detect as unknown” 입니다.)

(*3)F 크기(8.5" x 13" SEF, 8.25" x 13" SEF, 8" x 13" SEF)는 SP 모드 설정에서 사용 가능합니다.

(*4)SP 모드에서 “K” 시리즈와 ” A/B” 시리즈 간에 책자 전용 스캐너 원고 감지를 전환할 수 있습니다.

(둘 모두를 탐지하도록 설정할 수는 없지만 8K/16K 탐지를 SO 모드에서 설정할 수 있습니다.)

8K SEF -> A3, B4 SEF 간에 전환

16K SEF -> A4, A5, B5 SEF 간에 전환

16K LEF -> A4, A5, B5 LEF 간에 전환 *하나의 크기만을 전환할 수는 없습니다.

(*5)SP 모드에서 A4/LT를 전환하여 선택할 수 있습니다:

- 표준 탐지(기본값)
- A4/LT 크기 LEF를 배치하는 경우 A4 LEF로 탐지합니다. SEF를 배치하는 경우 LT SEF로 탐지합니다.
- A4/LT 크기 LEF를 배치하는 경우 LT LEF로 탐지합니다. SEF를 배치하는 경우 A4 SEF로 탐지합니다.

비고:

Y	예, 사용 가능
-	사용 불가능

용지 급지

용지함 1 ~ 4

크기(W x L)[mm]	Tray 1		Tray 2		Tray 3/4 1-용지함(서랍형) /2-용지함(서랍형) 뱅크		
	지역(EU/AA)	복미	EU/AA	복미	EU/AA	복미	EU/AA
A3 SEF (297 x 420)	-	-	-	G2	A2	G2	A2
A4 SEF (210 x 297)	-	-	-	A	A	A	A
A4 LEF (297 x 210)	K	H	-	G1	A1	G1	A1
A5 SEF (148 x 210)	-	-	-	B	B		
A5 LEF (210 x 148)	K	K	-	A	A	A	A
A6 SEF (105 x 148)	-	-	-	B	B		
B4 SEF (257 x 364)	-	-	-	G3	A3	G3	A3
B5 SEF (182 x 257)	-	-	-	A	A	A	A
B5 LEF (257 x 182)	K	K	-	G4	A4	G4	A4
B6 SEF (128 x 182)	-	-	-	B	B		
DLT SEF (11" x 17")	-	-	-	A2	G2	A2	G2
Legal SEF (8 ¹ / ₂ " x 14")	-	-	-	A3	G3	A3	G3
Foolscap SEF (8 ¹ / ₂ " x 13")	-	-	-	B	B	B	B
LT SEF (8 ¹ / ₂ " x 11")	-	-	-	A	A	A	A
LT LEF (11" x 8 ¹ / ₂ ")	H	K	-	A1	G1	A1	G1

크기(W x L)[mm]	Tray 1		Tray 2		Tray 3/4 1-용지함(서랍형) /2-용지함(서랍형) 뱅크	
	지역(EU/AA)	북미	EU/AA	북미	EU/AA	북미
Gov. LG SEF (8 ¹ / ₄ " x 14")	-	-	B	B	B	B
Folio SEF (8 ¹ / ₄ " x 13")	-	-	B	B	B	B
F/GL SEF (8" x 13")	-	-	B	B	B	B
GLT SEF (8" x 10 ¹ / ₂ ")	-	-	-	-		
GLT LEF (10 ¹ / ₂ " x 8")	-	-	-	-		
Eng Quatro SEF (8" x 10")	-	-	B	B	B	B
Eng Quatro LEF (10" x 8")	-	-	-	-		-
Executive SEF (7 ¹ / ₄ " x 10 ¹ / ₂ ")	-	-	B	B	B	B
Executive LEF (10 ¹ / ₂ " x 7 ¹ / ₄ ")	-	-	A4	G4	A4	G4
HLT SEF (5 ¹ / ₂ " x 8 ¹ / ₂ ")	-	-	B	B	-	-
HLT LEF (8 ¹ / ₂ " x 5 ¹ / ₂ ")	-	-	-	-	-	-
SRA3 SEF (420 x 320)	-	-	G5	A5	G5	A5
SRA4 SEF	-	-	-	-	-	-
SRA4 LEF	-	-	-	-	-	-
Line slider 1 SEF	-	-	-	-	-	-
Line slider 1 LEF	-	-	-	-	-	-
Line slider 2 SEF	-	-	-	-	-	-
Line slider 2 LEF	-	-	-	-	-	-
Com10 SEF (104.8 x 241.3)	-	-	B	B	-	-
Com10 LEF (241.3 x 104.8)	-	-	B	B	B	B
Monarch SEF (98.4 x 190.5)	-	-	B	B	-	-

크기(W x L)[mm]	Tray 1		Tray 2		Tray 3/4 1-용지함(서랍형) /2-용지함(서랍형) 뱅크		
	지역(EU/AA)	북미	EU/AA	북미	EU/AA	북미	EU/AA
Monarch LEF (190.5 x 98.4)	-	-	-	-	-	-	-
C5 SEF (162 x 229)	-	-	B	B	B	B	
C5 LEF (229 x 162)	-	-	B	B	B	B	
C6 SEF (114 x 162)	-	-	B	B	B	B	
C6LEF (162 x 114)	-	-	B	B	B	B	
DL Env SEF (110 x 220)	-	-	B	B	B	B	
DL Env LEF (220 x 110)	-	-	B	B	B	B	
8K SEF (267 x 390)	-	-	B	B	B	B	
16K SEF (195 x 267)	-	-	B	B	B	B	
16K LEF (267 x 195)	-	-	B	B	B	B	
13" x 19.2" SEF	-	-	-	-	-	-	
13" x 19" SEF	-	-	-	-	-	-	
13" x 18" SEF	-	-	-	-	-	-	
12.6" x 19.2 SEF	-	-	-	-	-	-	
12.6" x 18.5" SEF	-	-	-	-	-	-	
12" x 18" SEF	-	-	A5	G5	A5	G5	
12" x 18" LEF	-	-	-	-	-	-	
11" x 15" SEF	-	-	B	B	B	B	
11" x 14" SEF	-	-	-	-	-	-	
10" x 15" SEF	-	-	-	-	-	-	
10" x 14" SEF	-	-	B	B	B	B	

크기(W x L)[mm]	Tray 1		Tray 2		Tray 3/4 1-용지함(서랍형) /2-용지함(서랍형) 뱅크	
	북미	EU/AA	북미	EU/AA	북미	EU/AA
8.5" x 13.4" SEF	-	-	A3	B	A3	B

비고:

A	자동 감지 가능. 초기 설정의 크기 버튼을 사용하여 선택할 수도 있습니다.
B	초기 설정의 크기 버튼을 사용하여 선택할 수 있습니다.
C	다이얼을 설정하여 이 크기를 선택합니다.
D	다이얼을 “*” 로 설정한 후 초기 설정의 크기 버튼을 사용하여 선택합니다.
E	<수동 금지 설정> 복사 창/수동 금지/표준 크기/크기 선택 또는 인쇄 수동 금지 용지 크기/초기 설정의 크기 버튼으로 선택.
F	사전 설정된 용지 크기 중에서 SP로 선택합니다. 프린터 드라이버에서 선택할 수 없습니다.
G	크기를 전환하여 SP로 자동 감지하도록 설정합니다. *예: A1-G1의 조합. G(자동 감지되지 않을 경우)는 B와 동일합니다. 조합은 동일 지역의 동일 용지함에서만 이루어집니다. *예: G1과 J1의 조합. G(자동 감지되지 않을 경우)는 E와 동일합니다. 조합은 동일 지역의 동일 용지함에서만 이루어집니다.
H	배송 시 크기가 고정됩니다.
I	<수동 금지 설정> 수동 금지함에서 첫 번째 용지의 트레이일링 에지가 통과하면 자동으로 크기를 감지하고 두 번째 용지부터는 크기가 고정되어 감지됩니다.
J	<수동 금지 설정> 복사 자동 감지 창/수동 금지/표준 크기/크기 버튼으로 선택.

K	사전 설정된 용지 크기 중에서 SP로 선택합니다. 프린터 드라이버에서 선택할 수 있습니다.
-	사용 불가능

Bypass Tray

크기(W x L)[mm]	수동 급지함	
	지역(EU/AA)	북미 EU/AA
A3 SEF (297 x 420)	E	J
A4 SEF (210 x 297)	E	J
A4 LEF (297 x 210)	E	J
A5 SEF (148 x 210)	E	J
A5 LEF (210 x 148)	J	J
A6 SEF (105 x 148)	E	J
B4 SEF (257 x 364)	E	J
B5 SEF (182 x 257)	J	J
B5 LEF (257 x 182)	E	J
B6 SEF (128 x 182)	E	J
DLT SEF (11" x 17")	J	E
Legal SEF (8 ¹ / ₂ " x 14")	G1	E
Foolscap SEF (8 ¹ / ₂ " x 13")	E	E
LT SEF (8 ¹ / ₂ " x 11")	J1	E
LT LEF (11" x 8 ¹ / ₂ ")	J	E
Gov. LG SEF (8 ¹ / ₄ " x 14")	E	E
Folio SEF (8 ¹ / ₄ " x 13")	E	E
F/GL SEF (8" x 13")	E	E
GLT SEF (8" x 10 ¹ / ₂ ")	-	-

크기(W x L)[mm]	수동 급지함	
	복미	EU/AA
GLT LEF (10 ¹ / ₂ " x 8")	-	-
Eng Quatro SEF (8" x 10")	E	E
Eng Quatro LEF (10" x 8")	-	-
Executive SEF (7 ¹ / ₄ " x 10 ¹ / ₂ "	E	E
Executive LEF (10 ¹ / ₂ " x 7 ¹ / ₄ "	E	E
HLT SEF (5 ¹ / ₂ " x 8 ¹ / ₂ "	J	E
HLT LEF (8 ¹ / ₂ " x 5 ¹ / ₂ "	-	-
SRA3 SEF (420 x 320)	J	J
SRA4 SEF	E	E
SRA4 LEF	E	E
Line slider 1 SEF	-	-
Line slider 1 LEF	-	-
Line slider 2 SEF	-	-
Line slider 2 LEF	-	-
Com10 SEF (104.8 x 241.3)	E ^{*1}	E ^{*1}
Com10 LEF (241.3 x 104.8)	E ^{*1}	E ^{*1}
Monarch SEF (98.4 x 190.5)	E ^{*1}	E ^{*1}
Monarch LEF (190.5 x 98.4)	E ^{*1}	E ^{*1}
C5 SEF (162 x 229)	E ^{*1}	E ^{*1}
C5 LEF (229 x 162)	E ^{*1}	E ^{*1}
C6 SEF (114 x 162)	E ^{*1}	E ^{*1}
C6LEF (162 x 114)	E ^{*1}	E ^{*1}
DL Env SEF (110 x 220)	E ^{*1}	E ^{*1}
DL Env LEF (220 x 110)	E ^{*1}	E ^{*1}

크기(W x L)[mm]	수동 금지함	
지역(EU/AA)	복미	EU/AA
8K SEF (267 x 390)	E	E
16K SEF (195 x 267)	E	E
16K LEF (267 x 195)	E	E
13" x 19.2" SEF	-	-
13" x 19" SEF	-	-
13" x 18" SEF	-	-
12.6" x 19.2 SEF	-	-
12.6" x 18.5" SEF	-	-
12" x 18" SEF	J	E
12" x 18" LEF	-	-
11" x 15" SEF	E	E
11" x 14" SEF	-	-
10" x 15" SEF	-	-
10" x 14" SEF	E	E
8.5" x 13.4" SEF	E	E

비고:

A	자동 감지 가능. 초기 설정의 크기 버튼을 사용하여 선택할 수도 있습니다.
B	초기 설정의 크기 버튼을 사용하여 선택할 수 있습니다.
C	다이얼을 설정하여 이 크기를 선택합니다.
D	다이얼을 “*” 로 설정한 후 초기 설정의 크기 버튼을 사용하여 선택합니다.
E	<수동 금지 설정> 복사 창/수동 금지/표준 크기/크기 선택 또는 인쇄 수동 금지 용지 크기/초기 설정의 크기 버튼으로 선택.

F	사전 설정된 용지 크기 중에서 SP로 선택합니다. 프린터 드라이버에서 선택할 수 없습니다.
G	크기를 전환하여 SP로 자동 감지하도록 설정합니다. *예: A1-G1의 조합. G(자동 감지되지 않을 경우)는 B와 동일합니다. 조합은 동일 지역의 동일 용지함에서만 이루어집니다. *예: G1과 J1의 조합. G(자동 감지되지 않을 경우)는 E와 동일합니다. 조합은 동일 지역의 동일 용지함에서만 이루어집니다.
H	배송 시 크기가 고정됩니다.
I	<수동 급지 설정> 수동 급지함에서 첫 번째 용지의 트레일링 에지가 통과하면 자동으로 크기를 감지하고 두 번째 용지부터는 크기가 고정되어 감지됩니다.
J	<수동 급지 설정> 복사 자동 감지 창/수동 급지/표준 크기/크기 버튼으로 선택.
K	사전 설정된 용지 크기 중에서 SP로 선택합니다. 프린터 드라이버에서 선택할 수 있습니다.
-	사용 불가능
*1	용지 크기가 양면 인쇄의 범위 내에 있거나 사용 가능한 크기인 경우에도 봉투를 양면 인쇄할 수 없습니다.

용지 배출구

본체 용지함, 단일 용지함, 내부 시프트 용지함, 측면 용지함

크기(W x L)[mm]	본체 용지함	단일 용지함	내부 시프트 용지함		측면 용지함	
	본체 용지함	상단 용지함	정상 위치	시프트 위치	중계 장치상단 배출구	측면 용지함
A3 SEF (297 x 420)	A	A	A	A	A	A
A4 SEF (210 x 297)	A	A	A	A	A	A
A4 LEF (297 x 210)	A	A	A	A	A	A
A5 SEF (148 x 210)	A	A	A	A	A	A
A5 LEF (210 x 148)	A	A	A	A	A	A
A6 SEF (105 x 148)	A	A ^{*1}	A	B	A	A
B4 SEF (257 x 364)	A	A	A	A	A	A
B5 SEF (182 x 257)	A	A	A	A	A	A
B5 LEF (257 x 182)	A	A	A	A	A	A
B6 SEF (128 x 182)	A	A ^{*1}	A	B	A	A
DLT SEF (11" x 17")	A	A	A	A	A	A
Legal SEF (8 ¹ / ₂ " x 14")	A	A	A	A	A	A
Foolscap SEF (8 ¹ / ₂ " x 13")	A	A	A	A	A	A
LT SEF (8 ¹ / ₂ " x 11")	A	A	A	A	A	A
LT LEF (11" x 8 ¹ / ₂ ")	A	A	A	A	A	A
Gov. LG SEF (8 ¹ / ₄ " x 14")	A	A	A	A	A	A
Folio SEF (8 ¹ / ₄ " x 13")	A	A	A	A	A	A
F/GL SEF (8" x 13")	A	A	A	A	A	A
GLT SEF (8" x 10 ¹ / ₂ ")	-	-	-	-	-	-

크기(W x L)[mm]	본체 용지함	단일 용지함	내부 시프트 용지함		측면 용지함	
	본체 용지함	상단 용지함	정상 위치	시프트 위치	중계 장치 상단 배출구	측면 용지함
GLT LEF (10 ¹ / ₂ " x 8")	-	-	-	-	-	-
Eng Quatro SEF (8" x 10")	A	A	A	A	A	A
Eng Quatro LEF (10" x 8")	-	-	-	-	-	-
Executive SEF (7 ¹ / ₄ " x 10 ¹ / ₂ ")	A	A	A	A	A	A
Executive LEF (10 ¹ / ₂ " x 7 ¹ / ₄ ")	A	A	A	A	A	A
HLT SEF (5 ¹ / ₂ " x 8 ¹ / ₂ ")	A	A	A	A	A	A
HLT LEF (8 ¹ / ₂ " x 5 ¹ / ₂ ")						
SRA3 SEF (420 x 320)	A	A	A ^{*1}	B	A	A
SRA4 SEF	A	A	A	A	A	A
SRA4 LEF	A	A	A	B	A	A
Line slider 1 SEF	-	-	-	-	-	-
Line slider 1 LEF	-	-	-	-	-	-
Line slider 2 SEF	-	-	-	-	-	-
Line slider 2 LEF	-	-	-	-	-	-
Com10 SEF (104.8 x 241.3)	A	B	A ^{*1}	B	A ^{*1}	B
Com10 LEF (241.3 x 104.8)	A	B	A ^{*1}	B	A ^{*1}	-
Monarch SEF (98.4 x 190.5)	A	B	A ^{*1}	B	A ^{*1}	B
Monarch LEF (190.5 x 98.4)	A	B	A ^{*1}	B	A ^{*1}	-
C5 SEF (162 x 229)	A	B	A ^{*1}	B	A ^{*1}	B
C5 LEF (229 x 162)	A	B	A ^{*1}	B	A ^{*1}	B
C6 SEF (114 x 162)	A	B	A ^{*1}	B	A ^{*1}	B

크기(W x L)[mm]	본체 용지함	단일 용지함	내부 시프트 용지함		측면 용지함	
	본체 용지함	상단 용지함	정상 위치	시프트 위치	중계 장치 상단 배출구	측면 용지함
C6LEF (162 x 114)	A	B	A*1	B	A*1	-
DL Env SEF (110 x 220)	A	B	A*1	B	A*1	B
DL Env LEF (220 x 110)	A	B	A*1	B	A*1	-
8K SEF (267 x 390)	A	A	A	A	A	A
16K SEF (195 x 267)	A	A	A	A	A	A
16K LEF (267 x 195)	A	A	A	A	A	A
13" x 19.2" SEF	-	-	-	-	-	-
13" x 19" SEF	-	-	-	-	-	-
13" x 18" SEF	-	-	-	-	-	-
12.6" x 19.2 SEF	-	-	-	-	-	-
12.6" x 18.5" SEF	-	-	-	-	-	-
12" x 18" SEF	-	-	-	-	-	-
12" x 18" LEF	A	A	A*1	B	A	A
11" x 15" SEF	A	A	A	A	A	A
11" x 14" SEF	-	-	-	-	-	-
10" x 15" SEF	-	-	-	-	-	-
10" x 14" SEF	A	A	A	A	A	A
8.5" x 13.4" SEF	A	A	A	A	A	A

내부 피니셔 SR3130

크기(W x L)[mm]	용지 배출		스테이플		펀치		
	정상 위치	시프트 위치	단일/이중 크기	스테이플 수량	EU 2 SC 4 홀	북미 3 EU 4 홀	북미 2 홀
A3 SEF (297 x 420)	A	A	A	30	A	A	A
A4 SEF (210 x 297)	A	A	A	50	A	-	B
A4 LEF (297 x 210)	A	A	A	50	A	A	A
A5 SEF (148 x 210)	A* ¹	A* ¹	-	-	-	-	-
A5 LEF (210 x 148)	A* ¹	A* ¹	-	-	-	-	-
A6 SEF (105 x 148)	A* ¹	-	-	-	-	-	-
B4 SEF (257 x 364)	A	A	A	30	A	-	-
B5 SEF (182 x 257)	A	A	A	50	A	-	-
B5 LEF (257 x 182)	A	A	A	50	A	-	-
B6 SEF (128 x 182)	A* ¹	-	-	-	-	-	-
DLT SEF (11" x 17")	A	A	A	30	A	A	A
Legal SEF (8 ¹ / ₂ " x 14")	A	A	A	30	A	-	A
Foolscap SEF (8 ¹ / ₂ " x 13")	A	A	A	30	A	-	A
LT SEF (8 ¹ / ₂ " x 11")	A	A	A	50	A	-	A
LT LEF (11" x 8 ¹ / ₂ ")	A	A	A	50	A	A	A
Gov. LG SEF (8 ¹ / ₄ " x 14")	A	A	A	30	-	-	-
Folio SEF (8 ¹ / ₄ " x 13")	A	A	A	30	-	-	-
F/GL SEF (8" x 13")	A	A* ¹	-	-	-	-	-
GLT SEF (8" x 10 ¹ / ₂ ")	-	-	-	-	-	-	-
GLT LEF (10 ¹ / ₂ " x 8")	-	-	-	-	-	-	-
Eng Quatro SEF (8" x 10")	A	A* ¹	-	-	-	-	-

크기(W x L)[mm]	용지 배출		스태이플		펀치		
	정상 위치	시프트 위치	단일/이중 크기	스태이플 수량	EU 2 SC 4 홀	북미 3 EU 4 홀	북미 2 홀
Eng Quatro LEF (10" x 8")	-	-	-	-	-	-	-
Executive SEF (7 ¹ / ₄ " x 10 ¹ / ₂ ")	A	A	A	50	A	-	A
Executive LEF (10 ¹ / ₂ " x 7 ¹ / ₄ ")	A	A	A	50	-	-	-
HLT SEF (5 ¹ / ₂ " x 8 ¹ / ₂ ")	A* ¹	-	-	-	-	-	-
HLT LEF (8 ¹ / ₂ " x 5 ¹ / ₂ ")	-	-	-	-	-	-	-
SRA3 SEF (420 x 320)	A* ¹	-	-	-	-	-	-
SRA4 SEF	A* ¹	A	-	-	-	-	-
SRA4 LEF	A* ¹	-	-	-	-	-	-
Line slider 1 SEF	-	-	-	-	-	-	-
Line slider 1 LEF	-	-	-	-	-	-	-
Line slider 2 SEF	-	-	-	-	-	-	-
Line slider 2 LEF	-	-	-	-	-	-	-
Com10 SEF (104.8 x 241.3)	A* ¹	-	-	-	-	-	-
Com10 LEF (241.3 x 104.8)	A* ^{1,3,4}	-	-	-	-	-	-
Monarch SEF (98.4 x 190.5)	A* ¹	-	-	-	-	-	-
Monarch LEF (190.5 x 98.4)	A* ^{1,3,4}	-	-	-	-	-	-
C5 SEF (162 x 229)	A* ¹	A* ¹	-	-	-	-	-
C5 LEF (229 x 162)	A* ¹	A* ¹	-	-	-	-	-
C6 SEF (114 x 162)	A* ¹	-	-	-	-	-	-
C6LEF (162 x 114)	A* ^{1,3,4}	-	-	-	-	-	-
DL Env SEF (110 x 220)	A* ¹	-	-	-	-	-	-

크기(W x L)[mm]	용지 배출		스테이플		펀치		
	정상 위치	시프트 위치	단일/이중 크기	스테이플 수량	EU 2 SC 4 홀	복미 3 EU 4 홀	복미 2 홀
DL Env LEF (220 x 110)	A* ^{1,3,4}	-	-	-	-	-	-
8K SEF (267 x 390)	A	A	A	30	A	-	-
16K SEF (195 x 267)	A	A	A	50	A	-	-
16K LEF (267 x 195)	A	A	A	50	A	-	-
13" x 19.2" SEF	-	-	-	-	-	-	-
13" x 19" SEF	-	-	-	-	-	-	-
13" x 18" SEF	-	-	-	-	-	-	-
12.6" x 19.2 SEF	-	-	-	-	-	-	-
12.6" x 18.5" SEF	-	-	-	-	-	-	-
12" x 18" SEF	-	-	-	-	-	-	-
12" x 18" LEF	A* ¹	-	-	-	-	-	-
11" x 15" SEF	A* ¹	A	-	-	-	-	-
11" x 14" SEF	-	-	-	-	-	-	-
10" x 15" SEF	-	-	-	-	-	-	-
10" x 14" SEF	A* ¹	A	-	-	-	-	-
8.5" x 13.4" SEF	-	-	A	30	A	-	A

소책자 피니셔 SR3220

1

크기(W x L)[mm]	용지 배출				반으로 접기 가운데 접기	스테이플				펀치		
	교정	정상 위치	시프트 위치	중철		단일 / 이중스티치	스테이플 수량	중철	중철 수량	EU 2 SC 4 홀	복미 2 홀	복미 3 EU 4 홀
A3 SEF (297 x 420)	A	A	A	A	A*5	A	30	A	15	A	A	A
A4 SEF (210 x 297)	A	A	A	A	A*5	A	50	A	15	A	B	-
A4 LEF (297 x 210)	A	A	A	-	-	A	50	-	-	A	A	A
A5 SEF (148 x 210)	A	B	B	-	-	-	-	-	-	A	A	-
A5 LEF (210 x 148)	A	A	A	-	-	-	-	-	-	A	B	-
A6 SEF (105 x 148)	A	B	-	-	-	-	-	-	-	-	-	-
B4 SEF (257 x 364)	A	A	A	A	A*5	A	30	A	15	A	A	A
B5 SEF (182 x 257)	A	B	B	A	A*5	A	50	A	15	A	A	-
B5 LEF (257 x 182)	A	A	A	-	-	A	50	-	-	A	A	A
B6 SEF (128 x 182)	A	B	A	-	-	-	-	-	-	-	-	-
DLT SEF (11" x 17")	A	A	A	A	A*5	A	30	A	15	A	A	A
Legal SEF (8 ¹ / ₂ " x 14")	A	A	A	A	A*5	A	30	A	15	A	A	-
Foolscap SEF (8 ¹ / ₂ " x 13")	A	A	A	-	-	A	30	-	-	A	A	-
LT SEF (8 ¹ / ₂ " x 11")	A	A	A	A	A*5	A	50	A	15	A	A	-
LT LEF (11" x 8 ¹ / ₂ ")	A	A	A	-	-	A	50	-	-	A	A	A
Gov. LG SEF (8 ¹ / ₄ " x 14")	A	A	A	-	-	A	30	-	-	A	A	-

크기(W x L)[mm]	용지 배출				반으로 접기	스테이플				펀치		
	교정	정상위치	시프트위치	중철		가운데 접기	단일 / 이중스티치	스테이플 수량	중철	중철 수량	EU 2 SC 4 홀	북미 2 홀
Folio SEF (8 ¹ / ₄ " x 13")	A	A	A	-	-	A	30	-	-	A	A	-
F/GL SEF (8" x 13")	A	A	A	-	-	A	30	-	-	A	A	-
GLT SEF (8" x 10 ¹ / ₂ ")	-	-	-	-	-	-	-	-	-	-	-	-
GLT LEF (10 ¹ / ₂ " x 8")	-	-	-	-	-	-	-	-	-	-	-	-
Eng Quatro SEF (8" x 10")	A	A	A	-	-	A	50	-	-	A	A	-
Eng Quatro LEF (10" x 8")	-	-	-	-	-	-	-	-	-	-	-	-
Executive SEF (7 ¹ / ₄ " x 10 ¹ / ₂ ")	A	A	A	-	-	A	50	-	-	A	A	-
Executive LEF (10 ¹ / ₂ " x 7 ¹ / ₄ ")	A	A	A	-	-	A	50	-	-	A	A	A
HLT SEF (5 ¹ / ₂ " x 8 ¹ / ₂ ")	A	B	B	-	-	-	-	-	-	A	A	-
HLT LEF (8 ¹ / ₂ " x 5 ¹ / ₂ ")	-	-	-	-	-	-	-	-	-	-	-	-
SRA3 SEF (420 x 320)	A	A	-	-	-	-	-	-	-	-	-	-
SRA4 SEF	A	A	A	-	-	A	30	-	-	-	-	-
SRA4 LEF	A	A	-	-	-	-	-	-	-	-	-	-
Line slider 1 SEF	-	-	-	-	-	-	-	-	-	-	-	-
Line slider 1 LEF	-	-	-	-	-	-	-	-	-	-	-	-
Line slider 2 SEF	-	-	-	-	-	-	-	-	-	-	-	-

크기(W x L)[mm]	용지 배출				반으로 접기	스테이플				펀치		
	교정	정상 위치	시프트 위치	중철		가운데 접기	단일 / 이중스티치	스테이플 수량	중철	중철 수량	EU 2 SC 4 홀	북미 2 홀
Line slider 2 LEF	-	-	-	-	-	-	-	-	-	-	-	-
Com10 SEF (104.8 x 241.3)	-	-	-	-	-	-	-	-	-	-	-	-
Com10 LEF (241.3 x 104.8)	-	-	-	-	-	-	-	-	-	-	-	-
Monarch SEF (98.4 x 190.5)	-	-	-	-	-	-	-	-	-	-	-	-
Monarch LEF (190.5 x 98.4)	-	-	-	-	-	-	-	-	-	-	-	-
C5 SEF (162 x 229)	-	-	-	-	-	-	-	-	-	-	-	-
C5 LEF (229 x 162)	-	-	-	-	-	-	-	-	-	-	-	-
C6 SEF (114 x 162)	-	-	-	-	-	-	-	-	-	-	-	-
C6LEF (162 x 114)	-	-	-	-	-	-	-	-	-	-	-	-
DL Env SEF (110 x 220)	-	-	-	-	-	-	-	-	-	-	-	-
DL Env LEF (220 x 110)	-	-	-	-	-	-	-	-	-	-	-	-
8K SEF (267 x 390)	A	A	A	-	-	A	30	-	-	A	A	A
16K SEF (195 x 267)	A	A	A	-	-	A	50	-	-	A	A	-
16K LEF (267 x 195)	A	A	A	-	-	A	50	-	-	A	A	A
13" x 19.2" SEF	-	-	-	-	-	-	-	-	-	-	-	-
13" x 19" SEF	-	-	-	-	-	-	-	-	-	-	-	-
13" x 18" SEF	-	-	-	-	-	-	-	-	-	-	-	-

크기(W x L)[mm]	용지 배출				반으로 접기	스테이플				펀치			
	교정	정상 위치	시프트 위치	중철		가운데 접기	단일 / 이중 스티치	스테이플 수량	중철	중철 수량	EU 2 SC 4 홀	북미 2 홀	북미 3 EU 4 홀
12.6" x 19.2 SEF	-	-	-	-	-	-	-	-	-	-	-	-	-
12.6" x 18.5" SEF	-	-	-	-	-	-	-	-	-	-	-	-	-
12" x 18" SEF	A	A	A	A	A*5	A	50	A	15	-	-	-	-
12" x 18" LEF	-	-	-	-	-	-	-	-	-	-	-	-	-
11" x 15" SEF	A	A	A	-	-	A	50	-	-	A	A	A	A
11" x 14" SEF	-	-	-	-	-	-	-	-	-	-	-	-	-
10" x 15" SEF	-	-	-	-	-	-	-	-	-	-	-	-	-
10" x 14" SEF	A	A	A	-	-	A	50	-	-	A	A	A	A
8.5" x 13.4" SEF	A	A	A	A	A*5	A	30	-	-	A	A	-	-

중계 장치

크기(W x L)[mm]	용지 배출	중계 장치
	중계 장치 상단 용지 배출	피니셔 중계 장치
A3 SEF (297 x 420)	A	A
A4 SEF (210 x 297)	A	A
A4 LEF (297 x 210)	A	A
A5 SEF (148 x 210)	A	A

크기(W x L)[mm]	용지 배출	중계 장치
	중계 장치 상단 용지 배출	피니셔 중계 장치
A5 LEF (210 x 148)	A	A
A6 SEF (105 x 148)	A	A
B4 SEF (257 x 364)	A	A
B5 SEF (182 x 257)	A	A
B5 LEF (257 x 182)	A	A
B6 SEF (128 x 182)	A	A
DLT SEF (11" x 17")	A	A
Legal SEF (8 ¹ / ₂ " x 14")	A	A
Foolscap SEF (8 ¹ / ₂ " x 13")	A	A
LT SEF (8 ¹ / ₂ " x 11")	A	A
LT LEF (11" x 8 ¹ / ₂ "	A	A
Gov. LG SEF (8 ¹ / ₄ " x 14")	A	A
Folio SEF (8 ¹ / ₄ " x 13")	A	A
F/GL SEF (8" x 13")	A	A
GLT SEF (8" x 10 ¹ / ₂ "	-	-
GLT LEF (10 ¹ / ₂ " x 8")	-	-
Eng Quatro SEF (8" x 10")	A	A
Eng Quatro LEF (10" x 8")	-	-
Executive SEF (7 ¹ / ₄ " x 10 ¹ / ₂ "	A	A
Executive LEF (10 ¹ / ₂ " x 7 ¹ / ₄ "	A	A
HLT SEF (5 ¹ / ₂ " x 8 ¹ / ₂ "	A	A
HLT LEF (8 ¹ / ₂ " x 5 ¹ / ₂ "	-	-

크기(W x L)[mm]	용지 배출	중계 장치
	중계 장치 상단 용지 배출	피니셔 중계 장치
SRA3 SEF (420 x 320)	A	A
SRA4 SEF	A	A
SRA4 LEF	A	A
Line slider 1 SEF	-	-
Line slider 1 LEF	-	-
Line slider 2 SEF	-	-
Line slider 2 LEF	-	-
Com10 SEF (104.8 x 241.3)	A*1	-
Com10 LEF (241.3 x 104.8)	A*1	-
Monarch SEF (98.4 x 190.5)	A*1	-
Monarch LEF (190.5 x 98.4)	A*1	-
C5 SEF (162 x 229)	A*1	-
C5 LEF (229 x 162)	A*1	-
C6 SEF (114 x 162)	A*1	-
C6LEF (162 x 114)	A*1	-
DL Env SEF (110 x 220)	A*1	-
DL Env LEF (220 x 110)	A*1	-
8K SEF (267 x 390)	A	A
16K SEF (195 x 267)	A	A
16K LEF (267 x 195)	A	A
13" x 19.2" SEF	-	-
13" x 19" SEF	-	-
13" x 18" SEF	-	-
12.6" x 19.2 SEF	-	-

크기(W x L)[mm]	용지 배출	중계 장치
	중계 장치 상단 용지 배출	피니셔 중계 장치
12.6" x 18.5" SEF	-	-
12" x 18" SEF	-	-
12" x 18" LEF	A	A
11" x 15" SEF	A	A
11" x 14" SEF	-	-
10" x 15" SEF	-	-
10" x 14" SEF	A	A
8.5" x 13.4" SEF	A	A

비고:

A	용지 통과, 용지 배출 이용 가능.
B	보장하지는 않지만 용지가 통과 또는 배출될 수 있습니다.
-	사용 불가능.

*1	참값 범위를 벗어난 상한 정밀도 보장.
*2	다중 접기는 최대 5매까지 가능합니다.
*3	봉투는 한 번에 한 장만 통과할 수 있습니다.
*4	삼각형 뚜껑이 있는 봉투는 제외.
*5	중철 모드에서는 한 장만 반으로 접을 수 있습니다. 그러므로 다중 시트/세트는 페이지를 지정하고 한 번에 하나씩만 배출해야 합니다.

옵션 사양

용지 급지 장치 PB3150(D694)

1

항목	사양
용지 크기:	A3 SEF, A4 SEF/LEF, A5 SEF, B4 JIS SEF, B5 JIS SEF/LEF, A6 LEF, 11 × 17 SEF, 8 1/2 × 14 SEF, 8 1/2 × 13 LEF, 8 1/2 × 11 SEF/LEF, 8 1/4 × 14 SEF, 8 1/4 × 13 SEF, 8 × 13 SEF, 8 × 10 SEF, 7 1/4 × 10 1/2 SEF/LEF, 8K SEF, 16K SEF/LEF, 12 × 18 SEF, 11 × 15 SEF, 10 × 14 SEF, 4 1/8 × 9 1/2 SEF, C5 Env SEF, SRA3 SEF, 사용자 정의 크기
용지 무게:	52~300 g/m ² (14 lb. 본드~110 lb. 표지)
용지 용량(80 g/m ² , 20 lb. 본드):	550 매 × 1 용지함
소비전력:	19 W 이하(전원은 본체에서 공급됩니다.)
크기(W × D × H):	587 × 685 × 120 mm (23.2 × 27.0 × 4.8 인치)
무게:	약 11 kg(24.3 lb.)

용지 급지 장치 PB3220/PB3210(D787)

항목	사양
용지 크기:	A3 SEF, A4 SEF/LEF, A5 LEF, B4 JIS SEF, B5 JIS SEF/LEF, 11 × 17 SEF, 8 1/2 × 14 SEF, 8 1/2 × 13 LEF, 8 1/2 × 11 SEF/LEF, 8 1/4 × 14 SEF, 8 1/4 × 13 SEF, 8 × 13 SEF, 8 × 10 SEF, 7 1/4 × 10 1/2 SEF/LEF, 8K SEF, 16K SEF/LEF, 12 × 18 SEF, 11 × 15 SEF, 10 × 14 SEF, 4 1/8 × 9 1/2 SEF, C5 Env SEF, SRA3 SEF, 사용자 정의 크기
용지 무게:	60~300 g/m ² (16 lb. 본드~110 lb. 표지)
용지 용량(80 g/m ² , 20 lb. 본드):	550 매 × 2 용지함
소비전력:	21 W 이하(전원은 본체에서 공급됩니다.)
크기(W × D × H):	587 × 685 × 247 mm (23.2 × 27.0 × 9.8 인치)

항목	사양
무게:	약 22.0 kg(48.5 lb.)

ARDF DF3090 (D779-17, -21)

항목	사양
모드:	일괄 모드, SADF 모드, 혼합 크기 모드, 원고 방향 모드, 사용자 정의 원고 모드
원본 크기:	EU/AA <ul style="list-style-type: none"> • 단면 원고: A3 SEF-B6 JIS SEF/LEF, 11 x 17 SEF-8 1/2 x 11 SEF/LEF • 양면 원고: A3 SEF-A5 SEF/LEF, 11 x 17 SEF-8 1/2 x 11 SEF/LEF 북미 <ul style="list-style-type: none"> • 단면 원고: 11 x 17 SEF-5 1/2 x 8 1/2 SEF/LEF, A3 SEF-A4 SEF/LEF • 양면 원고: 11 x 17 SEF-5 1/2 x 8 1/2 SEF/LEF, A3 SEF-A4 SEF/LEF
원고 무게:	<ul style="list-style-type: none"> • 단면 원고: 40~128 g/m²(11~34 lb. 분드) • 양면 원고: 52~128 g/m²(14~34 lb. 분드)
장착 가능한 원고 매수(81 g/m ² , 20 lb. 분드):	100매
소비전력:	42 W 이하(전원은 본체에서 공급됩니다.)
크기(W × D × H):	565 × 500 × 125 mm (22.3 × 19.7 × 5.0 인치)
무게:	약 9 kg(19.9 lb.)

SPDF DF3100 (D3B0-17, -21)

항목	사양
구성:	자동 문서 급지 양면 스캐너(일 회에 통과시 양면 스캔)

항목	사양
모드:	일괄 모드, SADF 모드, 혼합 크기 모드, 원고 방향 모드, 사용자 정의 원고 모드
원본 크기	EU/AA <ul style="list-style-type: none"> • 단면 원고: A3 SEF-B6 JIS SEF/LEF, 11 x 17 SEF-8 1/2 x 11 SEF/LEF • 양면 원고: A3 SEF-A5 SEF/LEF, 11 x 17 SEF-8 1/2 x 11 SEF/LEF 북미 <ul style="list-style-type: none"> • 단면 원고: 11 x 17 SEF-5 1/2 x 8 1/2 SEF/LEF, A3 SEF-A4 SEF/LEF • 양면 원고: 11 x 17 SEF-5 1/2 x 8 1/2 SEF/LEF, A3 SEF-A4 SEF/LEF
원점 스캔:	후면 하단 좌측 코너에 원본
원본 설정:	원본 용지함을 향하게 배치
원고 급지:	원고 용지함의 스택 상단에서 급지
원본 분리:	공급 벨트와 반전 롤러는 마찰로 분리됨
원고 스캔 방식:	시트 통과 방식(전면: 백색 플래튼 플레이트, 후면: 컬러 CIS 및 백색 롤러)
원고 용지함 용량:	220매 (80 g/m ² , 20 lb. 본드)
소비전력:	55 W 이하(전원은 본체에서 공급됩니다.)
크기(W × D × H):	587 × 520 × 175 mm(23.2 × 20.5 × 6.9인치)
무게:	약 14 kg(30.9 lb.)

측면 용지함 유형 M3(D725)

항목	사양
용지 크기:	A3 SEF, A4 SEF/LEF, A5 SEF/LEF, A6 SEF, B4 JIS SEF, B5 JIS SEF/LEF, B6 JIS SEF, 11 × 17 SEF, 8 1/2 × 14 SEF, 8 1/2 × 13 LEF, 8 1/2 × 11 SEF/LEF, 8 1/4 × 14 SEF, 8 1/4 × 13 SEF, 8 × 13 SEF, 8 × 10 SEF, 7 1/4 × 10 1/2 SEF/LEF, 5 1/2 × 8 1/2 SEF, 4 1/8 × 9 1/2 SEF/LEF, 3 7/8 × 7 1/2 SEF/LEF, C5 Env SEF/LEF, C6 Env SEF/LEF, DL Env SEF/LEF, 8K SEF, 16K SEF/LEF, 12 × 18 SEF, 11 × 15 SEF, 10 × 14 SEF, SRA3 SEF, SRA4 SEF/LEF, 사용자 정의 크기
용지 무게:	52~300 g/m ² (14 lb. 본드~110 lb. 표지)
용지 용량(80 g/m ² , 20 lb. 본드):	<ul style="list-style-type: none"> 내부 용지함 1: 250매: A4, 8 1/2 × 11 이하 125매: B4 JIS, 8 1/2 × 14 이상 외부 용지함: 125매
소비전력:	12W(전력은 본체에서 공급됩니다.)
크기(W × D × H):	800 × 549 × 156 mm (31.5 × 21.7 × 6.2 인치)
무게:	약 4 kg(8.9 lb.)

내부 시프트 용지함 SH3070(D691)

항목	사양
용지 크기:	A3 SEF, A4 SEF/LEF, A5 SEF/LEF, A6 SEF, B4 JIS SEF, B5 JIS SEF/LEF, B6 JIS SEF, 11 × 17 SEF, 8 1/2 × 14 SEF, 8 1/2 × 13 LEF, 8 1/2 × 11 SEF/LEF, 8 1/4 × 14 SEF, 8 1/4 × 13 SEF, 8 × 13 SEF, 8 × 10 SEF, 7 1/4 × 10 1/2 SEF/LEF, 5 1/2 × 8 1/2 SEF, 4 1/8 × 9 1/2 SEF/LEF, 3 7/8 × 7 1/2 SEF/LEF, C5 Env SEF/LEF, C6 Env SEF/LEF, DL Env SEF/LEF, 8K SEF, 16K SEF/LEF, 12 × 18 SEF, 11 × 15 SEF, 10 × 14 SEF, SRA3 SEF, SRA4 SEF/LEF, 사용자 정의 크기
용지 무게:	60~300 g/m ² (16 lb. 본드~110 lb. 표지)

항목	사양
이동 가능한 용지 크기:	A3 SEF, A4 SEF/LEF, A5 SEF/LEF, A6 SEF, B4 JIS SEF, B5 JIS SEF/LEF, B6 JIS SEF, 11 × 17 SEF, 8 1/2 × 14 SEF, 8 1/2 × 13 LEF, 8 1/2 × 11 SEF/LEF, 8 1/4 × 14 SEF, 8 1/4 × 13 SEF, 8 × 13 SEF, 8 × 10 SEF, 7 1/4 × 10 1/2 SEF/LEF, 5 1/2 × 8 1/2 SEF, 4 1/8 × 9 1/2 SEF/LEF, 3 7/8 × 7 1/2 SEF/LEF, C5 Env SEF/LEF, C6 Env SEF/LEF, DL Env SEF/LEF, 8K SEF, 16K SEF/LEF, 12 × 18 SEF, 11 × 15 SEF, 10 × 14 SEF, SRA3 SEF, SRA4 SEF/LEF, 사용자 정의 크기
이동 가능한 용지 무게:	60~300 g/m ² (16 lb. 본드~110 lb. 표지)
용지 용량(80 g/m ² , 20 lb. 본드):	<ul style="list-style-type: none"> • 250매: A4, 8 1/2 × 11 이하 • 125매: B4 JIS, 8 1/2 × 14 이상
소비전력:	4.3W(전력은 본체에서 공급됩니다.)
크기(W × D × H):	420 × 489 × 107 mm (16.6 × 19.3 × 4.3 인치)
무게:	약 2 kg(4.5 lb.)

단일 용지함 BN3110(D3CQ)

항목	사양
용지함 개수:	1
용지 크기:	A3 SEF A4 SEF/LEF, A5 SEF/LEF, B4 JIS SEF B5 JIS SEF/LEF, 11 × 17 SEF, 8 1/2 × 14 SEF, 8 1/2 × 13 LEF, 8 1/2 × 11 SEF/LEF, 8 1/4 × 14 SEF, 8 1/4 × 13 SEF, 8 × 13 SEF, 8 × 10 SEF, 7 1/4 × 10 1/2 SEF/LEF, 5 1/2 × 8 1/2 SEF, 8K SEF, 16K SEF/LEF, 11 × 15 SEF, 10 × 14 SEF, SRA3 SEF, SRA4 SEF/LEF, 사용자 정의 크기
용지 무게:	52~300 g/m ² (14 lb. 본드~110 lb. 표지)
용지 용량(80 g/m ² , 20 lb. 본드):	125매
소비전력:	1 W 이하(전원은 본체에서 공급됩니다.)
크기(W × D × H):	444 × 450 × 150 mm (17.5 × 17.8 × 6.0 인치)
무게:	약 2 kg(4.5 lb.)

중계 장치 BU3070(D685)

항목	사양
용지 용량(80 g/m ² , 20 lb. 본드):	<ul style="list-style-type: none"> • 250매: A4, 8 1/2 x 11 이하 • 125매: B4 JIS, 8 1/2 x 14 이상
소비전력:	15W(전력은 본체에서 공급됩니다.)
크기(W × D × H):	412 × 466 × 143 mm (16.3 × 18.4 × 5.7 인치)
무게:	약 4 kg(8.9 lb.)

내부 피니셔 SR3130(D690)

항목	사양
용지 크기:	A3 SEF, A4 SEF/LEF, A5 SEF/LEF, A6 SEF, B4 JIS SEF, B5 JIS SEF/LEF, B6 JIS SEF, 11 × 17 SEF, 8 1/2 × 14 SEF, 8 1/2 × 13 LEF, 8 1/2 × 11 SEF/LEF, 8 1/4 × 14 SEF, 8 1/4 × 13 SEF, 8 × 13 SEF, 8 × 10 SEF, 7 1/4 × 10 1/2 SEF/LEF, 5 1/2 × 8 1/2 SEF, 4 1/8 × 9 1/2 SEF/LEF, 3 7/8 × 7 1/2 SEF/LEF, C5 Env SEF/LEF, C6 Env SEF/LEF, DL Env SEF/LEF, 8K SEF, 16K SEF/LEF, 12 × 18 SEF, 11 × 15 SEF, 10 × 14 SEF, SRA3 SEF, SRA4 SEF/LEF, 사용자 정의 크기
용지 무게:	60~300 g/m ² (16 lb. 본드~110 lb. 표지)
이동 가능한 용지 크기:	A3 SEF, A4 SEF/LEF, A5 SEF/LEF, B4 JIS SEF, B5 JIS SEF/LEF, 11 × 17 SEF, 8 1/2 × 14 SEF, 8 1/2 × 13 LEF, 8 1/2 × 11 SEF/LEF, 8 1/4 × 14 SEF, 8 1/4 × 13 SEF, 8 × 13 SEF, 8 × 10 SEF, 7 1/4 × 10 1/2 SEF/LEF, C5 Env SEF/LEF, 8K SEF, 16K SEF/LEF, 11 × 15 SEF, 10 × 14 SEF, SRA4 LEF, 사용자 정의 크기
이동 가능한 용지 무게:	64~105 g/m ² (17~28 lb. 본드)
용지 용량(80 g/m ² , 20 lb. 본드):	<ul style="list-style-type: none"> • 500매: A4, 8 1/2 x 11 이하 • 250매: B4 JIS, 8 1/2 x 14 이상

항목	사양
스테인플 용지 크기:	A3 SEF, A4 SEF/LEF, B4 JIS SEF, B5 JIS SEF/LEF, 11 × 17 SEF, 8 1/2 × 14 SEF, 8 1/2 × 13 LEF, 8 1/2 × 11 SEF/LEF, 8 1/4 × 14 SEF, 8 1/4 × 13 SEF, 7 1/4 × 10 1/2 SEF/LEF, 8K SEF, 16K SEF/LEF
스테인플 용지 무게:	64~105 g/m ² (17~28 lb. 본드)
스테인플 용량(80 g/m ² , 20 lb. 본드):	<ul style="list-style-type: none"> • 단일 크기: <ul style="list-style-type: none"> 30매: A3 SEF, B4 JIS SEF, 11 × 17 SEF, 8 1/2 × 14 SEF, 8 1/2 × 13 LEF, 8 1/4 × 14 SEF, 8 1/4 × 13 SEF, 8K SEF 50매: A4 SEF/LEF, B5 JIS SEF/LEF, 8 1/2 × 11 SEF/LEF, 7 1/4 × 10 1/2 SEF/LEF, 16K SEF/LEF • 크기 혼합: <ul style="list-style-type: none"> 30매: A3 SEF/ A4 LEF, B4 JIS SEF/ B5 JIS SEF, 11 x 17 SEF/8 1/2 x 11 SEF
스테인플 작업 후 스택 용량(80 g/m ² , 20 lb. 본드):	<ul style="list-style-type: none"> • 2~9매: 55~46세트(A4 LEF, B5 JIS LEF, 8 1/2 x 11 LEF) • 10~50매: 45~10세트(A4 LEF, B5 JIS LEF, 8 1/2 x 11 LEF) • 2~9매: 55~27세트(A4 SEF, B5 JIS SEF, 8 1/2 x 11 SEF) • 10~50매: 25~8세트(A4 SEF, B5 JIS SEF, 8 1/2 x 11 SEF) • 2-9 매: 55-27 세트 (A3 SEF, B4 JIS SEF, 11 x 17 SEF, 8 1/2 x 14 SEF) • 10-30매: 25-8 세트(A3 SEF, B4 JIS SEF, 11 × 17 SEF, 8 1/2 × 14 SEF)
스테인플 위치:	상단 1, 하단 1, 왼쪽 2, 상단 2
소비전력:	<ul style="list-style-type: none"> • 50 W 이하(펀치 장치 미장착)(전원은 본체에서 공급됩니다.) • 60 W 이하(펀치 장치 미장착)(전원은 본체에서 공급됩니다.)
크기(W × D × H):	546 × 523 × 170 mm (21.5 × 20.6 × 6.7 인치)
무게:	약 13 kg(28.7 lb.)(펀치 장치 미장착) 약 17 kg(37.5 lb.)(펀치 장치 장착)

피니셔 부품 사양

항목	사양
유형	케이스 시스템
시프트 용지함	Yes
수용 가능 시트 수	A4, 8 ¹ / ₂ ×11 이하: 500 / 높이: 57mm 이하 B4, 8 ¹ / ₂ ×14 이상: 250 / 높이: 28.5mm 이하
취급 가능 용지 두께	52g/m ² -300g/m ²
업/다운 시프트 기능	No
좌/우 시프트 기능	Yes
스테이플링 기능	Yes
편칭 기능	옵션
잔여 용지 감지	No
폴로드 감지	Yes
용지 감지	No
소비전력	47W 이하 (24V DC /2A)
전원	24V DC (주 프린터에서 공급), 5V SC (FIN 보드에서 생성), SELV (초저전압 2차 전력 공급장치)

스테이플러 장치 사양

항목	사양
스티치 가능 시트 수	A3 SEF, B4 SEF, 11"×17" SEF, 8 ¹ / ₂ " × 14" SEF, 8 ¹ / ₂ " × 13" SEF, 8 ¹ / ₄ " × 14" SEF, 8 ¹ / ₄ " × 13" SEF: 30 A4 LEF / SEF, B5 LEF / SEF, 8 ¹ / ₂ "×11" LEF / SEF, 7 ¹ / ₄ "×10 ¹ / ₂ " LEF / SEF: 50 혼합 쪽을 로딩 시: 30

항목	사양
스티치 가능 크기	A3 SEF, B4 SEF, 11"×17" SEF, 8 ¹ / ₂ " × 14" SEF, 8 ¹ / ₂ " × 13" SEF, 8 ¹ / ₄ " × 14" SEF, 8 ¹ / ₄ " × 13" SEF A4 LEF / SEF, B5 LEF / SEF, 8 ¹ / ₂ "×11" LEF / SEF, 7 ¹ / ₄ "×10 ¹ / ₂ " LEF / SEF
스티치 가능 두께	52g/m ² -105g/m ² 두께가 64g/m ² 이하인 경우 용지의 품질을 보장하지 않습니다. 64g/m ² 보다 두꺼운 용지의 경우 스티치 가능 시트의 수가 줄어들면, 중량에 따라 달라집니다.
스티치 위치	상부, 하부, 좌측 2개 위치, 상부에 2개의 위치
스테이플 소모품	전용 스테이플 캐리지 리필 충전
스티치 용량	5000 / 카트리지

1

펀치 장치 PU3040 NA/EU/SC(D716)

용지 크기:

펀치 장치 유형	용지 크기
2 및 4홀 유형: 2홀	SEF: A3, A4, B4 JIS, B5 JIS, 11 × 17, 8 1/2 × 14, 8 1/2 × 13, 8 1/2 × 11, 7 1/4 × 10 1/2, 8K, 16K
2 및 4홀 유형: 2홀	LEF: A4, B5 JIS, 8 1/2 × 11, 16K
2 및 4홀 유형: 4홀	SEF: A3, 11 × 17
2 및 4홀 유형: 4홀	LEF: A4, 8 1/2 × 11
4홀 유형: 4홀	SEF: A3, A4, B4 JIS, B5 JIS, 11 × 17, 8 1/2 × 14, 8 1/2 × 13, 8 1/2 × 11, 7 1/4 × 10 1/2
4홀 유형: 4홀	LEF: A4, B5 JIS, 8 1/2 × 11
2 및 3홀 유형: 2홀	SEF: A3, 11 × 17, 8 1/2 × 14, 8 1/2 × 13, 8 1/2 × 11, 7 1/4 × 10 1/2
2 및 3홀 유형: 2홀	LEF: A4, 8 1/2 × 11
2 및 3홀 유형: 3홀	SEF: A3, 11 × 17

펀치 장치 유형	용지 크기
2 및 3홀 유형: 3홀	LEF: A4, 8 1/2 × 11

용지 무게:

60~169 g/m²(16 lb. 본드~90 lb. 색인)

내부 피니셔 SR3180 (D766)

항목	사양
용지 크기:	A3 SEF, A4 LEF/SEF, B4 JIS SEF, B5 JIS LEF/SEF, 11 × 17 SEF, 8 1/2 × 14 SEF, 8 1/2 × 13 SEF, 8 1/2 × 11 LEF/SEF, 8 1/4 × 14 SEF, 8 1/4 × 13 SEF, 7 1/4 × 10 1/2 LEF/SEF, 8K SEF, 16K LEF/SEF, 사용자 정의 크기
용지 무게:	50-300 g/m ² (14 lb. 본드-110 lb. 표지)
이동 가능한 용지 크기:	A3 SEF, A4 LEF/SEF, B4 JIS SEF, B5 JIS LEF/SEF, 11 × 17 SEF, 8 1/2 × 14 SEF, 8 1/2 × 13 SEF, 8 1/2 × 11 LEF/SEF, 8 1/4 × 14 SEF, 8 1/4 × 13 SEF, 7 1/4 × 10 1/2 LEF/SEF, 8K SEF, 16K LEF/SEF, 사용자 정의 크기
이동 가능한 용지 무게:	64-80 g/m ² (17-20 lb. 본드)
용지 용량(80 g/m ² , 20 lb. 본드):	<ul style="list-style-type: none"> • 250매 이상: A4 LEF, B5 JIS LEF/SEF, 8 1/2 × 11 LEF/SEF • 125매: A3 SEF ~ A4 SEF, B4 JIS SEF, 8 1/2 × 14 SEF, 11 × 17 SEF
스태이플 용지 크기:	A3 SEF, A4 LEF/SEF, B4 JIS SEF, B5 JIS LEF/SEF, 11 × 17 SEF, 8 1/2 × 14 SEF, 8 1/2 × 13 SEF, 8 1/2 × 11 LEF/SEF, 8 1/4 × 14 SEF, 8 1/4 × 13 SEF, 7 1/4 × 10 1/2 LEF/SEF, 8K SEF, 16K LEF/SEF
스태이플 용지 무게:	64-80 g/m ² (17-20 lb. 본드)
스태이플 용량(80 g/m ² , 20 lb. 본드):	<p>5 매:</p> <p>A3 SEF, A4 LEF/SEF, B4 JIS LEF/SEF, B5 JIS LEF/SEF, 11×17 SEF, 8 1/2×14 SEF, 8 1/2×13 SEF 8 1/2×11 LEF/SEF, 8 4/1×14SEF, 8 1/4×13 SEF, 7 1/4×10 1/2 LEF/ SEF, 8K SEF, 16K LEF SEF</p>

항목	사양
스테이플 작업 후 스택 용량(80 g/m ² , 20 lb. 본드):	<ul style="list-style-type: none"> • 30 세트 이상 (A4 LEF, 8 1/2 × 11 LEF) • 20 세트 이상 (B5 JIS LEF/SEF) • 15 세트 이상 (A3 SEF- A4 SEF, B4 JIS SEF, 11 × 17 SEF, 8 1/2 × 11 SEF)
스테이플 위치:	하단 경사
소비전력:	30 W 이하
크기(W × D × H):	435 × 515 × 150 mm (17.2 × 20.3 × 6.0 인치)
무게:	약 10 kg(22.1 lb.)

피니셔 부품 사양

항목	사양
유형	케이스 시스템
시프트 용지함	Yes
수용 가능 시트 수	A4, 8 1/2×11 이하: 250매 B4, 8 1/2×14 이상: 125
취급 가능 용지 두께	52g/m ² -300g/m ²
업/다운 시프트 기능	No
좌/우 시프트 기능	Yes
스테이플링 기능	Yes
편칭 기능	No
잔여 용지 감지	No
폴로드 감지	Yes
용지 감지	No
소비전력	30W 미만
전원	24V DC (본체에서 공급), 5V SC (FIN 보드에서 생성), SELV (초저전압 2차 전압공급장치)

스태이플러 장치 사양

항목	사양
스티치 가능 시트 수	2 ~ 5매
스티치 가능 크기	A3 SEF - B5 SEF / DLT SEF - LT SEF
스티치 가능 두께	54g/m ² -80g/m ²
스티치 위치	1개 위치(상단 슬랜트)
스태이플 소모품	No
스티치 용량	No
무게	1.4Kg 미만 (포장재 및 패키지 기타 항목 제외)
서비스 수명	1200k 시트 또는 5년

*1 80g/m² 이하(80g/m² 초과 용지는 중량으로 계산됨)

*2 SP 모드에서 최대 1280 mm

소책자 피니셔 SR3220(D3B9)

항목	사양
피니셔 상단 용지함의 용지 크기	A3 SEF, B4 JIS SEF, A4 SEF/LEF B5 JIS SEF/LEF, A5 SEF/LEF, B6 JIS SEF, A6 SEF, 12 × 18 SEF, 11 × 17 SEF, 11 × 15 SEF, 10 × 14 SEF, 8 1/2 × 14 SEF, 8 1/2 × 13 LEF, 8 1/2 × 11 SEF/LEF, 8 1/4 × 14 SEF, 8 1/4 × 13 SEF, 8 × 13 SEF, 8 × 10 SEF, 5 1/2 × 8 1/2 SEF, 7 1/4 × 10 1/2 SEF/LEF, 8K SEF, 16K SEF/LEF, SRA3 SEF, SRA4 SEF/LEF, 8 1/2 × 13 2/5 LEF, 사용자 정의 크기
피니셔 상단 용지함의 용지 무게:	52~169 g/m ² (14 lb. 본드~90 lb. 색인)
피니셔 상단 용지함의 스택 용량(80 g/m ² , 20 lb. 본드):	250매: A4, 8 1/2 × 11 이하 50매: B4 JIS, 8 1/2 × 14 이상

항목	사양
피니셔 시프트 용지함의 용지 크기:	A3 SEF, B4 JIS SEF, A4 SEF/LEF, B5 JIS/LEF, A5 SEF/LEF, B6 JIS SEF, A6 SEF, 12 × 18 SEF, 11 × 17 SEF, 11 × 15 SEF, 10 × 14 SEF, 8 1/2 × 14 SEF, 8 1/2 × 13 LEF, 8 1/2 × 11 SEF/LEF, 8 1/4 × 14 SEF, 8 1/4 × 13 SEF, 8 × 13 SEF, 8 × 10 SEF, 7 1/4 × 10 1/2 SEF/LEF, 5 1/2 × 8 1/2 SEF, 8K SEF, 16K SEF/LEF, SRA3 SEF, SRA4 SEF/LEF, 8 1/2 × 13 2/5 LEF, 사용자 정의 크기
피니셔 시프트 용지함의 용지 무게:	52~300 g/m ² (14 lb. 본드~110 lb. 표지)
피니셔 시프트 용지함으로 전달될 때 이동 가능한 용지 크기:	A3 SEF, A4 SEF/LEF, A5 SEF, B4 JIS SEF, B5 JIS SEF, B6 JIS SEF, 12 × 18 SEF, 11 × 17 SEF, 11 × 15 SEF, 10 × 14 SEF, 8 1/2 × 14 SEF, 8 1/2 × 13 LEF, 8 1/2 × 11 SEF/LEF, 8 1/4 × 14 SEF, 8 1/4 × 13 SEF, 8 × 13 SEF, 8 × 10 SEF, 7 1/4 × 10 1/2 SEF/LEF, 5 1/2 × 8 1/2 SEF, 8K SEF, 16K SEF/LEF SRA4 LEF, 8 1/2 × 13 2/5 LEF
피니셔 시프트 용지함으로 전달될 때 이동 가능한 용지 무게:	52~300 g/m ² (14 lb. 본드~110 lb. 표지)
피니셔 시프트 용지함의 스택 용량(80 g/m ² , 20 lb. 본드):	1,000매: A4, 8 1/2 x 14 이하 500매: B4 JIS, 8 1/2 x 14 이상
스테이플 용지 크기:	A3 SEF, B4 JIS SEF, A4 SEF/LEF, B5 JIS SEF/LEF, 11 × 17 SEF, 11 × 15 SEF, 10 × 14 SEF, 8 1/2 × 14 SEF, 8 1/2 × 11 SEF/LEF, 7 1/4 × 10 1/2 SEF/LEF, 8 × 13 SEF, 8B 1/2 × 13 LEF, 8 1/4 × 14 SEF, 8 1/4 × 13 SEF, 8 × 10 SEF, 12 × 18 SEF, 8K SEF, 16K SEF/LEF, 8 1/2 × 13 2/5 LEF, 사용자 정의 크기
스테이플 용지 무게:	52-105 g/m ² (14-28 lb. 본드) 덮개 시트의 세트당 최대 216 g/m ² (80 lb. 덮개) 용지 중량의 두 시트를 사용할 수 있습니다.

항목	사양
스테인플 용량(80 g/m ² , 20 lb. 본드):	<ul style="list-style-type: none"> • 단일 크기: <ul style="list-style-type: none"> 30매: A3 SEF, B4 JIS SEF, 11 × 17 SEF, 8 1/2 × 14 SEF, 8 × 13 SEF, 8 1/2 × 13 LEF, 8 1/4 × 14 SEF, 8 1/4 × 13 SEF, 11 × 15 SEF, 10 × 14 SEF, 8K SEF, 12 × 18 SEF, 8 1/2 × 13 2/5 LEF 50매: A4 SEF/LEF, B5 JIS SEF/LEF, 8 1/2 × 11 SEF/LEF, 8 × 10 SEF, 7 1/4 × 10 1/2 SEF/LEF, 16K SEF/LEF • 크기 혼합: <ul style="list-style-type: none"> 22매: A3 SEF/A4 LEF, B4 JIS SEF/B5 JIS SEF, 11 × 17 SEF/8 1/2 × 11 SEF
스테인플 작업 후 스택 용량(80 g/m ² , 20 lb. 본드):	<ul style="list-style-type: none"> • 크기 미혼합: <ul style="list-style-type: none"> • 2-9매: 100 세트(A4 LEF, B5 JIS LEF, 8 1/2 × 11 LEF) • 10~50매: 100~20세트(A4 LEF, B5 JIS LEF, 8 1/2 × 11 LEF) • 10-50매: 50-10세트(A4 SEF, B5 JIS SEF, 8 1/2 × 11 SEF) • 2~9매: 50세트(A3 SEF, A4 SEF, B4 JIS SEF, B5 JIS SEF, 11 × 17 SEF, 8 1/2 × 14 SEF, 8 1/2 × 11 SEF) • 10-30 매: 50-10 세트 (A3 SEF, B4 JIS SEF, 11 × 17 SEF, 8 1/2 × 14 SEF) • 크기 혼합: <ul style="list-style-type: none"> • 2-22매: 22세트(A3 SEF/ A4 LEF, B4 JIS SEF/B5 JIS SEF, 11 × 17 SEF/8 1/2 × 11 SEF)
스테인플 위치:	3-위치(상단, 하단, 2 스테이플)
중철 용지 크기:	A3 SEF, A4 LEF, B4 JIS SEF, B5 JIS LEF, 11 × 17 SEF, 8 1/2 × 14 SEF, 8 1/2 × 11 LEF, 12 × 18 SEF
중철 용지 무게:	52~105 g/m ² (14~28 lb. 본드)
중철 용량(80 g/m ² , 20 lb. 본드):	1세트(15매)

항목	사양
중철 작업 후 스택 용량(80 g/m ² , 20 lb. 본드):	2~5매: 약 20세트 6~10매: 약 10세트 11~15매: 약 7세트
중철 위치:	중앙 2-위치
접기 유형:	반으로 접기
반 접기 용지 크기:	A3 SEF, A4 LEF, B4 JIS SEF, B5 JIS LEF, 11 × 17 SEF, 8 1/2 × 14 SEF, 8 1/2 × 11 LEF, 12 × 18 SEF, 8 1/2 × 13 2/5 LEF
반 접기 용지 중량:	52-105 g/m ² (14-28 lb. 본드)
소비전력:	35.4 W (전력은 본체에서 공급됩니다.)
크기(W × D × H):	<ul style="list-style-type: none"> 용지함이 접힘: 575 × 620 × 960 mm (22.6 × 24.5 × 37.8 인치) 용지함이 확장됨: 658 × 620 × 960 mm (25.9 × 24.5 × 37.8 인치)
무게:	약 42 kg(92.6 lb.)

펀치 장치 PU3050 NA/EU/SC(D717)

용지 크기:

펀치 장치 유형	용지 크기
2 및 4홀 유형: 2홀	SEF: A3, B4 JIS, A4, B5 JIS, A5, 11 × 17, 8 1/2 × 14, 8 1/2 × 11, 5 1/2 × 8 1/2, 7 1/4 × 10 1/2, 8 × 13, 8 1/2 × 13, 8 1/4 × 13, 8K, 16K, 8 1/4 × 14, 8 × 10, 11 × 15, 10 × 14
2 및 4홀 유형: 2홀	LEF: A4, B5 JIS, A5, 8 1/2 × 11, 7 1/4 × 10 1/2, 16K
2 및 4홀 유형: 4홀	SEF: A3, B4 JIS, 11 × 17, 11 × 15, 8K
2 및 4홀 유형: 4홀	LEF: A4, B5 JIS, 8 1/2 × 11, 7 1/4 × 10 1/2, 16K
4홀 유형: 4홀	SEF: A3, B4 JIS, A4, B5 JIS, A5, 11 × 17, 8 1/2 × 14, 8 1/2 × 11, 5 1/2 × 8 1/2, 7 1/4 × 10 1/2, 8 × 13, 8 1/2 × 13, 8 1/4 × 13, 8K, 16K, 8 1/4 × 14, 8 × 10, 11 × 15, 10 × 14

펀치 장치 유형	용지 크기
4홀 유형: 4홀	LEF: A4, B5 JIS, A5, 8 1/2 × 11, 7 1/4 × 10 1/2, 16K
2 및 3홀 유형: 2홀	SEF: A3, B4 JIS, B5 JIS, A5, 11 × 17, 8 1/2 × 14, 8 1/2 × 11, 5 1/2 × 8 1/2, 7 1/4 × 10 1/2, 8 × 13, 8 1/2 × 13, 8 1/4 × 13, 8K, 16K, 8 1/4 × 14, 8 × 10, 11 × 15, 10 × 14
2 및 3홀 유형: 2홀	LEF: A4, B5 JIS, 8 1/2 × 11, 7 1/4 × 10 1/2, 16K
2 및 3홀 유형: 3홀	SEF: A3, B4 JIS, 11 × 17, 11 × 15, 10 × 14, 8K
2 및 3홀 유형: 3홀	LEF: A4, B5 JIS, 8 1/2 × 11, 7 1/4 × 10 1/2, 16K

용지 무게:52~256 g/m²(14 lb. 본드~140 lb. 색인)**배너 용지 가이드 용지함 유형 M19(D3BF)**

항목	사양
크기(W × D × H):	<p>주 용지함</p> <p>용지함이 접힘: 370 × 250 × 70 mm (14.6 × 9.8 × 2.8 인치)</p> <p>용지함이 확장됨: 370 × 250 × 250 mm (14.6 × 9.8 × 9.8 인치)</p> <p>서브 트레이</p> <p>용지함이 접힘: 150 × 110 × 15 mm (5.9 × 4.3 × 0.6 인치)</p> <p>용지함이 확장됨: 150 × 110 × 100 mm (5.9 × 4.3 × 3.9 인치)</p> <p>잠금판</p> <p>잠김: 135 × 150 × 25 mm (5.3 × 5.9 × 1.0 인치)</p> <p>잠겨있지 않음: 135 × 220 × 25 mm (5.3 × 8.7 × 1.0 인치)</p>

항목	사양
무게:	메인 용지함: 942 g (2.0 lb.) 보조 용지함: 245 g (0.5 lb.) 잠금 플레이트: 280 g (0.6 lb.)

2. 예방적 유지관리

예방적 유지관리

예방적 유지관리 항목

참고

• **사용량 부품:**

다음 테이블에서 언급되는 일부 부품들은 목표 사용량이 있습니다. 그러나 본 기계의 총 복사/인쇄량은 기계가 목표 사용량 조건에서 사용되는 경우 기계의 목표 수명 이내에 목표 사용량에 도달하지 못할 수도 있습니다. 그러므로 이러한 부품은 PM 부품이 아닌 수율 부품(EM 부품)으로 분류됩니다.

차트: A4 (LT)/5% 이미지 적용률

모드: 2부 / 원고(인쇄 수/작업)

컬러 비율: 20%

환경: 정상 온도 및 습도

사용량은 상황과 인쇄 조건에 따라 변동될 수 있습니다.

키 설명: C: 청소, R: 교체, L: 윤활, I: 검사

메인프레임

다음 항목에 대한 PM 카운트는 복사지 매수를 바탕으로 합니다.

항목	PM 부품	사이클	EM	비고
스캐너				
노광 유리	-	C 300K	C	청소용 천으로 청소합니다. 알코올로 청소하지 마십시오. 그렇게 하며 흔적이 남아 이미지 스캔에 영향을 미칠 수 있습니다.
시트 통과 노광 유리	-	C 300K	C	청소용 천으로 청소합니다. 알코올로 청소하지 마십시오. 그렇게 하며 흔적이 남아 이미지 스캔에 영향을 미칠 수 있습니다.
PCDU				

항목	PM 부품	사이클	EM	비고
PCU(K)	✓	R 60K	-	
PCU(C,M,Y)	-	R 48K	-	
현상 장치(K)	✓	R 180K	-	PM 부품: MP C2504에만 해당
현상 장치(C,M,Y)	-	R 120K	-	
페토너통	✓	R 100K	-	목표 사용량(매수)는 단지 가이드이며, 최대 1,200,000 mg의 페토너를 수집할 수 있습니다. 완전 감지는 필터에 의한 기계식 감지입니다. 페토너 통이 가득찼을 때 교체합니다.
전송				
이미지 전사 세척 장치	-	R 240K	-	
이미지 전사 벨트 장치	-	R 240K	-	
용지 전송 롤러 장치	-	R 240K	-	
정착				
정착 슬리브 벨트 장치	-	R 240K	-	
정착 진입 가이드 플레이트	-	-	C	토너 침전물을 제거합니다
정착 배출 가이드 플레이트	-	-	C	토너 침전물을 제거합니다
스트리퍼 플레이트	-	-	C	토너 침전물을 제거합니다

항목	PM 부품	사이클	EM	비고
가압 롤러	-	R 240K	-	
베어링: 가압 롤러	-	R/L 240K	-	FLUTORIBO MG 그리스로 윤활: 100G
열전대	-	C 400K	C	마른 천
가압 롤러 기어	-	-	R	마모되면 교체
공전 기어	-	-	R	마모되면 교체
정착 배출 롤러	-	-	C	젖은 천
기타				
오존 필터/먼지 필터	-	R 300K	-	
방진 유리	-	-	C	젖은 천
TM/ID 센서	-	-	C	젖은 천 정전기 유발로 인해 마른 천을 사 용하지 마십시오.
용지 급지				
정합 롤러	-	-	C	젖은 천
정합 센서	-	-	C	토너와 종이먼지를 제거하십시오. 마른 천
종이먼지 수집 장치	-	-	C	토너 및 종이먼지 제거
이송 롤러	-	-	C	젖은 천
이송 센서	-	-	C	토너와 종이먼지를 제거하십시오. 마른 천
급지 롤러	-	-	C	토너와 종이먼지를 제거하십시오. 마른 천

항목	PM 부품	사이클	EM	비고
분리 롤러	-	-	C	토너와 종이먼지를 제거하십시오. 마른 천
픽업 롤러	-	-	C	토너와 종이먼지를 제거하십시오. 마른 천
양면/수동 급지/배출				
양면 진입 센서	-	-	C	토너와 종이먼지를 제거하십시오. 마른 천
양면 배출 센서	-	-	C	토너와 종이먼지를 제거하십시오. 마른 천
양면 이송 롤러	-	-	C	젖은 천
양면 배출 롤러	-	-	C	젖은 천
양면 진입 롤러 1, 2	-	-	C	젖은 천
수동 급지 롤러	-	-	C	젖은 천
수동급지 분리 롤러	-	-	C	젖은 천
수동급지 픽업 롤러	-	-	C	젖은 천
수동급지 이송 롤러	-	-	C	젖은 천
역행식 롤러	-	-	C	젖은 천
반전 센서	-	-	C	토너와 종이먼지를 제거하십시오. 마른 천
배지 롤러	-	-	C	젖은 천
용지 배출 센서	-	-	C	토너와 종이먼지를 제거하십시오. 마른 천

ARDF DF3090

항목	사이클	EM	비고
픽업 롤러	R 120K	C	에틸 알코올에 적신 천으로 닦습니다.
급지 벨트	R 120K	C	에틸 알코올이나 물에 적힌 천으로 닦아 줍니다.
분리 롤러	R 120K	C	에틸 알코올에 적신 천으로 닦습니다.
센서	-	C	블로어 브러쉬로 청소합니다.
원고판 시트	-	C	에틸 알코올에 적신 천으로 닦습니다.
기타 롤러	-	C	
스캐너 가이드 플레이트	-	C	

SPDF DF3100

항목	사이클	EM	비고
픽업 롤러	R 120K	C	에틸 알코올에 적신 천으로 닦습니다.
급지 벨트	R 120K	C	에틸 알코올이나 물에 적힌 천으로 닦아 줍니다.
분리 롤러	R 120K	C	에틸 알코올에 적신 천으로 닦습니다.
CIS(유리 영역)	-	C	청소용 천으로 청소합니다. 알코올로 청소하지 마십시오. 그렇게 하며 흔적이 남아 이미지 스캔에 영향을 미칠 수 있습니다.
센서	-	C	블로어 브러쉬로 청소합니다.
기어	-	L	소음이 발생할 경우 실리콘 그리스 G-501을 바릅니다.

항목	사이클	EM	비고
원고판 시트	-	C	에틸 알코올에 적신 천으로 닦습니다.
기타 롤러	-	C	
스캐너 가이드 플레이트	-	C	

금지 장치 PB3220/PB3210

항목	EM	비고
금지 롤러	C	에틸 알코올에 적신 천으로 닦습니다.
픽업 롤러	C	에틸 알코올에 적신 천으로 닦습니다.
분리 롤러	C	에틸 알코올에 적신 천으로 닦습니다.
릴레이 롤러	C	에틸 알코올에 적신 천으로 닦습니다.
밀판 패드	C	마른 천으로 먼지를 제거합니다.
센서	C	마른 천으로 먼지를 제거합니다.

단일 용지함 BN3110

항목	EM	비고
롤러	C	에틸 알코올에 적신 천으로 닦습니다.
복사 용지함	C	젖은 천으로 청소한 뒤 마른 천으로 닦아 줍니다.
센서	C	블로어 브러쉬로 청소합니다.

중계 장치 BU3070

항목	EM	비고
롤러	C	에틸 알코올에 적신 천으로 닦습니다.

내부 시프트 용지함 SH3070

항목	EM	비고
배지함	C	젖은 천으로 청소한 뒤 마른 천으로 닦아 줍니다.

측면 용지함 유형 M3

항목	EM	비고
롤러	C	에틸 알코올에 적신 천으로 닦습니다.
센서	C	마른 천으로 먼지를 제거합니다.

소책자 피니셔 SR3220/펀치 유닛 PU3050

항목	사이클	EM	비고
롤러	-	C	에틸 알코올에 적신 천으로 닦습니다.
소광 브러시	-	C	먼지가 붙어 있다면 마른 천으로 청소합니다.
센서	-	C	블로어 브러쉬로 청소합니다.
스테이플러(모통이)	R 4000K	C	로깅 데이터의 스테이플 카운터가 500k에 도달하면 교체합니다. 교체 후에 테스트로 몇 번 스테이플링해 봅니다.
소책자 스테이플러	R 4000K	C	로깅 데이터의 스테이플 카운터가 200k에 도달하면 교체합니다.
펀치	R 3000K	C	이송 장치에 있는 용지 찌꺼기를 제거합니다.
펀치 잔여물	C 300K	C	호퍼 가득참이 감지되면 펀치 폐기물을 폐기합니다.

내부 피니셔 SR3130

항목	EM	비고
롤러	C	에틸 알코올에 적신 천으로 닦습니다.
센서	C	블로어 브러쉬로 청소합니다.
스테이플러	R	로깅 데이터의 스테이플 카운터가 200k에 도달하면 교체합니다.

내부 피니셔 SR3180

항목	EM	비고
롤러	C	에틸 알코올에 적신 천으로 닦습니다.
센서	C	블로어 브러쉬로 청소합니다.
스테이플러	R	로깅 데이터의 스테이플 카운터가 200k에 도달하면 교체합니다.

3. 엔진 SP 모드 표

엔진 SP 테이블 - SP1000-1

SP1-XXX(급지)

1001	[Leading Edge Registration]		
1-001-001	용지함1: 얇음	*ENG	[-9 ~ 9 / 0 / 0.1mm/단계]
1-001-002	용지함1: 일반	*ENG	[-9 ~ 9 / 0 / 0.1mm/단계]
1-001-003	용지함1: 약간 두꺼움	*ENG	[-9 ~ 9 / 0 / 0.1mm/단계]
1-001-004	용지함1: 두꺼움 1	*ENG	[-9 ~ 9 / 0 / 0.1mm/단계]
1-001-005	용지함1: 두꺼움 2	*ENG	[-9 ~ 9 / 0 / 0.1mm/단계]
1-001-006	용지함1: 두꺼움 3	*ENG	[-9 ~ 9 / 0 / 0.1mm/단계]
1-001-007	용지함1: 두꺼움 4	*ENG	[-9 ~ 9 / 0 / 0.1mm/단계]
1-001-008	Tray2/3/4/5/LCT: Thin	*ENG	[-9 ~ 9 / 0 / 0.1mm/단계]
1-001-009	Tray2/3/4/5/LCT: Plain	*ENG	[-9 ~ 9 / 0 / 0.1mm/단계]
1-001-010	Tray2/3/4/5/LCT: Mid-thick	*ENG	[-9 ~ 9 / 0 / 0.1mm/단계]
1-001-011	Tray2/3/4/5/LCT: Thick 1	*ENG	[-9 ~ 9 / 0 / 0.1mm/단계]
1-001-012	Tray2/3/4/5/LCT: Thick 2	*ENG	[-9 ~ 9 / 0 / 0.1mm/단계]
1-001-013	Tray2/3/4/5/LCT: Thick 3	*ENG	[-9 ~ 9 / 0 / 0.1mm/단계]
1-001-014	Tray2/3/4/5/LCT: Thick 4	*ENG	[-9 ~ 9 / 0 / 0.1mm/단계]
1-001-015	By-pass: Thin	*ENG	[-9 ~ 9 / 0 / 0.1mm/단계]
1-001-016	By-pass: Plain	*ENG	[-9 ~ 9 / 0 / 0.1mm/단계]
1-001-017	By-pass: Mid-thick	*ENG	[-9 ~ 9 / 0 / 0.1mm/단계]
1-001-018	By-pass: Thick 1	*ENG	[-9 ~ 9 / 0 / 0.1mm/단계]
1-001-019	By-pass: Thick 2	*ENG	[-9 ~ 9 / 0 / 0.1mm/단계]
1-001-020	By-pass: Thick 3	*ENG	[-9 ~ 9 / 0 / 0.1mm/단계]

1-001-021	By-pass: Thick 4	*ENG	[-9 ~ 9 / 0 / 0.1mm/단계]
1-001-022	Duplex: Thin	*ENG	[-9 ~ 9 / 0 / 0.1mm/단계]
1-001-023	Duplex: Plain	*ENG	[-9 ~ 9 / 0 / 0.1mm/단계]
1-001-024	Duplex: Mid-thick	*ENG	[-9 ~ 9 / 0 / 0.1mm/단계]
1-001-025	Duplex: Thick 1	*ENG	[-9 ~ 9 / 0 / 0.1mm/단계]
1-001-026	Duplex: Thick 2	*ENG	[-9 ~ 9 / 0 / 0.1mm/단계]
1-001-027	Duplex: Thick 3	*ENG	[-9 ~ 9 / 0 / 0.1mm/단계]
1-001-028	용지함1: 얇음:1200	*ENG	[-9 ~ 9 / 0 / 0.1mm/단계]
1-001-029	용지함1: 일반:1200	*ENG	[-9 ~ 9 / 0 / 0.1mm/단계]
1-001-030	용지함1: 약간 두꺼움:1200	*ENG	[-9 ~ 9 / 0 / 0.1mm/단계]
1-001-031	용지함1: 두꺼움 1:1200	*ENG	[-9 ~ 9 / 0 / 0.1mm/단계]
1-001-032	용지함1: 두꺼움 2:1200	*ENG	[-9 ~ 9 / 0 / 0.1mm/단계]
1-001-033	용지함1: 두꺼움 3:1200	*ENG	[-9 ~ 9 / 0 / 0.1mm/단계]
1-001-034	용지함1: 두꺼움 4:1200	*ENG	[-9 ~ 9 / 0 / 0.1mm/단계]
1-001-035	Tray2/3/4/5/LCT: Thin:1200	*ENG	[-9 ~ 9 / 0 / 0.1mm/단계]
1-001-036	Tray2/3/4/5/LCT: Plain:1200	*ENG	[-9 ~ 9 / 0 / 0.1mm/단계]
1-001-037	Tray2/3/4/5/LCT: Mid-thick:1200	*ENG	[-9 ~ 9 / 0 / 0.1mm/단계]
1-001-038	Tray2/3/4/5/LCT: Thick 1:1200	*ENG	[-9 ~ 9 / 0 / 0.1mm/단계]
1-001-039	Tray2/3/4/5/LCT: Thick 2:1200	*ENG	[-9 ~ 9 / 0 / 0.1mm/단계]
1-001-040	Tray2/3/4/5/LCT: Thick 3:1200	*ENG	[-9 ~ 9 / 0 / 0.1mm/단계]
1-001-041	Tray2/3/4/5/LCT: Thick 4:1200	*ENG	[-9 ~ 9 / 0 / 0.1mm/단계]
1-001-042	By-pass: Thin:1200	*ENG	[-9 ~ 9 / 0 / 0.1mm/단계]
1-001-043	By-pass: Plain:1200	*ENG	[-9 ~ 9 / 0 / 0.1mm/단계]
1-001-044	By-pass: Mid-thick:1200	*ENG	[-9 ~ 9 / 0 / 0.1mm/단계]
1-001-045	By-pass: Thick 1:1200	*ENG	[-9 ~ 9 / 0 / 0.1mm/단계]

1-001-046	By-pass: Thick 2:1200	*ENG	[-9 ~ 9 / 0 / 0.1mm/단계]
1-001-047	By-pass: Thick 3:1200	*ENG	[-9 ~ 9 / 0 / 0.1mm/단계]
1-001-048	By-pass: Thick 4:1200	*ENG	[-9 ~ 9 / 0 / 0.1mm/단계]
1-001-049	Duplex: Thin:1200	*ENG	[-9 ~ 9 / 0 / 0.1mm/단계]
1-001-050	Duplex: Plain:1200	*ENG	[-9 ~ 9 / 0 / 0.1mm/단계]
1-001-051	Duplex: Mid-thick:1200	*ENG	[-9 ~ 9 / 0 / 0.1mm/단계]
1-001-052	Duplex: Thick 1:1200	*ENG	[-9 ~ 9 / 0 / 0.1mm/단계]
1-001-053	Duplex: Thick 2:1200	*ENG	[-9 ~ 9 / 0 / 0.1mm/단계]
1-001-054	Duplex: Thick 3:1200	*ENG	[-9 ~ 9 / 0 / 0.1mm/단계]

1002	[Side-to-Side Registration]		
1-002-001	수동 급지함	ENG	[-4 ~ 4 / 0 / 0.1mm/단계]
1-002-002	Paper Tray 1	ENG	[-4 ~ 4 / 0 / 0.1mm/단계]
1-002-003	Paper Tray 2	ENG	[-4 ~ 4 / 0 / 0.1mm/단계]
1-002-004	Paper Tray 3	ENG	[-4 ~ 4 / 0 / 0.1mm/단계]
1-002-005	Paper Tray 4	ENG	[-4 ~ 4 / 0 / 0.1mm/단계]
1-002-006	양면	*ENG	[-4 ~ 4 / 0 / 0.1mm/단계]
1-002-007	Large Capacity Tray	*ENG	[-4 ~ 4 / 0 / 0.1mm/단계]

1003	[Paper Buckle]		
1-003-001	Paper Tray 1: Thin	*ENG	[-4 ~ 5 / 0 / 0.1mm/단계]
1-003-002	Paper Tray 1: Plain	*ENG	[-4 ~ 5 / 0 / 0.1mm/단계]
1-003-003	Paper Tray 1: Mid-thick	*ENG	[-4 ~ 5 / 0 / 0.1mm/단계]
1-003-004	Paper Tray 1: Thick 1	*ENG	[-4 ~ 5 / -3.5 / 0.1mm/단계]
1-003-005	Tray 2/3/4/5/LCT: Thin	*ENG	[-4 ~ 5 / 0 / 0.1mm/단계]
1-003-006	Tray 2/3/4/5/LCT: Plain	*ENG	[-4 ~ 5 / 0 / 0.1mm/단계]
1-003-007	Tray 2/3/4/5/LCT: Mid-thick	*ENG	[-4 ~ 5 / 0 / 0.1mm/단계]

1-003-008	Tray2/3/4/5/LCT: Thick 1	*ENG	[-4 ~ 5 / -3.5 / 0.1mm/단개]
1-003-009	By-pass: Thin	*ENG	[-4 ~ 5 / 0 / 0.1mm/단개]
1-003-010	By-pass: Plain	*ENG	[-4 ~ 5 / 0 / 0.1mm/단개]
1-003-011	By-pass: Mid-thick	*ENG	[-4 ~ 5 / 0 / 0.1mm/단개]
1-003-012	By-pass:Thick1	*ENG	[-4 ~ 5 / -3 / 0.1mm/단개]
1-003-013	Duplex:Thin	*ENG	[-4 ~ 5 / -1.5 / 0.1mm/단개]
1-003-014	Duplex:Plain	*ENG	[-4 ~ 5 / -1.5 / 0.1mm/단개]
1-003-015	Duplex: Mid-thick	*ENG	[-4 ~ 5 / -1.5 / 0.1mm/단개]
1-003-016	Duplex:Thick1	*ENG	[-4 ~ 5 / -3.5 / 0.1mm/단개]
1-003-017	Paper Tray 1: Thin:1200	*ENG	[-4 ~ 5 / 0 / 0.1mm/단개]
1-003-018	Paper Tray 1: Plain:1200	*ENG	[-4 ~ 5 / 0 / 0.1mm/단개]
1-003-019	Paper Tray 1: Mid-thick:1200	*ENG	[-4 ~ 5 / 0 / 0.1mm/단개]
1-003-020	Paper Tray 1: Thick1:1200	*ENG	[-4 ~ 5 / -3.5 / 0.1mm/단개]
1-003-021	Tray2/3/4/5/LCT: Thin:1200	*ENG	[-4 ~ 5 / 0 / 0.1mm/단개]
1-003-022	Tray2/3/4/5/LCT: Plain: 1200	*ENG	[-4 ~ 5 / 0 / 0.1mm/단개]
1-003-023	Tray2/3/4/5/LCT: Mid:1200	*ENG	[-4 ~ 5 / 0 / 0.1mm/단개]
1-003-024	Tray2/3/4/5/LCT: Thick 1:1200	*ENG	[-4 ~ 5 / -3.5 / 0.1mm/단개]
1-003-025	By-pass: Thin:1200	*ENG	[-4 ~ 5 / 0 / 0.1mm/단개]
1-003-026	By-pass: Plain:1200	*ENG	[-4 ~ 5 / 0 / 0.1mm/단개]
1-003-027	By-pass: Mid-thick:1200	*ENG	[-4 ~ 5 / 0 / 0.1mm/단개]
1-003-028	By-pass:Thick1:1200	*ENG	[-4 ~ 5 / -3 / 0.1mm/단개]
1-003-029	Duplex:Thin:1200	*ENG	[-4 ~ 5 / -1.5 / 0.1mm/단개]
1-003-030	Duplex:Plain:1200	*ENG	[-4 ~ 5 / -1.5 / 0.1mm/단개]
1-003-031	Duplex: Mid-thick:1200	*ENG	[-4 ~ 5 / -1.5 / 0.1mm/단개]

1-003-032	Duplex:Thick1:1200	*ENG	[-4 ~ 5 / -3.5 / 0.1mm/단계]
-----------	--------------------	------	----------------------------

1007	[By-Pass Size Detection]		
1-007-001	Switch LT SEF/LG SEF	*ENG	[0 또는 1 / 0 / 1 / 단계] 0:끄기 1:켜기
1-007-002	By-Pass Jam Detection Set	*ENG	[0 또는 1 / 0 / 1 / 단계] 0: 일반 감지 1: 단순 감지

1009	[Initial Operation Setting]		
1-009-001	Registration Gear Backlash Cut	*ENG	[0 ~ 1 / 0 / 1 / 단계]
1009	[Operation Setting]		
1-009-002	용지 배출 속도	*ENG	[0 ~ 1 / 1 / 1/단계]
1009	[픽업 SOL 분리 설정]		
1-009-003	Paper Tray1: Thin	*ENG	[0 ~ 1 / 1 / 1/단계]
1-009-004	Paper Tray1: Plain	*ENG	[0 ~ 1 / 1 / 1/단계]
1-009-005	용지함1: 두꺼움	*ENG	[0 ~ 1 / 1 / 1/단계]
1-009-006	용지함2: 얇음	*ENG	[0 ~ 1 / 1 / 1/단계]
1-009-007	용지함2: 보통	*ENG	[0 ~ 1 / 1 / 1/단계]
1-009-008	용지함2: 두꺼움	*ENG	[0 ~ 1 / 1 / 1/단계]
1-009-009	용지함3: 얇음	*ENG	[0 ~ 1 / 1 / 1/단계]
1-009-010	용지함3: 보통	*ENG	[0 ~ 1 / 1 / 1/단계]
1-009-011	용지함3: 두꺼움	*ENG	[0 ~ 1 / 1 / 1/단계]
1-009-012	용지함4: 얇음	*ENG	[0 ~ 1 / 1 / 1/단계]
1-009-013	용지함4: 보통	*ENG	[0 ~ 1 / 1 / 1/단계]
1-009-014	용지함4: 두꺼움	*ENG	[0 ~ 1 / 1 / 1/단계]

1-009-015	용지 LCT: 얇음	*ENG	[0 ~ 1 / 1 / 1/단계]
1-009-016	용지 LCT: 보통	*ENG	[0 ~ 1 / 1 / 1/단계]
1-009-017	용지 LCT: 두꺼움	*ENG	[0 ~ 1 / 1 / 1/단계]

1101	[Operation Setting]		
1-009-018	Pre-rotation Start Temp.	*ENG	[0 ~ 3 / 1 / 1/단계]

SP1-XXX (정착)

1101	[Reload Permit Setting]		
1-101-001	Pre-rotation Start Temp.	*ENG	[0 ~ 200 / 0 / 1도/단계]
1-101-002	Reload Target Temp.:Center	*ENG	[0 ~ 190 / 114 / 1도/단계]
1-101-003	Reload Target Temp.:Press	*ENG	[0 ~ 200 / 120 / 1도/단계]
1-101-004	Temp.:Delta:Cold:Center	*ENG	[4 ~ 200 / * / 1도/단계] *북미: 27, 유럽: 31, 아시아: 31, 중국: 31, 대만: 27, 한국: 31
1-101-005	Temp.:Delta:Cold:End	*ENG	[4 ~ 200 / * / 1도/단계] *북미: 27, 유럽: 31, 아시아: 31, 중국: 31, 대만 27, 한국: 31
1-101-006	Temp.:Delta:Cold:Press	*ENG	[4 ~ 200 / 110 / 1도/단계]
1-101-007	Forced Reload Time:Cold	*ENG	[0 ~ 100 / 15 / 0.1초/단계]
1-101-008	Temp.:Delta:Low Power:Center	*ENG	[4 ~ 200 / 6 / 1도/단계]
1-101-009	Temp.:Delta:Low Power:End	*ENG	[4 ~ 200 / 6 / 1도/단계]
1-101-010	Temp.:Delta:Low Power:Press	*ENG	[4 ~ 200 / 110 / 1도/단계]
1-101-011	Forced Reload Time:Low Power	*ENG	[0 ~ 100 / 15 / 0.1초/단계]
1-101-012	Temp.:Delta:Hot:Center	*ENG	[4 ~ 200 / 6 / 1도/단계]
1-101-013	Temp.:Delta:Hot:End	*ENG	[4 ~ 200 / 6 / 1도/단계]
1-101-014	Temp.:Delta:Hot:Press	*ENG	[4 ~ 200 / 110 / 1도/단계]

1-101-015	Forced Reload Time:Hot	*ENG	[0 ~ 100 / 15 / 0.1초/단계]
1-101-016	Temp.:Delta:Cold:BW1/2:Center	*ENG	[4 ~ 200 / * / 1도/단계] *북미: 42, 유럽: 46, 아시아: 46, 중국: 46, 대만: 42, 한국: 46
1-101-017	Temp.:Delta:Cold:BW1/2:End	*ENG	[4 ~ 200 / * / 1도/단계] *북미: 42, 유럽: 46, 아시아: 46, 중국: 46, 대만: 42, 한국: 46
1-101-018	Temp.:Delta:Cold:BW1/2:Press	*ENG	[4 ~ 200 / 110 / 1도/단계]
1-101-019	Forced Reload Time:Cold:BW1/2	*ENG	[0 ~ 100 / 15 / 0.1초/단계]
1-101-101	Reload Target Temp.:Center:Energy Saving	*ENG	[0 ~ 200 / * / 1도/단계] *북미: 116, 유럽: 114, 아시아: 114, 중국: 114, 대만: 116, 한국: 114
1-101-102	Reload Target Temp.:Press:Energy Saving	*ENG	[0 ~ 200 / 120 / 1도/단계]
1-101-103	Temp.:Delta:Cold:Energy Saving:Center	*ENG	[0 ~ 200 / * / 1도/단계] *북미: 34, 유럽: 42, 아시아: 42, 중국: 42, 대만: 34, 한국: 42
1-101-104	Temp.:Delta:Cold:Energy Saving:End	*ENG	[0 ~ 200 / * / 1도/단계] *북미: 34, 유럽: 42, 아시아: 42, 중국: 42, 대만: 34, 한국: 42
1-101-105	Temp.:Delta:Cold:Energy Saving:Press	*ENG	[4 ~ 200 / 100 / 1도/단계]
1-101-106	Forced Reload Time:Cold:Energy Saving	*ENG	[0 ~ 100 / 30 / 0.1초/단계]
1-101-151	Temp.:Delta:Low Temp.:Center	*ENG	[4 ~ 200 / 6 / 1도/단계]
1-101-152	Temp.:Delta:Low Temp.:End	*ENG	[4 ~ 200 / 6 / 1도/단계]
1-101-153	Temp.:Delta:Low Temp.:Press	*ENG	[4 ~ 200 / 70 / 1도/단계]
1-101-154	Forced Reload Time:Low Temp.	*ENG	[0 ~ 100 / 35 / 0.1초/단계]

1-101-201	Temp.:Delta:Cold:Center:FIN-less/ADF-less	*ENG	[4 ~ 200 / * / 1도/단계] *북미: 30, 유럽: 34, 아시아: 34, 중국: 34, 대만: 30, 한국: 34
1-101-202	Temp.:Delta:Cold:End:FIN-less/ADF-less	*ENG	[4 ~ 200 / * / 1도/단계] *북미: 30, 유럽: 34, 아시아: 34, 중국: 34, 대만: 30, 한국: 34
1-101-203	Temp.:Delta:Cold:Press:FIN-less/ADF-less	*ENG	[4 ~ 200 / 110 / 1도/단계]
1-101-204	Forced Reload Time:Cold:FIN-less/ADF-less	*ENG	[0 ~ 100 / 15 / 0.1초/단계]
1-101-211	Temp.:Delta:Cold:Center:FIN-less/ADF-attached	*ENG	[4 ~ 200 / * / 1도/단계] *북미: 30, 유럽: 34, 아시아: 34, 중국: 34, 대만: 30, 한국: 34
1-101-212	Temp.:Delta:Cold:End:FIN-less/ADF-attached	*ENG	[4 ~ 200 / * / 1도/단계] *북미: 30, 유럽: 34, 아시아: 34, 중국: 34, 대만: 30, 한국: 34
1-101-213	Temp.:Delta:Cold:Press:FIN-less/ADF-attached	*ENG	[4 ~ 200 / 110 / 1도/단계]
1-101-214	ForcedReloadTime:Cold:FIN-less/ADF-attached	*ENG	[0 ~ 100 / 15 / 0.1초/단계]

1102	[Feed Permit Setting]		
1-102-001	Temp.:Lower Delta:Center	*ENG	[0 ~ 200 / * / 1도/단계] *북미: 33, 유럽: 38, 아시아: 38, 중국: 38, 대만: 33, 한국: 38
1-102-002	Temp.:Lower Delta:End	*ENG	[0 ~ 200 / * / 1도/단계] *북미: 33, 유럽: 38, 아시아: 38, 중국: 38, 대만: 33, 한국: 38
1-102-003	Temp.:Upper Delta:Center	*ENG	[0 ~ 200 / 40 / 1도/단계]
1-102-004	Temp.:Upper Delta:End	*ENG	[0 ~ 200 / 40 / 1도/단계]
1-102-005	Temp.:Lower Delta:Press	*ENG	[0 ~ 200 / 90 / 1도/단계]

1-102-006	Rotation Time	*ENG	[0 ~ 100 / 0.65 / 0.01초/단계]
1-102-007	Temp.:Lower Delta:Center:Sp.1	*ENG	[0 ~ 200 / 5 / 1도/단계]
1-102-008	Temp.:Lower Delta:End:Sp.1	*ENG	[0 ~ 200 / 5 / 1도/단계]
1-102-009	Temp.:Upper Delta:Center:Sp.1	*ENG	[0 ~ 200 / 30 / 1도/단계]
1-102-010	Temp.:Upper Delta:End:Sp.1	*ENG	[0 ~ 200 / 30 / 1도/단계]
1-102-011	Temp.:Lower Delta:Press:Sp.1	*ENG	[0 도 200 / 45 / 1도/단계]
1-102-012	Rotation Time:Sp.1	*ENG	[0 ~ 200 / 0.65 / 0.01초/단계]
1-102-013	Temp.:Lower Delta:Center:Sp.2	*ENG	[0 ~ 100 / 0 / 0.01초/단계]
1-102-014	Temp.:Lower Delta:End:Sp.2	*ENG	[0 ~ 200 / 5 / 1도/단계]
1-102-015	Temp.:Upper Delta:Center:Sp.2	*ENG	[0 ~ 200 / 15 / 1도/단계]
1-102-016	Temp.:Upper Delta:End:Sp.2	*ENG	[0 ~ 200 / 15 / 1도/단계]
1-102-017	Temp.:Lower Delta:Press:Sp.2	*ENG	[0 ~ 200 / 100 / 1도/단계]
1-102-018	Rotation Time:Sp2	*ENG	[0 ~ 100 / 0.65 / 0.01초/단계]
1-102-019	Feed Permit Time	*ENG	[0 ~ 200 / 60 / 1초/단계]
1-102-020	Temp.:Lower Delta:Center	*ENG	[0 ~ 200 / 40 / 1도/단계]
1-102-021	Temp.:Lower Delta:End	*ENG	[0 ~ 200 / 40 / 1도/단계]
1-102-022	Temp.:Upper Delta:Center	*ENG	[0 ~ 200 / 30 / 1도/단계]
1-102-023	Temp.:Upper Delta:End	*ENG	[0 ~ 200 / 30 / 1도/단계]
1-102-024	Temp.:Lower Delta:Press	*ENG	[0 ~ 200 / 38 / 1도/단계]
1-102-025	Temp.:Lower Delta:Press	*ENG	[0 ~ 200 / 53 / 1도/단계]
1-102-026	Rotation Time	*ENG	[0 ~ 100 / 0.65 / 0.01초/단계]
1-102-027	Temp.:Lower Delta:Center	*ENG	[0 ~ 200 / 5 / 1도/단계]
1-102-028	Temp.:Lower Delta:End	*ENG	[0 ~ 200 / 5 / 1도/단계]
1-102-029	Temp.:Upper Delta:Center	*ENG	[0 ~ 200 / 30 / 1도/단계]
1-102-030	Temp.:Upper Delta:End	*ENG	[0 ~ 200 / 30 / 1도/단계]
1-102-031	Temp.:Lower Delta:Press	*ENG	[0 ~ 200 / 34 / 1도/단계]

1-102-032	Temp.:Lower Delta:Press	*ENG	[0 ~ 200 / 49 / 1도/단계]
1-102-033	Rotation Time	*ENG	[0 ~ 100 / 0.65 / 0.01초/단계]
1-102-034	Temp.:Lower Delta:Center	*ENG	[0 ~ 200 / 5 / 1도/단계]
1-102-035	Temp.:Lower Delta:End	*ENG	[0 ~ 200 / 5 / 1도/단계]
1-102-036	Temp.:Upper Delta:Center	*ENG	[0 ~ 200 / 15 / 1도/단계]
1-102-037	Temp.:Upper Delta:End	*ENG	[0 ~ 200 / 15 / 1도/단계]
1-102-038	Temp.:Lower Delta:Press	*ENG	[0 ~ 200 / 100 / 1도/단계]
1-102-039	Temp.:Lower Delta:Press	*ENG	[0 ~ 200 / 100 / 1도/단계]
1-102-040	Rotation Time	*ENG	[0 ~ 100 / 0.65 / 0.01초/단계]
1-102-041	Judgment Power A	*ENG	[0 ~ 2000 / * / 1W/단계] *북미: 1304, 유럽: 1429, 아시아: 1429, 중국: 1429, 대만: 1304, KOR: 1429
1-102-042	Temp.:Lower Delta:Center:Power A	*ENG	[0 ~ 200 / 49 / 1도/단계]
1-102-043	Temp.:Lower Delta::Power A	*ENG	[0 ~ 200 / 49 / 1도/단계]
1-102-044	Temp.:Upper Delta:Center:Power A	*ENG	[0 ~ 200 / 40 / 1도/단계]
1-102-045	Temp.:Upper Delta:End:Power A	*ENG	[0 ~ 200 / 40 / 1도/단계]
1-102-046	Temp.:Lower Delta:Press:Power A	*ENG	[0 ~ 200 / 90 / 1도/단계]
1-102-047	Rotation Time:Power A	*ENG	[0 ~ 100 / 0.65 / 0.01초/단계]
1-102-051	Judgment Power B	*ENG	[0 ~ 2000 / * / 1W/단계] *북미: 1284, 유럽: 1409, 아시아: 1409, 중국: 1409, 대만: 1284, 한국: 1409
1-102-052	Temp.:Lower Delta:Center:Power B	*ENG	[0 ~ 200 / 49 / 1도/단계]

1-102-053	Temp.:Lower Delta:End:Power B	*ENG	[0 ~ 200 / 49 / 1도/단계]
1-102-054	Temp.:Upper Delta:Center:Power B	*ENG	[0 ~ 200 / 40 / 1도/단계]
1-102-055	Temp.:Upper Delta:End:Power B	*ENG	[0 ~ 200 / 40 / 1도/단계]
1-102-056	Temp.:Lower Delta:Press:Power B	*ENG	[0 ~ 200 / 90 / 1도/단계]
1-102-057	Rotation Time:Power B	*ENG	[0 ~ 100 / 0.65 / 0.01초/단계]
1-102-060	대기 시간: 온도 안정화	*ENG	[0 ~ 10000 / 0 / 1밀리초/단계]
1-102-070	시간 초과: 콜드: 일반	*ENG	[0 ~ 20000 / 4000 / 1밀리초/단계]
1-102-071	시간 초과: 핫: 일반	*ENG	[0 ~ 20000 / 4000 / 1밀리초/단계]
1-102-072	시간 초과: 콜드: 전원 1	*ENG	[0 ~ 20000 / 4000 / 1밀리초/단계]
1-102-073	시간 초과: 핫: 전원 1	*ENG	[0 ~ 20000 / 4000 / 1밀리초/단계]
1-102-074	시간 초과: 콜드: 전원 2	*ENG	[0 ~ 20000 / 4000 / 1밀리초/단계]
1-102-075	시간 초과: 핫: 전원 2	*ENG	[0 ~ 20000 / 4000 / 1밀리초/단계]
1-102-076	시간 초과: 10초: 11	*ENG	[0 ~ 20000 / 4000 / 1밀리초/단계]
1-102-077	시간 초과: 10초: 15	*ENG	[0 ~ 20000 / 4000 / 1밀리초/단계]
1-102-078	시간 초과: 10초: 16	*ENG	[0 ~ 20000 / 4000 / 1밀리초/단계]
1-102-101	Temp.:Lower Delta:Press0	*ENG	[0 ~ 200 / 0 / 1도/단계]
1-102-102	Temp.:Lower Delta:Press10	*ENG	[0 ~ 200 / 0 / 1도/단계]
1-102-103	Temp.:Lower Delta:Press1	*ENG	[0 ~ 200 / 0 / 1도/단계]
1-102-104	Temp.:Lower Delta:Press2	*ENG	[0 ~ 200 / 0 / 1도/단계]
1-102-105	Temp.:Lower Delta:Press3	*ENG	[0 ~ 200 / 0 / 1도/단계]
1-102-106	Temp.:Lower Delta:Press13	*ENG	[0 ~ 200 / 0 / 1도/단계]
1-102-107	Temp.:Lower Delta:Press4	*ENG	[0 ~ 200 / 0 / 1도/단계]
1-102-108	Temp.:Lower Delta:Press14	*ENG	[0 ~ 200 / 0 / 1도/단계]

1-102-109	Temp.:Lower Delta:Press5	*ENG	[0 ~ 200 / 17 / 1도/단계]
1-102-110	Temp.:Lower Delta:Press6	*ENG	[0 ~ 200 / 17 / 1도/단계]
1-102-111	Temp.:Lower Delta:Press7	*ENG	[0 ~ 200 / 13 / 1도/단계]
1-102-112	Temp.:Lower Delta:Press11	*ENG	[0 ~ 200 / 0 / 1도/단계]
1-102-113	Temp.:Lower Delta:Press15	*ENG	[0 ~ 200 / 0 / 1도/단계]
1-102-114	Temp.:Lower Delta:Press16	*ENG	[0 ~ 200 / 0 / 1도/단계]
1-102-121	시간 초과:Press0	*ENG	[0 ~ 200 / 0 / 1도/단계]
1-102-122	시간 초과:Press10	*ENG	[0 ~ 200 / 0 / 1도/단계]
1-102-123	시간 초과:Press1	*ENG	[0 ~ 200 / 0 / 1도/단계]
1-102-124	시간 초과:Press2	*ENG	[0 ~ 200 / 0 / 1도/단계]
1-102-125	시간 초과:Press3	*ENG	[0 ~ 200 / 0 / 1도/단계]
1-102-126	시간 초과:Press13	*ENG	[0 ~ 200 / 0 / 1도/단계]
1-102-127	시간 초과:Press4	*ENG	[0 ~ 200 / 0 / 1도/단계]
1-102-128	시간 초과:Press14	*ENG	[0 ~ 200 / 0 / 1도/단계]
1-102-129	시간 초과:Press5	*ENG	[0 ~ 60000 / 5000 / 1밀리초/단계]
1-102-130	시간 초과:Press6	*ENG	[0 ~ 60000 / 5000 / 1밀리초/단계]
1-102-131	시간 초과:Press7	*ENG	[0 ~ 60000 / 3000 / 1밀리초/단계]
1-102-132	시간 초과: Press: 11	*ENG	[0 ~ 60000 / 0 / 1밀리초/단계]
1-102-133	시간 초과: Press: 15	*ENG	[0 ~ 60000 / 0 / 1밀리초/단계]
1-102-134	시간 초과: Press: 16	*ENG	[0 ~ 60000 / 0 / 1밀리초/단계]

1105	[Print Target Temp.]		
1-105-001	Plain1:FC:Center	*ENG	[100 ~ 180 / * / 1도/단계] *MP C2004: 126 *MP C2504: 123
1-105-002	Plain1:FC:Press	*ENG	[0 ~ 200 / 122 / 1도/단계]

1-105-003	Plain1:BW:Center	*ENG	[100 ~ 180 / * / 1도/단계] *MP C2004: 123 *MP C2504: 120
1-105-004	Plain1:BW:Press	*ENG	[0 ~ 200 / 122 / 1도/단계]
1-105-005	Plain2:FC:Center	*ENG	[100 ~ 180 / * / 1도/단계] *MP C2004: 128 *MP C2504: 122
1-105-006	Plain2:FC:Press	*ENG	[0 ~ 200 / 122 / 1도/단계]
1-105-007	Plain2:BW:Center	*ENG	[100 ~ 180 / * / 1도/단계] *MP C2004: 128 *MP C2504: 122
1-105-008	Plain2:BW:Press	*ENG	[0 ~ 200 / 122 / 1도/단계]
1-105-009	Thin:FC:Center	*ENG	[100 ~ 180 / * / 1도/단계] *MP C2004: 121 *MP C2504: 118
1-105-010	Thin:FC:Press	*ENG	[0 ~ 200 / 121 / 1도/단계]
1-105-011	Thin:BW:Center	*ENG	[100 ~ 180 / * / 1도/단계] *MP C2004: 121 *MP C2504: 118
1-105-012	Thin:BW:Press	*ENG	[0 ~ 200 / 121 / 1도/단계]
1-105-013	M-thick:FC:Center	*ENG	[100 ~ 180 / 136 / 1도/단계]
1-105-014	M-thick:FC:Press	*ENG	[0 ~ 200 / 118 / 1도/단계]
1-105-015	M-thick:BW:Center	*ENG	[100 ~ 180 / 136 / 1도/단계]
1-105-016	M-thick:BW:Press	*ENG	[0 ~ 200 / 118 / 1도/단계]
1-105-017	Thick1:FC:Center	*ENG	[100 ~ 180 / 127 / 1도/단계]
1-105-018	Thick1:FC:Press	*ENG	[0 ~ 200 / 120 / 1도/단계]
1-105-019	Thick1:BW:Center	*ENG	[100 ~ 180 / 127 / 1도/단계]
1-105-020	Thick1:BW:Press	*ENG	[0 ~ 200 / 120 / 1도/단계]

1-105-021	Thick2:FC:Center	*ENG	[100 ~ 180 / 132 / 1도/단계]
1-105-022	Thick2:FC:Press	*ENG	[0 ~ 200 / 120 / 1도/단계]
1-105-023	Thick2:BW:Center	*ENG	[100 ~ 180 / 132 / 1도/단계]
1-105-024	Thick2:BW:Press	*ENG	[0 ~ 200 / 120 / 1도/단계]
1-105-025	Thick3:FC:Center	*ENG	[100 ~ 180 / 137 / 1도/단계]
1-105-026	Thick3:FC:Press	*ENG	[0 ~ 200 / 120 / 1도/단계]
1-105-027	Thick3:BW:Center	*ENG	[100 ~ 180 / 137 / 1도/단계]
1-105-028	Thick3:BW:Press	*ENG	[0 ~ 200 / 120 / 1도/단계]
1-105-029	Special1:FC:Center	*ENG	[100 ~ 180 / * / 1도/단계] *MP C2004: 126 *MP C2504: 123
1-105-030	Special1:FC:Press	*ENG	[0 ~ 200 / 117 / 1도/단계]
1-105-031	Special1:BW:Center	*ENG	[100 ~ 180 / * / 1도/단계] *MP C2004: 123 *MP C2504: 120
1-105-032	Special1:BW:Press	*ENG	[0 ~ 200 / 117 / 1도/단계]
1-105-033	Special2:FC:Center	*ENG	[100 ~ 180 / * / 1도/단계] *MP C2004: 131 *MP C2504: 128
1-105-034	Special2:FC:Press	*ENG	[0 ~ 200 / 122 / 1도/단계]
1-105-035	Special2:BW:Center	*ENG	[100 ~ 180 / * / 1도/단계] *MP C2004: 128 *MP C2504: 125
1-105-036	Special2:BW:Press	*ENG	[0 ~ 200 / 122 / 1도/단계]
1-105-037	Special3:FC:Center	*ENG	[100 ~ 180 / 136 / 1도/단계]
1-105-038	Special3:FC:Press	*ENG	[0 ~ 200 / 118 / 1도/단계]
1-105-039	Special3:BW:Center	*ENG	[100 ~ 180 / 136 / 1도/단계]

1-105-040	Special3:BW:Press	*ENG	[0 ~ 200 / 118 / 1도/단계]
1-105-041	Envelop:Center	*ENG	[100 ~ 180 / 142 / 1도/단계]
1-105-042	Envelop:Press	*ENG	[0 ~ 200 / 118 / 1도/단계]
1-105-051	Special1:FC:Center:Middle Speed	*ENG	[100 ~ 180 / 122 / 1도/단계]
1-105-052	Special1:FC:Press:Middle Speed	*ENG	[0 ~ 200 / 120 / 1도/단계]
1-105-053	Special1:BW:Center:Middle Speed	*ENG	[100 ~ 180 / 122 / 1도/단계]
1-105-054	Special1:BW:Press:Middle Speed	*ENG	[0 ~ 200 / 120 / 1도/단계]
1-105-055	Special2:FC:Center:Middle Speed	*ENG	[100 ~ 180 / 127 / 1도/단계]
1-105-056	Special2:FC:Press:Middle Speed	*ENG	[0 ~ 200 / 120 / 1도/단계]
1-105-057	Special2:BW:Center:Middle Speed	*ENG	[100 ~ 180 / 127 / 1도/단계]
1-105-058	Special2:BW:Press:Middle Speed	*ENG	[0 ~ 200 / 120 / 1도/단계]
1-105-059	Special3:FC:Center:Middle Speed	*ENG	[100 ~ 180 / 132 / 1도/단계]
1-105-060	Special3:FC:Press:Middle Speed	*ENG	[0 ~ 200 / 120 / 1도/단계]
1-105-061	Special3:BW:Center:Middle Speed	*ENG	[100 ~ 180 / 132 / 1도/단계]
1-105-062	Special3:BW:Press:Middle Speed	*ENG	[0 ~ 200 / 120 / 1도/단계]
1-105-101	Plain 1:FC:Center:Low Speed	*ENG	[100 ~ 180 / 115 / 1도/단계]
1-105-102	Plain 1:FC:Press:Low Speed	*ENG	[0 ~ 200 / 118 / 1도/단계]
1-105-103	Plain 1:BW:Center:Low Speed	*ENG	[100 ~ 180 / 115 / 1도/단계]

1-105-104	Plain1:BW:Press:Low Speed	*ENG	[0 ~ 200 / 118 / 1도/단계]
1-105-105	Plain2:FC:Center:Low Speed	*ENG	[100 ~ 180 / 120 / 1도/단계]
1-105-106	Plain2:FC:Press:Low Speed	*ENG	[0 ~ 200 / 118 / 1도/단계]
1-105-107	Plain2:BW:Center:Low Speed	*ENG	[100 ~ 180 / 120 / 1도/단계]
1-105-108	Plain2:BW:Press:Low Speed	*ENG	[0 ~ 200 / 118 / 1도/단계]
1-105-109	M-thick:FC:Center:Low Speed	*ENG	[100 ~ 180 / 122 / 1도/단계]
1-105-110	M-thick:FC:Press:Low Speed	*ENG	[0 ~ 200 / 118 / 1도/단계]
1-105-111	M-thick:BW:Center:Low Speed	*ENG	[100 ~ 180 / 122 / 1도/단계]
1-105-112	M-thick:BW:Press:Low Speed	*ENG	[0 ~ 200 / 118 / 1도/단계]
1-105-113	Thick1:FC:Center:Low Speed	*ENG	[100 ~ 180 / 127 / 1도/단계]
1-105-114	Thick1:FC:Press:Low Speed	*ENG	[0 ~ 200 / 118 / 1도/단계]
1-105-115	Thick1:BW:Center:Low Speed	*ENG	[100 ~ 180 / 127 / 1도/단계]
1-105-116	Thick1:BW:Press:Low Speed	*ENG	[0 ~ 200 / 118 / 1도/단계]
1-105-117	특수 1:FC:중앙:저속	*ENG	[100 ~ 180 / 122 / 1도/단계]
1-105-118	Special1:FC:Press:Low Speed	*ENG	[0 ~ 200 / 118 / 1도/단계]
1-105-119	Special1:BW:Center:Low Speed	*ENG	[100 ~ 180 / 122 / 1도/단계]
1-105-120	Special1:BW:Press:Low Speed	*ENG	[0 ~ 200 / 118 / 1도/단계]
1-105-121	Special2:FC:Center:Low Speed	*ENG	[100 ~ 180 / 132 / 1도/단계]
1-105-122	Special2:FC:Press:Low Speed	*ENG	[0 ~ 200 / 120 / 1도/단계]
1-105-123	Special2:BW:Center:Low Speed	*ENG	[100 ~ 180 / 132 / 1도/단계]
1-105-124	Special2:BW:Press:Low Speed	*ENG	[0 ~ 200 / 120 / 1도/단계]
1-105-125	Plain1:Glossy:Center	*ENG	[100 ~ 180 / 132 / 1도/단계]
1-105-126	Plain1:Glossy:Press	*ENG	[0 ~ 200 / 118 / 1도/단계]
1-105-127	Plain2:Glossy:Center	*ENG	[100 ~ 180 / 137 / 1도/단계]

1-105-128	Plain2:Glossy:Press	*ENG	[0 ~ 200 / 118 / 1도/단계]
1-105-129	M-thick:Glossy:Center	*ENG	[100 ~ 180 / 142 / 1도/단계]
1-105-130	M-thick:Glossy:Press	*ENG	[0 ~ 200 / 118 / 1도/단계]
1-105-131	OHP:Center	*ENG	[100 ~ 180 / 160 / 1도/단계]
1-105-132	OHP:Press	*ENG	[0 ~ 200 / 118 / 1도/단계]
1-105-133	Envelop:Center:Low Speed	*ENG	[100 ~ 180 / 135 / 1도/단계]
1-105-134	Envelop:Press:Low Speed	*ENG	[0 ~ 200 / 118 / 1도/단계]
1-105-135	Thin:FC:Center:Low Speed	*ENG	[100 ~ 180 / 110 / 1도/단계]
1-105-136	Thin:FC:Press:Low Speed	*ENG	[0 ~ 200 / 118 / 1도/단계]
1-105-137	Thin:BW:Center:Low Speed	*ENG	[100 ~ 180 / 110 / 1도/단계]
1-105-138	Thin:BW:Press:Low Speed	*ENG	[0 ~ 200 / 118 / 1도/단계]
1-105-139	Thick4:FC:Center	*ENG	[100 ~ 180 / 142 / 1도/단계]
1-105-140	Thick4:FC:Press	*ENG	[0 ~ 200 / 118 / 1도/단계]
1-105-141	Thick4:BW:Center	*ENG	[100 ~ 180 / 142 / 1도/단계]
1-105-142	Thick4:BW:Press	*ENG	[0 ~ 200 / 118 / 1도/단계]
1-105-143	Postcard:Center	*ENG	[100 ~ 180 / 124 / 1도/단계]
1-105-144	Postcard:Press	*ENG	[0 ~ 200 / 118 / 1도/단계]
1-105-145	Special3:FC:Center:Middle Speed	*ENG	[100 ~ 180 / 142 / 1도/단계]
1-105-146	Special3:FC:Press:Middle Speed	*ENG	[0 ~ 200 / 118 / 1도/단계]
1-105-147	Special3:BW:Center:Middle Speed	*ENG	[100 ~ 180 / 142 / 1도/단계]
1-105-148	Special3:BW:Press:Middle Speed	*ENG	[0 ~ 200 / 118 / 1도/단계]
1-105-149	Mid Thick:Matte:Center	*ENG	[100 ~ 180 / 136 / 1도/단계]
1-105-150	Mid Thick:Matte:Press	*ENG	[0 ~ 200 / 118 / 1도/단계]

1-105-151	Thick1:Matte:Center	*ENG	[100 ~ 180 / 127 / 1도/단계]
1-105-152	Thick1:Matte:Press	*ENG	[0 ~ 200 / 120 / 1도/단계]
1-105-153	Thick2:Matte:Center	*ENG	[100 ~ 180 / 132 / 1도/단계]
1-105-154	Thick2:Matte:Press	*ENG	[0 ~ 200 / 120 / 1도/단계]
1-105-155	Thick3:Matte:Center	*ENG	[100 ~ 180 / 137 / 1도/단계]
1-105-156	Thick3:Matte:Press	*ENG	[0 ~ 200 / 120 / 1도/단계]
1-105-157	Thick4:Matte:Center	*ENG	[100 ~ 180 / 142 / 1도/단계]
1-105-158	Thick4:Matte:Press	*ENG	[0 ~ 200 / 118 / 1도/단계]
1-105-159	Mid Thick:Matte:Center:Low Speed	*ENG	[100 ~ 180 / 122 / 1도/단계]
1-105-160	Mid Thick:Matte:Press:Low Speed	*ENG	[0 ~ 200 / 118 / 1도/단계]
1-105-161	Thick1:Matte:Center:Low Speed	*ENG	[100 ~ 180 / 127 / 1도/단계]
1-105-162	Thick1:Matte:Press:Low Speed	*ENG	[0 ~ 200 / 118 / 1도/단계]
1-105-163	Mid Thick:Glossy:Center	*ENG	[100 ~ 180 / 136 / 1도/단계]
1-105-164	Mid Thick:Glossy:Press	*ENG	[0 ~ 200 / 118 / 1도/단계]
1-105-165	Thick1:Glossy:Center	*ENG	[100 ~ 180 / 127 / 1도/단계]
1-105-166	Thick1:Glossy:Press	*ENG	[0 ~ 200 / 120 / 1도/단계]
1-105-167	Thick2:Glossy:Center	*ENG	[100 ~ 180 / 132 / 1도/단계]
1-105-168	Thick2:Glossy:Press	*ENG	[0 ~ 200 / 120 / 1도/단계]
1-105-169	Thick3:Glossy:Center	*ENG	[100 ~ 180 / 137 / 1도/단계]
1-105-170	Thick3:Glossy:Press	*ENG	[0 ~ 200 / 120 / 1도/단계]
1-105-171	Thick4:Glossy:Center	*ENG	[100 ~ 180 / 142 / 1도/단계]
1-105-172	Thick4:Glossy:Press	*ENG	[0 ~ 200 / 118 / 1도/단계]
1-105-173	Mid Thick:Glossy:Center:Low Speed	*ENG	[100 ~ 180 / 122 / 1도/단계]

1-105-174	Mid Thick:Glossy:Press:Low Speed	*ENG	[0 ~ 200 / 118 / 1도/단계]
1-105-175	Thick1:Glossy:Center:Low Speed	*ENG	[100 ~ 180 / 127 / 1도/단계]
1-105-176	Thick1:Glossy:Press:Low Speed	*ENG	[0 ~ 200 / 118 / 1도/단계]

1106	[Fusing Temp. Display]		
1-106-001	Heat Center	ENG	[-10 ~ 250 / 0 / 1도/단계]
1-106-002	Heat End	ENG	[-10 ~ 250 / 0 / 1도/단계]
1-106-003	Press Center	ENG	[-10 ~ 250 / 0 / 1도/단계]
1-106-004	Press End	ENG	[-10 ~ 250 / 0 / 1도/단계]
1-106-005	Press End	ENG	[-10 ~ 250 / 0 / 1도/단계]

1107	[Standby Target Temp. Setting]		
1-107-001	Stanby/Preheat1:Center	*ENG	[0 ~ 125 / 90 / 1도/단계]
1-107-003	Preheat2:Center	*ENG	[0 ~ 200 / 90 / 1도/단계]
1-107-005	Low Power:Center	*ENG	[0 ~ 125 / 60 / 1도/단계]
1-107-007	Print Ready:Center	*ENG	[85 ~ 180 / * / 1도/단계] *MP C2004: 121 *MP C2504: 118
1-107-008	Print Ready:Press	*ENG	[0 ~ 200 / 120 / 1도/단계]
1-107-011	Standby Heater Off Time	*ENG	[0 ~ 100 / 0 / 1초/단계]

1108	[After Reload/Job Target Temp.]		
1-108-001	중앙	*ENG	[85 ~ 200 / * / 1도/단계] *MP C2004: 121 *MP C2504: 118
1-108-002	Press	*ENG	[0 ~ 200 / 120 / 1도/단계]

1-108-011	Center:Energy Saving	*ENG	[85 ~ 200 / * / 1도/단계] *북미: 116, 유럽: 114, 아시아: 114, 중국: 114, 대만: 116, 한국: 114
1-108-012	Press:Energy Saving	*ENG	[0 ~ 200 / 120 / 1도/단계]

1111	[Environment Correction:Fusing]		
1-111-001	Temp.: Threshold: Low	*ENG	[0 ~ 100 / 15 / 1도/단계]
1-111-002	Temp.: Threshold: High	*ENG	[0 ~ 100 / 30 / 1도/단계]
1-111-003	Low Temp. 보정	*ENG	[0 ~ 15 / 3 / 1도/단계]
1-111-004	High Temp. 보정	*ENG	[0 ~ 15 / 0 / 1도/단계]
1-111-005	Job Low Temp. 보정	*ENG	[0 ~ 10 / 0.6 / 0.1도/단계]
1-111-006	Job High Temp. 보정	*ENG	[0 ~ 100 / 0 / 0.1도/단계]
1-111-007	Job Low Temp. Correction:Sp.	*ENG	[0 ~ 10 / 0.7 / 0.1도/단계]
1-111-008	Job High Temp. Correction:Sp.	*ENG	[0 ~ 100 / 0 / 0.1도/단계]
1-111-011	Standard Environment Temp.	*ENG	[10 ~ 30 / 23 / 1도/단계]

1112	[Image Processing Temp. Correct]		
1-112-001	Temp.:Plain:Center:Level1/2	*ENG	[-20 ~ 20 / 0 / 1도/단계]
1-112-002	Temp.:Plain:Center:Energy Saving	*ENG	[-30 ~ 20 / * / 1도/단계] *MP C2004: *북미: -12, 유럽: -14, 아시아: -14, 중국: -14, 대만: -12, 한국: -14 *MP C2504: *북미: -9, 유럽: -11, 아시아: -11, 중국: -11, 대만: -9, 한국: -11

1113	[Curl Correction]		
-------------	--------------------------	--	--

1-113-001	Execute Pattern	*ENG	[0 ~ 2 / 0 / 1/단계] 0: 끄기 1: 켜기(용지 말림 방지 없음) 2: 켜기
1-113-002	Humidity:Threshold:M-humid	*ENG	[0 ~ 100 / 1 / 1%/단계]
1-113-003	Humidity:Threshold:H-humid	*ENG	[0 ~ 100 / 65 / 1%/단계]
1-113-004	Permit Temp.:Delta:Press:M-humid	*ENG	[0 ~ 200 / 60 / 1도/단계]
1-113-005	Permit Temp.:Delta:Press:H-humid	*ENG	[0 ~ 200 / 50 / 1도/단계]
1-113-006	Permit Temp.:Delta:Press:M-humid:No Decurl	*ENG	[0 ~ 200 / 50 / 1도/단계]
1-113-007	Permit Temp.:Delta:Press:H-humid:No Decurl	*ENG	[0 ~ 200 / 40 / 1도/단계]
1-113-008	CPM:M-humid	*ENG	[0 ~ 100 / 80 / 1%/단계]
1-113-009	CPM:H-humid	*ENG	[0 ~ 100 / 65 / 1%/단계]
1-113-010	CPM:M-humid:No Decurl	*ENG	[0 ~ 100 / 80 / 1%/단계]
1-113-011	CPM:H-humid:No Decurl	*ENG	[0 ~ 100 / 65 / 1%/단계]

1114	[Heat Storage Status]		
1-114-001	Temp.:Threshold:Press	*ENG	[0 ~ 200 / 80 / 1도/단계]
1-114-002	Temp.Threshold:Atmosphere	*ENG	[0 ~ 200 / 40 / 1도/단계]
1-114-003	Temp.:Threshold:CPM Down	*ENG	[0 ~ 200 / 60 / 1도/단계]
1-114-004	Temp.:Threshold:Voltage Detection	*ENG	[0 ~ 200 / 40 / 1도/단계]

1115	[Target Temp. Correction]		
1-115-001	Temp.:Delta:End	*ENG	[-100 ~ 100 / 0 / 1도/단계]

1116	[Heat Storage FB Control]		
-------------	----------------------------------	--	--

1-116-001	Execution mode	*ENG	[0 ~ 2 / 2 / 1 / 단계]
1-116-002	보정식 판단 온도	*ENG	[0 ~ 200 / 97 / 1도/단계]
1-116-003	열 차이 보정 온도	*ENG	[0 ~ 200 / 0 / 1도/단계]
1-116-011	Time Out	*ENG	[0 ~ 500 / 10 / 1초/단계]
1-116-012	타임 아웃:에너지 절약	*ENG	[0 ~ 500 / 10 / 1초/단계]
1-116-021	Delay:Standard Speed:FC:1	*ENG	[0 ~ 20000 / 3590 / 1밀리초/단계]
1-116-022	Delay:Standard Speed:BW:1	*ENG	[0 ~ 20000 / 1320 / 1밀리초/단계]
1-116-023	Delay:Mid. Speed:FC:1	*ENG	[0 ~ 20000 / 3590 / 1밀리초/단계]
1-116-024	Delay:Mid. Speed:BW:1	*ENG	[0 ~ 20000 / 1320 / 1밀리초/단계]
1-116-025	Delay:Low Speed:FC:1	*ENG	[0 ~ 20000 / 7180 / 1밀리초/단계]
1-116-026	Delay:Low Speed:BW:1	*ENG	[0 ~ 20000 / 2640 / 1밀리초/단계]
1-116-031	Delay:Standard Speed:FC:2	*ENG	[0 ~ 20000 / 3590 / 1밀리초/단계]
1-116-032	Delay:Standard Speed:BW:2	*ENG	[0 ~ 20000 / 1320 / 1밀리초/단계]
1-116-033	Delay:Mid. Speed:FC:2	*ENG	[0 ~ 20000 / 3590 / 1밀리초/단계]
1-116-034	Delay:Mid. Speed:BW:2	*ENG	[0 ~ 20000 / 1320 / 1밀리초/단계]
1-116-035	Delay:Low Speed:FC:2	*ENG	[0 ~ 20000 / 7180 / 1밀리초/단계]
1-116-036	Delay:Low Speed:BW:2	*ENG	[0 ~ 20000 / 2640 / 1밀리초/단계]
1-116-041	Press Reference Temp.	*ENG	[0 ~ 200 / 86 / 1도/단계]
1-116-042	Temp. Correction Lower Limit	*ENG	[-30 ~ 0 / 0 / 1도/단계]
1-116-043	Temp. Correction Upper Limit	*ENG	[0 ~ 30 / 4 / 1도/단계]
1-116-044	Press Reference Temp.:Energy Saving	*ENG	[0 ~ 200 / 75 / 1도/단계]
1-116-045	온도 연관 하한: 에너지 절감	*ENG	[-30 ~ 0 / -1 / 1도/단계]
1-116-046	온도 연관 상한: 에너지 절감	*ENG	[0 ~ 30 / 0 / 1도/단계]

1-116-051	Paper Thickness Coefficient:Plain1	*ENG	[-100 ~ 100 / * / 1/단계] *MP C2004: -20 *MP C2504: -30
1-116-052	Paper Thickness Coefficient:Plain2	*ENG	[-100 ~ 100 / -40 / 1/단계]
1-116-053	용지 두께 계수:얇음	*ENG	[-100 ~ 100 / * / 1/단계] *MP C2004: -20 *MP C2504: -40
1-116-054	용지 두께 계수:약간 두꺼움	*ENG	[-100 ~ 100 / * / 1/단계] *MP C2004: -60 *MP C2504: -50
1-116-073	용지 두께 계수:저속	*ENG	[-100 ~ 100 / 0 / 1/단계]
1-116-074	용지 두께 계수: 일반1/2:에 너지 절감	*ENG	[-100 ~ 100 / 30 / 1/단계]

1117	[Repeat Temp. 보정] DFU		
1-117-001	Control Time 1:A3	*ENG	[0 ~ 300 / 0 / 1초/단계]
1-117-002	Control Time 2:A3	*ENG	[0 ~ 300 / 4 / 1초/단계]
1-117-003	Temp.:Center:1:A3	*ENG	[-30 ~ 30 / 0 / 1도/단계]
1-117-004	Temp.:End:1:A3	*ENG	[-30 ~ 30 / 5 / 1도/단계]
1-117-005	Temp.:Center:2:A3	*ENG	[-30 ~ 30 / 0 / 1도/단계]
1-117-006	Temp.:End:2:A3	*ENG	[-30 ~ 30 / 0 / 1도/단계]
1-117-011	Control Time 1:DLT	*ENG	[0 ~ 300 / 0 / 1초/단계]
1-117-012	Control Time 2:DLT	*ENG	[0 ~ 300 / 0 / 1초/단계]
1-117-013	Temp.:Center:1:DLT	*ENG	[-30 ~ 30 / 0 / 1도/단계]
1-117-014	Temp.:End:1:DLT	*ENG	[-30 ~ 30 / 0 / 1도/단계]
1-117-015	Temp.:Center:2:DLT	*ENG	[-30 ~ 30 / 0 / 1도/단계]
1-117-016	Temp.:End:2:DLT	*ENG	[-30 ~ 30 / 0 / 1도/단계]

1-117-021	Control Time 1:B4	*ENG	[0 ~ 300 / 0 / 1초/단계]
1-117-022	Control Time 2:B4	*ENG	[0 ~ 300 / 10 / 1초/단계]
1-117-023	Temp.:Center:1:B4	*ENG	[-30 ~ 30 / 0 / 1도/단계]
1-117-024	Temp.:End:1:B4	*ENG	[-30 ~ 30 / 25 / 1도/단계]
1-117-025	Temp.:Center:2:B4	*ENG	[-30 ~ 30 / 0 / 1도/단계]
1-117-026	Temp.:End:2:B4	*ENG	[-30 ~ 30 / 25 / 1도/단계]
1-117-031	Control Time 1:LT	*ENG	[0 ~ 300 / 0 / 1초/단계]
1-117-032	Control Time 2:LT	*ENG	[0 ~ 300 / 0 / 1초/단계]
1-117-033	Temp.:Center:1:LT	*ENG	[-30 ~ 30 / 6 / 1도/단계]
1-117-034	Temp.:End:1:LT	*ENG	[-30 ~ 30 / 21 / 1도/단계]
1-117-035	Temp.:Center:2:LT	*ENG	[-30 ~ 30 / 6 / 1도/단계]
1-117-036	Temp.:End:2:LT	*ENG	[-30 ~ 30 / 21 / 1도/단계]
1-117-041	Control Time 1:Energy Saving	*ENG	[0 ~ 300 / 0 / 1초/단계]
1-117-042	Control Time 2:Energy Saving	*ENG	[0 ~ 300 / 40 / 1초/단계]
1-117-043	Temp.:Center:1:Energy Saving	*ENG	[-30 ~ 30 / 0 / 1도/단계]
1-117-044	Temp.:End:1:Energy Saving	*ENG	[-30 ~ 30 / * / 1도/단계] *북미: 1, 유럽: 3, 아시아: 1, 중국: 1, 대만: 3, 한국: 1
1-117-045	Temp.:Center:2:Energy Saving	*ENG	[-30 ~ 30 / 9 / 1도/단계]
1-117-046	Temp.:End:2:Energy Saving	*ENG	[-30 ~ 30 / 11 / 1도/단계]
1-117-051	Control Time 1:A4	*ENG	[0 ~ 300 / 0 / 1초/단계]
1-117-052	Control Time 2:A4	*ENG	[0 ~ 300 / 120 / 1초/단계]
1-117-053	Temp.:Center:1:A4	*ENG	[-30 ~ 30 / 0 / 1도/단계]
1-117-054	Temp.:End:1:A4	*ENG	[-30 ~ 30 / 21 / 1도/단계]
1-117-055	Temp.:Center:2:A4	*ENG	[-30 ~ 30 / * / 1도/단계] *북미: 6, 유럽: 0, 아시아: 0, 중국: 0, 대만: 6, 한국: 0

1-117-056	Temp.:End:2:A4	*ENG	[-30 ~ 30 / -30 / 1도/단계]
1-117-061	Control Time 1:A3:M-thick	*ENG	[0 ~ 300 / 0 / 1초/단계]
1-117-062	Control Time 2:A3:M-thick	*ENG	[0 ~ 300 / 0 / 1초/단계]
1-117-063	Temp.:Center:1:A3:M-thick	*ENG	[-30 ~ 30 / 0 / 1도/단계]
1-117-064	Temp.:End:1:A3:M-thick	*ENG	[-30 ~ 30 / 0 / 1도/단계]
1-117-065	Temp.:Center:2:A3:M-thick	*ENG	[-30 ~ 30 / 0 / 1도/단계]
1-117-066	Temp.:End:2:A3:M-thick	*ENG	[-30 ~ 30 / 0 / 1도/단계]
1-117-071	Control Time 1:DLT:M-thick	*ENG	[0 ~ 300 / 0 / 1초/단계]
1-117-072	Control Time 2:DLT:M-thick	*ENG	[0 ~ 300 / 0 / 1초/단계]
1-117-073	Temp.:Center:1:DLT:M-thick	*ENG	[-30 ~ 30 / 0 / 1도/단계]
1-117-074	Temp.:End:1:DLT:M-thick	*ENG	[-30 ~ 30 / 0 / 1도/단계]
1-117-075	Temp.:Center:2:DLT:M-thick	*ENG	[-30 ~ 30 / 0 / 1도/단계]
1-117-076	Temp.:End:2:DLT:M-thick	*ENG	[-30 ~ 30 / 0 / 1도/단계]
1-117-081	Control Time 1:Envelope:Long	*ENG	[0 ~ 300 / 0 / 1초/단계]
1-117-082	Control Time 2:Envelope:Long	*ENG	[0 ~ 300 / 0 / 1초/단계]
1-117-083	Temp.:Center:1:Envelope:Long	*ENG	[-30 ~ 30 / 0 / 1도/단계]
1-117-084	Temp.:End:1:Envelope:Long	*ENG	[-30 ~ 30 / 10 / 1도/단계]
1-117-085	Temp.:Center:2:Envelope:Long	*ENG	[-30 ~ 30 / 0 / 1도/단계]
1-117-086	Temp.:End:2:Envelope:Long	*ENG	[-30 ~ 30 / 10 / 1도/단계]
1-117-091	Control Time 1:Envelope:Short	*ENG	[0 ~ 300 / 0 / 1초/단계]
1-117-092	Control Time 2:Envelope:Short	*ENG	[0 ~ 300 / 0 / 1초/단계]
1-117-093	Temp.:Center:1:Envelope:Short	*ENG	[-30 ~ 30 / 0 / 1도/단계]
1-117-094	Temp.:End:1:Envelope:Short	*ENG	[-30 ~ 30 / 0 / 1도/단계]
1-117-095	Temp.:Center:2:Envelope:Short	*ENG	[-30 ~ 30 / 0 / 1도/단계]
1-117-096	Temp.:End:2:Envelope:Short	*ENG	[-30 ~ 30 / 0 / 1도/단계]
1-117-101	Control Time 1:B5	*ENG	[0 ~ 300 / 0 / 1초/단계]

1-117-102	Control Time 2:B5	*ENG	[0 ~ 300 / 0 / 1초/단계]
1-117-103	Temp.:Center:1:B5	*ENG	[-30 ~ 30 / 0 / 1도/단계]
1-117-104	Temp.:End:1:B5	*ENG	[-125 ~ 30 / -125 / 1도/단계]
1-117-105	Temp.:Center:2:B5	*ENG	[-30 ~ 30 / 0 / 1도/단계]
1-117-106	Temp.:End:2:B5	*ENG	[-125 ~ 30 / -125 / 1도/단계]
1-117-111	Control Time 1:12inch	*ENG	[0 ~ 300 / 0 / 1초/단계]
1-117-112	Control Time 2:12inch	*ENG	[0 ~ 300 / 0 / 1초/단계]
1-117-113	Temp.:Center:1:12inch	*ENG	[-30 ~ 30 / -2 / 1도/단계]
1-117-114	Temp.:End:1:12inch	*ENG	[-30 ~ 30 / -1 / 1도/단계]
1-117-115	Temp.:Center:2:12inch	*ENG	[-30 ~ 30 / -2 / 1도/단계]
1-117-116	Temp.:End:2:12inch	*ENG	[-30 ~ 30 / -1 / 1도/단계]
1-117-121	Control Time 1:12inch:M-thick	*ENG	[0 ~ 300 / 0 / 1초/단계]
1-117-122	Control Time 2:12inch:M-thick	*ENG	[0 ~ 300 / 0 / 1초/단계]
1-117-123	Temp.:Center:1:12inch:M-thick	*ENG	[-30 ~ 30 / 0 / 1도/단계]
1-117-124	Temp.:End:1:12inch:M-thick	*ENG	[-30 ~ 30 / 4 / 1도/단계]
1-117-125	Temp.:Center:2:12inch:M-thick	*ENG	[-30 ~ 30 / 0 / 1도/단계]
1-117-126	Temp.:End:2:12inch:M-thick	*ENG	[-30 ~ 30 / 4 / 1도/단계]
1-117-131	Control Time 1:SRA3	*ENG	[0 ~ 300 / 0 / 1초/단계]
1-117-132	Control Time 2:SRA3	*ENG	[0 ~ 300 / 11 / 1초/단계]
1-117-133	Temp.:Center:1:SRA3	*ENG	[-30 ~ 30 / 0 / 1도/단계]
1-117-134	Temp.:End:1:SRA3	*ENG	[-30 ~ 30 / 30 / 1 / 도
1-117-135	Temp.:Center:2:SRA3	*ENG	[-30 ~ 30 / 0 / 1도/단계]
1-117-136	Temp.:End:2:SRA3	*ENG	[-30 ~ 30 / 17 / 1도/단계]
1-117-141	Control Time 1:SRA3:M-thick	*ENG	[0 ~ 300 / 0 / 1초/단계]
1-117-142	Control Time 2:SRA3:M-thick	*ENG	[0 ~ 300 / 11 / 1초/단계]
1-117-143	Temp.:Center:1:SRA3:M-thick	*ENG	[-30 ~ 30 / 0 / 1도/단계]

1-117-144	Temp.:End:1:SRA3:M-thick	*ENG	[-30 ~ 30 / 6 / 1도/단계]
1-117-145	Temp.:Center:2:SRA3:M-thick	*ENG	[-30 ~ 30 / 5 / 1도/단계]
1-117-146	Temp.:End:2:SRA3:M-thick	*ENG	[-30 ~ 30 / 8 / 1도/단계]
1-117-151	Control Time 1:A3:Low	*ENG	[0 ~ 300 / 0 / 1초/단계]
1-117-152	Control Time 2:A3:Low	*ENG	[0 ~ 300 / 0 / 1초/단계]
1-117-153	Temp.:Center:1:A3:Low	*ENG	[-30 ~ 30 / 0 / 1도/단계]
1-117-154	Temp.:End:1:A3:Low	*ENG	[-30 ~ 30 / 0 / 1도/단계]
1-117-155	Temp.:Center:2:A3:Low	*ENG	[-30 ~ 30 / 0 / 1도/단계]
1-117-156	Temp.:End:2:A3:Low	*ENG	[-30 ~ 30 / 0 / 1도/단계]
1-117-161	Control Time 1:DLT:Low	*ENG	[0 ~ 300 / 0 / 1초/단계]
1-117-162	Control Time 2:DLT:Low	*ENG	[0 ~ 300 / 0 / 1초/단계]
1-117-163	Temp.:Center:1:DLT:Low	*ENG	[-30 ~ 30 / 0 / 1도/단계]
1-117-164	Temp.:End:1:DLT:Low	*ENG	[-30 ~ 30 / 0 / 1도/단계]
1-117-165	Temp.:Center:2:DLT:Low	*ENG	[-30 ~ 30 / 0 / 1도/단계]
1-117-166	Temp.:End:2:DLT:Low	*ENG	[-30 ~ 30 / 0 / 1도/단계]
1-117-171	Control Time 1:A4LEF	*ENG	[0 ~ 300 / 0 / 1초/단계]
1-117-172	Control Time 2:A4LEF	*ENG	[0 ~ 300 / 0 / 1초/단계]
1-117-173	Temp.:Center:1:A4LEF	*ENG	[-30 ~ 30 / 0 / 1도/단계]
1-117-174	Temp.:End:1:A4LEF	*ENG	[-30 ~ 30 / 0 / 1도/단계]
1-117-175	Temp.:Center:2:A4LEF	*ENG	[-30 ~ 30 / 0 / 1도/단계]
1-117-176	Temp.:End:2:A4LEF	*ENG	[-30 ~ 30 / 0 / 1도/단계]

1118	[Before Job Temp. Correct]		
1-118-001	Temp.:Center:12inch	*ENG	[-30 ~ 30 / 0 / 1도/단계]
1-118-002	Temp.:End:12inch	*ENG	[-30 ~ 30 / 0 / 1도/단계]
1-118-003	Temp.:Center:A3	*ENG	[-30 ~ 30 / 0 / 1도/단계]

1-118-004	Temp.:End:A3	*ENG	[-30 ~ 30 / 0 / 1도/단계]
1-118-005	Temp.:Center:DLT	*ENG	[-30 ~ 30 / 0 / 1도/단계]
1-118-006	Temp.:End:DLT	*ENG	[-30 ~ 30 / 0 / 1도/단계]
1-118-007	Temp.:Center:SRA3	*ENG	[-30 ~ 30 / 0 / 1도/단계]
1-118-008	Temp.:End:SRA3	*ENG	[-30 ~ 30 / 17 / 1도/단계]
1-118-011	Temp.:Center:12inch:M-thick	*ENG	[-30 ~ 30 / 0 / 1도/단계]
1-118-012	Temp.:End:12inch:M-thick	*ENG	[-30 ~ 30 / 0 / 1도/단계]
1-118-013	Temp.:Center:A3:M-thick	*ENG	[-30 ~ 30 / 0 / 1도/단계]
1-118-014	Temp.:End:A3:M-thick	*ENG	[-30 ~ 30 / 0 / 1도/단계]
1-118-015	Temp.:Center:DLT:M-thick	*ENG	[-30 ~ 30 / 0 / 1도/단계]
1-118-016	Temp.:End:DLT:M-thick	*ENG	[-30 ~ 30 / 0 / 1도/단계]
1-118-017	Temp.:Center:SRA3:M-thick	*ENG	[-30 ~ 30 / 3 / 1도/단계]
1-118-018	Temp.:End:SRA3:M-thick	*ENG	[-30 ~ 30 / 6 / 1도/단계]
1-118-021	Temp.:Center:12inch:Thick	*ENG	[-30 ~ 30 / 0 / 1도/단계]
1-118-022	Temp.:End:12inch:Thick	*ENG	[-30 ~ 30 / 0 / 1도/단계]
1-118-023	Temp.:Center:A3:Thick	*ENG	[-30 ~ 30 / 0 / 1도/단계]
1-118-024	Temp.:End:A3:Thick	*ENG	[-30 ~ 30 / 0 / 1도/단계]
1-118-025	Temp.:Center:DLT:Thick	*ENG	[-30 ~ 30 / 0 / 1도/단계]
1-118-026	Temp.:End:DLT:Thick	*ENG	[-30 ~ 30 / 0 / 1도/단계]
1-118-027	Temp.:Center:SRA3:Thick	*ENG	[-30 ~ 30 / 0 / 1도/단계]
1-118-028	Temp.:End:SRA3:Thick	*ENG	[-30 ~ 30 / 20 / 1도/단계]

1120	[Reserve SP]		
1-120-001	복구 모드 SW:저온	*ENG	[0 ~ 1 / 0 / 1도/단계]
1-120-002	복구 모드 SW:전압:낮음	*ENG	[0 ~ 1 / 0 / 1도/단계]
1-120-003	UC3	*ENG	[0 ~ 255 / 0 / 1도/단계]

1-120-004	UC4	*ENG	[0 ~ 255 / 0 / 1도/단계]
1-120-005	초기 CPM 중지 시간:고전력	*ENG	[0 ~ 255 / 2 / 1초/단계]
1-120-006	초기 CPM 중지 시간:중간 전력	*ENG	[0 ~ 255 / 2 / 1초/단계]
1-120-007	초기 CPM 중지 시간:전압:낮음	*ENG	[0 ~ 255 / 2 / 1초/단계]
1-120-008	초기 CPM 중지 시간:저온	*ENG	[0 ~ 255 / 2 / 1초/단계]
1-120-009	온도:중양:3:DLT:전압:낮음	*ENG	[0 ~ 30 / 0 / 1도/단계]
1-120-010	온도:끝:3:DLT:전압:낮음	*ENG	[0 ~ 30 / 0 / 1도/단계]
1-120-011	제어 시간 1:DLT:전압:낮음	*ENG	[0 ~ 300 / 0 / 1초/단계]
1-120-012	제어 시간 2:DLT:전압:낮음	*ENG	[0 ~ 300 / 0 / 1초/단계]
1-120-013	제어 시간 3:DLT:전압:낮음	*ENG	[0 ~ 300 / 0 / 1초/단계]
1-120-014	제어 시간 1:DLT:전압:낮음	*ENG	[0 ~ 300 / 0 / 1초/단계]
1-120-015	제어 시간 2:DLT:전압:낮음	*ENG	[0 ~ 300 / 0 / 1초/단계]
1-120-016	제어 시간 3:DLT:전압:낮음	*ENG	[0 ~ 300 / 0 / 1초/단계]
1-120-017	UW7	*ENG	[0 ~ 60000 / 0 / 1밀리초/단계]
1-120-018	UW8	*ENG	[0 ~ 60000 / 0 / 1밀리초/단계]
1-120-019	온도:끝:2:DLT:전압:낮음	*ENG	[0 ~ 100.00 / 0 / 0.01초/단계]
1-120-020	온도:중양:3:DLT:전압:낮음	*ENG	[0 ~ 100.00 / 0 / 0.01초/단계]
1-120-021	온도:중양:1:DLT:전압:낮음	*ENG	[-30 ~ 30 / 0 / 1도/단계]
1-120-022	온도:끝:1:DLT:전압:낮음	*ENG	[-30 ~ 30 / 0 / 1도/단계]
1-120-023	온도:중양:2:DLT:전압:낮음	*ENG	[-30 ~ 30 / 0 / 1도/단계]
1-120-024	온도:끝:2:DLT:전압:낮음	*ENG	[-30 ~ 30 / 0 / 1도/단계]
1-120-025	온도:중양:3:DLT:전압:낮음	*ENG	[-30 ~ 30 / 0 / 1도/단계]
1-120-026	온도:끝:3:DLT:전압:낮음	*ENG	[-30 ~ 30 / 0 / 1도/단계]
1-120-027	온도:중양:1:DLT:전압:낮음	*ENG	[-30 ~ 30 / 0 / 1도/단계]

1-120-028	온도:끝:1:DLT:전압:낮음	*ENG	[-30 ~ 30 / 0 / 1도/단계]
1-120-029	온도:중앙:2:DLT:전압:낮음	*ENG	[-30 ~ 30 / 0 / 1도/단계]
1-120-030	온도:끝:2:DLT:전압:낮음	*ENG	[-30 ~ 30 / 0 / 1도/단계]

1121	[Switch:Rotation Start/Stop]		
1-121-001	Time:After Reload	*ENG	[0 ~ 100 / 30 / 1초/단계]
1-121-002	Time:After Recovery	*ENG	[0 ~ 100 / 15 / 1초/단계]
1-121-004	Press Temp.:After Reload	*ENG	[0 ~ 160 / 160 / 1도/단계]
1-121-005	End Temp.:After Job:SRA3	*ENG	[100 ~ 250 / 200 / 1도/단계]
1-121-006	ShiftTemp:After Job:PressEdge:A3	*ENG	[100 ~ 250 / 200 / 1도/단계]
1-121-007	ShiftTemp:After Job:PressEdge:DLT	*ENG	[100 ~ 250 / 200 / 1도/단계]
1-121-008	Overshoot Prevent Temp.	*ENG	[0 ~ 250 / 185 / 1도/단계]
1-121-009	Overshoot Prevent Time	*ENG	[0 ~ 100 / 10 / 1초/단계]
1-121-010	End Temp.:After Job:B4	*ENG	[100 ~ 250 / 143 / 1도/단계]
1-121-011	End Temp.:After Job:LT	*ENG	[100 ~ 250 / * / 1도/단계] *북미: 210, 유럽: 153, 아시아: 153, 중국: 153, 대만: 210, 한국: 153
1-121-012	End Temp.:After Job:B5	*ENG	[100 ~ 250 / 155 / 1도/단계]
1-121-013	End Temp.:After Job:A5	*ENG	[100 ~ 250 / 155 / 1도/단계]
1-121-014	End Temp.:After Job:B6	*ENG	[100 ~ 250 / 145 / 1도/단계]
1-121-015	ShiftTemp:FC:After Job:PressCenter:A6	*ENG	[100 ~ 250 / 160 / 1도/단계]
1-121-016	ShiftTemp:Bk:After Job:PressFl- B_Edge:SRA3	*ENG	[100 ~ 250 / 200 / 1도/단계]
1-121-017	ShiftTemp:Bk:After Job:PressEdge:A3	*ENG	[100 ~ 250 / 200 / 1도/단계]

1-121-018	ShiftTemp:Bk:After Job:PressEdge:DLT	*ENG	[100 ~ 250 / 200 / 1도/단계]
1-121-019	ShiftTemp:Bk:After Job:PressEdge:B4	*ENG	[100 ~ 250 / 148 / 1도/단계]
1-121-020	ShiftTemp:Bk:After Job:FusingEdge:LT	*ENG	[100 ~ 250 / * / 1도/단계] *북미: 215, 유럽: 153, 아시아: 153, 중국: 153, 대만: 215, 한국: 153
1-121-021	Time:After Main Switch On	*ENG	[0 ~ 100 / 30 / 1초/단계]
1-121-022	ShiftTemp:Bk:After Job:PressCenter:B5	*ENG	[100 ~ 250 / 160 / 1도/단계]
1-121-023	ShiftTemp:Bk:After Job:PressCenter:A5	*ENG	[100 ~ 250 / 160 / 1도/단계]
1-121-024	ShiftTemp:Bk:After Job:PressCenter:B6	*ENG	[100 ~ 250 / 150 / 1도/단계]
1-121-025	ShiftTemp:Bk:After Job:PressCenter:A6	*ENG	[100 ~ 250 / 150 / 1도/단계]
1-121-031	작업전 용지 급지 시 간:FC:A3	*ENG	[0 ~ 10000 / 10000 / 1초/단계]
1-121-032	소킹 회전 시간:FC:A3	*ENG	[0 ~ 100 / 0 / 1초/단계]
1-121-033	작업전 용지 급지 시 간:FC:DLT	*ENG	[0 ~ 10000 / 10000 / 1초/단계]
1-121-034	소킹 회전 시간:FC:DLT	*ENG	[0 ~ 100 / 0 / 1초/단계]
1-121-035	작업전 용지 급지 시 간:FC:B4	*ENG	[0 ~ 10000 / 235 / 1초/단계]
1-121-036	소킹 회전 시간:FC:B4	*ENG	[0 ~ 100 / 15 / 1초/단계]
1-121-037	작업전 용지 급지 시간:FC:LT	*ENG	[0 ~ 10000 / 250 / 1초/단계]
1-121-038	소킹 회전 시간:FC:LT	*ENG	[0 ~ 100 / 10 / 1초/단계]
1-121-039	작업전 용지 급지 시 간:FC:B5	*ENG	[0 ~ 10000 / 180 / 1초/단계]
1-121-040	소킹 회전 시간:FC:B5	*ENG	[0 ~ 100 / 15 / 1초/단계]

1-121-041	작업전 용지 급지 시간:FC:A5	*ENG	[0 ~ 10000 / 31 / 1초/단계]
1-121-042	소킹 회전 시간:FC:A5	*ENG	[0 ~ 100 / 20 / 1초/단계]
1-121-043	작업전 용지 급지 시간:FC:B6	*ENG	[0 ~ 10000 / 27 / 1초/단계]
1-121-044	소킹 회전 시간:FC:B6	*ENG	[0 ~ 100 / 25 / 1초/단계]
1-121-045	작업전 용지 급지 시간:FC:A6	*ENG	[0 ~ 10000 / * / 1초/단계] *북미: 70, 유럽: 40, 아시아: 40, 중국: 40, 대만: 70, 한국: 40
1-121-046	소킹 회전 시간:FC:A6	*ENG	[0 ~ 100 / 60 / 1초/단계]
1-121-051	작업전 용지 급지 시간:Bk:A3	*ENG	[0 ~ 10000 / 10000 / 1초/단계]
1-121-052	소킹 회전 시간:Bk:A3	*ENG	[0 ~ 100 / 0 / 1초/단계]
1-121-053	작업전 용지 급지 시간:Bk:DLT	*ENG	[0 ~ 10000 / 10000 / 1초/단계]
1-121-054	소킹 회전 시간:Bk:DLT	*ENG	[0 ~ 100 / 0 / 1초/단계]
1-121-055	작업전 용지 급지 시간:Bk:B4	*ENG	[0 ~ 10000 / 235 / 1초/단계]
1-121-056	소킹 회전 시간:Bk:B4	*ENG	[0 ~ 100 / 10 / 1초/단계]
1-121-057	작업전 용지 급지 시간:Bk:LT	*ENG	[0 ~ 10000 / 250 / 1초/단계]
1-121-058	소킹 회전 시간:Bk:LT	*ENG	[0 ~ 100 / 5 / 1초/단계]
1-121-059	작업전 용지 급지 시간:Bk:B5	*ENG	[0 ~ 10000 / 180 / 1초/단계]
1-121-060	소킹 회전 시간:Bk:B5	*ENG	[0 ~ 100 / 10 / 1초/단계]
1-121-061	작업전 용지 급지 시간:Bk:A5	*ENG	[0 ~ 10000 / 31 / 1초/단계]
1-121-062	소킹 회전 시간:Bk:A5	*ENG	[0 ~ 100 / 20 / 1초/단계]
1-121-063	작업전 용지 급지 시간:Bk:B6	*ENG	[0 ~ 10000 / 27 / 1초/단계]
1-121-064	소킹 회전 시간:Bk:B6	*ENG	[0 ~ 100 / 20 / 1초/단계]
1-121-065	작업전 용지 급지 시간:Bk:A6	*ENG	[0 ~ 10000 / 80 / 1초/단계]
1-121-066	소킹 회전 시간:Bk:A6	*ENG	[0 ~ 100 / 5 / 1초/단계]

1-121-080	Shift Time: AfterReload: LineSpd Dwn	*ENG	[0 ~ 60 / 10 / 0.1초/단계]
1-121-101	Heat Off Time:Start:Warm Up	*ENG	[0 ~ 60000 / 0 / 1밀리초/단계]
1-121-102	Heat Off Time:Start:End of A Control	*ENG	[0 ~ 600000 / 100000 / 1밀리초/ 단계]
1-121-103	필러 가장자리 감지 후 시간	*ENG	[0 ~ 200 / 0 / 1초/단계]
1-121-114	Relay ON Temp.:Warm Up	*ENG	[0 ~ 250 / 200 / 1도/단계]
1-121-120	ShiftTemp:Press_Full-Bd Edge:SRA3	*ENG	[100 ~ 250 / 220 / 1도/단계]
1-121-121	ShiftTemp:PressEdge:A3	*ENG	[100 ~ 250 / 215 / 1도/단계]
1-121-122	ShiftTemp:PressEdge:DLT	*ENG	[100 ~ 250 / 205 / 1도/단계]
1-121-123	ShiftTemp:PressEdge:B4	*ENG	[100 ~ 250 / 215 / 1도/단계]
1-121-124	ShiftTemp:FusingEdge:LT	*ENG	[100 ~ 250 / 225 / 1도/단계]
1-121-125	ShiftTemp:PressCenter:B5	*ENG	[100 ~ 250 / 220 / 1도/단계]
1-121-126	ShiftTemp:PressCenter:A5	*ENG	[100 ~ 250 / 210 / 1도/단계]
1-121-127	ShiftTemp:PressCenter:B6	*ENG	[100 ~ 250 / 210 / 1도/단계]
1-121-128	ShiftTemp:PressCenter:A6	*ENG	[100 ~ 250 / 210 / 1도/단계]
1-121-141	작업전 용지 급지 시간:A3	*ENG	[0 ~ 10000 / 10000 / 1초/단계]
1-121-142	소킹 회전 시간:A3	*ENG	[0 ~ 100 / 10 / 1초/단계]
1-121-143	작업전 용지 급지 시간:DLT	*ENG	[0 ~ 10000 / 10000 / 1초/단계]
1-121-144	소킹 회전 시간:DLT	*ENG	[0 ~ 100 / 10 / 1초/단계]
1-121-145	작업전 용지 급지 시간:B4	*ENG	[0 ~ 10000 / 10000 / 1초/단계]
1-121-146	소킹 회전 시간:B4	*ENG	[0 ~ 100 / 10 / 1초/단계]
1-121-147	작업전 용지 급지 시간:LT	*ENG	[0 ~ 10000 / 10000 / 1초/단계]
1-121-148	소킹 회전 시간:LT	*ENG	[0 ~ 100 / 10 / 1초/단계]
1-121-149	작업전 용지 급지 시간:B5	*ENG	[0 ~ 10000 / 10000 / 1초/단계]
1-121-150	소킹 회전 시간:B5	*ENG	[0 ~ 100 / 10 / 1초/단계]

1-121-151	작업전 용지 급지 시간:A5	*ENG	[0 ~ 10000 / 10000 / 1초/단계]
1-121-152	소킹 회전 시간:A5	*ENG	[0 ~ 100 / 10 / 1초/단계]
1-121-153	작업전 용지 급지 시간:B6	*ENG	[0 ~ 10000 / 10000 / 1초/단계]
1-121-154	소킹 회전 시간:B6	*ENG	[0 ~ 100 / 10 / 1초/단계]
1-121-155	작업전 용지 급지 시간:A6	*ENG	[0 ~ 10000 / 10000 / 1초/단계]
1-121-156	소킹 회전 시간:A6	*ENG	[0 ~ 100 / 10 / 1초/단계]

1122	[Standby Rotation Setting]		
1-122-001	Rotation Interval	*ENG	[0 ~ 240 / 60 / 1분/단계]
1-122-002	Rotation Time	*ENG	[0.0 ~ 60.0 / 8.0 / 0.1초/단계]

1123	[Paper Jam Rotation Setting]		
1-123-001	Normal Rotation Distance	*ENG	[0 ~ 10000 / 75 / 1mm/단계]
1-123-002	Reverse Rotation Distance	*ENG	[0 ~ 10000 / 25 / 1mm/단계]

1124	[CPM Down Setting] DFU		
1-124-001	High:Down Temp.	*ENG	[-50 ~ 0 / -30 / 1도/단계]
1-124-002	High:Up Temp.	*ENG	[-50 ~ 0 / -15 / 1도/단계]
1-124-003	감소: 첫 번째 CPM	*ENG	[10 ~ 100 / 80 / 1%/단계]
1-124-004	낮음: 두 번째 CPM	*ENG	[10 ~ 100 / 65 / 1%/단계]
1-124-005	낮음: 세 번째 CPM	*ENG	[10 ~ 100 / 50 / 1%/단계]
1-124-007	High:2nd CPM	*ENG	[10 ~ 100 / 50 / 1%/단계]
1-124-008	높음: 세 번째 CPM	*ENG	[10 ~ 100 / 30 / 1%/단계]
1-124-009	High:1st CPM Down Temp.:A3:Press End	*ENG	[100 ~ 250 / 205 / 1도/단계]
1-124-010	High:2nd CPM Down Temp.:A3:Press End	*ENG	[100 ~ 250 / 210 / 1도/단계]

1-124-011	High:3rd CPM Down Temp.:A3:Press End	*ENG	[100 ~ 250 / 215 / 1도/단계]
1-124-012	High:1st CPM Down Temp.:DLT:Press End	*ENG	[100 ~ 250 / 205 / 1도/단계]
1-124-013	High:2nd CPM Down Temp.:DLT:Press End	*ENG	[100 ~ 250 / 210 / 1도/단계]
1-124-014	High:3rd CPM Down Temp.:DLT:Press End	*ENG	[100 ~ 250 / 215 / 1도/단계]
1-124-015	High:1st CPM Down Temp.:B4:Press End	*ENG	[100 ~ 250 / 200 / 1도/단계]
1-124-016	High:2nd CPM Down Temp.:B4:Press End	*ENG	[100 ~ 250 / 210 / 1도/단계]
1-124-017	High:3rd CPM Down Temp.:B4:Press End	*ENG	[100 ~ 250 / 215 / 1도/단계]
1-124-018	High:1st CPM Down Temp.:LT:Fuser End	*ENG	[100 ~ 250 / 215 / 1도/단계]
1-124-019	High:2nd CPM Down Temp.:LT:Fuser End	*ENG	[100 ~ 250 / 220 / 1도/단계]
1-124-020	High:3rd CPM Down Temp.:LT:Fuser End	*ENG	[100 ~ 250 / 225 / 1도/단계]
1-124-021	High:1st CPM Down Temp.:A4:Fuser End	*ENG	[100 ~ 250 / 215 / 1도/단계]
1-124-022	High:2nd CPM Down Temp.:A4:Fuser End	*ENG	[100 ~ 250 / 220 / 1도/단계]
1-124-023	High:3rd CPM Down Temp.:A4:Fuser End	*ENG	[100 ~ 250 / 225 / 1도/단계]
1-124-024	High:1st CPM Down Temp.:B5:Press Center	*ENG	[100 ~ 250 / 205 / 1도/단계]
1-124-025	High:2nd CPM Down Temp.:B5:Press Center	*ENG	[100 ~ 250 / 210 / 1도/단계]
1-124-026	High:3rd CPM Down Temp.:B5:Press Center	*ENG	[100 ~ 250 / 215 / 1도/단계]

1-124-027	High:1st CPM Down Temp.:A5:Press Center	*ENG	[100 ~ 250 / * / 1도/단계] *북미: 170, 유럽: 204, 아시아: 204, 중국: 204, 대만: 170, 한국: 204
1-124-028	High:2nd CPM Down Temp.:A5:Press Center	*ENG	[100 ~ 250 / 209 / 1도/단계]
1-124-029	High:3rd CPM Down Temp.:A5:Press Center	*ENG	[100 ~ 250 / 217 / 1도/단계]
1-124-030	High:1st CPM Down Temp.:B6:Press Center	*ENG	[100 ~ 250 / * / 1도/단계] *북미: 180, 유럽: 209, 아시아: 209, 중국: 209, 대만: 180, 한국: 209
1-124-031	High:2nd CPM Down Temp.:B6:Press Center	*ENG	[100 ~ 250 / * / 1도/단계] *북미: 185, 유럽: 214, 아시아: 214, 중국: 214, 대만: 185, 한국: 214
1-124-032	High:3rd CPM Down Temp.:B6:Press Center	*ENG	[100 ~ 250 / * / 1도/단계] *북미: 192, 유럽: 219, 아시아: 219, 중국: 29, 대만: 192, 한국: 219
1-124-033	High:1st CPM Down Temp.:A6:Press Center	*ENG	[100 ~ 250 / * / 1도/단계] *북미: 180, 유럽: 209, 아시아: 209, 중국: 209, 대만: 180, 한국: 209
1-124-034	High:2nd CPM Down Temp.:A6:Press Center	*ENG	[100 ~ 250 / * / 1도/단계] *북미: 185, 유럽: 214, 아시아: 214, 중국: 214, 대만: 185, 한국: 214
1-124-035	High:3rd CPM Down Temp.:A6:Press Center	*ENG	[100 ~ 250 / * / 1도/단계] *북미: 192, 유럽: 219, 아시아: 219, 중국: 29, 대만: 192, 한국: 219
1-124-036	High:1st CPM Down Temp.:SRA3:Press End	*ENG	[100 ~ 250 / 210 / 1도/단계]
1-124-037	High:2nd CPM Down Temp.:SRA3:Press End	*ENG	[100 ~ 250 / 215 / 1도/단계]
1-124-038	High:3rd CPM Down Temp.:SRA3:Press End	*ENG	[100 ~ 250 / 220 / 1도/단계]
1-124-040	저온:1st CPM_2	*ENG	[10 ~ 100 / 80 / 1%/단계]

1-124-041	저온:2nd CPM_2	*ENG	[10 ~ 100 / 65 / 1%/단계]
1-124-042	저온:1st CPM_3	*ENG	[10 ~ 100 / 80 / 1%/단계]
1-124-043	저온:2nd CPM_3	*ENG	[10 ~ 100 / 65 / 1%/단계]
1-124-051	감별 간격	*ENG	[1 ~ 250 / 4 / 1초/단계]
1-124-060	초기 CPM 중단 시간	*ENG	[0 ~ 255 / 2 / 1초/단계]
1-124-061	초기 CPM 중단 시간 10초 복구	*ENG	[0 ~ 255 / 2 / 1초/단계]
1-124-071	L:High:1st Temp.:DLT:Press End	*ENG	[100 ~ 250 / 205 / 1도/단계]
1-124-072	L:High:2nd Temp.:DLT:Press End	*ENG	[100 ~ 250 / 210 / 1도/단계]
1-124-073	L:High:3rd Temp.:DLT:Press End	*ENG	[100 ~ 250 / 215 / 1도/단계]
1-124-074	L:High:4th Temp.:DLT:Press End	*ENG	[100 ~ 250 / 215 / 1도/단계]
1-124-075	L:High:1st Temp.:B4:Press End	*ENG	[100 ~ 250 / 180 / 1도/단계]
1-124-076	L:High:2nd Temp.:B4:Press End	*ENG	[100 ~ 250 / 180 / 1도/단계]
1-124-077	L:High:3rd Temp.:B4:Press End	*ENG	[100 ~ 250 / 215 / 1도/단계]
1-124-078	L:High:4th Temp.:B4:Press End	*ENG	[100 ~ 250 / 215 / 1도/단계]
1-124-079	L:High:1st Temp.:B5:Press Center	*ENG	[100 ~ 250 / * / 1도/단계] *북미: 155, 유럽: 193, 아시아: 193, 중국: 193, 대만: 205, 한국: 193
1-124-080	L:High:2nd Temp.:B5:Press Center	*ENG	[100 ~ 250 / * / 1도/단계] *북미: 160, 유럽: 199, 아시아: 199, 중국: 199, 대만: 210, 한국: 199
1-124-081	L:High:3rd Temp.:B5:Press Center	*ENG	[100 ~ 250 / * / 1도/단계] *북미: 165, 유럽: 205, 아시아: 205, 중국: 205, 대만: 165, 한국: 205
1-124-082	L:High:4th Temp.:B5:Press Center	*ENG	[100 ~ 250 / * / 1도/단계] *북미: 200, 유럽: 205, 아시아: 205, 중국: 205, 대만: 200, 한국: 205

1-124-083	L:High:1st Temp.:A5:Press Center	*ENG	[100 ~ 250 / * / 1도/단계] *북미: 160, 유럽: 193, 아시아: 193, 중국: 193, 대만: 160, 한국: 193
1-124-084	L:High:2nd Temp.:A5:Press Center	*ENG	[100 ~ 250 / * / 1도/단계] *북미: 170, 유럽: 199, 아시아: 199, 중국: 199, 대만: 170, 한국: 199
1-124-085	L:High:3rd Temp.:A5:Press Center	*ENG	[100 ~ 250 / * / 1도/단계] *북미: 190, 유럽: 205, 아시아: 205, 중국: 205, 대만: 190, 한국: 205
1-124-086	L:High:4th Temp.:A5:Press Center	*ENG	[100 ~ 250 / * / 1도/단계] *북미: 200, 유럽: 205, 아시아: 205, 중국: 205, 대만: 200, 한국: 205
1-124-087	L:High:1st Temp.:B6:Press Center	*ENG	[100 ~ 250 / * / 1도/단계] *북미: 155, 유럽: 191, 아시아: 191, 중국: 191, 대만: 155, 한국: 191
1-124-088	L:High:2nd Temp.:B6:Press Center	*ENG	[100 ~ 250 / * / 1도/단계] *북미: 178, 유럽: 196, 아시아: 196, 중국: 196, 대만: 178, 한국: 196
1-124-089	L:High:3rd Temp.:B6:Press Center	*ENG	[100 ~ 250 / * / 1도/단계] *북미: 192, 유럽: 201, 아시아: 201, 중국: 201, 대만: 192, 한국: 201
1-124-090	L:High:4th Temp.:B6:Press Center	*ENG	[100 ~ 250 / * / 1도/단계] *북미: 192, 유럽: 201, 아시아: 201, 중국: 201, 대만: 192, 한국: 201
1-124-091	L:High:1st Temp.:A6:Press Center	*ENG	[100 ~ 250 / * / 1도/단계] *북미: 155, 유럽: 191, 아시아: 191, 중국: 191, 대만: 155, 한국: 191
1-124-092	L:High:2nd Temp.:A6:Press Center	*ENG	[100 ~ 250 / * / 1도/단계] *북미: 178, 유럽: 196, 아시아: 196, 중국: 196, 대만: 178, 한국: 196

1-124-093	L:High:3rd Temp.:A6:Press Center	*ENG	[100 ~ 250 / * / 1도/단계] *북미: 192, 유럽: 201, 아시아: 201, 중국: 201, 대만: 192, 한국: 201
1-124-094	L:High:4th Temp.:A6:Press Center	*ENG	[100 ~ 250 / * / 1도/단계] *북미: 192, 유럽: 201, 아시아: 201, 중국: 201, 대만: 192, 한국: 201
1-124-101	High:1st CPM Down Time:A3	*ENG	[0 ~ 10000 / 10000 / 1초/단계]
1-124-102	High:2nd CPM Down Time:A3	*ENG	[0 ~ 10000 / 10000 / 1초/단계]
1-124-103	High:3rd CPM Down Time:A3	*ENG	[0 ~ 10000 / 10000 / 1초/단계]
1-124-104	High:1st CPM Down Time:DLT	*ENG	[0 ~ 10000 / 10000 / 1초/단계]
1-124-105	High:2nd CPM Down Time:DLT	*ENG	[0 ~ 10000 / 10000 / 1초/단계]
1-124-106	High:3rd CPM Down Time:DLT	*ENG	[0 ~ 10000 / 10000 / 1초/단계]
1-124-107	High:1st CPM Down Time:B4	*ENG	[0 ~ 10000 / 10000 / 1초/단계]
1-124-108	High:2nd CPM Down Time:B4	*ENG	[0 ~ 10000 / 10000 / 1초/단계]
1-124-109	High:3rd CPM Down Time:B4	*ENG	[0 ~ 10000 / 10000 / 1초/단계]
1-124-110	High:1st CPM Down Time:LT	*ENG	[0 ~ 10000 / 10000 / 1초/단계]
1-124-111	High:2nd CPM Down Time:LT	*ENG	[0 ~ 10000 / 10000 / 1초/단계]
1-124-112	High:3rd CPM Down Time:LT	*ENG	[0 ~ 10000 / 10000 / 1초/단계]
1-124-113	High:1st CPM Down Time:A4	*ENG	[0 ~ 10000 / 10000 / 1초/단계]
1-124-114	High:2nd CPM Down Time:A4	*ENG	[0 ~ 10000 / 10000 / 1초/단계]
1-124-115	High:3rd CPM Down Time:A4	*ENG	[0 ~ 10000 / 10000 / 1초/단계]
1-124-116	High:1st CPM Down Time:B5	*ENG	[0 ~ 10000 / 10000 / 1초/단계]
1-124-117	High:2nd CPM Down Time:B5	*ENG	[0 ~ 10000 / 10000 / 1초/단계]
1-124-118	High:3rd CPM Down Time:B5	*ENG	[0 ~ 10000 / 10000 / 1초/단계]
1-124-119	High:1st CPM Down Time:A5	*ENG	[0 ~ 10000 / 10000 / 1초/단계]
1-124-120	High:2nd CPM Down Time:A5	*ENG	[0 ~ 10000 / 10000 / 1초/단계]
1-124-121	High:3rd CPM Down Time:A5	*ENG	[0 ~ 10000 / 10000 / 1초/단계]

1-124-122	High:1st CPM Down Time:B6	*ENG	[0 ~ 10000 / 10000 / 1초/단계]
1-124-123	High:2nd CPM Down Time:B6	*ENG	[0 ~ 10000 / 10000 / 1초/단계]
1-124-124	High:3rd CPM Down Time:B6	*ENG	[0 ~ 10000 / 10000 / 1초/단계]
1-124-125	High:1st CPM Down Time:A6	*ENG	[0 ~ 10000 / 10000 / 1초/단계]
1-124-126	High:2nd CPM Down Time:A6	*ENG	[0 ~ 10000 / 10000 / 1초/단계]
1-124-127	High:3rd CPM Down Time:A6	*ENG	[0 ~ 10000 / 10000 / 1초/단계]
1-124-128	High:1st CPM Down Time:SRA3	*ENG	[0 ~ 10000 / 10000 / 1초/단계]
1-124-129	High:2nd CPM Down Time:SRA3	*ENG	[0 ~ 10000 / 10000 / 1초/단계]
1-124-130	High:3rd CPM Down Time:SRA3	*ENG	[0 ~ 10000 / 10000 / 1초/단계]
1-124-151	High:1st CPM Down Time:A3:Low Speed	*ENG	[0 ~ 10000 / 10000 / 1초/단계]
1-124-152	High:2nd CPM Down Time:A3:Low Speed	*ENG	[0 ~ 10000 / 10000 / 1초/단계]
1-124-153	High:3rd CPM Down Time:A3:Low Speed	*ENG	[0 ~ 10000 / 10000 / 1초/단계]
1-124-154	High:1st CPM Down Time:DLT:Low Speed	*ENG	[0 ~ 10000 / 10000 / 1초/단계]
1-124-155	High:2nd CPM Down Time:DLT:Low Speed	*ENG	[0 ~ 10000 / 10000 / 1초/단계]
1-124-156	High:3rd CPM Down Time:DLT:Low Speed	*ENG	[0 ~ 10000 / 10000 / 1초/단계]
1-124-157	High:1st CPM Down Time:B4:Low Speed	*ENG	[0 ~ 10000 / 10000 / 1초/단계]
1-124-158	High:2nd CPM Down Time:B4:Low Speed	*ENG	[0 ~ 10000 / 10000 / 1초/단계]
1-124-159	High:3rd CPM Down Time:B4:Low Speed	*ENG	[0 ~ 10000 / 10000 / 1초/단계]

1-124-160	High:1st CPM Down Time:LT:Low Speed	*ENG	[0 ~ 10000 / 10000 / 1초/단계]
1-124-161	High:2nd CPM Down Time:LT:Low Speed	*ENG	[0 ~ 10000 / 10000 / 1초/단계]
1-124-162	High:3rd CPM Down Time:LT:Low Speed	*ENG	[0 ~ 10000 / 10000 / 1초/단계]
1-124-163	High:1st CPM Down Time:A4:Low Speed	*ENG	[0 ~ 10000 / 10000 / 1초/단계]
1-124-164	High:2nd CPM Down Time:A4:Low Speed	*ENG	[0 ~ 10000 / 10000 / 1초/단계]
1-124-165	High:3rd CPM Down Time:A4:Low Speed	*ENG	[0 ~ 10000 / 10000 / 1초/단계]
1-124-166	High:1st CPM Down Time:B5:Low Speed	*ENG	[0 ~ 10000 / 10000 / 1초/단계]
1-124-167	High:2nd CPM Down Time:B5:Low Speed	*ENG	[0 ~ 10000 / 10000 / 1초/단계]
1-124-168	High:3rd CPM Down Time:B5:Low Speed	*ENG	[0 ~ 10000 / 10000 / 1초/단계]
1-124-169	High:1st CPM Down Time:A5:Low Speed	*ENG	[0 ~ 10000 / 10000 / 1초/단계]
1-124-170	High:2nd CPM Down Time:A5:Low Speed	*ENG	[0 ~ 10000 / 10000 / 1초/단계]
1-124-171	High:3rd CPM Down Time:A5:Low Speed	*ENG	[0 ~ 10000 / 10000 / 1초/단계]
1-124-172	High:1st CPM Down Time:B6:Low Speed	*ENG	[0 ~ 10000 / 60 / 1초/단계]
1-124-173	High:2nd CPM Down Time:B6:Low Speed	*ENG	[0 ~ 10000 / 10000 / 1초/단계]
1-124-174	High:3rd CPM Down Time:B6:Low Speed	*ENG	[0 ~ 10000 / 10000 / 1초/단계]
1-124-175	High:1st CPM Down Time:A6:Low Speed	*ENG	[0 ~ 10000 / 60 / 1초/단계]

1-124-176	High:2nd CPM Down Time:A6:Low Speed	*ENG	[0 ~ 10000 / 10000 / 1초/단계]
1-124-177	High:3rd CPM Down Time:A6:Low Speed	*ENG	[0 ~ 10000 / 10000 / 1초/단계]
1-124-178	High:1st CPM Down Time:SRA3:Low Speed	*ENG	[0 ~ 10000 / 10000 / 1초/단계]
1-124-179	High:2nd CPM Down Time:SRA3:Low Speed	*ENG	[0 ~ 10000 / 10000 / 1초/단계]
1-124-180	High:3rd CPM Down Time:SRA3:Low Speed	*ENG	[0 ~ 10000 / 10000 / 1초/단계]
1-124-190	NC:1st CPM:Decreased Temp.	*ENG	[80 ~ 250 / 123 / 1도/단계]
1-124-191	NC:2nd CPM:Decreased Temp.	*ENG	[80 ~ 250 / 124 / 1도/단계]
1-124-192	NC:3rd CPM:Decreased Temp.	*ENG	[80 ~ 250 / 125 / 1도/단계]
1-124-193	NC:1st CPM:Decreased Ratio	*ENG	[10 ~ 100 / 50 / 1%/단계]
1-124-194	NC:2nd CPM:Decreased Ratio	*ENG	[10 ~ 100 / 30 / 1%/단계]
1-124-195	NC:3rd CPM:Decreased Ratio	*ENG	[10 ~ 100 / 10 / 1%/단계]
1-124-201	낮음: 감소 온도	*ENG	[-50 ~ 0 / -30 / 1도/단계]
1-124-202	낮음: 증가 온도	*ENG	[-50 ~ 0 / -15 / 1도/단계]
1-124-203	High Temp: Decreased Temp: Mid-Low Spd	*ENG	[-50 ~ 0 / -20 / 1도/단계]
1-124-204	High Temp: Increased Temp: Mid-Low Spd	*ENG	[-50 ~ 0 / -15 / 1도/단계]
1-124-205	Low Temp: Decreased Temp: Mid-Low Spd	*ENG	[-50 ~ 0 / -20 / 1도/단계]
1-124-206	Low Temp: Increased Temp: Mid-Low Spd	*ENG	[-50 ~ 0 / -15 / 1도/단계]
1-124-210	Temp.:Threshold::Low Power	*ENG	[0 ~ 200 / 0 / 1도/단계]
1-124-211	CPM Level 2: Judge:Low Power	*ENG	[0 ~ 200 / 110 / 1도/단계]

1-124-212	Temp.:Threshold:Judge:Mid. 전원	*ENG	[0 ~ 200 / 0 / 1도/단계]
1-124-213	CPM Level 2: Judge:Mid. 전원	*ENG	[0 ~ 200 / 110 / 1도/단계]
1-124-214	Temp.:Threshold:Judge:High Power	*ENG	[0 ~ 200 / 0 / 1도/단계]
1-124-215	CPM Level 2: Judge:High Power	*ENG	[0 ~ 200 / 110 / 1도/단계]
1-124-220	Ini.: HighTemp: DownTemp	*ENG	[-50 ~ 0 / -30 / 1도/단계]
1-124-221	Ini.: HighTemp: UpTemp	*ENG	[-50 ~ 50 / -15 / 1도/단계]
1-124-222	Ini.: LowTemp: DownTemp	*ENG	[-50 ~ 0 / -30 / 1도/단계]
1-124-223	Ini.: LowTemp: UpTemp	*ENG	[-50 ~ 50 / -15 / 1도/단계]
1-124-224	Ini.: HighTemp: DownTemp: Mid-Low Spd	*ENG	[-50 ~ 0 / -20 / 1도/단계]
1-124-225	Ini.: HighTemp: UpTemp: Mid-Low Spd	*ENG	[-50 ~ 50 / -15 / 1도/단계]
1-124-226	Ini.: LowTemp: DownTemp: Mid-Low Spd	*ENG	[-50 ~ 0 / -20 / 1도/단계]
1-124-227	Ini.: LowTemp: UpTemp: Mid-Low Spd	*ENG	[-50 ~ 50 / -15 / 1도/단계]
1-124-241	L:High:3rd Temp.:SRA3:Press End	*ENG	[100 ~ 250 / 220 / 1도/단계]
1-124-242	L:High:3rd Temp.:A3:Press End	*ENG	[100 ~ 250 / 215 / 1도/단계]
1-124-243	L:High:3rd Temp.:DLT:Press End	*ENG	[100 ~ 250 / 215 / 1도/단계]
1-124-244	L:High:3rd Temp.:B4:Press End	*ENG	[100 ~ 250 / 215 / 1도/단계]
1-124-245	L:High:3rd Temp.:LT:Fuser End	*ENG	[100 ~ 250 / 225 / 1도/단계]
1-124-246	L:High:3rd Temp.:A4:Fuser End	*ENG	[100 ~ 250 / 225 / 1도/단계]
1-124-247	L:High:3rd Temp.:B5:Press Center	*ENG	[100 ~ 250 / 215 / 1도/단계]
1-124-248	L:High:3rd Temp.:A5:Press Center	*ENG	[100 ~ 250 / 217 / 1도/단계]

1-124-249	L:High:3rd Temp.:B6:Press Center	*ENG	[100 ~ 250 / * / 1도/단계] *북미: 192, 유럽: 219, 아시아: 219, 중국: 219, 대만: 192, 한국: 219
1-124-250	L:High:3rd Temp.:A6:Press Center	*ENG	[100 ~ 250 / * / 1도/단계] *북미: 192, 유럽: 219, 아시아: 219, 중국: 219, 대만: 192, 한국: 219

3

1125	[CPM Down Setting]		
1-125-001	High:1st CPM:A3:Large Size:Normal Speed	*ENG	[0 ~ 100 / 80 / 1%/단계]
1-125-002	High:2nd CPM:A3:Large Size:Normal Speed	*ENG	[0 ~ 100 / 50 / 1%/단계]
1-125-003	High:3rd CPM:A3:Large Size:Normal Speed	*ENG	[0 ~ 100 / 30 / 1%/단계]
1-125-004	High:1st CPM:A3:Small Size:Normal Speed	*ENG	[0 ~ 100 / 80 / 1%/단계]
1-125-005	High:2nd CPM:A3:Small Size:Normal Speed	*ENG	[0 ~ 100 / 50 / 1%/단계]
1-125-006	High:3rd CPM:A3:Small Size:Normal Speed	*ENG	[0 ~ 100 / 30 / 1%/단계]
1-125-007	High:1st CPM:DLT:Large Size:Normal Speed	*ENG	[0 ~ 100 / 80 / 1%/단계]
1-125-008	High:2nd CPM:DLT:Large Size:Normal Speed	*ENG	[0 ~ 100 / 50 / 1%/단계]
1-125-009	High:3rd CPM:DLT:Large Size:Normal Speed	*ENG	[0 ~ 100 / 30 / 1%/단계]
1-125-010	High:1st CPM:DLT:Small Size:Normal Speed	*ENG	[0 ~ 100 / 80 / 1%/단계]
1-125-011	High:2nd CPM:DLT:Small Size:Normal Speed	*ENG	[0 ~ 100 / 50 / 1%/단계]
1-125-012	High:3rd CPM:DLT:Small Size:Normal Speed	*ENG	[0 ~ 100 / 30 / 1%/단계]

1-125-013	High:1st CPM:B4:Large Size:Normal Speed	*ENG	[0 ~ 100 / 80 / 1%/단계]
1-125-014	High:2nd CPM:B4:Large Size:Normal Speed	*ENG	[0 ~ 100 / 50 / 1%/단계]
1-125-015	High:3rd CPM:B4:Large Size:Normal Speed	*ENG	[0 ~ 100 / 30 / 1%/단계]
1-125-016	High:1st CPM:B4:Small Size:Normal Speed	*ENG	[0 ~ 100 / 80 / 1%/단계]
1-125-017	High:2nd CPM:B4:Small Size:Normal Speed	*ENG	[0 ~ 100 / 50 / 1%/단계]
1-125-018	High:3rd CPM:B4:Small Size:Normal Speed	*ENG	[0 ~ 100 / 30 / 1%/단계]
1-125-019	High:1st CPM:LT:Large Size:Normal Speed	*ENG	[0 ~ 100 / 80 / 1%/단계]
1-125-020	High:2nd CPM:LT:Large Size:Normal Speed	*ENG	[0 ~ 100 / 50 / 1%/단계]
1-125-021	High:3rd CPM:LT:Large Size:Normal Speed	*ENG	[0 ~ 100 / 30 / 1%/단계]
1-125-022	High:1st CPM:LT:Small Size:Normal Speed	*ENG	[0 ~ 100 / 80 / 1%/단계]
1-125-023	High:2nd CPM:LT:Small Size:Normal Speed	*ENG	[0 ~ 100 / 50 / 1%/단계]
1-125-024	High:3rd CPM:LT:Small Size:Normal Speed	*ENG	[0 ~ 100 / 30 / 1%/단계]
1-125-025	High:1st CPM:A4:Large Size:Normal Speed	*ENG	[0 ~ 100 / 80 / 1%/단계]
1-125-026	High:2nd CPM:A4:Large Size:Normal Speed	*ENG	[0 ~ 100 / 50 / 1%/단계]
1-125-027	High:3rd CPM:A4:Large Size:Normal Speed	*ENG	[0 ~ 100 / 30 / 1%/단계]
1-125-028	High:1st CPM:A4:Small Size:Normal Speed	*ENG	[0 ~ 100 / 80 / 1%/단계]

1-125-029	High:2nd CPM:A4:Small Size:Normal Speed	*ENG	[0 ~ 100 / 50 / 1%/단계]
1-125-030	High:3rd CPM:A4:Small Size:Normal Speed	*ENG	[0 ~ 100 / 30 / 1%/단계]
1-125-031	High:1st CPM:B5:Large Size:Normal Speed	*ENG	[0 ~ 100 / 80 / 1%/단계]
1-125-032	High:2nd CPM:B5:Large Size:Normal Speed	*ENG	[0 ~ 100 / 50 / 1%/단계]
1-125-033	High:3rd CPM:B5:Large Size:Normal Speed	*ENG	[0 ~ 100 / 30 / 1%/단계]
1-125-034	High:1st CPM:B5:Small Size:Normal Speed	*ENG	[0 ~ 100 / 80 / 1%/단계]
1-125-035	High:2nd CPM:B5:Small Size:Normal Speed	*ENG	[0 ~ 100 / 50 / 1%/단계]
1-125-036	High:3rd CPM:B5:Small Size:Normal Speed	*ENG	[0 ~ 100 / 30 / 1%/단계]
1-125-037	High:1st CPM:A5:Normal Speed	*ENG	[0 ~ 100 / 80 / 1%/단계]
1-125-038	High:2nd CPM:A5:Normal Speed	*ENG	[0 ~ 100 / 50 / 1%/단계]
1-125-039	High:3rd CPM:A5:Normal Speed	*ENG	[0 ~ 100 / 30 / 1%/단계]
1-125-040	High:1st CPM:B6:Normal Speed	*ENG	[0 ~ 100 / 80 / 1%/단계]
1-125-041	High:2nd CPM:B6:Normal Speed	*ENG	[0 ~ 100 / 50 / 1%/단계]
1-125-042	High:3rd CPM:B6:Normal Speed	*ENG	[0 ~ 100 / 30 / 1%/단계]
1-125-043	High:1st CPM:A6:Normal Speed	*ENG	[0 ~ 100 / 80 / 1%/단계]
1-125-044	High:2nd CPM:A6:Normal Speed	*ENG	[0 ~ 100 / 50 / 1%/단계]

1-125-045	High:3rd CPM:A6:Normal Speed	*ENG	[0 ~ 100 / 30 / 1%/단계]
1-125-046	High:1st CPM:SRA3:Large Size:Normal Speed	*ENG	[0 ~ 100 / 80 / 1%/단계]
1-125-047	High:2nd CPM:SRA3:Large Size:Normal Speed	*ENG	[0 ~ 100 / 50 / 1%/단계]
1-125-048	High:3rd CPM:SRA3:Large Size:Normal Speed	*ENG	[0 ~ 100 / 30 / 1%/단계]
1-125-049	High:1st CPM:SRA3:Small Size:Normal Speed	*ENG	[0 ~ 100 / 80 / 1%/단계]
1-125-050	High:2nd CPM:SRA3:Small Size:Normal Speed	*ENG	[0 ~ 100 / 50 / 1%/단계]
1-125-051	High:3rd CPM:SRA3:Small Size:Normal Speed	*ENG	[0 ~ 100 / 30 / 1%/단계]
1-125-101	High:1st CPM:A3:Large Size:Middle Speed	*ENG	[0 ~ 100 / 80 / 1%/단계]
1-125-102	High:2nd CPM:A3:Large Size:Middle Speed	*ENG	[0 ~ 100 / 50 / 1%/단계]
1-125-104	High:1st CPM:A3:Small Size:Middle Speed	*ENG	[0 ~ 100 / 80 / 1%/단계]
1-125-105	High:2nd CPM:A3:Small Size:Middle Speed	*ENG	[0 ~ 100 / 50 / 1%/단계]
1-125-107	High:1st CPM:DLT:Large Size:Middle Speed	*ENG	[0 ~ 100 / 80 / 1%/단계]
1-125-108	High:2nd CPM:DLT:Large Size:Middle Speed	*ENG	[0 ~ 100 / 50 / 1%/단계]
1-125-110	High:1st CPM:DLT:Small Size:Middle Speed	*ENG	[0 ~ 100 / 80 / 1%/단계]
1-125-111	High:2nd CPM:DLT:Small Size:Middle Speed	*ENG	[0 ~ 100 / 50 / 1%/단계]
1-125-113	High:1st CPM:B4:Large Size:Middle Speed	*ENG	[0 ~ 100 / 80 / 1%/단계]

1-125-114	High:2nd CPM:B4:Large Size:Middle Speed	*ENG	[0 ~ 100 / 50 / 1%/단계]
1-125-116	High:1st CPM:B4:Small Size:Middle Speed	*ENG	[0 ~ 100 / 80 / 1%/단계]
1-125-117	High:2nd CPM:B4:Small Size:Middle Speed	*ENG	[0 ~ 100 / 50 / 1%/단계]
1-125-119	High:1st CPM:LT:Large Size:Middle Speed	*ENG	[0 ~ 100 / 80 / 1%/단계]
1-125-120	High:2nd CPM:LT:Large Size:Middle Speed	*ENG	[0 ~ 100 / 50 / 1%/단계]
1-125-122	High:1st CPM:LT:Small Size:Middle Speed	*ENG	[0 ~ 100 / 80 / 1%/단계]
1-125-123	High:2nd CPM:LT:Small Size:Middle Speed	*ENG	[0 ~ 100 / 50 / 1%/단계]
1-125-125	High:1st CPM:A4:Large Size:Middle Speed	*ENG	[0 ~ 100 / 80 / 1%/단계]
1-125-126	High:2nd CPM:A4:Large Size:Middle Speed	*ENG	[0 ~ 100 / 50 / 1%/단계]
1-125-128	High:1st CPM:A4:Small Size:Middle Speed	*ENG	[0 ~ 100 / 80 / 1%/단계]
1-125-129	High:2nd CPM:A4:Small Size:Middle Speed	*ENG	[0 ~ 100 / 50 / 1%/단계]
1-125-131	High:1st CPM:B5:Large Size:Middle Speed	*ENG	[0 ~ 100 / 80 / 1%/단계]
1-125-132	High:2nd CPM:B5:Large Size:Middle Speed	*ENG	[0 ~ 100 / 50 / 1%/단계]
1-125-134	High:1st CPM:B5:Small Size:Middle Speed	*ENG	[0 ~ 100 / 80 / 1%/단계]
1-125-135	High:2nd CPM:B5:Small Size:Middle Speed	*ENG	[0 ~ 100 / 50 / 1%/단계]
1-125-137	High:1st CPM:A5:Middle Speed	*ENG	[0 ~ 100 / 80 / 1%/단계]

1-125-138	High:2nd CPM:A5:Middle Speed	*ENG	[0 ~ 100 / 50 / 1%/단계]
1-125-140	High:1st CPM:B6:Middle Speed	*ENG	[0 to 100 / 60 / 1%/step]
1-125-141	High:2nd CPM:B6:Middle Speed	*ENG	[0 ~ 100 / 50 / 1%/단계]
1-125-143	High:1st CPM:A6:Middle Speed	*ENG	[0 ~ 100 / 80 / 1%/단계]
1-125-144	High:2nd CPM:A6:Middle Speed	*ENG	[0 ~ 100 / 50 / 1%/단계]
1-125-145	High:1st CPM:SRA3:Large Size:Middle Speed	*ENG	[0 ~ 100 / 80 / 1%/단계]
1-125-146	High:2nd CPM:SRA3:Large Size:Middle Speed	*ENG	[0 ~ 100 / 50 / 1%/단계]
1-125-147	High:1st CPM:SRA3:Small Size:Middle Speed	*ENG	[0 ~ 100 / 80 / 1%/단계]
1-125-148	High:2nd CPM:SRA3:Small Size:Middle Speed	*ENG	[0 ~ 100 / 50 / 1%/단계]
1-125-201	High:1st CPM:A3:Large Size:Low Speed	*ENG	[0 ~ 100 / 80 / 1%/단계]
1-125-204	High:1st CPM:A3:Small Size:Low Speed	*ENG	[0 ~ 100 / 80 / 1%/단계]
1-125-207	High:1st CPM:DLT:Large Size:Low Speed	*ENG	[0 ~ 100 / 80 / 1%/단계]
1-125-210	High:1st CPM:DLT:Small Size:Low Speed	*ENG	[0 ~ 100 / 80 / 1%/단계]
1-125-213	High:1st CPM:B4:Large Size:Low Speed	*ENG	[0 ~ 100 / 80 / 1%/단계]
1-125-216	High:1st CPM:B4:Small Size:Low Speed	*ENG	[0 ~ 100 / 80 / 1%/단계]
1-125-219	High:1st CPM:LT:Large Size:Low Speed	*ENG	[0 ~ 100 / 80 / 1%/단계]

1-125-222	High:1st CPM:LT:Small Size:Low Speed	*ENG	[0 ~ 100 / 80 / 1%/단계]
1-125-225	High:1st CPM:A4:Large Size:Low Speed	*ENG	[0 ~ 100 / 80 / 1%/단계]
1-125-228	High:1st CPM:A4:Small Size:Low Speed	*ENG	[0 ~ 100 / 80 / 1%/단계]
1-125-231	High:1st CPM:B5:Large Size:Low Speed	*ENG	[0 ~ 100 / 80 / 1%/단계]
1-125-234	High:1st CPM:B5:Small Size:Low Speed	*ENG	[0 ~ 100 / 80 / 1%/단계]
1-125-237	High:1st CPM:A5:Low Speed	*ENG	[0 ~ 100 / 80 / 1%/단계]
1-125-240	High:1st CPM:B6:Low Speed	*ENG	[0 ~ 100 / 83 / 1%/단계]
1-125-243	High:1st CPM:A6:Low Speed	*ENG	[0 ~ 100 / 93 / 1%/단계]
1-125-244	High:1st CPM:SRA3:Large Size:Low Speed	*ENG	[0 ~ 100 / 80 / 1%/단계]
1-125-245	High:1st CPM:SRA3:Small Size:Low Speed	*ENG	[0 ~ 100 / 80 / 1%/단계]

1126	[Heating Start Delay]		
1-126-001	Judgement Temp 1	*ENG	[0 ~ 180 / 30 / 1도/단계]
1-126-002	Judgement Temp 2	*ENG	[0 ~ 180 / 32 / 1도/단계]
1-126-003	Judgement Temp 3	*ENG	[0 ~ 180 / 45 / 1도/단계]
1-126-011	Set TimeA: Div 1	*ENG	[0 ~ 10000 / * / 1밀리초/단계] *북미: 1100, 유럽: 1500, 아시아: 1500, 중국: 1500, 대만: 1100, 한국: 1500
1-126-012	Set TimeA: Div 2	*ENG	[0 ~ 10000 / * / 1밀리초/단계] *북미: 1600, 유럽: 2200, 아시아: 2200, 중국: 2200, 대만: 1600, 한국: 2200

1-126-013	Set TimeA: Div 3	*ENG	[0 ~ 10000 / * / 1밀리초/단계] *북미: 1900, 유럽: 2500, 아시아: 2500, 중국: 2500, 대만: 1900, 한국: 2500
1-126-014	Set TimeA: Div 4	*ENG	[0 ~ 10000 / * / 1밀리초/단계] *북미: 1100, 유럽: 1500, 아시아: 1500, 중국: 1500, 대만: 1100, 한국: 1500
1-126-021	Delay Time: Div 1	*ENG	[0 ~ 10000 / * / 1밀리초/단계] *북미: 1100, 유럽: 1500, 아시아: 1500, 중국: 1500, 대만: 1100, 한국: 1500
1-126-022	Delay Time: Div 2	*ENG	[0 ~ 10000 / * / 1밀리초/단계] *북미: 1600, 유럽: 2200, 아시아: 2200, 중국: 2200, 대만: 1600, 한국: 2200
1-126-023	Delay Time: Div 3	*ENG	[0 ~ 10000 / * / 1밀리초/단계] *북미: 1900, 유럽: 2500, 아시아: 2500, 중국: 2500, 대만: 1900, 한국: 2500
1-126-024	Delay Time: Div 4	*ENG	[0 ~ 10000 / * / 1밀리초/단계] *북미: 1100, 유럽: 1500, 아시아: 1500, 중국: 1500, 대만: 1100, 한국: 1500

1127	[Energy Saving PprFeed Judgment]		
1-127-001	Judging Method Change	ENG	[0 ~ 2 / 1 / 1/단계]
1-127-002	Temp.: Threshold: Press	ENG	[0 ~ 200 / 50 / 1도/단계]
1-127-003	Temp.: Threshold: Atmosphere	ENG	[0 ~ 200 / 60 / 1도/단계]
1-127-004	Power Supply Voltage: Lower	ENG	[0 ~ 300 / * / 1V/단계] *북미: 108, 유럽: 206, 아시아: 206, 중국: 206, 대만: 102, 한국: 206

1-127-005	Power Supply Voltage: Upper	ENG	[0 ~ 300 / * / 1V/단계] *북미: 134, 유럽: 252, 아시아: 252, 중국: 252, 대만: 121, 한국: 252
1-127-006	Judgment Time-Out	ENG	[0 ~ 10.0 / 10.0 / 0.1초/단계]

1131	[Continuous Print Mode Switch]		
1-131-001	Feed Permit Condition	*ENG	[0 ~ 2 / 1 / 1/단계] 0: 생산성 모드 1: 정착 품질 모드 2: 정착 품질 모드 2

1132	[Maximum Duty Switch]		
1-132-001	Control Method Switch	*ENG	[0 또는 1 / 1 / 1 / 단계] 0: 고정 업무 1: 자동 오프셋 제어(AutoOffstCil)

1133	[Voltage Detection]		
1-133-001	가열기 ON	*ENG	[0 ~ 350.0 / * / 0.1V/단계] *북미: 116.0, 유럽: 223.0, 아시아: 223.0, 중국: 223.0, 대만: 107.0, 한 국: 223.0
1-133-002	최대	*ENG	[0 ~ 350.0 / 0 / 0.1V/단계]
1-133-003	Min	*ENG	[0 ~ 350.0 / 350.0 / 0.1V/단계]
1-133-004	최종	*ENG	[0 ~ 350.0 / 0 / 0.1V/단계]
1-133-005	SC	*ENG	[0 ~ 350.0 / 0 / 0.1V/단계]
1-133-006	임계 전압	*ENG	[0 ~ 255 / * / 1V/단계] *북미: 96, 유럽: 178, 아시아: 178, 중국: 178, 대만: 88, 한국: 178

1134	[Effective Duty Adjustment]		
-------------	------------------------------------	--	--

1-134-001	Control Method Switch	*ENG	[0 또는 1 / 1 / 1/단계] 0: 끄기 1: 켜기
-----------	-----------------------	------	---------------------------------------

1135	[Inrush Control]		
1-135-001	Inrush Control	*ENG	[0 또는 1 / 0 / 1 / 단계] 0: 정상(실행하지 않음) 1: 돌입 전류 억제(실행)
1135	[Inrush Control]		
1-135-002	깜박임 제어	*ENG	[0 또는 1 / 0 / 1 / 단계]

1141	[Fusing SC Error Time Info]		
1-141-001	SC Number	*ENG	[0 ~ 99999 / 0 / 1/단계]
1-141-101	Htg Roller: Ctr Det1	*ENG	[-100 ~ 300 / 0 / 1도/단계]
1-141-102	Htg Roller: End Det1	*ENG	[-100 ~ 300 / 0 / 1도/단계]
1-141-103	Press Roller: Ctr Det1	*ENG	[-100 ~ 300 / 0 / 1도/단계]
1-141-104	Press Roller: End Det1	*ENG	[-100 ~ 300 / 0 / 1도/단계]
1-141-105	NC 센서: 중앙 실내 온도 1	*ENG	[-100 ~ 300 / 0 / 1도/단계]
1-141-106	NC 센서: 종료 실내 온도 1	*ENG	[-100 ~ 300 / 0 / 1도/단계]
1-141-151	Htg Roller: Ctr Det2	*ENG	[-100 ~ 300 / 0 / 1도/단계]
1-141-152	Htg Roller: End Det2	*ENG	[-100 ~ 300 / 0 / 1도/단계]
1-141-153	Press Roller: Ctr Det2	*ENG	[-100 ~ 300 / 0 / 1도/단계]
1-141-154	Press Roller: End Det2	*ENG	[-100 ~ 300 / 0 / 1도/단계]
1-141-155	NC 센서: 중앙 실내 온도 2	*ENG	[-100 ~ 300 / 0 / 1도/단계]
1-141-156	NC 센서: 종료 실내 온도 2	*ENG	[-100 ~ 300 / 0 / 1도/단계]
1-141-201	Htg Roller: Ctr Det3	*ENG	[-100 ~ 300 / 0 / 1도/단계]
1-141-202	Htg Roller: End Det3	*ENG	[-100 ~ 300 / 0 / 1도/단계]

1-141-203	Press Roller:Ctr Det3	*ENG	[-100 ~ 300 / 0 / 1도/단계]
1-141-204	Press Roller:End Det3	*ENG	[-100 ~ 300 / 0 / 1도/단계]
1-141-205	NC 센서: 중앙 실내 온도 3	*ENG	[-100 ~ 300 / 0 / 1도/단계]
1-141-206	NC 센서: 종료 실내 온도 3	*ENG	[-100 ~ 300 / 0 / 1도/단계]

1142	[Fusing Jam Detection]		
1-142-001	SC 표시	*ENG	[0 또는 1 / 0 / 1 / 단계] 0: 끄기 1: 켜기

1151	[Pressure Setting]		
1-151-001	Pressure Change ON/OFF	*ENG	[0 또는 1 / 1 / 1 / 단계] 0: 끄기 1: 켜기
1-151-002	Pressure Time 1	*ENG	[0 ~ 10000 / 70 / 10밀리초/단계]
1-151-003	Pressure Time 2	*ENG	[0 ~ 10000 / 70 / 10밀리초/단계]
1-151-005	Depressure Time	*ENG	[0 ~ 10000 / 0 / 10밀리초/단계]
1-151-010	Shift Time:Energy Saving	*ENG	[0 ~ 3600 / 0 / 1초/단계]
1-151-011	Shift Time	*ENG	[0 ~ 3600 / 60 / 1초/단계]
1-151-051	Rotary speed	*ENG	[-12.8 ~ 12.7 / 0 / 0.1%/단계]
1-151-101	Pressure:Plain 1/2	*ENG	[0 ~ 3 / 2 / 1/단계]
1-151-102	Pressure:Thin	*ENG	[0 ~ 3 / 2 / 1/단계]
1-151-103	Pressure:M-thick	*ENG	[0 ~ 3 / 2 / 1/단계]
1-151-104	Pressure:Thick 1	*ENG	[0 ~ 3 / 2 / 1/단계]
1-151-105	Pressure:Thick 2	*ENG	[0 ~ 3 / 2 / 1/단계]
1-151-106	Pressure:Thick 3	*ENG	[0 ~ 3 / 2 / 1/단계]
1-151-107	Pressure:Special 1	*ENG	[0 ~ 3 / 2 / 1/단계]

1-151-108	Pressure:Special2	*ENG	[0 ~ 3 / 2 / 1/단계]
1-151-109	Pressure:Special3	*ENG	[0 ~ 3 / 2 / 1/단계]
1-151-110	Pressure:Envelope	*ENG	[0 ~ 3 / 2 / 1/단계]
1-151-151	Pressure:Plain1/2:Low Speed	*ENG	[0 ~ 3 / 2 / 1/단계]
1-151-152	Pressure:M-thick:Low Speed	*ENG	[0 ~ 3 / 2 / 1/단계]
1-151-153	Pressure:Thick1:Low Speed	*ENG	[0 ~ 3 / 2 / 1/단계]
1-151-154	Pressure:Special1:Low Speed	*ENG	[0 ~ 3 / 2 / 1/단계]
1-151-157	Pressure:M-thick:Glossy	*ENG	[0 ~ 3 / 2 / 1/단계]
1-151-158	Pressure:OHP	*ENG	[0 ~ 3 / 2 / 1/단계]
1-151-159	Pressure:Envelope:Low Speed	*ENG	[0 ~ 3 / 2 / 1/단계]
1-151-160	Pressure:Thin:Low Speed	*ENG	[0 ~ 3 / 2 / 1/단계]
1-151-161	Pressure:Thick4	*ENG	[0 ~ 3 / 2 / 1/단계]
1-151-162	Pressure:Postcard	*ENG	[0 ~ 3 / 2 / 1/단계]

1152	[정착 니프 밴드 확인]		
1-152-001	실행	ENG	[0 또는 1 / 0 / 1 / 단계]
1-152-002	전 대기 시간	*ENG	[0 ~ 999 / 300 / 1초/단계]
1-152-003	중지 시간	*ENG	[0 ~ 100 / 20 / 1초/단계]
1-152-004	Pressure Position	*ENG	[1 ~ 2 / 2 / 1/단계]

1153	[Abnormal Noise Confirmation]		
1-153-001	Unit: Execute	ENG	[0 또는 1 / 0 / 1 / 단계]
1-153-002	No Unit: Execute	ENG	[0 또는 1 / 0 / 1 / 단계]
1-153-003	Operation Line Speed	ENG	[0 ~ 2 / 0 / 1 / 단계] 0: 표준 속도 1: 중속 2: 저속

1-153-004	작동 시간	ENG	[0 ~ 240 / 60 / 1초/단계]
1-153-005	Heat Center Target Temp	ENG	[100 ~ 180 / 130 / 1도/단계]
1-153-006	Heat End Target Temp	ENG	[100 ~ 180 / 130 / 1도/단계]
1-153-007	Press Target Temp	ENG	[0 ~ 200 / 0 / 1도/단계]

1154	[Switch:Rotation Start/Stop]		
1-154-001	Judging Method Change	*ENG	[0 또는 1 / 0 / 1 / 단계] 0: 켜기 1: 끄기
1-154-005	히터 ON 타이밍	*ENG	[0 ~ 250 / 50 / 10밀리초/단계]
1-154-006	Overshoot Prevent Temp.:SC	*ENG	[0 ~ 250 / 180 / 1도/단계]

1155	[Small Size Paper Control]		
1-155-001	Print Width	*ENG	[0 ~ 300 / 0 / 1mm/단계]

1157	[Overshoot Prevent Control]		
1-157-001	Decision Time	*ENG	[0 ~ 100 / 5 / 1초/단계]
1-157-002	Decision Temp.	*ENG	[0 ~ 250 / 185 / 1도/단계]
1-157-003	-	*ENG	[0 ~ 300 / 15 / 1초/단계]
1-157-004	시간 초과	*ENG	[0 ~ 300 / 300 / 1초/단계]

1161	[Shading Plate Control]		
1-161-001	Judgment Temp A	ENG	[0 ~ 250 / 250 / 1도/단계]
1-161-002	Judgment Temp B	ENG	[0 ~ 250 / 250 / 1도/단계]
1-161-003	Position Transition Time	ENG	[0 ~ 10000 / 1000 / 1밀리초/단계]
1-161-004	After Transition Time Out	ENG	[0 ~ 20000 / 0 / 1밀리초/단계]
1-161-005	Shading Plate Retry Volume	*ENG	[0 ~ 100 / 60 / 1펄스/단계]

1162	[Shading Plate Control]		
1-162-001	Shading Position Temp: 12inch: 1	ENG	[0 ~ 250 / 250 / 1도/단계]
1-162-002	Shading Position Temp: 12inch: 2	ENG	[0 ~ 250 / 250 / 1도/단계]
1-162-003	Shading Position Temp: 12inch: 3	ENG	[0 ~ 250 / 250 / 1도/단계]
1-162-004	Shading Position Temp: A3: 1	ENG	[0 ~ 250 / 250 / 1도/단계]
1-162-005	Shading Position Temp: A3: 2	ENG	[0 ~ 250 / 250 / 1도/단계]
1-162-006	Shading Position Temp: A3: 3	ENG	[0 ~ 250 / 250 / 1도/단계]
1-162-007	Shading Position Temp: DLT: 1	ENG	[0 ~ 250 / 250 / 1도/단계]
1-162-008	Shading Position Temp: DLT: 2	ENG	[0 ~ 250 / 250 / 1도/단계]
1-162-009	Shading Position Temp: DLT: 3	ENG	[0 ~ 250 / 250 / 1도/단계]
1-162-010	Shading Position Temp: B4: 1	ENG	[0 ~ 250 / 250 / 1도/단계]
1-162-011	Shading Position Temp: B4: 2	ENG	[0 ~ 250 / 250 / 1도/단계]
1-162-012	Shading Position Temp: B4: 3	ENG	[0 ~ 250 / 250 / 1도/단계]
1-162-013	Shading Position Temp: LT: 1	ENG	[0 ~ 250 / 250 / 1도/단계]
1-162-014	Shading Position Temp: LT: 2	ENG	[0 ~ 250 / 250 / 1도/단계]
1-162-015	Shading Position Temp: LT: 3	ENG	[0 ~ 250 / 250 / 1도/단계]
1-162-016	Shading Position Temp: A4: 1	ENG	[0 ~ 250 / 250 / 1도/단계]
1-162-017	Shading Position Temp: A4: 2	ENG	[0 ~ 250 / 250 / 1도/단계]
1-162-018	Shading Position Temp: A4: 3	ENG	[0 ~ 250 / 250 / 1도/단계]
1-162-019	Shading Position Temp: B5: 1	ENG	[0 ~ 250 / 250 / 1도/단계]
1-162-020	Shading Position Temp: B5: 2	ENG	[0 ~ 250 / 250 / 1도/단계]
1-162-021	Shading Position Temp: B5: 3	ENG	[0 ~ 250 / 250 / 1도/단계]
1-162-022	Shading Position Temp: A5: 1	ENG	[0 ~ 250 / 250 / 1도/단계]
1-162-023	Shading Position Temp: A5: 2	ENG	[0 ~ 250 / 250 / 1도/단계]

1-162-024	Shading Position Temp: A5: 3	ENG	[0 ~ 250 / 250 / 1도/단계]
1-162-025	Shading Position Temp: B6: 1	ENG	[0 ~ 250 / 250 / 1도/단계]
1-162-026	Shading Position Temp: B6: 2	ENG	[0 ~ 250 / 250 / 1도/단계]
1-162-027	Shading Position Temp: B6: 3	ENG	[0 ~ 250 / 250 / 1도/단계]
1-162-028	Shading Position Temp: DLEnv: 1	ENG	[0 ~ 250 / 250 / 1도/단계]
1-162-029	Shading Position Temp: DLEnv: 2	ENG	[0 ~ 250 / 250 / 1도/단계]
1-162-030	Shading Position Temp: DLEnv: 3	ENG	[0 ~ 250 / 250 / 1도/단계]
1-162-031	Shading Position Temp: COM10: 1	ENG	[0 ~ 250 / 250 / 1도/단계]
1-162-032	Shading Position Temp: COM10: 2	ENG	[0 ~ 250 / 250 / 1도/단계]
1-162-033	Shading Position Temp: COM10: 3	ENG	[0 ~ 250 / 250 / 1도/단계]
1-162-034	Shading Position Temp: Postcard: 1	ENG	[0 ~ 250 / 250 / 1도/단계]
1-162-035	Shading Position Temp: Postcard: 2	ENG	[0 ~ 250 / 250 / 1도/단계]
1-162-036	Shading Position Temp: Postcard: 3	ENG	[0 ~ 250 / 250 / 1도/단계]
1-162-037	Shading Position Temp: 12inch: 4	ENG	[0 ~ 250 / 250 / 1도/단계]
1-162-038	Shading Position Temp: 12inch: 5	ENG	[0 ~ 250 / 250 / 1도/단계]
1-162-039	Shading Position Temp: 12inch: 6	ENG	[0 ~ 250 / 250 / 1도/단계]
1-162-040	Shading Position Temp: 12inch: 7	ENG	[0 ~ 250 / 250 / 1도/단계]

1-162-041	Shading Position Temp: 12inch: 8	ENG	[0 ~ 250 / 250 / 1도/단계]
1-162-042	Shading Position Temp: A3: 4	ENG	[0 ~ 250 / 250 / 1도/단계]
1-162-043	Shading Position Temp: A3: 5	ENG	[0 ~ 250 / 250 / 1도/단계]
1-162-044	Shading Position Temp: A3: 6	ENG	[0 ~ 250 / 250 / 1도/단계]
1-162-045	Shading Position Temp: A3: 7	ENG	[0 ~ 250 / 250 / 1도/단계]
1-162-046	Shading Position Temp: A3: 8	ENG	[0 ~ 250 / 250 / 1도/단계]
1-162-047	Shading Position Temp: DLT: 4	ENG	[0 ~ 250 / 250 / 1도/단계]
1-162-048	Shading Position Temp: DLT: 5	ENG	[0 ~ 250 / 250 / 1도/단계]
1-162-049	Shading Position Temp: DLT: 6	ENG	[0 ~ 250 / 250 / 1도/단계]
1-162-050	Shading Position Temp: DLT: 7	ENG	[0 ~ 250 / 250 / 1도/단계]
1-162-051	Shading Position Temp: DLT: 8	ENG	[0 ~ 250 / 250 / 1도/단계]
1-162-052	Shading Position Temp: B4: 4	ENG	[0 ~ 250 / 250 / 1도/단계]
1-162-053	Shading Position Temp: B4: 5	ENG	[0 ~ 250 / 250 / 1도/단계]
1-162-054	Shading Position Temp: B4: 6	ENG	[0 ~ 250 / 250 / 1도/단계]
1-162-055	Shading Position Temp: B4: 7	ENG	[0 ~ 250 / 250 / 1도/단계]
1-162-056	Shading Position Temp: B4: 8	ENG	[0 ~ 250 / 250 / 1도/단계]
1-162-057	Shading Position Temp: LT: 4	ENG	[0 ~ 250 / 250 / 1도/단계]
1-162-058	Shading Position Temp: LT: 5	ENG	[0 ~ 250 / 250 / 1도/단계]
1-162-059	Shading Position Temp: LT: 6	ENG	[0 ~ 250 / 250 / 1도/단계]
1-162-060	Shading Position Temp: LT: 7	ENG	[0 ~ 250 / 250 / 1도/단계]
1-162-061	Shading Position Temp: LT: 8	ENG	[0 ~ 250 / 250 / 1도/단계]
1-162-062	Shading Position Temp: A4: 4	ENG	[0 ~ 250 / 250 / 1도/단계]
1-162-063	Shading Position Temp: A4: 5	ENG	[0 ~ 250 / 250 / 1도/단계]
1-162-064	Shading Position Temp: A4: 6	ENG	[0 ~ 250 / 250 / 1도/단계]
1-162-065	Shading Position Temp: A4: 7	ENG	[0 ~ 250 / 250 / 1도/단계]

1-162-066	Shading Position Temp: A4: 8	ENG	[0 ~ 250 / 250 / 1도/단계]
1-162-067	Shading Position Temp: B5: 4	ENG	[0 ~ 250 / 250 / 1도/단계]
1-162-068	Shading Position Temp: B5: 5	ENG	[0 ~ 250 / 250 / 1도/단계]
1-162-069	Shading Position Temp: B5: 6	ENG	[0 ~ 250 / 250 / 1도/단계]
1-162-070	Shading Position Temp: B5: 7	ENG	[0 ~ 250 / 250 / 1도/단계]
1-162-071	Shading Position Temp: B5: 8	ENG	[0 ~ 250 / 250 / 1도/단계]
1-162-072	Shading Position Temp: A5: 4	ENG	[0 ~ 250 / 250 / 1도/단계]
1-162-073	Shading Position Temp: A5: 5	ENG	[0 ~ 250 / 250 / 1도/단계]
1-162-074	Shading Position Temp: A5: 6	ENG	[0 ~ 250 / 250 / 1도/단계]
1-162-075	Shading Position Temp: A5: 7	ENG	[0 ~ 250 / 250 / 1도/단계]
1-162-076	Shading Position Temp: A5: 8	ENG	[0 ~ 250 / 250 / 1도/단계]
1-162-077	Shading Position Temp: B6: 4	ENG	[0 ~ 250 / 250 / 1도/단계]
1-162-078	Shading Position Temp: B6: 5	ENG	[0 ~ 250 / 250 / 1도/단계]
1-162-079	Shading Position Temp: B6: 6	ENG	[0 ~ 250 / 250 / 1도/단계]
1-162-080	Shading Position Temp: B6: 7	ENG	[0 ~ 250 / 250 / 1도/단계]
1-162-081	Shading Position Temp: B6: 8	ENG	[0 ~ 250 / 250 / 1도/단계]
1-162-082	Shading Position Temp: DLEnv: 4	ENG	[0 ~ 250 / 250 / 1도/단계]
1-162-083	Shading Position Temp: DLEnv: 5	ENG	[0 ~ 250 / 250 / 1도/단계]
1-162-084	Shading Position Temp: DLEnv: 6	ENG	[0 ~ 250 / 250 / 1도/단계]
1-162-085	Shading Position Temp: DLEnv: 7	ENG	[0 ~ 250 / 250 / 1도/단계]
1-162-086	Shading Position Temp: DLEnv: 8	ENG	[0 ~ 250 / 250 / 1도/단계]
1-162-087	Shading Position Temp: COM10: 4	ENG	[0 ~ 250 / 250 / 1도/단계]

1-162-088	Shading Position Temp: COM10: 5	ENG	[0 ~ 250 / 250 / 1도/단계]
1-162-089	Shading Position Temp: COM10: 6	ENG	[0 ~ 250 / 250 / 1도/단계]
1-162-090	Shading Position Temp: COM10: 7	ENG	[0 ~ 250 / 250 / 1도/단계]
1-162-091	Shading Position Temp: COM10: 8	ENG	[0 ~ 250 / 250 / 1도/단계]
1-162-092	Shading Position Temp: Postcard: 4	ENG	[0 ~ 250 / 250 / 1도/단계]
1-162-093	Shading Position Temp: Postcard: 5	ENG	[0 ~ 250 / 250 / 1도/단계]
1-162-094	Shading Position Temp: Postcard: 6	ENG	[0 ~ 250 / 250 / 1도/단계]
1-162-095	Shading Position Temp: Postcard: 7	ENG	[0 ~ 250 / 250 / 1도/단계]
1-162-096	Shading Position Temp: Postcard: 8	ENG	[0 ~ 250 / 250 / 1도/단계]
1-162-121	Shading Position Temp: SRA3: 1	ENG	[0 ~ 250 / 250 / 1도/단계]
1-162-122	Shading Position Temp: SRA3: 2	ENG	[0 ~ 250 / 250 / 1도/단계]
1-162-123	Shading Position Temp: SRA3: 3	ENG	[0 ~ 250 / 250 / 1도/단계]
1-162-124	Shading Position Temp: SRA3: 4	ENG	[0 ~ 250 / 250 / 1도/단계]
1-162-125	Shading Position Temp: SRA3: 5	ENG	[0 ~ 250 / 250 / 1도/단계]
1-162-126	Shading Position Temp: SRA3: 6	ENG	[0 ~ 250 / 250 / 1도/단계]
1-162-127	Shading Position Temp: SRA3: 7	ENG	[0 ~ 250 / 250 / 1도/단계]

1-162-128	Shading Position Temp: SRA3: 8	ENG	[0 ~ 250 / 250 / 1도/단계]
1-162-201	Shading Position Temp: 12inch: Clear	ENG	[0 ~ 250 / 0 / 1도/단계]
1-162-202	Shading Position Temp: A3: Clear	ENG	[0 ~ 250 / 0 / 1도/단계]
1-162-203	Shading Position Temp: DLT: Clear	ENG	[0 ~ 250 / 0 / 1도/단계]
1-162-204	Shading Position Temp: B4: Clear	ENG	[0 ~ 250 / 0 / 1도/단계]
1-162-205	Shading Position Temp: LT: Clear	ENG	[0 ~ 250 / 0 / 1도/단계]
1-162-206	Shading Position Temp: A4: Clear	ENG	[0 ~ 250 / 0 / 1도/단계]
1-162-207	Shading Position Temp: B5: Clear	ENG	[0 ~ 250 / 0 / 1도/단계]
1-162-208	Shading Position Temp: A5: Clear	ENG	[0 ~ 250 / 0 / 1도/단계]
1-162-209	Shading Position Temp: B6: Clear	ENG	[0 ~ 250 / 0 / 1도/단계]
1-162-210	Shading Position Temp: DLEnv: Clear	ENG	[0 ~ 250 / 0 / 1도/단계]
1-162-211	Shading Position Temp: COM10: Clear	ENG	[0 ~ 250 / 0 / 1도/단계]
1-162-212	Shading Position Temp: Postcard: Clear	ENG	[0 ~ 250 / 0 / 1도/단계]
1-162-213	Shading Position Temp: SRA3: Clear	ENG	[0 ~ 250 / 0 / 1도/단계]

1163	[Shading Plate Control]		
1-163-001	Shading Position Time: 12inch: 1	ENG	[0 ~ 10000 / 10000 / 1초/단계]

1-163-002	Shading Position Time: 12inch: 2	ENG	[0 ~ 10000 / 10000 / 1초/단계]
1-163-003	Shading Position Time: 12inch: 3	ENG	[0 ~ 10000 / 10000 / 1초/단계]
1-163-004	Shading Position Time: A3: 1	ENG	[0 ~ 10000 / 10000 / 1초/단계]
1-163-005	Shading Position Time: A3: 2	ENG	[0 ~ 10000 / 10000 / 1초/단계]
1-163-006	Shading Position Time: A3: 3	ENG	[0 ~ 10000 / 10000 / 1초/단계]
1-163-007	Shading Position Time: DLT: 1	ENG	[0 ~ 10000 / 10000 / 1초/단계]
1-163-008	Shading Position Time: DLT: 2	ENG	[0 ~ 10000 / 10000 / 1초/단계]
1-163-009	Shading Position Time: DLT: 3	ENG	[0 ~ 10000 / 10000 / 1초/단계]
1-163-010	Shading Position Time: B4: 1	ENG	[0 ~ 10000 / 10000 / 1초/단계]
1-163-011	Shading Position Time: B4: 2	ENG	[0 ~ 10000 / 10000 / 1초/단계]
1-163-012	Shading Position Time: B4: 3	ENG	[0 ~ 10000 / 10000 / 1초/단계]
1-163-013	Shading Position Time: LT: 1	ENG	[0 ~ 10000 / 10000 / 1초/단계]
1-163-014	Shading Position Time: LT: 2	ENG	[0 ~ 10000 / 10000 / 1초/단계]
1-163-015	Shading Position Time: LT: 3	ENG	[0 ~ 10000 / 10000 / 1초/단계]
1-163-016	Shading Position Time: A4: 1	ENG	[0 ~ 10000 / 10000 / 1초/단계]
1-163-017	Shading Position Time: A4: 2	ENG	[0 ~ 10000 / 10000 / 1초/단계]
1-163-018	Shading Position Time: A4: 3	ENG	[0 ~ 10000 / 10000 / 1초/단계]
1-163-019	Shading Position Time: B5: 1	ENG	[0 ~ 10000 / 10000 / 1초/단계]
1-163-020	Shading Position Time: B5: 2	ENG	[0 ~ 10000 / 10000 / 1초/단계]
1-163-021	Shading Position Time: B5: 3	ENG	[0 ~ 10000 / 10000 / 1초/단계]
1-163-022	Shading Position Time: A5: 1	ENG	[0 ~ 10000 / 10000 / 1초/단계]
1-163-023	Shading Position Time: A5: 2	ENG	[0 ~ 10000 / 10000 / 1초/단계]
1-163-024	Shading Position Time: A5: 3	ENG	[0 ~ 10000 / 10000 / 1초/단계]
1-163-025	Shading Position Time: B6: 1	ENG	[0 ~ 10000 / 10000 / 1초/단계]

1-163-026	Shading Position Time: B6: 2	ENG	[0 ~ 10000 / 10000 / 1초/단계]
1-163-027	Shading Position Time: B6: 3	ENG	[0 ~ 10000 / 10000 / 1초/단계]
1-163-028	Shading Position Time: DLEnv: 1	ENG	[0 ~ 10000 / 10000 / 1초/단계]
1-163-029	Shading Position Time: DLEnv: 2	ENG	[0 ~ 10000 / 10000 / 1초/단계]
1-163-030	Shading Position Time: DLEnv: 3	ENG	[0 ~ 10000 / 10000 / 1초/단계]
1-163-031	Shading Position Time: COM10: 1	ENG	[0 ~ 10000 / 10000 / 1초/단계]
1-163-032	Shading Position Time: COM10: 2	ENG	[0 ~ 10000 / 10000 / 1초/단계]
1-163-033	Shading Position Time: COM10: 3	ENG	[0 ~ 10000 / 10000 / 1초/단계]
1-163-034	Shading Position Time: Postcard: 1	ENG	[0 ~ 10000 / 10000 / 1초/단계]
1-163-035	Shading Position Time: Postcard: 2	ENG	[0 ~ 10000 / 10000 / 1초/단계]
1-163-036	Shading Position Time: Postcard: 3	ENG	[0 ~ 10000 / 10000 / 1초/단계]
1-163-037	Shading Position Time: 12inch: 4	ENG	[0 ~ 10000 / 10000 / 1초/단계]
1-163-038	Shading Position Time: 12inch: 5	ENG	[0 ~ 10000 / 10000 / 1초/단계]
1-163-039	Shading Position Time: 12inch: 6	ENG	[0 ~ 10000 / 10000 / 1초/단계]
1-163-040	Shading Position Time: 12inch: 7	ENG	[0 ~ 10000 / 10000 / 1초/단계]
1-163-041	Shading Position Time: 12inch: 8	ENG	[0 ~ 10000 / 10000 / 1초/단계]
1-163-042	Shading Position Time: A3: 4	ENG	[0 ~ 10000 / 10000 / 1초/단계]

1-163-043	Shading Position Time: A3: 5	ENG	[0 ~ 10000 / 10000 / 1초/단계]
1-163-044	Shading Position Time: A3: 6	ENG	[0 ~ 10000 / 10000 / 1초/단계]
1-163-045	Shading Position Time: A3: 7	ENG	[0 ~ 10000 / 10000 / 1초/단계]
1-163-046	Shading Position Time: A3: 8	ENG	[0 ~ 10000 / 10000 / 1초/단계]
1-163-047	Shading Position Time: DLT: 4	ENG	[0 ~ 10000 / 10000 / 1초/단계]
1-163-048	Shading Position Time: DLT: 5	ENG	[0 ~ 10000 / 10000 / 1초/단계]
1-163-049	Shading Position Time: DLT: 6	ENG	[0 ~ 10000 / 10000 / 1초/단계]
1-163-050	Shading Position Time: DLT: 7	ENG	[0 ~ 10000 / 10000 / 1초/단계]
1-163-051	Shading Position Time: DLT: 8	ENG	[0 ~ 10000 / 10000 / 1초/단계]
1-163-052	Shading Position Time: B4: 4	ENG	[0 ~ 10000 / 10000 / 1초/단계]
1-163-053	Shading Position Time: B4: 5	ENG	[0 ~ 10000 / 10000 / 1초/단계]
1-163-054	Shading Position Time: B4: 6	ENG	[0 ~ 10000 / 10000 / 1초/단계]
1-163-055	Shading Position Time: B4: 7	ENG	[0 ~ 10000 / 10000 / 1초/단계]
1-163-056	Shading Position Time: B4: 8	ENG	[0 ~ 10000 / 10000 / 1초/단계]
1-163-057	Shading Position Time: LT: 4	ENG	[0 ~ 10000 / 10000 / 1초/단계]
1-163-058	Shading Position Time: LT: 5	ENG	[0 ~ 10000 / 10000 / 1초/단계]
1-163-059	Shading Position Time: LT: 6	ENG	[0 ~ 10000 / 10000 / 1초/단계]
1-163-060	Shading Position Time: LT: 7	ENG	[0 ~ 10000 / 10000 / 1초/단계]
1-163-061	Shading Position Time: LT: 8	ENG	[0 ~ 10000 / 10000 / 1초/단계]
1-163-062	Shading Position Time: A4: 4	ENG	[0 ~ 10000 / 10000 / 1초/단계]
1-163-063	Shading Position Time: A4: 5	ENG	[0 ~ 10000 / 10000 / 1초/단계]
1-163-064	Shading Position Time: A4: 6	ENG	[0 ~ 10000 / 10000 / 1초/단계]
1-163-065	Shading Position Time: A4: 7	ENG	[0 ~ 10000 / 10000 / 1초/단계]
1-163-066	Shading Position Time: A4: 8	ENG	[0 ~ 10000 / 10000 / 1초/단계]
1-163-067	Shading Position Time: B5: 4	ENG	[0 ~ 10000 / 10000 / 1초/단계]
1-163-068	Shading Position Time: B5: 5	ENG	[0 ~ 10000 / 10000 / 1초/단계]

1-163-069	Shading Position Time: B5: 6	ENG	[0 ~ 10000 / 10000 / 1초/단계]
1-163-070	Shading Position Time: B5: 7	ENG	[0 ~ 10000 / 10000 / 1초/단계]
1-163-071	Shading Position Time: B5: 8	ENG	[0 ~ 10000 / 10000 / 1초/단계]
1-163-072	Shading Position Time: A5: 4	ENG	[0 ~ 10000 / 10000 / 1초/단계]
1-163-073	Shading Position Time: A5: 5	ENG	[0 ~ 10000 / 10000 / 1초/단계]
1-163-074	Shading Position Time: A5: 6	ENG	[0 ~ 10000 / 10000 / 1초/단계]
1-163-075	Shading Position Time: A5: 7	ENG	[0 ~ 10000 / 10000 / 1초/단계]
1-163-076	Shading Position Time: A5: 8	ENG	[0 ~ 10000 / 10000 / 1초/단계]
1-163-077	Shading Position Time: B6: 4	ENG	[0 ~ 10000 / 10000 / 1초/단계]
1-163-078	Shading Position Time: B6: 5	ENG	[0 ~ 10000 / 10000 / 1초/단계]
1-163-079	Shading Position Time: B6: 6	ENG	[0 ~ 10000 / 10000 / 1초/단계]
1-163-080	Shading Position Time: B6: 7	ENG	[0 ~ 10000 / 10000 / 1초/단계]
1-163-081	Shading Position Time: B6: 8	ENG	[0 ~ 10000 / 10000 / 1초/단계]
1-163-082	Shading Position Time: DLEnv: 4	ENG	[0 ~ 10000 / 10000 / 1초/단계]
1-163-083	Shading Position Time: DLEnv: 5	ENG	[0 ~ 10000 / 10000 / 1초/단계]
1-163-084	Shading Position Time: DLEnv: 6	ENG	[0 ~ 10000 / 10000 / 1초/단계]
1-163-085	Shading Position Time: DLEnv: 7	ENG	[0 ~ 10000 / 10000 / 1초/단계]
1-163-086	Shading Position Time: DLEnv: 8	ENG	[0 ~ 10000 / 10000 / 1초/단계]
1-163-087	Shading Position Time: COM10: 4	ENG	[0 ~ 10000 / 10000 / 1초/단계]
1-163-088	Shading Position Time: COM10: 5	ENG	[0 ~ 10000 / 10000 / 1초/단계]
1-163-089	Shading Position Time: COM10: 6	ENG	[0 ~ 10000 / 10000 / 1초/단계]

1-163-090	Shading Position Time: COM10: 7	ENG	[0 ~ 10000 / 10000 / 1초/단계]
1-163-091	Shading Position Time: COM10: 8	ENG	[0 ~ 10000 / 10000 / 1초/단계]
1-163-092	Shading Position Time: Postcard: 4	ENG	[0 ~ 10000 / 10000 / 1초/단계]
1-163-093	Shading Position Time: Postcard: 5	ENG	[0 ~ 10000 / 10000 / 1초/단계]
1-163-094	Shading Position Time: Postcard: 6	ENG	[0 ~ 10000 / 10000 / 1초/단계]
1-163-095	Shading Position Time: Postcard: 7	ENG	[0 ~ 10000 / 10000 / 1초/단계]
1-163-096	Shading Position Time: Postcard: 8	ENG	[0 ~ 10000 / 10000 / 1초/단계]
1-163-121	Shading Position Time: SRA3: 1	ENG	[0 ~ 10000 / 10000 / 1초/단계]
1-163-122	Shading Position Time: SRA3: 2	ENG	[0 ~ 10000 / 10000 / 1초/단계]
1-163-123	Shading Position Time: SRA3: 3	ENG	[0 ~ 10000 / 10000 / 1초/단계]
1-163-124	Shading Position Time: SRA3: 4	ENG	[0 ~ 10000 / 10000 / 1초/단계]
1-163-125	Shading Position Time: SRA3: 5	ENG	[0 ~ 10000 / 10000 / 1초/단계]
1-163-126	Shading Position Time: SRA3: 6	ENG	[0 ~ 10000 / 10000 / 1초/단계]
1-163-127	Shading Position Time: SRA3: 7	ENG	[0 ~ 10000 / 10000 / 1초/단계]
1-163-128	Shading Position Time: SRA3: 8	ENG	[0 ~ 10000 / 10000 / 1초/단계]
1-163-131	Shading Position Time: ECO: 1	ENG	[0 ~ 10000 / 10000 / 1초/단계]
1-163-132	Shading Position Time: ECO: 2	ENG	[0 ~ 10000 / 10000 / 1초/단계]
1-163-133	Shading Position Time: ECO: 3	ENG	[0 ~ 10000 / 10000 / 1초/단계]
1-163-134	Shading Position Time: ECO: 4	ENG	[0 ~ 10000 / 10000 / 1초/단계]
1-163-135	Shading Position Time: ECO: 5	ENG	[0 ~ 10000 / 10000 / 1초/단계]
1-163-136	Shading Position Time: ECO: 6	ENG	[0 ~ 10000 / 10000 / 1초/단계]

1-163-137	Shading Position Time: ECO: 7	ENG	[0 ~ 10000 / 10000 / 1초/단계]
1-163-138	Shading Position Time: ECO: 8	ENG	[0 ~ 10000 / 10000 / 1초/단계]

1164	[Shading Plate Control]		
1-164-001	Shading Position: 12inch: 1	ENG	[0 ~ 1000 / 0 / 1펄스/단계]
1-164-002	Shading Position: 12inch: 2	ENG	[0 ~ 1000 / 0 / 1펄스/단계]
1-164-003	Shading Position: 12inch: 3	ENG	[0 ~ 1000 / 0 / 1펄스/단계]
1-164-004	Shading Position: A3: 1	ENG	[0 ~ 1000 / 0 / 1펄스/단계]
1-164-005	Shading Position: A3: 2	ENG	[0 ~ 1000 / 0 / 1펄스/단계]
1-164-006	Shading Position: A3: 3	ENG	[0 ~ 1000 / 0 / 1펄스/단계]
1-164-007	Shading Position: DLT: 1	ENG	[0 ~ 1000 / 0 / 1펄스/단계]
1-164-008	Shading Position: DLT: 2	ENG	[0 ~ 1000 / 0 / 1펄스/단계]
1-164-009	Shading Position: DLT: 3	ENG	[0 ~ 1000 / 0 / 1펄스/단계]
1-164-010	Shading Position: B4: 1	ENG	[0 ~ 1000 / 0 / 1펄스/단계]
1-164-011	Shading Position: B4: 2	ENG	[0 ~ 1000 / 0 / 1펄스/단계]
1-164-012	Shading Position: B4: 3	ENG	[0 ~ 1000 / 0 / 1펄스/단계]
1-164-013	Shading Position: LT: 1	ENG	[0 ~ 1000 / 0 / 1펄스/단계]
1-164-014	Shading Position: LT: 2	ENG	[0 ~ 1000 / 0 / 1펄스/단계]
1-164-015	Shading Position: LT: 3	ENG	[0 ~ 1000 / 0 / 1펄스/단계]
1-164-016	Shading Position: A4: 1	ENG	[0 ~ 1000 / 0 / 1펄스/단계]
1-164-017	Shading Position: A4: 2	ENG	[0 ~ 1000 / 0 / 1펄스/단계]
1-164-018	Shading Position: A4: 3	ENG	[0 ~ 1000 / 0 / 1펄스/단계]
1-164-019	Shading Position: B5: 1	ENG	[0 ~ 1000 / 0 / 1펄스/단계]
1-164-020	Shading Position: B5: 2	ENG	[0 ~ 1000 / 0 / 1펄스/단계]
1-164-021	Shading Position: B5: 3	ENG	[0 ~ 1000 / 0 / 1펄스/단계]
1-164-022	Shading Position: A5: 1	ENG	[0 ~ 1000 / 0 / 1펄스/단계]

1-164-023	Shading Position: A5: 2	ENG	[0 ~ 1000 / 0 / 1펄스/단계]
1-164-024	Shading Position: A5: 3	ENG	[0 ~ 1000 / 0 / 1펄스/단계]
1-164-025	Shading Position: B6: 1	ENG	[0 ~ 1000 / 0 / 1펄스/단계]
1-164-026	Shading Position: B6: 2	ENG	[0 ~ 1000 / 0 / 1펄스/단계]
1-164-027	Shading Position: B6: 3	ENG	[0 ~ 1000 / 0 / 1펄스/단계]
1-164-028	Shading Position: DLEnv: 1	ENG	[0 ~ 1000 / 0 / 1펄스/단계]
1-164-029	Shading Position: DLEnv: 2	ENG	[0 ~ 1000 / 0 / 1펄스/단계]
1-164-030	Shading Position: DLEnv: 3	ENG	[0 ~ 1000 / 0 / 1펄스/단계]
1-164-031	Shading Position: COM10: 1	ENG	[0 ~ 1000 / 0 / 1펄스/단계]
1-164-032	Shading Position: COM10: 2	ENG	[0 ~ 1000 / 0 / 1펄스/단계]
1-164-033	Shading Position: COM10: 3	ENG	[0 ~ 1000 / 0 / 1펄스/단계]
1-164-034	Shading Position: Postcard: 1	ENG	[0 ~ 1000 / 0 / 1펄스/단계]
1-164-035	Shading Position: Postcard: 2	ENG	[0 ~ 1000 / 0 / 1펄스/단계]
1-164-036	Shading Position: Postcard: 3	ENG	[0 ~ 1000 / 0 / 1펄스/단계]
1-164-037	Shading Position: 12inch: 4	ENG	[0 ~ 1000 / 0 / 1펄스/단계]
1-164-038	Shading Position: 12inch: 5	ENG	[0 ~ 1000 / 0 / 1펄스/단계]
1-164-039	Shading Position: 12inch: 6	ENG	[0 ~ 1000 / 0 / 1펄스/단계]
1-164-040	Shading Position: 12inch: 7	ENG	[0 ~ 1000 / 0 / 1펄스/단계]
1-164-041	Shading Position: 12inch: 8	ENG	[0 ~ 1000 / 0 / 1펄스/단계]
1-164-042	Shading Position: A3: 4	ENG	[0 ~ 1000 / 0 / 1펄스/단계]
1-164-043	Shading Position: A3: 5	ENG	[0 ~ 1000 / 0 / 1펄스/단계]
1-164-044	Shading Position: A3: 6	ENG	[0 ~ 1000 / 0 / 1펄스/단계]
1-164-045	Shading Position: A3: 7	ENG	[0 ~ 1000 / 0 / 1펄스/단계]
1-164-046	Shading Position: A3: 8	ENG	[0 ~ 1000 / 0 / 1펄스/단계]
1-164-047	Shading Position: DLT: 4	ENG	[0 ~ 1000 / 0 / 1펄스/단계]
1-164-048	Shading Position: DLT: 5	ENG	[0 ~ 1000 / 0 / 1펄스/단계]

1-164-049	Shading Position: DLT: 6	ENG	[0 ~ 1000 / 0 / 1펄스/단계]
1-164-050	Shading Position: DLT: 7	ENG	[0 ~ 1000 / 0 / 1펄스/단계]
1-164-051	Shading Position: DLT: 8	ENG	[0 ~ 1000 / 0 / 1펄스/단계]
1-164-052	Shading Position: B4: 4	ENG	[0 ~ 1000 / 0 / 1펄스/단계]
1-164-053	Shading Position: B4: 5	ENG	[0 ~ 1000 / 0 / 1펄스/단계]
1-164-054	Shading Position: B4: 6	ENG	[0 ~ 1000 / 0 / 1펄스/단계]
1-164-055	Shading Position: B4: 7	ENG	[0 ~ 1000 / 0 / 1펄스/단계]
1-164-056	Shading Position: B4: 8	ENG	[0 ~ 1000 / 0 / 1펄스/단계]
1-164-057	Shading Position: LT: 4	ENG	[0 ~ 1000 / 0 / 1펄스/단계]
1-164-058	Shading Position: LT: 5	ENG	[0 ~ 1000 / 0 / 1펄스/단계]
1-164-059	Shading Position: LT: 6	ENG	[0 ~ 1000 / 0 / 1펄스/단계]
1-164-060	Shading Position: LT: 7	ENG	[0 ~ 1000 / 0 / 1펄스/단계]
1-164-061	Shading Position: LT: 8	ENG	[0 ~ 1000 / 0 / 1펄스/단계]
1-164-062	Shading Position: A4: 4	ENG	[0 ~ 1000 / 0 / 1펄스/단계]
1-164-063	Shading Position: A4: 5	ENG	[0 ~ 1000 / 0 / 1펄스/단계]
1-164-064	Shading Position: A4: 6	ENG	[0 ~ 1000 / 0 / 1펄스/단계]
1-164-065	Shading Position: A4: 7	ENG	[0 ~ 1000 / 0 / 1펄스/단계]
1-164-066	Shading Position: A4: 8	ENG	[0 ~ 1000 / 0 / 1펄스/단계]
1-164-067	Shading Position: B5: 4	ENG	[0 ~ 1000 / 0 / 1펄스/단계]
1-164-068	Shading Position: B5: 5	ENG	[0 ~ 1000 / 0 / 1펄스/단계]
1-164-069	Shading Position: B5: 6	ENG	[0 ~ 1000 / 0 / 1펄스/단계]
1-164-070	Shading Position: B5: 7	ENG	[0 ~ 1000 / 0 / 1펄스/단계]
1-164-071	Shading Position: B5: 8	ENG	[0 ~ 1000 / 0 / 1펄스/단계]
1-164-072	Shading Position: A5: 4	ENG	[0 ~ 1000 / 0 / 1펄스/단계]
1-164-073	Shading Position: A5: 5	ENG	[0 ~ 1000 / 0 / 1펄스/단계]
1-164-074	Shading Position: A5: 6	ENG	[0 ~ 1000 / 0 / 1펄스/단계]

1-164-075	Shading Position: A5: 7	ENG	[0 ~ 1000 / 0 / 1펄스/단계]
1-164-076	Shading Position: A5: 8	ENG	[0 ~ 1000 / 0 / 1펄스/단계]
1-164-077	Shading Position: B6: 4	ENG	[0 ~ 1000 / 0 / 1펄스/단계]
1-164-078	Shading Position: B6: 5	ENG	[0 ~ 1000 / 0 / 1펄스/단계]
1-164-079	Shading Position: B6: 6	ENG	[0 ~ 1000 / 0 / 1펄스/단계]
1-164-080	Shading Position: B6: 7	ENG	[0 ~ 1000 / 0 / 1펄스/단계]
1-164-081	Shading Position: B6: 8	ENG	[0 ~ 1000 / 0 / 1펄스/단계]
1-164-082	Shading Position: DLEnv: 4	ENG	[0 ~ 1000 / 0 / 1펄스/단계]
1-164-083	Shading Position: DLEnv: 5	ENG	[0 ~ 1000 / 0 / 1펄스/단계]
1-164-084	Shading Position: DLEnv: 6	ENG	[0 ~ 1000 / 0 / 1펄스/단계]
1-164-085	Shading Position: DLEnv: 7	ENG	[0 ~ 1000 / 0 / 1펄스/단계]
1-164-086	Shading Position: DLEnv: 8	ENG	[0 ~ 1000 / 0 / 1펄스/단계]
1-164-087	Shading Position: COM10: 4	ENG	[0 ~ 1000 / 0 / 1펄스/단계]
1-164-088	Shading Position: COM10: 5	ENG	[0 ~ 1000 / 0 / 1펄스/단계]
1-164-089	Shading Position: COM10: 6	ENG	[0 ~ 1000 / 0 / 1펄스/단계]
1-164-090	Shading Position: COM10: 7	ENG	[0 ~ 1000 / 0 / 1펄스/단계]
1-164-091	Shading Position: COM10: 8	ENG	[0 ~ 1000 / 0 / 1펄스/단계]
1-164-092	Shading Position: Postcard: 4	ENG	[0 ~ 1000 / 0 / 1펄스/단계]
1-164-093	Shading Position: Postcard: 5	ENG	[0 ~ 1000 / 0 / 1펄스/단계]
1-164-094	Shading Position: Postcard: 6	ENG	[0 ~ 1000 / 0 / 1펄스/단계]
1-164-095	Shading Position: Postcard: 7	ENG	[0 ~ 1000 / 0 / 1펄스/단계]
1-164-096	Shading Position: Postcard: 8	ENG	[0 ~ 1000 / 0 / 1펄스/단계]
1-164-121	Shading Position: SRA3: 1	ENG	[0 ~ 1000 / 0 / 1펄스/단계]
1-164-122	Shading Position: SRA3: 2	ENG	[0 ~ 1000 / 0 / 1펄스/단계]
1-164-123	Shading Position: SRA3: 3	ENG	[0 ~ 1000 / 0 / 1펄스/단계]
1-164-124	Shading Position: SRA3: 4	ENG	[0 ~ 1000 / 0 / 1펄스/단계]

1-164-125	Shading Position: SRA3: 5	ENG	[0 ~ 1000 / 0 / 1펄스/단계]
1-164-126	Shading Position: SRA3: 6	ENG	[0 ~ 1000 / 0 / 1펄스/단계]
1-164-127	Shading Position: SRA3: 7	ENG	[0 ~ 1000 / 0 / 1펄스/단계]
1-164-128	Shading Position: SRA3: 8	ENG	[0 ~ 1000 / 0 / 1펄스/단계]

1165	[Shading Plate Control]		
1-165-001	실행 판정	*ENG	[0 또는 1 / 0 / 1 / 단계] 0: 켜기 1: 끄기
1-165-101	Continuous Error Times	*ENG	[0 ~ 10 / 0 / 1 / 단계]

엔진 SP 표 - SP1000-2

SP1-XXX (드라이브, 팬)

1801	[Relay Motor Speed Adjust]		
1-801-001	Feed CCW:Plain:Low	*ENG	[-2 ~ 2 / 0.9 / 0.1%/단계]
1-801-002	Feed CCW:Plain:Std	*ENG	[-2 ~ 2 / 0.9 / 0.1%/단계]
1-801-003	Feed CCW:Mid-thick:Low	*ENG	[-2 ~ 2 / 1.1 / 0.1%/단계]
1-801-004	Feed CCW:Mid-thick:Std	*ENG	[-2 ~ 2 / 1.1 / 0.1%/단계]
1-801-005	Feed CCW:Thick 1:Low	*ENG	[-2 ~ 2 / 1.2 / 0.1%/단계]
1-801-006	Feed CCW:Thick 1:Mid	*ENG	[-2 ~ 2 / 1.2 / 0.1%/단계]
1-801-007	Feed CCW:Thick 2:Low	*ENG	[-2 ~ 2 / 1.2 / 0.1%/단계]
1-801-008	Feed CCW:Thick 3:Low	*ENG	[-2 ~ 2 / 0.9 / 0.1%/단계]
1-801-009	Feed CCW:Thick 4:Low	*ENG	[-2 ~ 2 / 0.9 / 0.1%/단계]
1-801-010	Feed CW:Plain:Low	*ENG	[-2 ~ 2 / 0.9 / 0.1%/단계]
1-801-011	Feed CW:Plain:Std	*ENG	[-2 ~ 2 / 0.9 / 0.1%/단계]
1-801-012	Feed CW:Mid-thick:Low	*ENG	[-2 ~ 2 / 1.1 / 0.1%/단계]
1-801-013	Feed CW:Mid-thick:Std	*ENG	[-2 ~ 2 / 1.1 / 0.1%/단계]
1-801-014	Feed CW:Thick 1:Low	*ENG	[-2 ~ 2 / 1.2 / 0.1%/단계]
1-801-015	Feed CW:Thick 1:Mid	*ENG	[-2 ~ 2 / 1.2 / 0.1%/단계]
1-801-016	Feed CW:Thick 2:Low	*ENG	[-2 ~ 2 / 1.2 / 0.1%/단계]
1-801-017	Feed CW:Thick 3:Low	*ENG	[-2 ~ 2 / 0.9 / 0.1%/단계]
1-801-018	Feed CW:Thick 4:Low	*ENG	[-2 ~ 2 / 0.9 / 0.1%/단계]
1-801-019	Vertical Feed:Plain:Low	*ENG	[-2 ~ 2 / 0.9 / 0.1%/단계]
1-801-020	Vertical Feed:Plain:Std	*ENG	[-2 ~ 2 / 0.9 / 0.1%/단계]
1-801-021	Vertical Feed:Mid-thick:Low	*ENG	[-2 ~ 2 / 1.1 / 0.1%/단계]

1-801-022	Vertical Feed:Mid-thick:Std	*ENG	[-2 ~ 2 / 1.1 / 0.1%/단계]
1-801-023	Vertical Feed:Thick 1:Low	*ENG	[-2 ~ 2 / 1.2 / 0.1%/단계]
1-801-024	Vertical Feed:Thick 1:Mid	*ENG	[-2 ~ 2 / 1.2 / 0.1%/단계]
1-801-025	Vertical Feed:Thick 2:Low	*ENG	[-2 ~ 2 / 1.2 / 0.1%/단계]
1-801-026	Vertical Feed:Thick 3:Low	*ENG	[-2 ~ 2 / 0.9 / 0.1%/단계]
1-801-027	Vertical Feed:Thick 4:Low	*ENG	[-2 ~ 2 / 0.9 / 0.1%/단계]
1-801-028	Registration:Plain:Low	*ENG	[-2 ~ 2 / 0.3 / 0.1%/단계]
1-801-029	Registration:Plain:Std	*ENG	[-2 ~ 2 / 0.3 / 0.1%/단계]
1-801-030	Registration:Mid-thick:Low	*ENG	[-2 ~ 2 / 0.3 / 0.1%/단계]
1-801-031	Registration:Mid-thick:Std	*ENG	[-2 ~ 2 / 0.3 / 0.1%/단계]
1-801-032	Registration:Thick 1:Low	*ENG	[-2 ~ 2 / 0.4 / 0.1%/단계]
1-801-033	Registration:Thick 1:Mid	*ENG	[-2 ~ 2 / 0.4 / 0.1%/단계]
1-801-034	Registration:Thick 2:Low	*ENG	[-2 ~ 2 / 0.4 / 0.1%/단계]
1-801-035	Registration:Thick 3:Low	*ENG	[-2 ~ 2 / 0.3 / 0.1%/단계]
1-801-036	Registration:Thick 4:Low	*ENG	[-2 ~ 2 / 0.3 / 0.1%/단계]
1-801-037	Exit CCW:Plain:Low	*ENG	[-4 ~ 4 / -0.8 / 0.1%/단계]
1-801-038	Exit CCW:Plain:Std	*ENG	[-4 ~ 4 / -0.8 / 0.1%/단계]
1-801-039	Exit CCW:Mid-thick:Low	*ENG	[-4 ~ 4 / -0.8 / 0.1%/단계]
1-801-040	Exit CCW:Mid-thick:Std	*ENG	[-4 ~ 4 / -0.8 / 0.1%/단계]
1-801-041	Exit CCW:Thick 1:Low	*ENG	[-4 ~ 4 / -0.8 / 0.1%/단계]
1-801-042	Exit CCW:Thick 1:Mid	*ENG	[-4 ~ 4 / -0.6 / 0.1%/단계]
1-801-043	Exit CCW:Thick 2:Low	*ENG	[-4 ~ 4 / -0.9 / 0.1%/단계]
1-801-044	Exit CCW:Thick 3:Low	*ENG	[-4 ~ 4 / -0.9 / 0.1%/단계]
1-801-045	Exit CCW:Thick 4:Low	*ENG	[-4 ~ 4 / -0.4 / 0.1%/단계]
1-801-046	Reverse CW:Plain:Low	*ENG	[-4 ~ 4 / 0.7 / 0.1%/단계]
1-801-047	Reverse CW:Plain:Std	*ENG	[-4 ~ 4 / 0.7 / 0.1%/단계]

1-801-048	Reverse CW:Mid-thick:Low	*ENG	[-4 ~ 4 / 0.5 / 0.1%/단계]
1-801-049	Reverse CW:Mid-thick:Std	*ENG	[-4 ~ 4 / 0.5 / 0.1%/단계]
1-801-050	Reverse CW:Thick1:Low	*ENG	[-4 ~ 4 / 0.7 / 0.1%/단계]
1-801-051	Reverse CW:Thick1:Mid	*ENG	[-4 ~ 4 / 0.7 / 0.1%/단계]
1-801-052	Reverse CW:Thick2:Low	*ENG	[-4 ~ 4 / 0.8 / 0.1%/단계]
1-801-053	Reverse CW:Thick3:Low	*ENG	[-4 ~ 4 / 0.7 / 0.1%/단계]
1-801-054	Reverse CW:Thick4:Low	*ENG	[-4 ~ 4 / 0.7 / 0.1%/단계]
1-801-055	Reverse CCW:Plain:Low	*ENG	[-4 ~ 4 / -0.8 / 0.1%/단계]
1-801-056	Reverse CCW:Plain:Std	*ENG	[-4 ~ 4 / -0.8 / 0.1%/단계]
1-801-057	Reverse CCW:Mid-thick:Low	*ENG	[-4 ~ 4 / -0.8 / 0.1%/단계]
1-801-058	Reverse CCW:Mid-thick:Std	*ENG	[-4 ~ 4 / -0.8 / 0.1%/단계]
1-801-059	Reverse CCW:Thick1:Low	*ENG	[-4 ~ 4 / -0.8 / 0.1%/단계]
1-801-060	Reverse CCW:Thick1:Mid	*ENG	[-4 ~ 4 / -0.6 / 0.1%/단계]
1-801-061	Reverse CCW:Thick2:Low	*ENG	[-4 ~ 4 / -0.9 / 0.1%/단계]
1-801-062	Reverse CCW:Thick3:Low	*ENG	[-4 ~ 4 / -0.9 / 0.1%/단계]
1-801-063	Reverse CCW:Thick4:Low	*ENG	[-4 ~ 4 / -0.4 / 0.1%/단계]
1-801-064	Duplex Enter CW:Plain:Low	*ENG	[-4 ~ 4 / 1.4 / 0.1%/단계]
1-801-065	Duplex Enter CW:Plain:Std	*ENG	[-4 ~ 4 / 1.4 / 0.1%/단계]
1-801-066	Duplex Enter CW:Mid-thick:Low	*ENG	[-4 ~ 4 / 1.2 / 0.1%/단계]
1-801-067	Duplex Enter CW:Mid-thick:Std	*ENG	[-4 ~ 4 / 1.2 / 0.1%/단계]
1-801-068	Duplex Enter CW:Thick1:Low	*ENG	[-4 ~ 4 / 1.5 / 0.1%/단계]
1-801-069	Duplex Enter CW:Thick1:Mid	*ENG	[-4 ~ 4 / 1.5 / 0.1%/단계]
1-801-070	Duplex Enter CW:Thick2:Low	*ENG	[-4 ~ 4 / 1.5 / 0.1%/단계]
1-801-071	Duplex Enter CW:Thick3:Low	*ENG	[-4 ~ 4 / 1.4 / 0.1%/단계]
1-801-072	Duplex CW:Plain:Low	*ENG	[-4 ~ 4 / 0.7 / 0.1%/단계]

1-801-073	Duplex CW:Plain:Std	*ENG	[-4 ~ 4 / 0.7 / 0.1%/단계]
1-801-074	Duplex CW:Mid-thick:Low	*ENG	[-4 ~ 4 / 0.5 / 0.1%/단계]
1-801-075	Duplex CW:Mid-thick:Std	*ENG	[-4 ~ 4 / 0.5 / 0.1%/단계]
1-801-076	Duplex CW:Thick1:Low	*ENG	[-4 ~ 4 / 0.8 / 0.1%/단계]
1-801-077	Duplex CW:Thick1:Mid	*ENG	[-4 ~ 4 / 0.8 / 0.1%/단계]
1-801-078	Duplex CW:Thick2:Low	*ENG	[-4 ~ 4 / 0.8 / 0.1%/단계]
1-801-079	Duplex CW:Thick3:Low	*ENG	[-4 ~ 4 / 0.7 / 0.1%/단계]
1-801-080	Duplex CCW:Plain:Low	*ENG	[-4 ~ 4 / 0.9 / 0.1%/단계]
1-801-081	Duplex CCW:Plain:Std	*ENG	[-4 ~ 4 / 0.9 / 0.1%/단계]
1-801-082	Duplex CCW:Mid-thick:Low	*ENG	[-4 ~ 4 / 1.1 / 0.1%/단계]
1-801-083	Duplex CCW:Mid-thick:Std	*ENG	[-4 ~ 4 / 1.1 / 0.1%/단계]
1-801-084	Duplex CCW:Thick1:Low	*ENG	[-4 ~ 4 / 1.2 / 0.1%/단계]
1-801-085	Duplex CCW:Thick1:Mid	*ENG	[-4 ~ 4 / 1.2 / 0.1%/단계]
1-801-086	Duplex CCW:Thick2:Low	*ENG	[-4 ~ 4 / 1.2 / 0.1%/단계]
1-801-087	Duplex CCW:Thick3:Low	*ENG	[-4 ~ 4 / 0.9 / 0.1%/단계]
1-801-088	Duplex CCW:Thick4:Low	*ENG	[-4 ~ 4 / 0.9 / 0.1%/단계]
1-801-089	Relay Motor Speed Adjust:Low	*ENG	[-4 ~ 4 / 0 / 0.1%/단계]
1-801-090	Relay Motor Speed Adjust:Mid	*ENG	[-4 ~ 4 / 0 / 0.1%/단계]
1-801-091	Relay Motor Speed Adjust:Standard	*ENG	[-4 ~ 4 / 0 / 0.1%/단계]
1-801-100	Drum Adjust	*ENG	[0 또는 1 / 1 / 1 / 단계]
1-801-101	Offset:ColorOpcMot:Standard	*ENG	[-10 ~ 10 / 0 / 0.01Hz/단계]
1-801-102	Offset:ColorOpcMot:Mid	*ENG	[-10 ~ 10 / 0 / 0.01Hz/단계]
1-801-103	Offset:ColorOpcMot:Low	*ENG	[-10 ~ 10 / 0 / 0.01Hz/단계]
1-801-106	ColorOpcMot:Standard	*ENG	[-10 ~ 10 / 0 / 0.01Hz/단계]
1-801-107	ColorOpcMot:Mid	*ENG	[-10 ~ 10 / 0 / 0.01Hz/단계]

1-801-108	ColorOpcMot:Low	*ENG	[-10 ~ 10 / 0 / 0.01Hz/단계]
1-801-109	BkDevMot:Standard	*ENG	[-20 ~ 20 / 0 / 0.1%/단계]
1-801-110	BkDevMot:Mid	*ENG	[-20 ~ 20 / 0 / 0.1%/단계]
1-801-111	BkDevMot:Low	*ENG	[-20 ~ 20 / 0 / 0.1%/단계]
1-801-115	ColorDevMot:Standard	*ENG	[-20 ~ 20 / 0 / 0.1%/단계]
1-801-116	ColorDevMot:Mid	*ENG	[-20 ~ 20 / 0 / 0.1%/단계]
1-801-117	ColorDevMot:Low	*ENG	[-20 ~ 20 / 0 / 0.1%/단계]
1-801-118	Fusing:Standard	*ENG	[-10 ~ 10 / -1.4 / 0.1%/단계]
1-801-119	Fusing:Mid	*ENG	[-10 ~ 10 / -1.0 / 0.1%/단계]
1-801-120	Fusing:Low	*ENG	[-10 ~ 10 / -1.0 / 0.1%/단계]
1-801-121	Fusing:Low:1200:Plain	*ENG	[-10 ~ 10 / -1.4 / 0.1%/단계]
1-801-122	OPCTransferMot:Standard	*ENG	[-10 ~ 10 / 0.2 / 0.1%/단계]
1-801-123	OPCTransferMot:Mid	*ENG	[-10 ~ 10 / 0.2 / 0.1%/단계]
1-801-124	OPCTransferMot:Low	*ENG	[-10 ~ 10 / 0.2 / 0.1%/단계]
1-801-125	Fusing:Low:Thick 4	*ENG	[-10 ~ 10 / -0.5 / 0.1%/단계]
1-801-133	ColorOpcMot:Standard:independence	*ENG	[-10 ~ 10 / -0.2 / 0.1%/단계]
1-801-134	ColorOpcMot:Mid:independence	*ENG	[-10 ~ 10 / -0.2 / 0.1%/단계]
1-801-135	ColorOpcMot:Low:independence	*ENG	[-10 ~ 10 / -0.2 / 0.1%/단계]
1-801-140	Long:Registration:Plain:Low	*ENG	[-2 ~ 2 / 0.3 / 0.1%/단계]
1-801-141	Long:Registration:Plain:High	*ENG	[-2 ~ 2 / 0.3 / 0.1%/단계]
1-801-142	Long:Registration:Middle Thick:Low	*ENG	[-2 ~ 2 / 0.3 / 0.1%/단계]
1-801-143	Long:Registration:Middle Thick:High	*ENG	[-2 ~ 2 / 0.3 / 0.1%/단계]
1-801-144	Long:Registration:Thick 1:Low	*ENG	[-2 ~ 2 / 0.4 / 0.1%/단계]

1-801-145	Long:Registration:Thick 1:Middle	*ENG	[-2 ~ 2 / 0.4 / 0.1%/단계]
1-801-146	Long:Registration:Thick 2:Low	*ENG	[-2 ~ 2 / 0.4 / 0.1%/단계]
1-801-147	Long:Registration:Thick 3:Low	*ENG	[-2 ~ 2 / 0.3 / 0.1%/단계]
1-801-148	Long:Registration:Thick 4:Low	*ENG	[-2 ~ 2 / 0.3 / 0.1%/단계]
1-801-160	Long:Fusing:Plain:Low	*ENG	[-10 ~ 10 / -1.2 / 0.01%/단계]
1-801-161	Long:Fusing:Plain:High	*ENG	[-10 ~ 10 / -1.4 / 0.01%/단계]
1-801-162	Long:Fusing:Middle Thick:Low	*ENG	[-10 ~ 10 / -0.8 / 0.01%/단계]
1-801-163	Long:Fusing:Middle Thick:High	*ENG	[-10 ~ 10 / -1.4 / 0.01%/단계]
1-801-164	Long:Fusing:Thick 1:Low	*ENG	[-10 ~ 10 / -0.8 / 0.01%/단계]
1-801-165	Long:Fusing:Thick 1:Middle	*ENG	[-10 ~ 10 / -0.8 / 0.01%/단계]
1-801-166	Long:Fusing:Thick 2:Low	*ENG	[-10 ~ 10 / -0.8 / 0.01%/단계]
1-801-167	Long:Fusing:Thick 3:Low	*ENG	[-10 ~ 10 / -0.8 / 0.01%/단계]
1-801-168	Long:Fusing:Thick 4:Low	*ENG	[-10 ~ 10 / -0.8 / 0.01%/단계]
1-801-180	Long:Exit CCW:Plain:Low	*ENG	[-4 ~ 4 / -0.8 / 0.1%/단계]
1-801-181	Long:Exit CCW:Plain:High	*ENG	[-4 ~ 4 / -0.8 / 0.1%/단계]
1-801-182	Long:Exit CCW:Middle Thick:Low	*ENG	[-4 ~ 4 / -0.8 / 0.1%/단계]
1-801-183	Long:Exit CCW:Middle Thick:High	*ENG	[-4 ~ 4 / -0.8 / 0.1%/단계]
1-801-184	Long:Exit CCW:Thick 1:Low	*ENG	[-4 ~ 4 / -0.8 / 0.1%/단계]
1-801-185	Long:Exit CCW:Thick 1:Middle	*ENG	[-4 ~ 4 / -0.6 / 0.1%/단계]
1-801-186	Long:Exit CCW:Thick 2:Low	*ENG	[-4 ~ 4 / -0.9 / 0.1%/단계]
1-801-187	Long:Exit CCW:Thick 3:Low	*ENG	[-4 ~ 4 / -0.9 / 0.1%/단계]
1-801-188	Long:Exit CCW:Thick 4:Low	*ENG	[-4 ~ 4 / -0.9 / 0.1%/단계]

1805	[Motor Gain Adj.]
------	-------------------

1-805-050	DuplexInM:Speed Detective Gain	*ENG	[0 ~ 200 / 100 / 0.01%/단계]
1-805-051	DuplexInM:Position Loop Gain	*ENG	[0 ~ 200 / 50 / 0.01%/단계]
1-805-052	DuplexInM:Proportio *NAI 계인:PID	*ENG	[0 ~ 200 / 50 / 0.01%/단계]
1-805-053	DuplexInM:Integral Gain:PID	*ENG	[0 ~ 200 / 50 / 0.01%/단계]
1-805-054	DuplexInM:Derivative Gain:PID	*ENG	[0 ~ 200 / 50 / 0.01%/단계]
1-805-055	DuplexInM:Derivative Gain:FF	*ENG	[0 ~ 200 / 100 / 0.01%/단계]
1-805-056	DuplexInM:Proportio *NAI 계인:FF	*ENG	[0 ~ 200 / 100 / 0.01%/단계]
1-805-057	DuplexInM:Offset:FF	*ENG	[0 ~ 200 / 100 / 0.01%/단계]
1-805-058	DuplexInM:Numerator Coefficient:LPF:B0	*ENG	[0 ~ 200 / 100 / 0.01%/단계]
1-805-059	DuplexInM:Denomi *NAtor 계수:LPF:A1	*ENG	[0 ~ 200 / 100 / 0.01%/단계]
1-805-060	DuplexInM:Denomi *NAtor 계수:LPF:A2	*ENG	[0 ~ 200 / 100 / 0.01%/단계]
1-805-061	DuplexM:Speed Detective Gain	*ENG	[0 ~ 200 / 100 / 0.01%/단계]
1-805-062	DuplexM:Position Loop Gain	*ENG	[0 ~ 200 / 50 / 0.01%/단계]
1-805-063	DuplexM:Proportio *NAI 계인:PID	*ENG	[0 ~ 200 / 50 / 0.01%/단계]
1-805-064	DuplexM:Integral Gain:PID	*ENG	[0 ~ 200 / 50 / 0.01%/단계]
1-805-065	DuplexM:Derivative Gain:PID	*ENG	[0 ~ 200 / 50 / 0.01%/단계]
1-805-066	DuplexM:Derivative Gain:FF	*ENG	[0 ~ 200 / 100 / 0.01%/단계]
1-805-067	DuplexM:Proportio *NAI 계인:FF	*ENG	[0 ~ 200 / 100 / 0.01%/단계]
1-805-068	DuplexM:Offset:FF	*ENG	[0 ~ 200 / 100 / 0.01%/단계]
1-805-069	DuplexM:Numerator Coefficient:LPF:B0	*ENG	[0 ~ 200 / 100 / 0.01%/단계]

1-805-070	DuplexM:Denomi*NAtor 계수:LPF:A1	*ENG	[0 ~ 200 / 100 / 0.01%/단계]
1-805-071	DuplexM:Denomi*NAtor 계수:LPF:A2	*ENG	[0 ~ 200 / 100 / 0.01%/단계]
1-805-072	DuplexM:Speed Detective Gain	*ENG	[0 ~ 200 / 100 / 0.01%/단계]
1-805-073	DuplexM:Position Loop Gain	*ENG	[0 ~ 200 / 50 / 0.01%/단계]
1-805-074	DuplexM:Proportio*NAI 계인:PID	*ENG	[0 ~ 200 / 50 / 0.01%/단계]
1-805-075	DuplexM:Integral Gain:PID	*ENG	[0 ~ 200 / 50 / 0.01%/단계]
1-805-076	DuplexM:Derivative Gain:PID	*ENG	[0 ~ 200 / 50 / 0.01%/단계]
1-805-077	DuplexM:Derivative Gain:FF	*ENG	[0 ~ 200 / 100 / 0.01%/단계]
1-805-078	DuplexM:Proportio*NAI 계인:FF	*ENG	[0 ~ 200 / 100 / 0.01%/단계]
1-805-079	DuplexM:Offset:FF	*ENG	[0 ~ 200 / 100 / 0.01%/단계]
1-805-080	DuplexM:Numerator Coefficient:LPF:B0	*ENG	[0 ~ 200 / 100 / 0.01%/단계]
1-805-081	DuplexM:Denomi*NAtor 계수:LPF:A1	*ENG	[0 ~ 200 / 100 / 0.01%/단계]
1-805-082	DuplexM:Denomi*NAtor 계수:LPF:A2	*ENG	[0 ~ 200 / 100 / 0.01%/단계]
1-805-115	DuplexInM:Proportio*NAI 계인:PID	*ENG	[0 ~ 200 / 100 / 0.01%/단계]
1-805-116	DuplexInM:Integral Gain:PID	*ENG	[0 ~ 200 / 100 / 0.01%/단계]
1-805-117	DuplexInM:Derivative Gain:PID	*ENG	[0 ~ 200 / 100 / 0.01%/단계]
1-805-118	DuplexM:Proportio*NAI 계인:PID	*ENG	[0 ~ 200 / 100 / 0.01%/단계]
1-805-119	DuplexM:Integral Gain:PID	*ENG	[0 ~ 200 / 100 / 0.01%/단계]
1-805-120	DuplexM:Derivative Gain:PID	*ENG	[0 ~ 200 / 100 / 0.01%/단계]

1-805-121	DuplexM:Proportio*NAI 계 인:PID	*ENG	[0 ~ 200 / 100 / 0.01%/단계]
1-805-122	DuplexM:Integral Gain:PID	*ENG	[0 ~ 200 / 100 / 0.01%/단계]
1-805-123	DuplexM:Derivative Gain:PID	*ENG	[0 ~ 200 / 100 / 0.01%/단계]

1806	[Motor Speed Profile]		
1-806-020	DuplexInM:Acceleration1	*ENG	[0 ~ 200 / 100 / 0.01%/단계]
1-806-021	DuplexInM:Deceleration1	*ENG	[0 ~ 200 / 100 / 0.01%/단계]
1-806-022	DuplexInM:Acceleration2	*ENG	[0 ~ 200 / 100 / 0.01%/단계]
1-806-023	DuplexInM:Deceleration2	*ENG	[0 ~ 200 / 100 / 0.01%/단계]
1-806-024	DuplexM:Acceleration1	*ENG	[0 ~ 200 / 100 / 0.01%/단계]
1-806-025	DuplexM:Deceleration1	*ENG	[0 ~ 200 / 100 / 0.01%/단계]
1-806-026	DuplexM:Acceleration2	*ENG	[0 ~ 200 / 100 / 0.01%/단계]
1-806-027	DuplexM:Deceleration2	*ENG	[0 ~ 200 / 100 / 0.01%/단계]
1-806-028	DuplexM:Acceleration1	*ENG	[0 ~ 200 / 100 / 0.01%/단계]
1-806-029	DuplexM:Deceleration1	*ENG	[0 ~ 200 / 100 / 0.01%/단계]
1-806-030	DuplexM:Acceleration2	*ENG	[0 ~ 200 / 100 / 0.01%/단계]
1-806-031	DuplexM:Deceleration2	*ENG	[0 ~ 200 / 100 / 0.01%/단계]

1902	[Drum Phase Adj.]		
1-902-001	실행	ENG	[0 또는 1 / 0 / 1 / 단계]

1907	[용지 공급 시기 조정]		
1-907-001	Feed Solenoid ON:Tray1:Plain	*ENG	[-20 ~ 20 / 0 / 1mm/단계]
1-907-002	Feed Solenoid ON:Tray1:Thick	*ENG	[-20 ~ 20 / 0 / 1mm/단계]
1-907-003	Feed Solenoid ON:Tray2:Plain	*ENG	[-20 ~ 20 / 0 / 1mm/단계]
1-907-004	Feed Solenoid ON:Tray2:Thick	*ENG	[-20 ~ 20 / 0 / 1mm/단계]

1-907-005	Feed DCM OFF:Tray1:Plain	*ENG	[-20 ~ 20 / 0 / 1mm/단계]
1-907-006	Feed DCM OFF:Tray1:Thick	*ENG	[-20 ~ 20 / 0 / 1mm/단계]
1-907-007	Feed DCM OFF:Tray2:Plain	*ENG	[-20 ~ 20 / 0 / 1mm/단계]
1-907-008	Feed DCM OFF:Tray2:Thick	*ENG	[-20 ~ 20 / 0 / 1mm/단계]
1-907-009	Feed Solenoid OFF:Tray1:Plain	*ENG	[-20 ~ 20 / 0 / 1mm/단계]
1-907-010	Feed Solenoid OFF:Tray1:Thick	*ENG	[-20 ~ 20 / 0 / 1mm/단계]
1-907-011	Feed Solenoid OFF:Tray2:Plain	*ENG	[-20 ~ 20 / 0 / 1mm/단계]
1-907-012	Feed Solenoid OFF:Tray2:Thick	*ENG	[-20 ~ 20 / 0 / 1mm/단계]
1-907-013	Feed Start:Tray1:Plain	*ENG	[-20 ~ 20 / 0 / 1mm/단계]
1-907-014	Feed Start:Tray1:Thick	*ENG	[-20 ~ 20 / 0 / 1mm/단계]
1-907-015	Feed Start:Tray2:Plain	*ENG	[-20 ~ 20 / 0 / 1mm/단계]
1-907-016	Feed Start:Tray2:Thick	*ENG	[-20 ~ 20 / 0 / 1mm/단계]
1-907-017	Feed Re-Start:Tray1:Plain	*ENG	[-20 ~ 20 / 0 / 1mm/단계]
1-907-018	Feed Re-Start:Tray1:Thick	*ENG	[-20 ~ 20 / 0 / 1mm/단계]
1-907-019	Feed Re-Start:Tray2:Plain	*ENG	[-20 ~ 20 / 0 / 1mm/단계]
1-907-020	Feed Re-Start:Tray2:Thick	*ENG	[-20 ~ 20 / 0 / 1mm/단계]
1-907-021	Feed Re2-Start:Tray2:Plain	*ENG	[-20 ~ 20 / 0 / 1mm/단계]
1-907-022	Feed Re2-Start:Tray2:Thick	*ENG	[-20 ~ 20 / 0 / 1mm/단계]
1-907-023	Registration DCM OFF:Plain	*ENG	[-5 ~ 5 / 0 / 0.1mm/단계]
1-907-024	Registration DCM OFF:Thick	*ENG	[-5 ~ 5 / 0 / 0.1mm/단계]
1-907-025	By-pass Solenoid ON:Low	*ENG	[0 ~ 40 / 0 / 1mm/단계]
1-907-026	By-pass Solenoid ON:Mid	*ENG	[0 ~ 40 / 0 / 1mm/단계]
1-907-027	By-pass Solenoid ON:Std	ENG	[0 ~ 40 / 0 / 1mm/단계]
1-907-028	By-pass Solenoid OFF	*ENG	[0 ~ 40 / 0 / 1mm/단계]
1-907-029	By-pass Size Decision Timing	*ENG	[1 ~ 3 / 3 / 1 / 단계]
1-907-030	Duplex DCM OFF:Low	*ENG	[-10 ~ 10 / 0 / 1mm/단계]

1-907-031	Duplex DCM OFF:Mid	*ENG	[-10 ~ 10 / 0 / 1mm/단계]
1-907-032	Duplex DCM OFF:Std	ENG	[-10 ~ 10 / 0 / 1mm/단계]
1-907-033	ExitPaperJunction SOL ON:Low	*ENG	[-10 ~ 10 / 0 / 1mm/단계]
1-907-034	ExitPaperJunction SOL ON:Mid	*ENG	[-10 ~ 10 / 0 / 1mm/단계]
1-907-035	ExitPaperJunction SOL ON:Std	ENG	[-10 ~ 10 / 0 / 1mm/단계]
1-907-036	ExitPaperJunction SOL OFF:Low	*ENG	[-10 ~ 10 / 0 / 1mm/단계]
1-907-037	ExitPaperJunction SOL OFF:Mid	*ENG	[-10 ~ 10 / 0 / 1mm/단계]
1-907-038	ExitPaperJunction SOL OFF:Std	ENG	[-10 ~ 10 / 0 / 1mm/단계]
1-907-039	Reverse Position:Plain	*ENG	[-10 ~ 10 / 0 / 1mm/단계]
1-907-040	Reverse Position:Thick	*ENG	[-10 ~ 10 / 0 / 1mm/단계]
1-907-041	Duplex Enter Position:Plain	ENG	[-10 ~ 10 / 0 / 1mm/단계]
1-907-042	Duplex Enter Position:Thick	ENG	[-10 ~ 10 / 0 / 1mm/단계]
1-907-043	Duplex Re-Feed Position:Plain	*ENG	[-10 ~ 10 / 0 / 1mm/단계]
1-907-044	Duplex Re-Feed Position:Thick	*ENG	[-10 ~ 10 / 0 / 1mm/단계]
1-907-045	ExitM:Accelerate Position:Normal Speed	ENG	[-5 ~ 15 / 0 / 1mm/단계]
1-907-046	ExitM:Accelerate Position:Middle Speed	ENG	[-5 ~ 15 / 0 / 1mm/단계]
1-907-047	ExitM:Accelerate Position:Low Speed	ENG	[-5 ~ 15 / 0 / 1mm/단계]
1-907-048	ExitM:Accelerate Position:Low: 1200:Plain	ENG	[-5 ~ 15 / 0 / 1mm/단계]
1-907-061	Feed Solenoid ON:Tray3:Plain	ENG	[-20 ~ 20 / 0 / 1mm/단계]
1-907-062	Feed Solenoid ON:Tray3:Thick	ENG	[-20 ~ 20 / 0 / 1mm/단계]
1-907-063	Feed Solenoid ON:Tray4:Plain	ENG	[-20 ~ 20 / 0 / 1mm/단계]
1-907-064	Feed Solenoid ON:Tray4:Thick	ENG	[-20 ~ 20 / 0 / 1mm/단계]

1-907-065	Feed Solenoid ON:Tray5(LCT):Plain	ENG	[-20 ~ 20 / 0 / 1mm/단계]
1-907-066	Feed Solenoid ON:Tray5(LCT):Thick	ENG	[-20 ~ 20 / 0 / 1mm/단계]
1-907-067	Feed DCM OFF:Tray3:Plain	ENG	[-20 ~ 20 / 0 / 1mm/단계]
1-907-068	Feed DCM OFF:Tray3:Thick	ENG	[-20 ~ 20 / 0 / 1mm/단계]
1-907-069	Feed DCM OFF:Tray4:Plain	ENG	[-20 ~ 20 / 0 / 1mm/단계]
1-907-070	Feed DCM OFF:Tray4:Thick	ENG	[-20 ~ 20 / 0 / 1mm/단계]
1-907-071	Feed DCM OFF:Tray5(LCT):Plain	ENG	[-20 ~ 20 / 0 / 1mm/단계]
1-907-072	Feed DCM OFF:Tray5(LCT):Thick	ENG	[-20 ~ 20 / 0 / 1mm/단계]
1-907-073	Feed Solenoid OFF:Tray3:Plain	ENG	[-20 ~ 20 / 0 / 1mm/단계]
1-907-074	Feed Solenoid OFF:Tray3:Thick	ENG	[-20 ~ 20 / 0 / 1mm/단계]
1-907-075	Feed Solenoid OFF:Tray4:Plain	ENG	[-20 ~ 20 / 0 / 1mm/단계]
1-907-076	Feed Solenoid OFF:Tray4:Thick	ENG	[-20 ~ 20 / 0 / 1mm/단계]
1-907-077	Feed Solenoid OFF:Tray5(LCT):Plain	ENG	[-20 ~ 20 / 0 / 1mm/단계]
1-907-078	Feed Solenoid OFF:Tray5(LCT):Thick	ENG	[-20 ~ 20 / 0 / 1mm/단계]
1-907-079	Feed Start:Tray3:Plain	ENG	[-20 ~ 20 / 0 / 1mm/단계]
1-907-080	Feed Start:Tray3:Thick	ENG	[-20 ~ 20 / 0 / 1mm/단계]
1-907-081	Feed Start:Tray4:Plain	ENG	[-20 ~ 20 / 0 / 1mm/단계]
1-907-082	Feed Start:Tray4:Thick	ENG	[-20 ~ 20 / 0 / 1mm/단계]
1-907-083	Feed Start:Tray5(LCT):Plain	ENG	[-20 ~ 20 / 0 / 1mm/단계]
1-907-084	Feed Start:Tray5(LCT):Thick	ENG	[-20 ~ 20 / 0 / 1mm/단계]
1-907-085	ExitLineSpdUp EndPos:StdSpd	*ENG	[-30 ~ 15 / 0 / 1mm/단계]
1-907-086	ExitLineSpdUp EndPos:MidSpd	*ENG	[-30 ~ 15 / 0 / 1mm/단계]

1-907-087	ExitLineSpdUp EndPos:LowSpd	*ENG	[-30 ~ 15 / 0 / 1mm/단계]
1-907-088	ExitLineSpdUp EndPos:LowSpd: 1200:Plain	*ENG	[-30 ~ 15 / 0 / 1mm/단계]
1-907-090	Fusing Exit SOL ON: LowSpd	*ENG	[-15 ~ 15 / 0 / 1mm/단계]
1-907-091	Fusing Exit SOL ON: MidSpd	*ENG	[-15 ~ 15 / 0 / 1mm/단계]
1-907-092	Fusing Exit SOL ON: StdSpd	*ENG	[-15 ~ 15 / 0 / 1mm/단계]
1-907-093	Fusing Exit SOL OFF: LowSpd	*ENG	[-15 ~ 15 / 0 / 1mm/단계]
1-907-094	Fusing Exit SOL OFF: MidSpd	*ENG	[-15 ~ 15 / 0 / 1mm/단계]
1-907-095	Fusing Exit SOL OFF: StdSpd	*ENG	[-15 ~ 15 / 0 / 1mm/단계]

1907	[작동 설정]		
1-907-096	Fusing Exit SOL Setting	*ENG	[0 ~ 6 / 0 / 1 / 단계]

1907	[용지 공급 시기 조정]		
1-907-097	Feed Re-Start:Tray3:Plain	*ENG	[-20 ~ 20 / 0 / 1mm/단계]
1-907-098	Feed Re-Start:Tray3:Thick	*ENG	[-20 ~ 20 / 0 / 1mm/단계]
1-907-099	Feed Re-Start:Tray4:Plain	*ENG	[-20 ~ 20 / 0 / 1mm/단계]
1-907-100	Feed Re-Start:Tray4:Thick	*ENG	[-20 ~ 20 / 0 / 1mm/단계]
1-907-101	Feed Re-Start:Tray5(LCT):Plain	*ENG	[-20 ~ 20 / 0 / 1mm/단계]
1-907-102	Feed Re-Start:Tray5(LCT):Thick	*ENG	[-20 ~ 20 / 0 / 1mm/단계]
1-907-103	Feed Re2-Start:Tray3:Plain	*ENG	[-20 ~ 20 / 0 / 1mm/단계]
1-907-104	Feed Re2-Start:Tray3:Thick	*ENG	[-20 ~ 20 / 0 / 1mm/단계]
1-907-105	Feed Re2-Start:Tray4:Plain	*ENG	[-20 ~ 20 / 0 / 1mm/단계]
1-907-106	Feed Re2-Start:Tray4:Thick	*ENG	[-20 ~ 20 / 0 / 1mm/단계]
1-907-107	Feed Re2- Start:Tray5(LCT):Plain	*ENG	[-20 ~ 20 / 0 / 1mm/단계]
1-907-108	Feed Re2- Start:Tray5(LCT):Thick	*ENG	[-20 ~ 20 / 0 / 1mm/단계]

1-907-109	수동 급지 정합 Stop Timing: Env	ENG	[0 ~ 40 / 0 / 1mm/단계]
-----------	------------------------------	-----	-----------------------

1908	[Paper Feed Length]		
1-908-001	Feed Solenoid ON:Tray1:Plain	ENG	[-99 ~ 99 / 0 / 1mm/단계]
1-908-002	Feed Solenoid ON:Tray1:Thick	ENG	[-99 ~ 99 / 0 / 1mm/단계]
1-908-003	Feed Solenoid ON:Tray2:Plain	ENG	[-99 ~ 99 / 0 / 1mm/단계]
1-908-004	Feed Solenoid ON:Tray2:Thick	ENG	[-99 ~ 99 / 0 / 1mm/단계]
1-908-005	Feed DCM OFF:Tray1:Plain	ENG	[-99 ~ 99 / 0 / 1mm/단계]
1-908-006	Feed DCM OFF:Tray1:Thick	ENG	[-99 ~ 99 / 0 / 1mm/단계]
1-908-007	Feed DCM OFF:Tray2:Plain	ENG	[-99 ~ 99 / 0 / 1mm/단계]
1-908-008	Feed DCM OFF:Tray2:Thick	ENG	[-99 ~ 99 / 0 / 1mm/단계]
1-908-009	Feed Solenoid OFF:Tray1:Plain	ENG	[-99 ~ 99 / 0 / 1mm/단계]
1-908-010	Feed Solenoid OFF:Tray1:Thick	ENG	[-99 ~ 99 / 0 / 1mm/단계]

1950	[Fan Cooling Time Set]		
1-950-003	Dev Cooling Fan	*ENG	[0 ~ 120 / 0 / 1분/단계]
1-950-005	Ozone Fan	*ENG	
1-950-006	Fusing Fan	*ENG	
1-950-007	용지 배출 냉각팬	*ENG	
1-950-011	PSU 냉각팬	*ENG	
1-950-051	Dev Suction Fan: Right	*ENG	

1951	[Fan Start Time Set]		
1-951-003	Dev Cooling Fan	*ENG	[0 ~ 900 / 120 / 1초/단계]
1-951-005	Ozone Fan	*ENG	[0 ~ 900 / 0 / 1초/단계]
1-951-006	Fusing Fan	*ENG	[0 ~ 900 / 120 / 1초/단계]

1-951-007	용지 배출 냉각팬	*ENG	[0 ~ 900 / 120 / 1초/단계]
1-951-011	PSU 냉각팬	*ENG	[0 ~ 900 / 120 / 1초/단계]
1-951-051	Dev Suction Fan: Right	*ENG	[0 ~ 900 / 0 / 1초/단계]

1952	[Fan Control Off Mode Time Set]		
1-952-001	-	*ENG	[0 ~ 60 / 10 / 1분/단계]

1953	[Extra Fan Control]		
1-953-001	Extra Fan Cooling State	*ENG	[0 또는 1 / 0 / 1 / 단계] 0: 사용 안 함 1: 사용함
1-953-002	Execution Temp. 임계값	*ENG	[0 ~ 100 / 38.5 / 0.1도/단계]
1-953-003	Cancellation Temp. 임계값	*ENG	[0 ~ 100 / 2 / 0.1도/단계]
1-953-004	Extra Fan Operation ON/OFF Setting	*ENG	[0 또는 1 / 1 / 1 / 단계] 0: 사용 안 함 1: 사용함

1955	[Fan Control]		
1-955-004	Dev Cooling Fan Op Sw Temp	*ENG	[0 ~ 100 / 36 / 0.1도/단계]
1-955-006	Paper Exit Cooling Fan Op Sw Temp	*ENG	[0 ~ 100 / 12 / 0.1도/단계]
1-955-007	Fusing Fan Op Sw Temp	*ENG	[0 ~ 100 / 0 / 0.1도/단계]
1-955-009	Ozone Fan Low Speed Op Sw Temp	*ENG	[0 ~ 100 / 35 / 0.1도/단계]
1-955-010	Ozone Fan Middle Speed Op Sw Temp	*ENG	[0 ~ 100 / 37 / 0.1도/단계]
1-955-011	Ozone Fan High Speed Op Sw Temp	*ENG	[0 ~ 100 / 40 / 0.1도/단계]
1-955-012	Ozone Fan Low Noise Op DUTY	*ENG	[0 ~ 100 / 20 / 1%/단계]

1-955-013	Ozone Fan Low Speed Op DUTY	*ENG	[0 ~ 100 / 30 / 1%/단계]
1-955-014	Ozone Fan Middle Speed Op DUTY	*ENG	[0 ~ 100 / 40 / 1%/단계]
1-955-015	Ozone Fan High Speed Op DUTY	*ENG	[0 ~ 100 / 40 / 1%/단계]
1-955-016	Paper Exit Cooling Fan Op Start Time A	*ENG	[0 ~ 900 / 300 / 1초/단계]
1-955-017	PSU Cooling Fan Op Start Time A	*ENG	[0 ~ 900 / 300 / 1초/단계]
1-955-018	Fan Op Sw Temp Thers	*ENG	[0 ~ 100 / 2 / 0.1도/단계]
1-955-019	Paper Exit Cooling Fan Control Off Mode Time	*ENG	[0 ~ 3600 / 600 / 1초/단계]
1-955-020	PSU Cooling Fan Control Off Mode Time	*ENG	[0 ~ 3600 / 600 / 1초/단계]
1-955-051	Dev Suction Fan: Right Op Sw Temp	*ENG	[0 ~ 100 / 36 / 0.1도/단계]
1-955-062	Dev Suction Fan: Right Op Start Time	*ENG	[0 ~ 900 / 300 / 1초/단계]
1-955-063	Paper Exit Cooling Fan Op Start Time B	*ENG	[0 ~ 900 / 300 / 1초/단계]
1-955-064	PSU Cooling Fan Op Start Time B	*ENG	[0 ~ 900 / 300 / 1초/단계]
1-955-065	PSU Cooling Fan Op Start Time C	*ENG	[0 ~ 900 / * / 1초/단계] *북미: 300, 유럽: 120, 아시아: 120, 중국: 120, 대만: 300, 한국: 120
1-955-066	PSU Cooling Fan Op Start Time D	*ENG	[0 ~ 900 / * / 1초/단계] *북미: 300, 유럽: 120, 아시아: 120, 중국: 120, 대만: 300, 한국: 120
1-955-071	Ozone Fan Extra Op DUTY	*ENG	[0 ~ 100 / 20 / 1%/단계]

엔진 SP 표 - SP2000-1

SP2-XXX(드럼)

2005	[Charge DC Voltage: Fixed]		
2-005-001	Standard Speed: K	*ENG	[0 ~ 2000 / 1350 / 10-V/단계]
2-005-002	Standard Speed: C	*ENG	[0 ~ 2000 / 1350 / 10-V/단계]
2-005-003	Standard Speed: M	*ENG	[0 ~ 2000 / 1350 / 10-V/단계]
2-005-004	Standard Speed: Y	*ENG	[0 ~ 2000 / 1350 / 10-V/단계]
2-005-005	Middle Speed: K	*ENG	[0 ~ 2000 / 1350 / 10-V/단계]
2-005-006	Middle Speed: C	*ENG	[0 ~ 2000 / 1350 / 10-V/단계]
2-005-007	Middle Speed: M	*ENG	[0 ~ 2000 / 1350 / 10-V/단계]
2-005-008	Middle Speed: Y	*ENG	[0 ~ 2000 / 1350 / 10-V/단계]
2-005-009	Low Speed: K	*ENG	[0 ~ 2000 / 1350 / 10-V/단계]
2-005-010	Low Speed: C	*ENG	[0 ~ 2000 / 1350 / 10-V/단계]
2-005-011	Low Speed: M	*ENG	[0 ~ 2000 / 1350 / 10-V/단계]
2-005-012	Low Speed: Y	*ENG	[0 ~ 2000 / 1350 / 10-V/단계]
2005	[Charge DC Voltage: Correction]		
2-005-013	PCU: Standard Speed	*ENG	[-100 ~ 100 / 0 / 1-V/단계]
2-005-014	PCU: Middle Speed	*ENG	[-100 ~ 100 / 0 / 1-V/단계]
2-005-015	PCU: Low Speed	*ENG	[-100 ~ 100 / 0 / 1-V/단계]
2-005-018	Correction Coefficient a: K	*ENG	[0 ~ 2 / 1 / 0.001/단계]
2-005-019	Correction Coefficient a: C	*ENG	[0 ~ 2 / 1 / 0.001/단계]
2-005-020	Correction Coefficient a: M	*ENG	[0 ~ 2 / 1 / 0.001/단계]
2-005-021	Correction Coefficient a: Y	*ENG	[0 ~ 2 / 1 / 0.001/단계]
2-005-022	Correction Coefficient b: K	*ENG	[0 ~ 2000 / 700 / 1-V/단계]

2-005-023	Correction Coefficient b: C	*ENG	[0 ~ 2000 / 700 / 1-V/단계]
2-005-024	Correction Coefficient b: M	*ENG	[0 ~ 2000 / 700 / 1-V/단계]
2-005-025	Correction Coefficient b: Y	*ENG	[0 ~ 2000 / 700 / 1-V/단계]
2-005-026	Correction Coefficient c: K	*ENG	[0 ~ 100 / 0 / 1-V/단계]
2-005-027	Correction Coefficient c: C	*ENG	[0 ~ 100 / 0 / 1-V/단계]
2-005-028	Correction Coefficient c: M	*ENG	[0 ~ 100 / 0 / 1-V/단계]
2-005-029	Correction Coefficient c: Y	*ENG	[0 ~ 100 / 0 / 1-V/단계]
2-005-030	Temperature Threshold L: K	*ENG	[0 ~ 99 / 15 / 1도/단계]
2-005-031	Temperature Threshold L: C	*ENG	[0 ~ 99 / 15 / 1도/단계]
2-005-032	Temperature Threshold L: M	*ENG	[0 ~ 99 / 16 / 1도/단계]
2-005-033	Temperature Threshold L: Y	*ENG	[0 ~ 99 / 16 / 1도/단계]
2-005-034	Temperature Threshold M: K	*ENG	[0 ~ 99 / 22 / 1도/단계]
2-005-035	Temperature Threshold M: C	*ENG	[0 ~ 99 / 22 / 1도/단계]
2-005-036	Temperature Threshold M: M	*ENG	[0 ~ 99 / 23 / 1도/단계]
2-005-037	Temperature Threshold M: Y	*ENG	[0 ~ 99 / 23 / 1도/단계]
2-005-038	Temperature Threshold H: K	*ENG	[0 ~ 99 / 28 / 1도/단계]
2-005-039	Temperature Threshold H: C	*ENG	[0 ~ 99 / 28 / 1도/단계]
2-005-040	Temperature Threshold H: M	*ENG	[0 ~ 99 / 29 / 1도/단계]
2-005-041	Temperature Threshold H: Y	*ENG	[0 ~ 99 / 29 / 1도/단계]
2-005-043	DC Bias Fixed Value Set	*ENG	[0 또는 1 / 0 / 1 / 단계]
2-005-044	Correction Coefficient a: Fixed K	*ENG	[0 ~ 2 / 1 / 0.001/단계]
2-005-045	Correction Coefficient a: Fixed C	*ENG	[0 ~ 2 / 1 / 0.001/단계]
2-005-046	Correction Coefficient a: Fixed M	*ENG	[0 ~ 2 / 1 / 0.001/단계]
2-005-047	Correction Coefficient a: Fixed Y	*ENG	[0 ~ 2 / 1 / 0.001/단계]
2-005-048	Correction Coefficient b: Fixed K	*ENG	[0 ~ 2000 / 700 / 1-V/단계]
2-005-049	Correction Coefficient b: Fixed C	*ENG	[0 ~ 2000 / 700 / 1-V/단계]

2-005-050	Correction Coefficient b: Fixed M	*ENG	[0 ~ 2000 / 700 / 1-V/단계]
2-005-051	Correction Coefficient b: Fixed Y	*ENG	[0 ~ 2000 / 700 / 1-V/단계]
2-005-052	Correction Coefficient c: Fixed K	*ENG	[0 ~ 100 / 0 / 1-V/단계]
2-005-053	Correction Coefficient c: Fixed C	*ENG	[0 ~ 100 / 0 / 1-V/단계]
2-005-054	Correction Coefficient c: Fixed M	*ENG	[0 ~ 100 / 0 / 1-V/단계]
2-005-055	Correction Coefficient c: Fixed Y	*ENG	[0 ~ 100 / 0 / 1-V/단계]
2-005-056	Correction Rotation:Charge R: K	*ENG	[0 ~ 999999999 / 0 / 1mm/단계]
2-005-057	Correction Rotation:Charge R: C	*ENG	[0 ~ 999999999 / 0 / 1mm/단계]
2-005-058	Correction Rotation:Charge R: M	*ENG	[0 ~ 999999999 / 0 / 1mm/단계]
2-005-059	Correction Rotation:Charge R: Y	*ENG	[0 ~ 999999999 / 0 / 1mm/단계]
2-005-060	Correction Rotation : OPC R: K	*ENG	[0 ~ 999999999 / 0 / 1mm/단계]
2-005-061	Correction Rotation : OPC R: C	*ENG	[0 ~ 999999999 / 0 / 1mm/단계]
2-005-062	Correction Rotation : OPC R: M	*ENG	[0 ~ 999999999 / 0 / 1mm/단계]
2-005-063	Correction Rotation : OPC R: Y	*ENG	[0 ~ 999999999 / 0 / 1mm/단계]
2-005-064	Correction Coefficient Cd	*ENG	[-125 ~ 125 / 10 / 1-V/단계]
2-005-065	Correction Coefficient Ce	*ENG	[-125 ~ 125 / 13 / 1-V/단계]
2-005-066	Correction Coefficient Cf	*ENG	[-125 ~ 125 / 16 / 1-V/단계]
2-005-067	Correction Coefficient Cg	*ENG	[-125 ~ 125 / 0 / 1-V/단계]
2-005-068	Correction Coefficient Ch	*ENG	[-125 ~ 125 / 0 / 1-V/단계]
2-005-069	Correction Coefficient Ci	*ENG	[-125 ~ 125 / 10 / 1-V/단계]
2-005-070	Correction Coefficient Cj	*ENG	[-125 ~ 125 / 13 / 1-V/단계]
2-005-071	Correction Coefficient Ck	*ENG	[-125 ~ 125 / 16 / 1-V/단계]
2-005-072	Correction Coefficient Cl	*ENG	[-125 ~ 125 / 0 / 1-V/단계]
2-005-073	Correction Coefficient Cm	*ENG	[-125 ~ 125 / 0 / 1-V/단계]
2-005-074	Correction Coefficient Cn	*ENG	[-125 ~ 125 / 10 / 1-V/단계]
2-005-075	Correction Coefficient Co	*ENG	[-125 ~ 125 / 13 / 1-V/단계]

2-005-076	Correction Coefficient Cp	*ENG	[-125 ~ 125 / 16 / 1-V/단계]
2-005-077	Correction Coefficient Cq	*ENG	[-125 ~ 125 / 0 / 1-V/단계]
2-005-078	Correction Coefficient Cr	*ENG	[-125 ~ 125 / 0 / 1-V/단계]
2-005-079	Correction Coefficient Cs	*ENG	[-125 ~ 125 / 10 / 1-V/단계]
2-005-080	Correction Coefficient Ct	*ENG	[-125 ~ 125 / 13 / 1-V/단계]
2-005-081	Correction Coefficient Cu	*ENG	[-125 ~ 125 / 16 / 1-V/단계]
2-005-082	Correction Coefficient Cv	*ENG	[-125 ~ 125 / 0 / 1-V/단계]
2-005-083	Correction Coefficient Cw	*ENG	[-125 ~ 125 / 0 / 1-V/단계]
2-005-084	Correction Coefficient Cx	*ENG	[-125 ~ 125 / 10 / 1-V/단계]
2-005-085	Correction Coefficient Cy	*ENG	[-125 ~ 125 / 13 / 1-V/단계]
2-005-086	Correction Coefficient Cz	*ENG	[-125 ~ 125 / 16 / 1-V/단계]
2-005-087	Correction Coefficient CAA	*ENG	[-125 ~ 125 / 0 / 1-V/단계]
2-005-088	Correction Coefficient CAB	*ENG	[-125 ~ 125 / 0 / 1-V/단계]
2-005-089	Correction Coefficient Cd	*ENG	[-125 ~ 125 / 0 / 1-V/단계]
2-005-090	Correction Coefficient Ce	*ENG	[-125 ~ 125 / 0 / 1-V/단계]
2-005-091	Correction Coefficient Cf	*ENG	[-125 ~ 125 / 0 / 1-V/단계]
2-005-092	Correction Coefficient Cg	*ENG	[-125 ~ 125 / 0 / 1-V/단계]
2-005-093	Correction Coefficient Ch	*ENG	[-125 ~ 125 / 0 / 1-V/단계]
2-005-094	Correction Coefficient Ci	*ENG	[-125 ~ 125 / 0 / 1-V/단계]
2-005-095	Correction Coefficient Cj	*ENG	[-125 ~ 125 / 0 / 1-V/단계]
2-005-096	Correction Coefficient Ck	*ENG	[-125 ~ 125 / 0 / 1-V/단계]
2-005-097	Correction Coefficient Cl	*ENG	[-125 ~ 125 / 0 / 1-V/단계]
2-005-098	Correction Coefficient Cm	*ENG	[-125 ~ 125 / 0 / 1-V/단계]
2-005-099	Correction Coefficient Cn	*ENG	[-125 ~ 125 / 0 / 1-V/단계]
2-005-100	Correction Coefficient Co	*ENG	[-125 ~ 125 / 0 / 1-V/단계]
2-005-101	Correction Coefficient Cp	*ENG	[-125 ~ 125 / 0 / 1-V/단계]

2-005-102	Correction Coefficient Cq	*ENG	[-125 ~ 125 / 0 / 1-V/단계]
2-005-103	Correction Coefficient Cr	*ENG	[-125 ~ 125 / 0 / 1-V/단계]
2-005-104	Correction Coefficient Cs	*ENG	[-125 ~ 125 / 0 / 1-V/단계]
2-005-105	Correction Coefficient Ct	*ENG	[-125 ~ 125 / 0 / 1-V/단계]
2-005-106	Correction Coefficient Cu	*ENG	[-125 ~ 125 / 0 / 1-V/단계]
2-005-107	Correction Coefficient Cv	*ENG	[-125 ~ 125 / 0 / 1-V/단계]
2-005-108	Correction Coefficient Cw	*ENG	[-125 ~ 125 / 0 / 1-V/단계]
2-005-109	Correction Coefficient Cx	*ENG	[-125 ~ 125 / 0 / 1-V/단계]
2-005-110	Correction Coefficient Cy	*ENG	[-125 ~ 125 / 0 / 1-V/단계]
2-005-111	Correction Coefficient Cz	*ENG	[-125 ~ 125 / 0 / 1-V/단계]
2-005-112	Correction Coefficient CAA	*ENG	[-125 ~ 125 / 0 / 1-V/단계]
2-005-113	Correction Coefficient CAB	*ENG	[-125 ~ 125 / 0 / 1-V/단계]
2-005-114	Correction Coefficient Md	*ENG	[-125 ~ 125 / 0 / 1-V/단계]
2-005-115	Correction Coefficient Me	*ENG	[-125 ~ 125 / 0 / 1-V/단계]
2-005-116	Correction Coefficient Mf	*ENG	[-125 ~ 125 / 0 / 1-V/단계]
2-005-117	Correction Coefficient Mg	*ENG	[-125 ~ 125 / 0 / 1-V/단계]
2-005-118	Correction Coefficient Mh	*ENG	[-125 ~ 125 / 0 / 1-V/단계]
2-005-119	Correction Coefficient Mi	*ENG	[-125 ~ 125 / 0 / 1-V/단계]
2-005-120	Correction Coefficient Mj	*ENG	[-125 ~ 125 / 0 / 1-V/단계]
2-005-121	Correction Coefficient Mk	*ENG	[-125 ~ 125 / 0 / 1-V/단계]
2-005-122	Correction Coefficient Ml	*ENG	[-125 ~ 125 / 0 / 1-V/단계]
2-005-123	Correction Coefficient Mm	*ENG	[-125 ~ 125 / 0 / 1-V/단계]
2-005-124	Correction Coefficient Mn	*ENG	[-125 ~ 125 / 0 / 1-V/단계]
2-005-125	Correction Coefficient Mo	*ENG	[-125 ~ 125 / 0 / 1-V/단계]
2-005-126	Correction Coefficient Mp	*ENG	[-125 ~ 125 / 0 / 1-V/단계]
2-005-127	Correction Coefficient Mq	*ENG	[-125 ~ 125 / 0 / 1-V/단계]

2-005-128	Correction Coefficient Mr	*ENG	[-125 ~ 125 / 0 / 1-V/단계]
2-005-129	Correction Coefficient Ms	*ENG	[-125 ~ 125 / 0 / 1-V/단계]
2-005-130	Correction Coefficient Mt	*ENG	[-125 ~ 125 / 0 / 1-V/단계]
2-005-131	Correction Coefficient Mu	*ENG	[-125 ~ 125 / 0 / 1-V/단계]
2-005-132	Correction Coefficient Mv	*ENG	[-125 ~ 125 / 0 / 1-V/단계]
2-005-133	Correction Coefficient Mw	*ENG	[-125 ~ 125 / 0 / 1-V/단계]
2-005-134	Correction Coefficient Mx	*ENG	[-125 ~ 125 / 0 / 1-V/단계]
2-005-135	Correction Coefficient My	*ENG	[-125 ~ 125 / 0 / 1-V/단계]
2-005-136	Correction Coefficient Mz	*ENG	[-125 ~ 125 / 0 / 1-V/단계]
2-005-137	Correction Coefficient MAA	*ENG	[-125 ~ 125 / 0 / 1-V/단계]
2-005-138	Correction Coefficient MAB	*ENG	[-125 ~ 125 / 0 / 1-V/단계]
2-005-139	Correction Coefficient Yd	*ENG	[-125 ~ 125 / 0 / 1-V/단계]
2-005-140	Correction Coefficient Ye	*ENG	[-125 ~ 125 / 0 / 1-V/단계]
2-005-141	Correction Coefficient Yf	*ENG	[-125 ~ 125 / 0 / 1-V/단계]
2-005-142	Correction Coefficient Yg	*ENG	[-125 ~ 125 / 0 / 1-V/단계]
2-005-143	Correction Coefficient Yh	*ENG	[-125 ~ 125 / 0 / 1-V/단계]
2-005-144	Correction Coefficient Yi	*ENG	[-125 ~ 125 / 0 / 1-V/단계]
2-005-145	Correction Coefficient Yj	*ENG	[-125 ~ 125 / 0 / 1-V/단계]
2-005-146	Correction Coefficient Yk	*ENG	[-125 ~ 125 / 0 / 1-V/단계]
2-005-147	Correction Coefficient Yl	*ENG	[-125 ~ 125 / 0 / 1-V/단계]
2-005-148	Correction Coefficient Ym	*ENG	[-125 ~ 125 / 0 / 1-V/단계]
2-005-149	Correction Coefficient Yn	*ENG	[-125 ~ 125 / 0 / 1-V/단계]
2-005-150	Correction Coefficient Yo	*ENG	[-125 ~ 125 / 0 / 1-V/단계]
2-005-151	Correction Coefficient Yp	*ENG	[-125 ~ 125 / 0 / 1-V/단계]
2-005-152	Correction Coefficient Yq	*ENG	[-125 ~ 125 / 0 / 1-V/단계]
2-005-153	Correction Coefficient Yr	*ENG	[-125 ~ 125 / 0 / 1-V/단계]

2-005-154	Correction Coefficient Ys	*ENG	[-125 ~ 125 / 0 / 1-V/단계]
2-005-155	Correction Coefficient Yt	*ENG	[-125 ~ 125 / 0 / 1-V/단계]
2-005-156	Correction Coefficient Yu	*ENG	[-125 ~ 125 / 0 / 1-V/단계]
2-005-157	Correction Coefficient Yv	*ENG	[-125 ~ 125 / 0 / 1-V/단계]
2-005-158	Correction Coefficient Yw	*ENG	[-125 ~ 125 / 0 / 1-V/단계]
2-005-159	Correction Coefficient Yx	*ENG	[-125 ~ 125 / 0 / 1-V/단계]
2-005-160	Correction Coefficient Yy	*ENG	[-125 ~ 125 / 0 / 1-V/단계]
2-005-161	Correction Coefficient Yz	*ENG	[-125 ~ 125 / 0 / 1-V/단계]
2-005-162	Correction Coefficient YAA	*ENG	[-125 ~ 125 / 0 / 1-V/단계]
2-005-163	Correction Coefficient YAB	*ENG	[-125 ~ 125 / 0 / 1-V/단계]
2-005-164	보정 계수 b1: K	*ENG	[-300 ~ 300 / 0 / 1/단계]
2-005-165	보정 계수 b1: C	*ENG	[-300 ~ 300 / 0 / 1/단계]
2-005-166	보정 계수 b1: M	*ENG	[-300 ~ 300 / 0 / 1/단계]
2-005-167	보정 계수 b1: Y	*ENG	[-300 ~ 300 / 0 / 1/단계]
2-005-168	온도 임계값	*ENG	[1 ~ 99 / 20 / 1/단계]
2-005-169	환경 대상 온도	*ENG	[-100 ~ 700 / 200 / 0.1/단계]
2-005-170	Temp PCU: K	*ENG	[-100 ~ 700 / 200 / 0.1/단계]
2-005-171	Temp PCU: C	*ENG	[-100 ~ 700 / 200 / 0.1/단계]
2-005-172	Temp PCU: M	*ENG	[-100 ~ 700 / 200 / 0.1/단계]
2-005-173	Temp PCU: Y	*ENG	[-100 ~ 700 / 200 / 0.1/단계]
2-005-174	Temp Charge R: K	*ENG	[0 ~ 9999 / 0 / 1 / 단계]
2-005-175	Temp Charge R: C	*ENG	[0 ~ 9999 / 0 / 1 / 단계]
2-005-176	Temp Charge R: M	*ENG	[0 ~ 9999 / 0 / 1 / 단계]
2-005-177	Temp Charge R: Y	*ENG	[0 ~ 9999 / 0 / 1 / 단계]
2-005-178	Correction Temp Charge R: K	*ENG	[-99 ~ 99 / 0 / 1-V/단계]
2-005-179	Correction Temp Charge R: C	*ENG	[-99 ~ 99 / 0 / 1-V/단계]

2-005-180	Correction Temp Charge R: M	*ENG	[-99 ~ 99 / 0 / 1-V/단계]
2-005-181	Correction Temp Charge R: Y	*ENG	[-99 ~ 99 / 0 / 1-V/단계]
2-005-182	보정 계수 bb: K	*ENG	[0 ~ 1000 / 100 / 0.001/단계]
2-005-183	보정 계수 bb: C	*ENG	[0 ~ 1000 / 100 / 0.001/단계]
2-005-184	보정 계수 bb: M	*ENG	[0 ~ 1000 / 100 / 0.001/단계]
2-005-185	보정 계수 bb: Y	*ENG	[0 ~ 1000 / 100 / 0.001/단계]
2-005-186	보정 계수 dd1	*ENG	[0 ~ 200 / 100 / 0.01/단계]
2-005-187	보정 계수 dd1	*ENG	[0 ~ 200 / 100 / 0.01/단계]
2-005-188	보정 계수 dd3	*ENG	[0 ~ 200 / 100 / 0.01/단계]
2-005-189	보정 계수 dd4	*ENG	[0 ~ 200 / 100 / 0.01/단계]
2-005-190	JOB DotCoverage:K	*ENG	[0 ~ 10000 / 0 / 0.01%/단계]
2-005-191	JOB DotCoverage:C	*ENG	[0 ~ 10000 / 0 / 0.01%/단계]
2-005-192	JOB DotCoverage:M	*ENG	[0 ~ 10000 / 0 / 0.01%/단계]
2-005-193	JOB DotCoverage:Y	*ENG	[0 ~ 10000 / 0 / 0.01%/단계]
2-005-194	보정 계수 cc: K	*ENG	[0 ~ 900 / 80 / 0.01/단계]
2-005-195	보정 계수 cc: C	*ENG	[0 ~ 900 / 80 / 0.01/단계]
2-005-196	보정 계수 cc: M	*ENG	[0 ~ 900 / 80 / 0.01/단계]
2-005-197	보정 계수 cc: Y	*ENG	[0 ~ 900 / 80 / 0.01/단계]
2-005-198	온도 차이	*ENG	[-800 ~ 800 / 0 / 0.1/단계]
2-005-199	보정 계수 b2: K	*ENG	[-99 ~ 99 / 0 / 1-V/단계]
2-005-200	보정 계수 b2: C	*ENG	[-99 ~ 99 / 0 / 1-V/단계]
2-005-201	보정 계수 b2: M	*ENG	[-99 ~ 99 / 0 / 1-V/단계]
2-005-202	보정 계수 b2: Y	*ENG	[-99 ~ 99 / 0 / 1-V/단계]
2-005-203	보정 계수 ee: K	*ENG	[0 ~ 100 / 38 / 0.1/단계]
2-005-204	보정 계수 ee: C	*ENG	[0 ~ 100 / 38 / 0.1/단계]
2-005-205	보정 계수 ee: M	*ENG	[0 ~ 100 / 38 / 0.1/단계]

2-005-206	보정 계수 ee: Y	*ENG	[0 ~ 100 / 38 / 0.1/단계]
2-005-207	보정 계수 b3: K	*ENG	[-99 ~ 99 / 0 / 1-V/단계]
2-005-208	보정 계수 b3: C	*ENG	[-99 ~ 99 / 0 / 1-V/단계]
2-005-209	보정 계수 b3: M	*ENG	[-99 ~ 99 / 0 / 1-V/단계]
2-005-210	보정 계수 b3: Y	*ENG	[-99 ~ 99 / 0 / 1-V/단계]
2-005-211	보정 계수 gg: K	*ENG	[0 ~ 900 / 130 / 0.01/단계]
2-005-212	보정 계수 gg: C	*ENG	[0 ~ 900 / 130 / 0.01/단계]
2-005-213	보정 계수 gg: M	*ENG	[0 ~ 900 / 130 / 0.01/단계]
2-005-214	보정 계수 gg: Y	*ENG	[0 ~ 900 / 130 / 0.01/단계]
2-005-215	보정 계수 hh1: K	*ENG	[0 ~ 900 / 100 / 0.01/단계]
2-005-216	보정 계수 hh1: C	*ENG	[0 ~ 900 / 100 / 0.01/단계]
2-005-217	보정 계수 hh1: M	*ENG	[0 ~ 900 / 100 / 0.01/단계]
2-005-218	보정 계수 hh1: Y	*ENG	[0 ~ 900 / 100 / 0.01/단계]
2-005-219	보정 계수 hh2: K	*ENG	[0 ~ 900 / 100 / 0.01/단계]
2-005-220	보정 계수 hh2: C	*ENG	[0 ~ 900 / 100 / 0.01/단계]
2-005-221	보정 계수 hh2: M	*ENG	[0 ~ 900 / 100 / 0.01/단계]
2-005-222	보정 계수 hh2: Y	*ENG	[0 ~ 900 / 100 / 0.01/단계]
2-005-223	보정 계수 hh3: K	*ENG	[0 ~ 900 / 100 / 0.01/단계]
2-005-224	보정 계수 hh3: C	*ENG	[0 ~ 900 / 100 / 0.01/단계]
2-005-225	보정 계수 hh3: M	*ENG	[0 ~ 900 / 100 / 0.01/단계]
2-005-226	보정 계수 hh3: Y	*ENG	[0 ~ 900 / 100 / 0.01/단계]
2-005-227	보정 계수 hh4: K	*ENG	[0 ~ 900 / 100 / 0.01/단계]
2-005-228	보정 계수 hh4: C	*ENG	[0 ~ 900 / 100 / 0.01/단계]
2-005-229	보정 계수 hh4: M	*ENG	[0 ~ 900 / 100 / 0.01/단계]
2-005-230	보정 계수 hh4: Y	*ENG	[0 ~ 900 / 100 / 0.01/단계]
2-005-231	보정 계수 b0: K	*ENG	[0 ~ 2000 / 714 / 1/단계]

2-005-232	보정 계수 b0: C	*ENG	[0 ~ 2000 / 714 / 1/단계]
2-005-233	보정 계수 b0: M	*ENG	[0 ~ 2000 / 714 / 1/단계]
2-005-234	보정 계수 b0: Y	*ENG	[0 ~ 2000 / 714 / 1/단계]
2-005-235	보정 계수 c1: K	*ENG	[-80 ~ 80 / 0 / 1/단계]
2-005-236	보정 계수 c1: C	*ENG	[-80 ~ 80 / 0 / 1/단계]
2-005-237	보정 계수 c1: M	*ENG	[-80 ~ 80 / 0 / 1/단계]
2-005-238	보정 계수 c1: Y	*ENG	[-80 ~ 80 / 0 / 1/단계]
2-005-239	보정 계수 c2: K	*ENG	[-20 ~ 20 / 0 / 1/단계]
2-005-240	보정 계수 c2: C	*ENG	[-20 ~ 20 / 0 / 1/단계]
2-005-241	보정 계수 c2: M	*ENG	[-20 ~ 20 / 0 / 1/단계]
2-005-242	보정 계수 c2: Y	*ENG	[-20 ~ 20 / 0 / 1/단계]
2-005-243	Rotation At Prev Correction: VdVc: Bk	*ENG	[0 ~ 999999999 / 0 / 1mm/단계]
2-005-244	Rotation At Prev Correction: VdVc: C	*ENG	[0 ~ 999999999 / 0 / 1mm/단계]
2-005-245	Rotation At Prev Correction: VdVc: M	*ENG	[0 ~ 999999999 / 0 / 1mm/단계]
2-005-246	Rotation At Prev Correction: VdVc: Y	*ENG	[0 ~ 999999999 / 0 / 1mm/단계]
2-005-247	보정 계수 b2: Fixed K	*ENG	[-99 ~ 99 / 37 / 1-V/단계]
2-005-248	보정 계수 b2: Fixed C	*ENG	[-99 ~ 99 / 37 / 1-V/단계]
2-005-249	보정 계수 b2: Fixed M	*ENG	[-99 ~ 99 / 37 / 1-V/단계]
2-005-250	보정 계수 b2: Fixed Y	*ENG	[-99 ~ 99 / 37 / 1-V/단계]

2006	[Charge AC Voltage: Fixed]
------	----------------------------

2-006-001	Standard Speed: K	*ENG	[0 ~ 3 / 2.2 / 0.01kV/단계]
2-006-002	Standard Speed: C	*ENG	
2-006-003	Standard Speed: M	*ENG	
2-006-004	Standard Speed: Y	*ENG	
2-006-005	Middle Speed: K	*ENG	
2-006-006	Middle Speed: C	*ENG	
2-006-007	Middle Speed: M	*ENG	
2-006-008	Middle Speed: Y	*ENG	
2-006-009	Low Speed: K	*ENG	
2-006-010	Low Speed: C	*ENG	
2-006-011	Low Speed: M	*ENG	
2-006-012	Low Speed: Y	*ENG	

2007	[Charge AC Current: LL]		
2-007-001	Environmental Target: Bk	*ENG	[0 ~ 3 / 0.81 / 0.01mA/단계]
2-007-002	Environmental Target: C	*ENG	
2-007-003	Environmental Target: M	*ENG	
2-007-004	Environmental Target: Y	*ENG	

2008	[Charge AC Current: ML]		
2-008-001	Environmental Target: Bk	*ENG	[0 ~ 3 / 0.81 / 0.01mA/단계]
2-008-002	Environmental Target: C	*ENG	
2-008-003	Environmental Target: M	*ENG	
2-008-004	Environmental Target: Y	*ENG	

2009	[Charge AC Current: MM]		
-------------	--------------------------------	--	--

2-009-001	Environmental Target: Bk	*ENG	[0 ~ 3 / 0.81 / 0.01mA/단계]
2-009-002	Environmental Target: C	*ENG	
2-009-003	Environmental Target: M	*ENG	
2-009-004	Environmental Target: Y	*ENG	

2010	[Charge AC Current: MH]		
2-010-001	Environmental Target: Bk	*ENG	[0 ~ 3 / 0.83 / 0.01mA/단계]
2-010-002	Environmental Target: C	*ENG	
2-010-003	Environmental Target: M	*ENG	
2-010-004	Environmental Target: Y	*ENG	

2011	[Charge AC Current: HH]		
2-011-001	Environmental Target: Bk	*ENG	[0 ~ 3 / 0.86 / 0.01mA/단계]
2-011-002	Environmental Target: C	*ENG	
2-011-003	Environmental Target: M	*ENG	
2-011-004	Environmental Target: Y	*ENG	

2012	[Charge Output Control]		
2-012-001	AC Voltage	*ENG	[0 또는 1 / 0 / 1 / 단계] 0: FB일 때 사용한 환경 보정 값으로 설정 1: SP의 전화 AC 전압: 고정 설정 값으로 설정

2013	[Environmental Correction: PCU]		
2-013-001	Current Environmental FC : Display	*ENG	[0 ~ 0 / 0 / 1/단계]
2-013-002	Forced Setting	*ENG	[0 ~ 5 / 0 / 1 / 단계]
2-013-003	Absolute Humidity: Threshold 1	*ENG	[0 ~ 100 / 3 / 0.01g/m ³ /단계]
2-013-004	Absolute Humidity: Threshold 2	*ENG	[0 ~ 100 / 8 / 0.01g/m ³ /단계]

2-013-005	Absolute Humidity: Threshold 3	*ENG	[0 ~ 100 / 15 / 0.01g/m ³ /단계]
2-013-006	Absolute Humidity: Threshold 4	*ENG	[0 ~ 100 / 22 / 0.01g/m ³ /단계]
2-013-007	Temp FC: Display	*ENG	[0 ~ 100 / 0 / 1도/단계]
2-013-008	Relative Humidity FC : Display	*ENG	[0 ~ 100 / 0 / 1%RH/단계]
2-013-009	Absolute Humidity FC : Display	*ENG	[0 ~ 100 / 0 / 0.01g/m ³ /단계]
2-013-010	Environmental Bk: Display	*ENG	[0 ~ 0 / 0 / 1/단계]
2-013-011	Temp Bk.: Display	*ENG	[0 ~ 100 / 0 / 1도/단계]
2-013-012	Relative Humidity Bk : Display	*ENG	[0 ~ 100 / 0 / 1%RH/단계]
2-013-013	Absolute Humidity Bk : Display	*ENG	[0 ~ 100 / 0 / 0.01g/m ³ /단계]

2014	[Charge AC Control: Setting]		
2-014-001	Exec Interval: Power ON	*ENG	[0 ~ 2000 / 500 / 1페이지/단계]
2-014-002	Exec Interval: Print	*ENG	[0 ~ 2000 / 0 / 1페이지/단계]
2-014-003	Page Interval	*ENG	[0 ~ 500 / 10 / 1페이지/단계]
2-014-004	Temperature	*ENG	[0 ~ 99 / 35 / 1도/단계]
2-014-005	Relative Humidity	*ENG	[0 ~ 99 / 50 / 1%RH/단계]
2-014-006	Absolute Humidity	*ENG	[0 ~ 99 / 12 / 1g/m ³ /단계]
2-014-007	Temp Threshold M	*ENG	[0 ~ 99 / 10 / 1도/단계]
2-014-008	RH Threshold M	*ENG	[0 ~ 99 / 50 / 1%RH/단계]
2-014-009	AH Threshold M	*ENG	[0 ~ 99 / 6 / 1g/m ³ /단계]
2-014-010	Temp Threshold S	*ENG	[0 ~ 20 / 1 / 0.1도/단계]
2-014-011	RH Threshold S	*ENG	[0 ~ 50 / 5 / 1%RH/단계]
2-014-012	AH Threshold S	*ENG	[0 ~ 20 / 1 / 0.1g/m ³ /단계]
2-014-013	비사용 시간	*ENG	[0 ~ 1440 / 360 / 10분/단계]
2-014-014	AC Current Error Detection	*ENG	[0 또는 1 / 0 / 1 / 단계]

2015	[Charge AC Adj: Result]		
-------------	--------------------------------	--	--

2-015-001	Bk	*ENG	[0 ~ 9 / 0 / 1 / 단계]
2-015-002	C	*ENG	[0 ~ 9 / 0 / 1 / 단계]
2-015-003	M	*ENG	[0 ~ 9 / 0 / 1 / 단계]
2-015-004	Y	*ENG	[0 ~ 9 / 0 / 1 / 단계]

2020	[Background Pot Corr. Set]		
2-020-001	Temp. 상태	*ENG	[0 ~ 19 / 15 / 1도/단계]
2-020-002	Absolute Humidity	*ENG	[0 ~ 99 / 6 / 1g/m ³ /단계]
2-020-003	보정 후 인쇄 페이지 카운터	*ENG	[0 ~ 999 / 0 / 1페이지/단계]
2-020-004	보정 후 인쇄 페이지 임계값	*ENG	[0 ~ 999 / 10 / 1페이지/단계]
2-020-005	Temp. 임계값	*ENG	[20 ~ 99 / 20 / 1도/단계]
2-020-011	Coeff. a: K	*ENG	[0 ~ 0.06 / 0.01 / 0/단계]
2-020-012	Coeff. a: C	*ENG	[0 ~ 0.06 / 0.01 / 0/단계]
2-020-013	Coeff. a: M	*ENG	[0 ~ 0.06 / 0.01 / 0/단계]
2-020-014	Coeff. a: Y	*ENG	[0 ~ 0.06 / 0.01 / 0/단계]
2-020-015	Coeff. b: K	*ENG	[0 ~ 9 / 0.5 / 0.01/단계]
2-020-016	Coeff. b: C	*ENG	[0 ~ 9 / 0.5 / 0.01/단계]
2-020-017	Coeff. b: M	*ENG	[0 ~ 9 / 0.5 / 0.01/단계]
2-020-018	Coeff. b: Y	*ENG	[0 ~ 9 / 0.5 / 0.01/단계]

2021	[Background Pot Corr.]		
2-021-002	Display:C	*ENG	[0 ~ 90 / 0 / 1-V/단계]
2-021-003	Display:M	*ENG	[0 ~ 90 / 0 / 1-V/단계]
2-021-004	Display:Y	*ENG	[0 ~ 90 / 0 / 1-V/단계]
2-021-005	설정 1: K	*ENG	[0 ~ 90 / 0 / 10-V/단계]
2-021-006	설정 1: C	*ENG	[0 ~ 90 / 0 / 10-V/단계]
2-021-007	설정 1: M	*ENG	[0 ~ 90 / 0 / 10-V/단계]

2-021-008	설정 1: Y	*ENG	[0 ~ 90 / 0 / 10-V/단계]
2-021-009	설정 2: K	*ENG	[0 ~ 90 / 0 / 10-V/단계]
2-021-010	설정 2: C	*ENG	[0 ~ 90 / 0 / 10-V/단계]
2-021-011	설정 2: M	*ENG	[0 ~ 90 / 0 / 10-V/단계]
2-021-012	설정 2: Y	*ENG	[0 ~ 90 / 0 / 10-V/단계]
2-021-013	설정 3: K	*ENG	[0 ~ 90 / 0 / 5-V/단계]
2-021-014	설정 3: C	*ENG	[0 ~ 90 / 0 / 5-V/단계]
2-021-015	설정 3: M	*ENG	[0 ~ 90 / 0 / 5-V/단계]
2-021-016	설정 3: Y	*ENG	[0 ~ 90 / 0 / 5-V/단계]
2-021-017	설정 4: K	*ENG	[0 ~ 90 / 0 / 5-V/단계]
2-021-018	설정 4: C	*ENG	[0 ~ 90 / 0 / 5-V/단계]
2-021-019	설정 4: M	*ENG	[0 ~ 90 / 0 / 5-V/단계]
2-021-020	설정 4: Y	*ENG	[0 ~ 90 / 0 / 5-V/단계]
2-021-021	설정 5: K	*ENG	[0 ~ 90 / 0 / 1-V/단계]
2-021-022	설정 5: C	*ENG	[0 ~ 90 / 0 / 1-V/단계]
2-021-023	설정 5: M	*ENG	[0 ~ 90 / 0 / 1-V/단계]
2-021-024	설정 5: Y	*ENG	[0 ~ 90 / 0 / 1-V/단계]
2-021-025	설정 6: K	*ENG	[-90 ~ 90 / 2 / 1-V/단계]
2-021-026	설정 6: C	*ENG	[-90 ~ 90 / 2 / 1-V/단계]
2-021-027	설정 6: M	*ENG	[-90 ~ 90 / 2 / 1-V/단계]
2-021-028	설정 6: Y	*ENG	[-90 ~ 90 / 2 / 1-V/단계]
2-021-029	Display:Energized:K	*ENG	[0 ~ 90 / 0 / 1-V/단계]
2-021-030	Display:Energized:C	*ENG	[0 ~ 90 / 0 / 1-V/단계]
2-021-031	Display:Energized:M	*ENG	[0 ~ 90 / 0 / 1-V/단계]
2-021-032	Display:Energized:Y	*ENG	[0 ~ 90 / 0 / 1-V/단계]
2-021-033	Display:Total Rotation:K	*ENG	[0 ~ 90 / 0 / 1-V/단계]

2-021-034	Display:Total Rotation:C	*ENG	[0 ~ 90 / 0 / 1-V/단계]
2-021-035	Display:Total Rotation:M	*ENG	[0 ~ 90 / 0 / 1-V/단계]
2-021-036	Display:Total Rotation:Y	*ENG	[0 ~ 90 / 0 / 1-V/단계]
2-021-037	Split Number n: K	*ENG	[1 ~ 99 / 12 / 1/단계]
2-021-038	Split Number n: C	*ENG	[1 ~ 99 / 12 / 1/단계]
2-021-039	Split Number n: M	*ENG	[1 ~ 99 / 12 / 1/단계]
2-021-040	Split Number n: Y	*ENG	[1 ~ 99 / 12 / 1/단계]
2-021-041	Display:Energized for Target Value:K	*ENG	[0 ~ 90 / 0 / 1-V/단계]
2-021-042	Display:Energized for Target Value:C	*ENG	[0 ~ 90 / 0 / 1-V/단계]
2-021-043	Display:Energized for Target Value:M	*ENG	[0 ~ 90 / 0 / 1-V/단계]
2-021-044	Display:Energized for Target Value:Y	*ENG	[0 ~ 90 / 0 / 1-V/단계]
2-021-045	설정 7: K	*ENG	[0 ~ 50 / 24 / 1-V/단계]
2-021-046	설정 7: C	*ENG	[0 ~ 50 / 24 / 1-V/단계]
2-021-047	설정 7: M	*ENG	[0 ~ 50 / 24 / 1-V/단계]
2-021-048	설정 7: Y	*ENG	[0 ~ 50 / 24 / 1-V/단계]

2022	[Charge R Running Par]		
2-022-001	Display:K	*ENG	[0 ~ 999999 / 0 / 1/단계]
2-022-002	Display:C	*ENG	[0 ~ 999999 / 0 / 1/단계]
2-022-003	Display:M	*ENG	[0 ~ 999999 / 0 / 1/단계]
2-022-004	Display:Y	*ENG	[0 ~ 999999 / 0 / 1/단계]
2-022-005	PCU Rotation Time After Correction: K	*ENG	[0 ~ 9999999 / 0 / 1/단계]

2-022-006	PCU Rotation Time After Correction: C	*ENG	[0 ~ 9999999 / 0 / 1/단계]
2-022-007	PCU Rotation Time After Correction: M	*ENG	[0 ~ 9999999 / 0 / 1/단계]
2-022-008	PCU Rotation Time After Correction: Y	*ENG	[0 ~ 9999999 / 0 / 1/단계]
2-022-009	Threshold1:K	*ENG	[0 ~ 4000 / 30 / 1/단계]
2-022-010	Threshold1:C	*ENG	[0 ~ 4000 / 30 / 1/단계]
2-022-011	Threshold1:M	*ENG	[0 ~ 4000 / 30 / 1/단계]
2-022-012	Threshold1:Y	*ENG	[0 ~ 4000 / 30 / 1/단계]
2-022-013	Threshold2:K	*ENG	[0 ~ 4000 / 70 / 1/단계]
2-022-014	Threshold2:C	*ENG	[0 ~ 4000 / 70 / 1/단계]
2-022-015	Threshold2:M	*ENG	[0 ~ 4000 / 70 / 1/단계]
2-022-016	Threshold2:Y	*ENG	[0 ~ 4000 / 70 / 1/단계]
2-022-017	Threshold3:K	*ENG	[0 ~ 4000 / 150 / 1/단계]
2-022-018	Threshold3:C	*ENG	[0 ~ 4000 / 150 / 1/단계]
2-022-019	Threshold3:M	*ENG	[0 ~ 4000 / 150 / 1/단계]
2-022-020	Threshold3:Y	*ENG	[0 ~ 4000 / 150 / 1/단계]
2-022-021	Threshold4:K	*ENG	[0 ~ 4000 / 250 / 1/단계]
2-022-022	Threshold4:C	*ENG	[0 ~ 4000 / 250 / 1/단계]
2-022-023	Threshold4:M	*ENG	[0 ~ 4000 / 250 / 1/단계]
2-022-024	Threshold4:Y	*ENG	[0 ~ 4000 / 250 / 1/단계]
2-022-025	Prev Correction Calculation Bk:Year	*ENG	[0 ~ 99 / 0 / 1년/단계]
2-022-026	Prev Correction Calculation Bk:Month	*ENG	[1 ~ 12 / 1 / 1개월/단계]
2-022-027	Prev Correction Calculation Bk:Day	*ENG	[1 ~ 31 / 1 / 1일/단계]

2-022-028	Prev Correction Calculation Bk:Hour	*ENG	[0 ~ 23 / 0 / 1시/단계]
2-022-029	Prev Correction Calculation Bk:Minute	*ENG	[0 ~ 59 / 0 / 1분/단계]
2-022-030	Rotation At Prev Correction: PCU: Bk	*ENG	[0 ~ 999999999 / 0 / 1mm/단계]
2-022-031	Rotation At Prev Correction: PCU: C	*ENG	[0 ~ 999999999 / 0 / 1mm/단계]
2-022-032	Rotation At Prev Correction: PCU: M	*ENG	[0 ~ 999999999 / 0 / 1mm/단계]
2-022-033	Rotation At Prev Correction: PCU: Y	*ENG	[0 ~ 999999999 / 0 / 1mm/단계]

2101	[Registration Correction]		
2-101-001	Color Main Dot: Bk	*ENG	[-512 ~ 511 / 0 / 1도트/단계]
2-101-002	Color Main Dot: Ma	*ENG	[-512 ~ 511 / 0 / 1도트/단계]
2-101-003	Color Main Dot: Cy	*ENG	[-512 ~ 511 / 0 / 1도트/단계]
2-101-004	Color Main Dot: Ye	*ENG	[-512 ~ 511 / 0 / 1도트/단계]
2-101-005	Color Sub Line: Bk	*ENG	[-16384 ~ 16383 / 0 / 1선/단계]
2-101-006	Color Sub Line: Ma	*ENG	[-16384 ~ 16383 / 0 / 1선/단계]
2-101-007	Color Sub Line: Cy	*ENG	[-16384 ~ 16383 / 0 / 1선/단계]
2-101-008	Color Sub Line: Ye	*ENG	[-16384 ~ 16383 / 0 / 1선/단계]

2102	[Magnification Adjustment]		
2-102-001	Main Mag.: Standard Speed: Bk	*ENG	[-2 ~ 2 / 0 / 0.001%/단계]
2-102-002	Main Mag.: Middle Speed: Bk	*ENG	[-2 ~ 2 / 0 / 0.001%/단계]
2-102-003	Main Mag.: Low Speed: Bk	*ENG	[-2 ~ 2 / 0 / 0.001%/단계]
2-102-004	Main Mag.: Standard Speed: Ma	*ENG	[-2 ~ 2 / 0 / 0.001%/단계]
2-102-005	Main Mag.: Middle Speed: Ma	*ENG	[-2 ~ 2 / 0 / 0.001%/단계]

2-102-006	Main Mag.: Low Speed: Ma	*ENG	[-2 ~ 2 / 0 / 0.001%/단계]
2-102-007	Main Mag.: Standard Speed: Cy	*ENG	[-2 ~ 2 / 0 / 0.001%/단계]
2-102-008	Main Mag.: Middle Speed: Cy	*ENG	[-2 ~ 2 / 0 / 0.001%/단계]
2-102-009	Main Mag.: Low Speed: Cy	*ENG	[-2 ~ 2 / 0 / 0.001%/단계]
2-102-010	Main Mag.: Standard Speed: Ye	*ENG	[-2 ~ 2 / 0 / 0.001%/단계]
2-102-011	Main Mag.: Middle Speed: Ye	*ENG	[-2 ~ 2 / 0 / 0.001%/단계]
2-102-012	Main Mag.: Low Speed: Ye	*ENG	[-2 ~ 2 / 0 / 0.001%/단계]
2-102-028	Color Main Mag.: High Speed: Ma	*ENG	[-2 ~ 2 / 0 / 0.001%/단계]
2-102-031	Color Main Mag.: High Speed: Cy	*ENG	[-2 ~ 2 / 0 / 0.001%/단계]
2-102-034	Color Main Mag.: High Speed: Ye	*ENG	[-2 ~ 2 / 0 / 0.001%/단계]
2102	[주 스캔 빔 피치 조정]		
2-102-037	Bk: 1st-2nd	*ENG	[0 ~ 100 / 9.61 / 0.01도트/단계]
2-102-038	Bk: 1st-3rd	*ENG	[0 ~ 100 / 19.22 / 0.01도트/단계]
2-102-039	Bk: 1st-4th	*ENG	[0 ~ 100 / 28.83 / 0.01도트/단계]
2-102-040	Ma: 1st-2nd	*ENG	[0 ~ 100 / 9.61 / 0.01도트/단계]
2-102-041	Ma: 1st-3rd	*ENG	[0 ~ 100 / 19.22 / 0.01도트/단계]
2-102-042	Ma: 1st-4th	*ENG	[0 ~ 100 / 28.83 / 0.01도트/단계]
2-102-043	Cy: 1st-2nd	*ENG	[0 ~ 100 / 9.61 / 0.01도트/단계]
2-102-044	Cy: 1st-3rd	*ENG	[0 ~ 100 / 19.22 / 0.01도트/단계]
2-102-045	Cy: 1st-4th	*ENG	[0 ~ 100 / 28.83 / 0.01도트/단계]
2-102-046	Ye: 1st-2nd	*ENG	[0 ~ 100 / 9.61 / 0.01도트/단계]

2-102-047	Ye: 1st-3rd	*ENG	[0 ~ 100 / 19.22 / 0.01도트/단계]
2-102-048	Ye: 1st-4th	*ENG	[0 ~ 100 / 28.83 / 0.01도트/단계]

2103	[여백 삭제 조정]		
2-103-001	선단 가장자리 너비	ENG	[0 ~ 9.9 / 4.2 / 0.1mm/단계]
2-103-002	끝자락. 가장자리 너비	ENG	[0 ~ 9.9 / 4.2 / 0.1mm/단계]
2-103-003	왼쪽	ENG	[0 ~ 9.9 / 2 / 0.1mm/단계]
2-103-004	오른쪽	ENG	[0 ~ 9.9 / 2 / 0.1mm/단계]
2-103-006	Duplex Trail. L Size	ENG	[-4 ~ 4 / 0.8 / 0.1mm/단계]
2-103-007	Duplex Trail. M Size	ENG	[-4 ~ 4 / 0.8 / 0.1mm/단계]
2-103-008	Duplex Trail. S Size	ENG	[-4 ~ 4 / 0.6 / 0.1mm/단계]
2-103-009	Duplex Left Edge	ENG	[0 ~ 1.5 / 0.3 / 0.1mm/단계]
2-103-010	Duplex Right Edge	ENG	[0 ~ 1.5 / 0.3 / 0.1mm/단계]
2-103-011	Duplex Trail. L Size:Thick	ENG	[-4 ~ 4 / 0.8 / 0.1mm/단계]
2-103-012	Duplex Trail. M Size:Thick	ENG	[-4 ~ 4 / 0.8 / 0.1mm/단계]
2-103-013	Duplex Trail. S Size:Thick	ENG	[-4 ~ 4 / 0.6 / 0.1mm/단계]
2-103-014	Duplex Left Edge:Thick	ENG	[0 ~ 1.5 / 0.3 / 0.1mm/단계]
2-103-015	Duplex Right Edge:Thick	ENG	[0 ~ 1.5 / 0.3 / 0.1mm/단계]
2-103-016	Duplex Trail. L 크기:얇음	ENG	[-4 ~ 4 / 0.8 / 0.1mm/단계]
2-103-017	Duplex Trail. M 크기:얇음	ENG	[-4 ~ 4 / 0.8 / 0.1mm/단계]
2-103-018	Duplex Trail. S 크기:얇음	ENG	[-4 ~ 4 / 0.6 / 0.1mm/단계]
2-103-019	리딩 에지 폭:얇음	ENG	[0 ~ 9.9 / 4.2 / 0.1mm/단계]
2-103-020	끝자락. 에지 폭:얇음	ENG	[0 ~ 9.9 / 4.2 / 0.1mm/단계]

2106	[Polygon Rotation Time]		
-------------	--------------------------------	--	--

2-106-001	가동 준비	*ENG	[0 ~ 60 / 10 / 1초/단계]
2-106-002	Job End	*ENG	[0 ~ 60 / 0.1 / 0.1초/단계]

2107	[이미지 파라미터]		
2-107-001	이미지 감마 플래그	ENG	[0 또는 1 / 1 / 1 / 단계]
2-107-002	쉐이딩 교정 플래그	*ENG	[0 또는 1 / 0 / 1 / 단계]

2109	[테스트 패턴]		
2-109-003	패턴 선택	ENG	[0 ~ 23 / 0 / 1/단계]
	0 없음	12	독립 패턴(2도트)
	1 세로선(1도트)	13	독립 패턴(4도트)
	2 세로선(2도트)	14	재단 영역
	3 가로선(1도트)	15	하운즈투스 체크(세로)
	4 가로선(2도트)	16	하운즈투스 체크(가로)
	5 격자 세로선	17	띠(가로)
	6 격자 가로선	18	띠(세로)
	7 격자 패턴 작음	19	체커기 패턴
	8 격자 패턴 큼	20	회색조(세로 여백)
	9 아가일 패턴 작음	21	회색조(가로 여백)
	10 아가일 패턴 큼	22	지렁이 패턴
	11 독립 패턴(1도트)	23	풀 도트 패턴
2-109-005	Color Selection	ENG	[1 ~ 4 / 1 / 1/단계] 1: 모든 색상 2: 자홍색 3: 노란색 4: 녹색
2-109-006	Density: Bk	ENG	[0 ~ 15 / 15 / 1/단계]

2-109-007	Density: Ma	ENG	[0 ~ 15 / 15 / 1/단계]
2-109-008	Density: Cy	ENG	[0 ~ 15 / 15 / 1/단계]
2-109-009	Density: Ye	ENG	[0 ~ 15 / 15 / 1/단계]

2110	[LD Driver]		
2-110-001	Error Bk	ENG	[0x0000 ~ 0xFFFF / 0x0000 / 1/단계]
2-110-002	Error Ma	ENG	[0x0000 ~ 0xFFFF / 0x0000 / 1/단계]
2-110-003	Error Cy	ENG	[0x0000 ~ 0xFFFF / 0x0000 / 1/단계]
2-110-004	Error Ye	ENG	[0x0000 ~ 0xFFFF / 0x0000 / 1/단계]
2-110-005	Writing Unit Adj. 전송	ENG	[0 또는 1 / 0 / 1 / 단계]

2111	[Forced Line Position Adj.]		
2-111-001	Mode a	ENG	[0 또는 1 / 0 / 1 / 단계]
2-111-002	Mode b	ENG	[0 또는 1 / 0 / 1 / 단계]
2-111-003	Mode c	ENG	[0 또는 1 / 0 / 1 / 단계]
2-111-004	모드 d	ENG	[0 또는 1 / 0 / 1 / 단계]

2112	[TM/ID Sensor Check]		
2-112-001	실행	ENG	[0 또는 1 / 0 / 1 / 단계]
2112	[TM/ID Sensor Test]		
2-112-010	General:FCR	*ENG	[0 ~ 999 / 0 / 1/단계]
2-112-020	Threshold Setting	*ENG	[0 ~ 3.5 / 1.9 / 0.01-V/단계]

2117	[Skew Adjustment]		
2-117-001	Pulse: M	*ENG	[-75 ~ 75 / 0 / 1펄스/단계]

2-117-002	Pulse: C	*ENG	[-75 ~ 75 / 0 / 1펄스/단계]
2-117-003	Pulse: Y	*ENG	[-99 ~ 99 / 0 / 1펄스/단계]

2118	[Skew Adjustment]		
2-118-001	Execute: M	ENG	[0 또는 1 / - / 1/단계]
2-118-002	Execute: C	ENG	[0 또는 1 / - / 1/단계]
2-118-003	Execute: Y	ENG	[0 또는 1 / - / 1/단계]

2119	[Skew Adjustment Display]		
2-119-001	M	*ENG	[-75 ~ 75 / 0 / 1펄스/단계]
2-119-002	C	*ENG	[-75 ~ 75 / 0 / 1펄스/단계]
2-119-003	Y	*ENG	[-99 ~ 99 / 0 / 1펄스/단계]

2120	[Skew Adj Changing Line Speed]		
2-120-001	켜기/끄기	*ENG	[0 또는 1 / 0 / 1 / 단계]

2121	[Skew Adjust Coefficient]		
2-121-001	계수	*ENG	[0 ~ 2 / 0 / 1/단계]

2140	[TM/ID Sensor Check Result]		
2-140-005	PWM: Front	ENG	[0 ~ 1023 / 0 / 1/단계]
2-140-006	PWM: Center	*ENG	[0 ~ 1023 / 0 / 1/단계]
2-140-007	PWM: Rear	*ENG	[0 ~ 1023 / 0 / 1/단계]

2141	[TM/ID Sensor Check Result]		
2-141-005	Average: Front	*ENG	[0 ~ 5.5 / 0 / 0.01-V/단계]
2-141-006	Average: Center	*ENG	[0 ~ 5.5 / 0 / 0.01-V/단계]
2-141-007	Average: Rear	*ENG	[0 ~ 5.5 / 0 / 0.01-V/단계]

2142	[TM/ID Sensor Check Result]		
2-142-005	Maximum: Front	*ENG	[0 ~ 5.5 / 0 / 0.01-V/단계]
2-142-006	Maximum: Center	*ENG	[0 ~ 5.5 / 0 / 0.01-V/단계]
2-142-007	Maximum: Rear	*ENG	[0 ~ 5.5 / 0 / 0.01-V/단계]

2143	[TM/ID Sensor Check Result]		
2-143-005	Minimum: Front	*ENG	[0 ~ 5.5 / 0 / 0.01-V/단계]
2-143-006	Minimum: Center	*ENG	[0 ~ 5.5 / 0 / 0.01-V/단계]
2-143-007	Minimum: Rear	*ENG	[0 ~ 5.5 / 0 / 0.01-V/단계]

2144	[TM/ID Sensor Check Result]		
2-144-005	Maximum 2: Front	*ENG	[0 ~ 5.5 / 0 / 0.01-V/단계]
2-144-006	Maximum 2: Center	*ENG	[0 ~ 5.5 / 0 / 0.01-V/단계]
2-144-007	Maximum 2: Rear	*ENG	[0 ~ 5.5 / 0 / 0.01-V/단계]

2145	[TM/ID Sensor Check Result]		
2-145-005	Minimum 2: Front	*ENG	[0 ~ 5.5 / 0 / 0.01-V/단계]
2-145-006	Minimum 2: Center	*ENG	[0 ~ 5.5 / 0 / 0.01-V/단계]
2-145-007	Minimum 2: Rear	*ENG	[0 ~ 5.5 / 0 / 0.01-V/단계]

2146	[TM-Sensor Test]		
2-146-005	Number of Edge Detection:Front	*ENG	[0 ~ 16 / 0 / 1/단계]
2-146-006	Number of Edge Detection:Center	*ENG	[0 ~ 16 / 0 / 1/단계]
2-146-007	Number of Edge Detection:Rear	*ENG	[0 ~ 16 / 0 / 1/단계]

2150	[영역 배율 Correction]		
2-150-027	Area 0: Bk	*ENG	[-16 ~ 16 / 0 / 0.01도트/단계]
2-150-028	Area 1: Bk	*ENG	[-16 ~ 16 / 0 / 0.01도트/단계]

2-150-029	Area 2: Bk	*ENG	[-16 ~ 16 / 0 / 0.01도트/단계]
2-150-030	Area 3: Bk	*ENG	[-16 ~ 16 / 0 / 0.01도트/단계]
2-150-031	Area 4: Bk	*ENG	[-16 ~ 16 / 0 / 0.01도트/단계]
2-150-032	Area 5: Bk	*ENG	[-16 ~ 16 / 0 / 0.01도트/단계]
2-150-033	Area 6: Bk	*ENG	[-16 ~ 16 / 0 / 0.01도트/단계]
2-150-034	Area 7: Bk	*ENG	[-16 ~ 16 / 0 / 0.01도트/단계]
2-150-035	Area 8: Bk	*ENG	[-16 ~ 16 / 0 / 0.01도트/단계]
2-150-036	Area 9: Bk	*ENG	[-16 ~ 16 / 0 / 0.01도트/단계]
2-150-037	Area 10: Bk	*ENG	[-16 ~ 16 / 0 / 0.01도트/단계]
2-150-038	Area 11: Bk	*ENG	[-16 ~ 16 / 0 / 0.01도트/단계]
2-150-039	Area 12: Bk	*ENG	[-16 ~ 16 / 0 / 0.01도트/단계]
2-150-079	Area 0: Ma	*ENG	[-16 ~ 16 / 0 / 0.01도트/단계]
2-150-080	Area 1: Ma	*ENG	[-16 ~ 16 / 0 / 0.01도트/단계]
2-150-081	Area 2: Ma	*ENG	[-16 ~ 16 / 0 / 0.01도트/단계]
2-150-082	Area 3: Ma	*ENG	[-16 ~ 16 / 0 / 0.01도트/단계]
2-150-083	Area 4: Ma	*ENG	[-16 ~ 16 / 0 / 0.01도트/단계]
2-150-084	Area 5: Ma	*ENG	[-16 ~ 16 / 0 / 0.01도트/단계]
2-150-085	Area 6: Ma	*ENG	[-16 ~ 16 / 0 / 0.01도트/단계]
2-150-086	Area 7: Ma	*ENG	[-16 ~ 16 / 0 / 0.01도트/단계]
2-150-087	Area 8: Ma	*ENG	[-16 ~ 16 / 0 / 0.01도트/단계]
2-150-088	Area 9: Ma	*ENG	[-16 ~ 16 / 0 / 0.01도트/단계]
2-150-089	Area 10: Ma	*ENG	[-16 ~ 16 / 0 / 0.01도트/단계]
2-150-090	Area 11: Ma	*ENG	[-16 ~ 16 / 0 / 0.01도트/단계]
2-150-091	Area 12: Ma	*ENG	[-16 ~ 16 / 0 / 0.01도트/단계]
2-150-131	Area 0: Cy	*ENG	[-16 ~ 16 / 0 / 0.01도트/단계]
2-150-132	Area 1: Cy	*ENG	[-16 ~ 16 / 0 / 0.01도트/단계]

2-150-133	Area 2: Cy	*ENG	[-16 ~ 16 / 0 / 0.01도트/단계]
2-150-134	Area 3: Cy	*ENG	[-16 ~ 16 / 0 / 0.01도트/단계]
2-150-135	Area 4: Cy	*ENG	[-16 ~ 16 / 0 / 0.01도트/단계]
2-150-136	Area 5: Cy	*ENG	[-16 ~ 16 / 0 / 0.01도트/단계]
2-150-137	Area 6: Cy	*ENG	[-16 ~ 16 / 0 / 0.01도트/단계]
2-150-138	Area 7: Cy	*ENG	[-16 ~ 16 / 0 / 0.01도트/단계]
2-150-139	Area 8: Cy	*ENG	[-16 ~ 16 / 0 / 0.01도트/단계]
2-150-140	Area 9: Cy	*ENG	[-16 ~ 16 / 0 / 0.01도트/단계]
2-150-141	Area 10: Cy	*ENG	[-16 ~ 16 / 0 / 0.01도트/단계]
2-150-142	Area 11: Cy	*ENG	[-16 ~ 16 / 0 / 0.01도트/단계]
2-150-143	Area 12: Cy	*ENG	[-16 ~ 16 / 0 / 0.01도트/단계]
2-150-183	Area 0: Ye	*ENG	[-16 ~ 16 / 0 / 0.01도트/단계]
2-150-184	Area 1: Ye	*ENG	[-16 ~ 16 / 0 / 0.01도트/단계]
2-150-185	Area 2: Ye	*ENG	[-16 ~ 16 / 0 / 0.01도트/단계]
2-150-186	Area 3: Ye	*ENG	[-16 ~ 16 / 0 / 0.01도트/단계]
2-150-187	Area 4: Ye	*ENG	[-16 ~ 16 / 0 / 0.01도트/단계]
2-150-188	Area 5: Ye	*ENG	[-16 ~ 16 / 0 / 0.01도트/단계]
2-150-189	Area 6: Ye	*ENG	[-16 ~ 16 / 0 / 0.01도트/단계]
2-150-190	Area 7: Ye	*ENG	[-16 ~ 16 / 0 / 0.01도트/단계]
2-150-191	Area 8: Ye	*ENG	[-16 ~ 16 / 0 / 0.01도트/단계]
2-150-192	Area 9: Ye	*ENG	[-16 ~ 16 / 0 / 0.01도트/단계]
2-150-193	Area 10: Ye	*ENG	[-16 ~ 16 / 0 / 0.01도트/단계]
2-150-194	Area 11: Ye	*ENG	[-16 ~ 16 / 0 / 0.01도트/단계]
2-150-195	Area 12: Ye	*ENG	[-16 ~ 16 / 0 / 0.01도트/단계]

2152	[Shad. Correct Setting]
-------------	--------------------------------

2-152-001	Standard Speed: Bk	*ENG	[50 ~ 120 / 100 / 0.1%/단계]
2-152-002	Standard Speed: Ma	*ENG	[50 ~ 120 / 100 / 0.1%/단계]
2-152-003	Standard Speed: Cy	*ENG	[50 ~ 120 / 100 / 0.1%/단계]
2-152-004	Standard Speed: Ye	*ENG	[50 ~ 120 / 100 / 0.1%/단계]
2-152-005	Middle Speed: Bk	*ENG	[50 ~ 120 / 100 / 0.1%/단계]
2-152-006	Middle Speed: Ma	*ENG	[50 ~ 120 / 100 / 0.1%/단계]
2-152-007	Middle Speed: Cy	*ENG	[50 ~ 120 / 100 / 0.1%/단계]
2-152-008	Middle Speed: Ye	*ENG	[50 ~ 120 / 100 / 0.1%/단계]
2-152-009	Low Speed: Bk	*ENG	[50 ~ 120 / 100 / 0.1%/단계]
2-152-010	Low Speed: Ma	*ENG	[50 ~ 120 / 100 / 0.1%/단계]
2-152-011	Low Speed: Cy	*ENG	[50 ~ 120 / 100 / 0.1%/단계]
2-152-012	Low Speed: Ye	*ENG	[50 ~ 120 / 100 / 0.1%/단계]

2154	[Shad. Correct Setting]		
2-154-002	Front End Area: Bk: LD1	*ENG	[50 ~ 150 / 100 / 0.1%/단계]
2-154-003	Front End Area: Bk: LD2	*ENG	[50 ~ 150 / 100 / 0.1%/단계]
2-154-004	Front End Area: Bk: LD3	*ENG	[50 ~ 150 / 100 / 0.1%/단계]
2-154-005	Front End Area: Bk: LD4	*ENG	[50 ~ 150 / 100 / 0.1%/단계]
2-154-007	Front End Area: Ma: LD1	*ENG	[50 ~ 150 / 100 / 0.1%/단계]
2-154-008	Front End Area: Ma: LD2	*ENG	[50 ~ 150 / 100 / 0.1%/단계]
2-154-009	Front End Area: Ma: LD3	*ENG	[50 ~ 150 / 100 / 0.1%/단계]
2-154-010	Front End Area: Ma: LD4	*ENG	[50 ~ 150 / 100 / 0.1%/단계]
2-154-012	Front End Area: Cy: LD1	*ENG	[50 ~ 150 / 100 / 0.1%/단계]
2-154-013	Front End Area: Cy: LD2	*ENG	[50 ~ 150 / 100 / 0.1%/단계]
2-154-014	Front End Area: Cy: LD3	*ENG	[50 ~ 150 / 100 / 0.1%/단계]
2-154-015	Front End Area: Cy: LD4	*ENG	[50 ~ 150 / 100 / 0.1%/단계]

2-154-017	Front End Area: Ye: LD1	*ENG	[50 ~ 150 / 100 / 0.1%/단계]
2-154-018	Front End Area: Ye: LD2	*ENG	[50 ~ 150 / 100 / 0.1%/단계]
2-154-019	Front End Area: Ye: LD3	*ENG	[50 ~ 150 / 100 / 0.1%/단계]
2-154-020	Front End Area: Ye: LD4	*ENG	[50 ~ 150 / 100 / 0.1%/단계]

2160	[Vertical Line Width]		
2-160-001	600dpi: Bk	*ENG	[10 ~ 15 / 15 / 1/단계]
2-160-002	600dpi: Ma	*ENG	[10 ~ 15 / 15 / 1/단계]
2-160-003	600dpi: Cy	*ENG	[10 ~ 15 / 15 / 1/단계]
2-160-004	600dpi: Ye	*ENG	[10 ~ 15 / 15 / 1/단계]
2-160-005	1200dpi: Bk	*ENG	[10 ~ 15 / 15 / 1/단계]
2-160-006	1200dpi: Ma	*ENG	[10 ~ 15 / 15 / 1/단계]
2-160-007	1200dpi: Cy	*ENG	[10 ~ 15 / 15 / 1/단계]
2-160-008	1200dpi: Ye	*ENG	[10 ~ 15 / 15 / 1/단계]
2-160-009	600dpi:Indet.:Bk	*ENG	[10 to 15 / 14 / 1/step]
2-160-010	1200dpi:Indet.:Bk	*ENG	[10 ~ 15 / 15 / 1/단계]

2180	[Line Pos. Adj. Clear]		
2-180-001	Color Regist.	ENG	[0 또는 1 / 0 / 1 / 단계]
2-180-002	Main Scan Length Detection	ENG	[0 또는 1 / 0 / 1 / 단계]
2-180-003	MUSIC Result	ENG	[0 또는 1 / 0 / 1 / 단계]
2-180-004	Area Magnification Correction	ENG	[0 또는 1 / 0 / 1 / 단계]

2181	[라인 위치 조정 Result]		
2-181-003	Skew: M	*ENG	[-5000 ~ 5000 / 0 / 0.001um/단계]
2-181-011	M. Cor.: Dot: M	*ENG	[-512 ~ 511 / 0 / 1도트/단계]

2-181-012	M. Cor.: Subdot: M	*ENG	[-1 ~ 1 / 0 / 0.01도트/단계]
2-181-013	S. Cor.: 1200 Line: Middle: M	*ENG	[-16384 ~ 16383 / 0 / 1선/단계]
2-181-014	S. Cor.: 1200 Sub: Middle: M	*ENG	[-2 ~ 2 / 0 / 0.001라인/단계]
2-181-015	M. Left Mag.: Subdot: M	*ENG	[-32 ~ 32 / 0 / 0.01도트/단계]
2-181-016	M. Right Mag.: Subdot: M	*ENG	[-32 ~ 32 / 0 / 0.01도트/단계]
2-181-017	S. Cor.: 1200 Line: Standard: M	*ENG	[-16384 ~ 16383 / 0 / 1선/단계]
2-181-018	S. Cor.: 1200 Sub: Standard: M	*ENG	[-2 ~ 2 / 0 / 0.001라인/단계]
2-181-019	S. Cor.: 1200 Line: Low: M	*ENG	[-16384 ~ 16383 / 0 / 1선/단계]
2-181-020	S. Cor.: 1200 Sub: Low: M	*ENG	[-2 ~ 2 / 0 / 0.001라인/단계]
2-181-021	Skew: C	*ENG	[-5000 ~ 5000 / 0 / 0.001 / um]
2-181-029	M. Cor.: Dot: C	*ENG	[-512 ~ 511 / 0 / 1도트/단계]
2-181-030	M. Cor.: Subdot: C	*ENG	[-1 ~ 1 / 0 / 0.01도트/단계]
2-181-031	S. Cor.: 1200 Line: Middle: C	*ENG	[-16384 ~ 16383 / 0 / 1선/단계]
2-181-032	S. Cor.: 1200 Sub: Middle: C	*ENG	[-2 ~ 2 / 0 / 0.001라인/단계]
2-181-033	C. Left Mag.: Subdot: M	*ENG	[-32 ~ 32 / 0 / 0.01도트/단계]
2-181-034	C. Right Mag.: Subdot: M	*ENG	[-32 ~ 32 / 0 / 0.01도트/단계]
2-181-035	S. Cor.: 1200 Line: Standard: C	*ENG	[-16384 ~ 16383 / 0 / 1선/단계]
2-181-036	S. Cor.: 1200 Sub: Standard: C	*ENG	[-2 ~ 2 / 0 / 0.001라인/단계]
2-181-037	S. Cor.: 1200 Line: Low: C	*ENG	[-16384 ~ 16383 / 0 / 1선/단계]
2-181-038	S. Cor.: 1200 Sub: Low: C	*ENG	[-2 ~ 2 / 0 / 0.001라인/단계]
2-181-039	Skew: Y	*ENG	[-5000 ~ 5000 / 0 / 0.001um/단계]
2-181-047	M. Cor.: Dot: Y	*ENG	[-512 ~ 511 / 0 / 1도트/단계]
2-181-048	M. Cor.: Subdot: Y	*ENG	[-1 ~ 1 / 0 / 0.01도트/단계]
2-181-049	S. Cor.: 1200 Line: Middle: Y	*ENG	[-16384 ~ 16383 / 0 / 1선/단계]
2-181-050	S. Cor.: 1200 Sub: Middle: Y	*ENG	[-2 ~ 2 / 0 / 0.001라인/단계]

2-181-051	Y. Left Mag.: Subdot: M	*ENG	[-32 ~ 32 / 0 / 0.01도트/단계]
2-181-052	Y. Right Mag.: Subdot: M	*ENG	[-32 ~ 32 / 0 / 0.01도트/단계]
2-181-053	S. Cor.: 1200 Line: Standard: Y	*ENG	[-16384 ~ 16383 / 0 / 1선/단계]
2-181-054	S. Cor.: 1200 Sub: Standard: Y	*ENG	[-2 ~ 2 / 0 / 0.001라인/단계]
2-181-055	S. Cor.: 1200 Line: Low: Y	*ENG	[-16384 ~ 16383 / 0 / 1선/단계]
2-181-056	S. Cor.: 1200 Sub: Low: Y	*ENG	[-2 ~ 2 / 0 / 0.001라인/단계]
2-181-057	S. Cor.: 600 Sub	*ENG	[-1 ~ 1 / 0 / 0.001라인/단계]
2-181-059	S. Cor.: 1200 Sub :High	*ENG	[-2 ~ 2 / 0 / 0.001라인/단계]
2-181-060	S. Cor.: 1200 Sub :Low	*ENG	[-2 ~ 2 / 0 / 0.001라인/단계]
2-181-061	S. Cor.: 1200 Sub :Middle	*ENG	[-2 ~ 2 / 0 / 0.001라인/단계]
2-181-064	M. Cor.: Dot: K	*ENG	[-512 ~ 511 / 0 / 1도트/단계]
2-181-072	LineSift: StandardSpeed: M	*ENG	[0 ~ 3 / 0 / 1라인/단계]
2-181-073	LineSift: MidSpeed: M	*ENG	[0 ~ 1 / 0 / 1라인/단계]
2-181-074	LineSift: StandardSpeed: C	*ENG	[0 ~ 3 / 0 / 1라인/단계]
2-181-075	LineSift: MidSpeed: C	*ENG	[0 ~ 1 / 0 / 1라인/단계]
2-181-076	LineSift: StandardSpeed: Y	*ENG	[0 ~ 3 / 0 / 1라인/단계]
2-181-077	LineSift: MidSpeed: Y	*ENG	[0 ~ 1 / 0 / 1라인/단계]
2-181-080	Detect Diff.: M	*ENG	[-1000 ~ 1000 / 0 / 0.1/단계]
2-181-081	Detect Diff.: C	*ENG	[-1000 ~ 1000 / 0 / 0.1/단계]
2-181-082	Detect Diff.: Y	*ENG	[-1000 ~ 1000 / 0 / 0.1/단계]

2182	[라인 위치 조정 Offset]		
2-182-004	M. Scan: Standard: Dot: M	*ENG	[-512 ~ 511 / 0 / 1도트/단계]
2-182-005	M. Scan: Standard: Subdot: M	*ENG	[-1 ~ 1 / 0 / 0.01도트/단계]
2-182-006	M. Scan: Middle: Dot: M	*ENG	[-512 ~ 511 / 0 / 1도트/단계]
2-182-007	M. Scan: Middle: Subdot: M	*ENG	[-1 ~ 1 / 0 / 0.01도트/단계]

2-182-008	M. Scan: Low: Dot: M	*ENG	[-512 ~ 511 / 0 / 1도트/단계]
2-182-009	M. Scan: Low: Subdot: M	*ENG	[-1 ~ 1 / 0 / 0.01도트/단계]
2-182-010	M. Scan: Standard: Dot: C	*ENG	[-512 ~ 511 / 0 / 1도트/단계]
2-182-011	M. Scan: Standard: Subdot: C	*ENG	[-1 ~ 1 / 0 / 0.01도트/단계]
2-182-012	M. Scan: Middle: Dot: C	*ENG	[-512 ~ 511 / 0 / 1도트/단계]
2-182-013	M. Scan: Middle: Subdot: C	*ENG	[-1 ~ 1 / 0 / 0.01도트/단계]
2-182-014	M. Scan: Low: Dot: C	*ENG	[-512 ~ 511 / 0 / 1도트/단계]
2-182-015	M. Scan: Low: Subdot: C	*ENG	[-1 ~ 1 / 0 / 0.01도트/단계]
2-182-016	M. Scan: Standard: Dot: Y	*ENG	[-512 ~ 511 / 0 / 1도트/단계]
2-182-017	M. Scan: Standard: Subdot: Y	*ENG	[-1 ~ 1 / 0 / 0.01도트/단계]
2-182-018	M. Scan: Middle: Dot: Y	*ENG	[-512 ~ 511 / 0 / 1도트/단계]
2-182-019	M. Scan: Middle: Subdot: Y	*ENG	[-1 ~ 1 / 0 / 0.01도트/단계]
2-182-020	M. Scan: Low: Dot: Y	*ENG	[-512 ~ 511 / 0 / 1도트/단계]
2-182-021	M. Scan: Low: Subdot: Y	*ENG	[-1 ~ 1 / 0 / 0.01도트/단계]
2-182-022	S. Scan: Standard: Line: M	*ENG	[-16384 ~ 16383 / 0 / 1선/단계]
2-182-023	S. Scan: Standard: Subline: M	*ENG	[-1 ~ 1 / 0 / 0.01라인/단계]
2-182-024	S. Scan: Middle: Line: M	*ENG	[-16384 ~ 16383 / 0 / 1선/단계]
2-182-025	S. Scan: Middle: Subline: M	*ENG	[-1 ~ 1 / 0 / 0.01라인/단계]
2-182-026	S. Scan: Low: Line: M	*ENG	[-16384 ~ 16383 / 0 / 1선/단계]
2-182-027	S. Scan: Low: Subline: M	*ENG	[-1 ~ 1 / 0 / 0.01라인/단계]
2-182-028	S. Scan: Standard: Line: C	*ENG	[-16384 ~ 16383 / 0 / 1선/단계]
2-182-029	S. Scan: Standard: Subline: C	*ENG	[-1 ~ 1 / 0 / 0.01라인/단계]
2-182-030	S. Scan: Middle: Line: C	*ENG	[-16384 ~ 16383 / 0 / 1선/단계]
2-182-031	S. Scan: Middle: Subline: C	*ENG	[-1 ~ 1 / 0 / 0.01라인/단계]
2-182-032	S. Scan: Low: Line: C	*ENG	[-16384 ~ 16383 / 0 / 1선/단계]
2-182-033	S. Scan: Low: Subline: C	*ENG	[-1 ~ 1 / 0 / 0.01라인/단계]

2-182-034	S. Scan: Standard: Line: Y	*ENG	[-16384 ~ 16383 / 0 / 1선/단계]
2-182-035	S. Scan: Standard: Subline: Y	*ENG	[-1 ~ 1 / 0 / 0.01라인/단계]
2-182-036	S. Scan: Middle: Line: Y	*ENG	[-16384 ~ 16383 / 0 / 1선/단계]
2-182-037	S. Scan: Middle: Subline: Y	*ENG	[-1 ~ 1 / 0 / 0.01라인/단계]
2-182-038	S. Scan: Low: Line: Y	*ENG	[-16384 ~ 16383 / 0 / 1선/단계]
2-182-039	S. Scan: Low: Subline: Y	*ENG	[-1 ~ 1 / 0 / 0.01라인/단계]
2-182-040	M. Scan: Dot: K	*ENG	[-512 ~ 511 / 0 / 1도트/단계]

2187	[Method Select]		
2-187-002	MUSIC Pattern Length Adj.	*ENG	[-300 ~ 300 / 0 / 1도트/단계]
2-187-003	Pattern Width Adj.	*ENG	[-512 ~ 511 / 0 / 1도트/단계]
2-187-004	Pattern Interval Adj.	*ENG	[-512 ~ 511 / 0 / 1도트/단계]

2190	[Line Position Adj.]		
2-190-012	SnSErr Range	*ENG	[0 ~ 3500 / 200 / 1um/단계]

2193	[MUSIC Condition Set]		
2-193-002	Page: Job End: BW+FC	*ENG	[0 ~ 999 / 500 / 1페이지/단계]
2-193-003	Page: Job End: FC	*ENG	[0 ~ 999 / 200 / 1페이지/단계]
2-193-004	Page: Interrupt: BW+FC	*ENG	[0 ~ 999 / 200 / 1페이지/단계]
2-193-005	Page: Interrupt: FC	*ENG	[0 ~ 999 / 200 / 1페이지/단계]
2-193-006	Page: Stand-By: BW	*ENG	[0 ~ 999 / 100 / 1페이지/단계]
2-193-007	Page: Stand-By: FC	*ENG	[0 ~ 999 / 100 / 1페이지/단계]
2-193-008	Temp.	*ENG	[0 ~ 100 / 5 / 1도/단계]
2-193-011	Temp. 2	*ENG	[0 ~ 100 / 5 / 1도/단계]
2-193-013	Temp. 3	*ENG	[0 ~ 100 / 10 / 1도/단계]
2-193-016	Page: Power ON:BW+FC	*ENG	[0 ~ 999 / 200 / 1페이지/단계]

2-193-017	기울어짐	*ENG	[0 ~ 999 / 50 / 1um/단계]
2-193-018	Page: Low Speed: BW+FC	*ENG	[0 ~ 999 / 50 / 1페이지/단계]
2-193-019	Page: Low Speed: FC	*ENG	[0 ~ 999 / 50 / 1페이지/단계]

2194	[MUSIC Execution Result]		
2-194-001	Year	*ENG	[0 ~ 99 / 0 / 1년/단계]
2-194-002	Month	*ENG	[1 ~ 12 / 1 / 1월/단계]
2-194-003	Day	*ENG	[1 ~ 31 / 1 / 1일/단계]
2-194-004	Hour	*ENG	[0 ~ 23 / 0 / 1시/단계]
2-194-005	Minute	*ENG	[0 ~ 59 / 0 / 1분/단계]
2-194-006	Temperature	*ENG	[0 ~ 100 / 0 / 1도/단계]
2-194-007	Execution Result	*ENG	[0 또는 1 / 0 / 1 / 단계]
2-194-008	Number of Execution	*ENG	[0 ~ 999999 / 0 / 1회/단계]
2-194-009	Number of Failure	*ENG	[0 ~ 999999 / 0 / 1회/단계]
2-194-010	Error Result: C	*ENG	[0 ~ 9 / 0 / 1 / 단계]
2-194-011	Error Result: M	*ENG	[0 ~ 9 / 0 / 1 / 단계]
2-194-012	Error Result: Y	*ENG	[0 ~ 9 / 0 / 1 / 단계]
2-194-013	Error Result: K	*ENG	[0 ~ 9 / 0 / 1 / 단계]
2-194-014	Temperature 2	*ENG	[-10 ~ 100 / 0 / 1도/단계]

2195	[Realtime MUSIC Condition Set]		
2-195-001	켜기/끄기	*ENG	[0 또는 1 / 1 / 1 / 단계] 0: 끄기 1: 켜기
2-195-002	Page: Interrupt: BW+FC	*ENG	[0 ~ 999 / 50 / 1페이지/단계]
2-195-003	Page: Interrupt: FC	*ENG	[0 ~ 999 / 50 / 1페이지/단계]
2-195-004	Temperature 4	*ENG	[0 ~ 100 / 1 / 1도/단계]

2-195-005	Temperature 5	*ENG	[0 ~ 100 / 1 / 1도/단계]
-----------	---------------	------	-----------------------

2220	[Skew Origin Set]		
2-220-001	M: Skew Motor	ENG	[0 또는 1 / 0 / 1 / 단계]
2-220-002	C: Skew Motor	ENG	[0 또는 1 / 0 / 1 / 단계]
2-220-003	Y: Skew Motor	ENG	[0 또는 1 / 0 / 1 / 단계]

2221	[LD Power: Fixed]		
2-221-001	K	*ENG	[0 ~ 217 / 100 / 1%/단계]
2-221-002	C	*ENG	
2-221-003	M	*ENG	
2-221-004	Y	*ENG	

2229	[Develop DC Bias]		
2-229-001	Standard Speed: Bk	*ENG	[0 ~ 800 / 550 / 1-V/단계]
2-229-002	Standard Speed: C	*ENG	[0 ~ 800 / 550 / 1-V/단계]
2-229-003	Standard Speed: M	*ENG	[0 ~ 800 / 550 / 1-V/단계]
2-229-004	Standard Speed: Y	*ENG	[0 ~ 800 / 550 / 1-V/단계]
2-229-005	Middle Speed Bk	*ENG	[0 ~ 800 / 550 / 1-V/단계]
2-229-006	Middle Speed C	*ENG	[0 ~ 800 / 550 / 1-V/단계]
2-229-007	Middle Speed M	*ENG	[0 ~ 800 / 550 / 1-V/단계]
2-229-008	Middle Speed Y	*ENG	[0 ~ 800 / 550 / 1-V/단계]
2-229-009	Low Speed: Bk	*ENG	[0 ~ 800 / 550 / 1-V/단계]
2-229-010	Low Speed: C	*ENG	[0 ~ 800 / 550 / 1-V/단계]
2-229-011	Low Speed: M	*ENG	[0 ~ 800 / 550 / 1-V/단계]
2-229-012	Low Speed: Y	*ENG	[0 ~ 800 / 550 / 1-V/단계]

2230	[QL Power Setting]		
2-230-001	표준 속도	*ENG	[0 ~ 100 / 26 / 1%/단계]
2-230-002	Middle Speed	*ENG	[0 ~ 100 / 13 / 1%/단계]
2-230-003	Low Speed	*ENG	[0 ~ 100 / 13 / 1%/단계]

2241	[Temperature/Humidity: Display]		
2-241-003	Exec Interval: Extra Fan Control	*ENG	[1 ~ 3600 / 10 / 1초/단계]
2241	[AIT 온도]		
2-241-004	AIT Temperature	ENG	[0 ~ 70 / 0 / 0.1도/단계]

2242	[TS Operation Env. Log]		
2-242-001	TS<=A-3	ENG	[0 ~ 99999999 / 0 / 1mm/단계]
2-242-002	A-3<TS<=A	ENG	[0 ~ 99999999 / 0 / 1mm/단계]
2-242-003	A<TS<=A+3	ENG	[0 ~ 99999999 / 0 / 1mm/단계]
2-242-004	A+3<TS	ENG	[0 ~ 99999999 / 0 / 1mm/단계]
2-242-100	Log Clear	ENG	[0 또는 1 / 0 / 1 / 단계]

2250	[Interval Downmode]		
2-250-001	ON/OFF Setting	ENG	[0 또는 1 / 1 / 1 / 단계]

2302	[Environmental Correction:Trans]		
2-302-001	Current Environmental Display	ENG	[0 ~ 0 / 0 / 0/단계]

2-302-002	Forced Setting	*ENG	[0 ~ 6 / 0 / 1 / 단계] 0: 센서 감지 1: LL 2: ML 3: MM 4: HM 5: HH 6: SLL
2-302-003	Absolute Humidity:Threshold 1	*ENG	[0 ~ 100 / 4 / 0.01g/m ³ /단계]
2-302-004	Absolute Humidity:Threshold 2	*ENG	[0 ~ 100 / 8 / 0.01g/m ³ /단계]
2-302-005	Absolute Humidity:Threshold 3	*ENG	[0 ~ 100 / 16 / 0.01g/m ³ /단계]
2-302-006	Absolute Humidity:Threshold 4	*ENG	[0 ~ 100 / 24 / 0.01g/m ³ /단계]
2-302-007	Temperature:Threshold	*ENG	[-5 ~ 30 / 5 / 1도/단계]

2303	[Time-Lapse Correction]		
2-303-001	Current Div K	*ENG	[0 ~ 3 / 0 / 1 / 단계]
2-303-002	Current Div C	*ENG	[0 ~ 3 / 0 / 1 / 단계]
2-303-003	Current Div M	*ENG	[0 ~ 3 / 0 / 1 / 단계]
2-303-004	Current Div Y	*ENG	[0 ~ 3 / 0 / 1 / 단계]
2-303-005	Correction Threshold 1_Bk	*ENG	[0 ~ 600000 / 5000 / 10페이지/ 단계]
2-303-006	Correction Threshold 1_Color	*ENG	[0 ~ 600000 / 5000 / 10페이지/ 단계]
2-303-007	Correction Threshold 2_Bk	*ENG	[0 ~ 600000 / 20000 / 10페이 지/단계]
2-303-008	Correction Threshold 2_Color	*ENG	[0 ~ 600000 / 20000 / 10페이 지/단계]
2-303-009	Correction Threshold 3_Bk	*ENG	[0 ~ 600000 / 50000 / 10페이 지/단계]

2-303-010	Correction Threshold 3_Color	*ENG	[0 ~ 600000 / 50000 / 10페이지/단계]
-----------	------------------------------	------	--

2308	[Paper Size Correction]		
2-308-001	Threshold 1	*ENG	[0 ~ 350 / 297 / 1mm/단계]
2-308-002	Threshold 2	*ENG	[0 ~ 350 / 257 / 1mm/단계]
2-308-003	Threshold 3	*ENG	[0 ~ 350 / 210 / 1mm/단계]
2-308-004	Threshold 4	*ENG	[0 ~ 350 / 148 / 1mm/단계]
2-308-005	Threshold 1	*ENG	[0 ~ 350 / 297 / 1mm/단계]
2-308-006	Threshold 2	*ENG	[0 ~ 350 / 257 / 1mm/단계]
2-308-007	Threshold 3	*ENG	[0 ~ 350 / 210 / 1mm/단계]
2-308-008	Threshold 4	*ENG	[0 ~ 350 / 148 / 1mm/단계]

2311	[Non Image Area:Bias]		
2-311-001	이미지 전사	*ENG	[10 ~ 250 / 100 / 5%/단계]
2-311-002	Paper Transfer	*ENG	[0 ~ 230 / 0 / 1-uA/단계]
2-311-003	Paper Transfer	*ENG	[0 ~ 2100 / 500 / 10V/단계]

2316	[Power ON:Bias]		
2-316-001	이미지 전사	*ENG	[0 ~ 80 / 5 / 1uA/단계]

2326	[Transfer Roller CL:Bias]		
2-326-001	Positive:befor and after JOB	*ENG	[0 ~ 2100 / 250 / 10V/단계]
2-326-002	Negative:befor and after JOB	*ENG	[10 ~ 995 / 100 / 10%/단계]
2-326-003	Positive:befor and afterProcon	*ENG	[0 ~ 2100 / 2000 / 10V/단계]
2-326-004	Negative:befor and afterProcon	*ENG	[10 ~ 995 / 100 / 10%/단계]
2-326-005	Positive:prevention	*ENG	[0 ~ 2100 / 500 / 10-V/단계]
2326	[Transfer Roller CL:Env]		

2-326-011	Positive:befor and after JOB	*ENG	[1 ~ 110 / 100 / 1/단계]
2-326-013	Positive:befor and afterProcon	*ENG	[1 ~ 110 / 100 / 1/단계]
2-326-015	Positive:prevention	*ENG	[1 ~ 110 / 100 / 1/단계]

2351	[Common:BW:Bias]		
2-351-001	Image Transfer:standard	*ENG	[0 ~ 60 / 28 / 1uA/단계]
2-351-002	Image Transfer:Middle	ENG	[0 ~ 60 / 24 / 1uA/단계]
2-351-003	Image Transfer:low	ENG	[0 ~ 60 / 13 / 1uA/단계]

2357	[Common:FC:Bias]		
2-357-001	ImageTransfer:standard:Bk	*ENG	[0 ~ 60 / 28 / 1uA/단계]
2-357-002	ImageTransfer:standard:C	*ENG	[0 ~ 60 / 27 / 1uA/단계]
2-357-003	ImageTransfer:standard:M	*ENG	[0 ~ 60 / 27 / 1uA/단계]
2-357-004	ImageTransfer:standard:Y	*ENG	[0 ~ 60 / 28 / 1uA/단계]
2-357-005	ImageTransfer:Middle:Bk	ENG	[0 ~ 60 / 24 / 1uA/단계]
2-357-006	ImageTransfer:Middle:C	ENG	[0 ~ 60 / 24 / 1uA/단계]
2-357-007	ImageTransfer:Middle:M	ENG	[0 ~ 60 / 26 / 1uA/단계]
2-357-008	ImageTransfer:Middle:Y	ENG	[0 ~ 60 / 28 / 1uA/단계]
2-357-009	Image Transfer:low:Bk	ENG	[0 ~ 60 / 12 / 1uA/단계]
2-357-010	Image Transfer:low:C	ENG	[0 ~ 60 / 11 / 1uA/단계]
2-357-011	Image Transfer:low:M	ENG	[0 ~ 60 / 11 / 1uA/단계]
2-357-012	Image Transfer:low:Y	ENG	[0 ~ 60 / 12 / 1uA/단계]

2358	[TC adjust Process Control:Bias]		
2-358-001	ImageTransfer:standard:FC:Bk	*ENG	[0 ~ 60 / 28 / 1uA/단계]
2-358-002	ImageTransfer:standard:FC:C	*ENG	[0 ~ 60 / 27 / 1uA/단계]
2-358-003	ImageTransfer:standard:FC:M	*ENG	[0 ~ 60 / 27 / 1uA/단계]

2-358-004	ImageTransfer:standard:FC:Y	*ENG	[0 ~ 60 / 28 / 1 μ A/단계]
2-358-005	ImageTransfer:standard:Bk:Bk	*ENG	[0 ~ 60 / 28 / 1 μ A/단계]

2360	[Common:BW:Env.CorrectionTable]		
2-360-001	Image Transfer:standard	*ENG	[1 ~ 110 / 13 / 1/단계]
2-360-002	Image Transfer:Middle	ENG	[1 ~ 110 / 2 / 1/단계]
2-360-003	Image Transfer:low	ENG	[1 ~ 110 / 54 / 1/단계]
2-360-004	ImageTransfer:standard:Bk	*ENG	[1 ~ 110 / 13 / 1/단계]
2-360-005	ImageTransfer:standard:C	*ENG	[1 ~ 110 / 54 / 1/단계]
2-360-006	ImageTransfer:standard:M	*ENG	[1 ~ 110 / 54 / 1/단계]
2-360-007	ImageTransfer:standard:Y	*ENG	[1 ~ 110 / 55 / 1/단계]
2-360-008	ImageTransfer:Middle:Bk	ENG	[1 ~ 110 / 1 / 1/단계]
2-360-009	ImageTransfer:Middle:C	ENG	[1 ~ 110 / 2 / 1/단계]
2-360-010	ImageTransfer:Middle:M	ENG	[1 ~ 110 / 3 / 1/단계]
2-360-011	ImageTransfer:Middle:Y	ENG	[1 ~ 110 / 4 / 1/단계]
2-360-012	Image Transfer:low:Bk	ENG	[1 ~ 110 / 15 / 1/단계]
2-360-013	Image Transfer:low:C	ENG	[1 ~ 110 / 55 / 1/단계]
2-360-014	Image Transfer:low:M	ENG	[1 ~ 110 / 56 / 1/단계]
2-360-015	Image Transfer:low:Y	ENG	[1 ~ 110 / 56 / 1/단계]

2361	[Time-Lapse Correction: Div 1]		
2-361-001	Standard Speed: Bk	*ENG	[1 ~ 60 / 2 / 1/단계]
2-361-002	Mid Speed: Bk	ENG	
2-361-003	Low Speed: Bk	ENG	

3. 엔진 SP 모드 표

3

2-361-004	Standard Speed: FC: K	*ENG	[1 ~ 60 / 1 / 1/단계]
2-361-005	Standard Speed: FC: C	*ENG	
2-361-006	Standard Speed: FC: M	*ENG	
2-361-007	Standard Speed: FC: Y	*ENG	
2-361-008	Mid Speed: FC: K	ENG	
2-361-009	Mid Speed: FC: C	ENG	
2-361-010	Mid Speed: FC: M	ENG	
2-361-011	Mid Speed: FC: Y	ENG	
2-361-012	Low Speed: FC: K	ENG	
2-361-013	Low Speed: FC: C	ENG	
2-361-014	Low Speed: FC: M	ENG	
2-361-015	Low Speed: FC: Y	ENG	

2362	[Time-Lapse Correction: Div 2]		
2-362-001	Standard Speed: Bk	*ENG	[1 ~ 60 / 3 / 1/단계]
2-362-002	Mid Speed: Bk	ENG	
2-362-003	Low Speed: Bk	ENG	

2-362-004	Standard Speed: FC: K	*ENG	[1 ~ 60 / 1 / 1/단계]
2-362-005	Standard Speed: FC: C	*ENG	
2-362-006	Standard Speed: FC: M	*ENG	
2-362-007	Standard Speed: FC: Y	*ENG	
2-362-008	Mid Speed: FC: K	ENG	
2-362-009	Mid Speed: FC: C	ENG	
2-362-010	Mid Speed: FC: M	ENG	
2-362-011	Mid Speed: FC: Y	ENG	
2-362-012	Low Speed: FC: K	ENG	
2-362-013	Low Speed: FC: C	ENG	
2-362-014	Low Speed: FC: M	ENG	
2-362-015	Low Speed: FC: Y	ENG	

2363	[Time-Lapse Correction: Div 3]		
2-363-001	Standard Speed: Bk	*ENG	[1 ~ 60 / 4 / 1/단계]
2-363-002	Mid Speed: Bk	ENG	
2-363-003	Low Speed: Bk	ENG	

2-363-004	Standard Speed: FC: K	*ENG	[1 ~ 60 / 1 / 1/단계]
2-363-005	Standard Speed: FC: C	*ENG	
2-363-006	Standard Speed: FC: M	*ENG	
2-363-007	Standard Speed: FC: Y	*ENG	
2-363-008	Mid Speed: FC: K	ENG	
2-363-009	Mid Speed: FC: C	ENG	
2-363-010	Mid Speed: FC: M	ENG	
2-363-011	Mid Speed: FC: Y	ENG	
2-363-012	Low Speed: FC: K	ENG	
2-363-013	Low Speed: FC: C	ENG	
2-363-014	Low Speed: FC: M	ENG	
2-363-015	Low Speed: FC: Y	ENG	

2400	[Paper Transfer Roller Settings]		
2-400-001	Width of Paper Transfer Roller	*ENG	[0 또는 1 / 0 / 1 / 단계] 0: 기본 롤러 1: 넓은 롤러
2-400-002	Detach timing in waiting	ENG	[0 ~ 600 / 240 / 1분/단계]

2403	[Plain1:Bias:BW]		
2-403-001	PaperTransfer:standard:1side	ENG	[0 ~ 200 / 22 / 1-uA/단계]
2-403-002	PaperTransfer:standard:2side	ENG	[0 ~ 200 / 22 / 1-uA/단계]
2-403-003	PaperTransfer:low:1side	ENG	[0 ~ 200 / 11 / 1-uA/단계]
2-403-004	PaperTransfer:low:2side	ENG	[0 ~ 200 / 11 / 1-uA/단계]

2407	[Plain1:Bias:FC]		
2-407-001	PaperTransfer:standard:1side	*ENG	[0 ~ 200 / 29 / 1-uA/단계]

2-407-002	PaperTransfer:standard:2side	ENG	[0 ~ 200 / 29 / 1- μ A/단계]
2-407-003	PaperTransfer:low:1side	ENG	[0 ~ 200 / 14 / 1- μ A/단계]
2-407-004	PaperTransfer:low:2side	ENG	[0 ~ 200 / 14 / 1- μ A/단계]

2411	[Plain1:SizeCorrection:BW]		
2-411-001	PaperTransfer:Standard:1Sid:S1	ENG	[100 ~ 995 / 100 / 1%/단계]
2-411-002	PaperTransfer:Standard:2Sid:S1	ENG	[100 ~ 995 / 100 / 1%/단계]
2-411-003	PaperTransfer:Low:1Side:S1	ENG	[100 ~ 995 / 100 / 1%/단계]
2-411-004	PaperTransfer:Low:2Side:S1	ENG	[100 ~ 995 / 100 / 1%/단계]
2-411-005	PaperTransfer:Standard:1Sid:S2	ENG	[100 ~ 995 / 100 / 1%/단계]
2-411-006	PaperTransfer:Standard:2Sid:S2	ENG	[100 ~ 995 / 105 / 1%/단계]
2-411-007	PaperTransfer:Low:1Side:S2	ENG	[100 ~ 995 / 100 / 1%/단계]
2-411-008	PaperTransfer:Low:2Side:S2	ENG	[100 ~ 995 / 105 / 1%/단계]
2-411-009	PaperTransfer:Standard:1Sid:S3	ENG	[100 ~ 995 / 105 / 1%/단계]
2-411-010	PaperTransfer:Standard:2Sid:S3	ENG	[100 ~ 995 / 118 / 1%/단계]
2-411-011	PaperTransfer:Low:1Side:S3	ENG	[100 ~ 995 / 105 / 1%/단계]
2-411-012	PaperTransfer:Low:2Side:S3	ENG	[100 ~ 995 / 118 / 1%/단계]
2-411-013	PaperTransfer:Standard:1Sid:S4	ENG	[100 ~ 995 / 118 / 1%/단계]

2-411-014	PaperTransfer:Standard:2Sid:S4	ENG	[100 ~ 995 / 131 / 1%/단계]
2-411-015	PaperTransfer:Low:1Side:S4	ENG	[100 ~ 995 / 118 / 1%/단계]
2-411-016	PaperTransfer:Low:2Side:S4	ENG	[100 ~ 995 / 131 / 1%/단계]
2-411-017	PaperTransfer:Standard:1Sid:S5	ENG	[100 ~ 995 / 132 / 1%/단계]
2-411-018	PaperTransfer:Standard:2Sid:S5	ENG	[100 ~ 995 / 184 / 1%/단계]
2-411-019	PaperTransfer:Low:1Side:S5	ENG	[100 ~ 995 / 132 / 1%/단계]
2-411-020	PaperTransfer:Low:2Side:S5	ENG	[100 ~ 995 / 184 / 1%/단계]
2-411-021	Wide Roller:PaperTransfer:Standard:1Sid:S1	ENG	[100 ~ 995 / 100 / 1%/단계]
2-411-022	Wide Roller:PaperTransfer:Standard:2Sid:S1	ENG	[100 ~ 995 / 100 / 1%/단계]
2-411-023	Wide Roller:PaperTransfer:Low:1Side:S1	ENG	[100 ~ 995 / 100 / 1%/단계]
2-411-024	Wide Roller:PaperTransfer:Low:2Side:S1	ENG	[100 ~ 995 / 100 / 1%/단계]
2-411-025	Wide Roller:PaperTransfer:Standard:1Sid:S2	ENG	[100 ~ 995 / 100 / 1%/단계]
2-411-026	Wide Roller:PaperTransfer:Standard:2Sid:S2	ENG	[100 ~ 995 / 105 / 1%/단계]
2-411-027	Wide Roller:PaperTransfer:Low:1Side:S2	ENG	[100 ~ 995 / 100 / 1%/단계]
2-411-028	Wide Roller:PaperTransfer:Low:2Side:S2	ENG	[100 ~ 995 / 105 / 1%/단계]
2-411-029	Wide Roller:PaperTransfer:Standard:1Sid:S3	ENG	[100 ~ 995 / 105 / 1%/단계]

2-411-030	Wide Roller:PaperTransfer:Standard: 2Sid:S3	ENG	[100 ~ 995 / 118 / 1%/단계]
2-411-031	Wide Roller:PaperTransfer:Low:1 Side:S3	ENG	[100 ~ 995 / 105 / 1%/단계]
2-411-032	Wide Roller:PaperTransfer:Low:2Side:S3	ENG	[100 ~ 995 / 118 / 1%/단계]
2-411-033	Wide Roller:PaperTransfer:Standard: 1Sid:S4	ENG	[100 ~ 995 / 118 / 1%/단계]
2-411-034	Wide Roller:PaperTransfer:Standard: 2Sid:S4	ENG	[100 ~ 995 / 131 / 1%/단계]
2-411-035	Wide Roller:PaperTransfer:Low:1 Side:S4	ENG	[100 ~ 995 / 118 / 1%/단계]
2-411-036	Wide Roller:PaperTransfer:Low:2Side:S4	ENG	[100 ~ 995 / 131 / 1%/단계]
2-411-037	Wide Roller:PaperTransfer:Standard: 1Sid:S5	ENG	[100 ~ 995 / 132 / 1%/단계]
2-411-038	Wide Roller:PaperTransfer:Standard: 2Sid:S5	ENG	[100 ~ 995 / 184 / 1%/단계]
2-411-039	Wide Roller:PaperTransfer:Low:1 Side:S5	ENG	[100 ~ 995 / 132 / 1%/단계]
2-411-040	Wide Roller:PaperTransfer:Low:2Side:S5	ENG	[100 ~ 995 / 184 / 1%/단계]

2412	[Plain1:SizeCorrection:FC]		
2-412-001	PaperTransfer:Standard:1Sid:S1	ENG	[100 ~ 995 / 100 / 1%/단계]
2-412-002	PaperTransfer:Standard:2Sid:S1	ENG	[100 ~ 995 / 100 / 1%/단계]
2-412-003	PaperTransfer:Low:1 Side:S1	ENG	[100 ~ 995 / 100 / 1%/단계]
2-412-004	PaperTransfer:Low:2Side:S1	ENG	[100 ~ 995 / 100 / 1%/단계]

2-412-005	PaperTransfer:Standard:1Sid:S2	ENG	[100 ~ 995 / 120 / 1%/단계]
2-412-006	PaperTransfer:Standard:2Sid:S2	ENG	[100 ~ 995 / 140 / 1%/단계]
2-412-007	PaperTransfer:Low:1Side:S2	ENG	[100 ~ 995 / 120 / 1%/단계]
2-412-008	PaperTransfer:Low:2Side:S2	ENG	[100 ~ 995 / 140 / 1%/단계]
2-412-009	PaperTransfer:Standard:1Sid:S3	ENG	[100 ~ 995 / 118 / 1%/단계]
2-412-010	PaperTransfer:Standard:2Sid:S3	ENG	[100 ~ 995 / 180 / 1%/단계]
2-412-011	PaperTransfer:Low:1Side:S3	ENG	[100 ~ 995 / 118 / 1%/단계]
2-412-012	PaperTransfer:Low:2Side:S3	ENG	[100 ~ 995 / 180 / 1%/단계]
2-412-013	PaperTransfer:Standard:1Sid:S4	ENG	[100 ~ 995 / 130 / 1%/단계]
2-412-014	PaperTransfer:Standard:2Sid:S4	ENG	[100 ~ 995 / 200 / 1%/단계]
2-412-015	PaperTransfer:Low:1Side:S4	ENG	[100 ~ 995 / 130 / 1%/단계]
2-412-016	PaperTransfer:Low:2Side:S4	ENG	[100 ~ 995 / 200 / 1%/단계]
2-412-017	PaperTransfer:Standard:1Sid:S5	ENG	[100 ~ 995 / 140 / 1%/단계]
2-412-018	PaperTransfer:Standard:2Sid:S5	ENG	[100 ~ 995 / 240 / 1%/단계]
2-412-019	PaperTransfer:Low:1Side:S5	ENG	[100 ~ 995 / 140 / 1%/단계]
2-412-020	PaperTransfer:Low:2Side:S5	ENG	[100 ~ 995 / 240 / 1%/단계]

2-412-021	Wide Roller:PaperTransfer:Standard: 1Sid:S1	ENG	[100 ~ 995 / 100 / 1%/단계]
2-412-022	Wide Roller:PaperTransfer:Standard: 2Sid:S1	ENG	[100 ~ 995 / 100 / 1%/단계]
2-412-023	Wide Roller:PaperTransfer:Low: 1 Side:S1	ENG	[100 ~ 995 / 100 / 1%/단계]
2-412-024	Wide Roller:PaperTransfer:Low:2Side:S1	ENG	[100 ~ 995 / 100 / 1%/단계]
2-412-025	Wide Roller:PaperTransfer:Standard: 1Sid:S2	ENG	[100 ~ 995 / 120 / 1%/단계]
2-412-026	Wide Roller:PaperTransfer:Standard: 2Sid:S2	ENG	[100 ~ 995 / 140 / 1%/단계]
2-412-027	Wide Roller:PaperTransfer:Low: 1 Side:S2	ENG	[100 ~ 995 / 120 / 1%/단계]
2-412-028	Wide Roller:PaperTransfer:Low:2Side:S2	ENG	[100 ~ 995 / 140 / 1%/단계]
2-412-029	Wide Roller:PaperTransfer:Standard: 1Sid:S3	ENG	[100 ~ 995 / 118 / 1%/단계]
2-412-030	Wide Roller:PaperTransfer:Standard: 2Sid:S3	ENG	[100 ~ 995 / 180 / 1%/단계]
2-412-031	Wide Roller:PaperTransfer:Low: 1 Side:S3	ENG	[100 ~ 995 / 118 / 1%/단계]
2-412-032	Wide Roller:PaperTransfer:Low:2Side:S3	ENG	[100 ~ 995 / 180 / 1%/단계]
2-412-033	Wide Roller:PaperTransfer:Standard: 1Sid:S4	ENG	[100 ~ 995 / 130 / 1%/단계]
2-412-034	Wide Roller:PaperTransfer:Standard: 2Sid:S4	ENG	[100 ~ 995 / 200 / 1%/단계]
2-412-035	Wide Roller:PaperTransfer:Low: 1 Side:S4	ENG	[100 ~ 995 / 130 / 1%/단계]
2-412-036	Wide Roller:PaperTransfer:Low:2Side:S4	ENG	[100 ~ 995 / 200 / 1%/단계]

2-412-037	Wide Roller:PaperTransfer:Standard:1Sid:S5	ENG	[100 ~ 995 / 140 / 1%/단계]
2-412-038	Wide Roller:PaperTransfer:Standard:2Sid:S5	ENG	[100 ~ 995 / 240 / 1%/단계]
2-412-039	Wide Roller:PaperTransfer:Low:1 Side:S5	ENG	[100 ~ 995 / 140 / 1%/단계]
2-412-040	Wide Roller:PaperTransfer:Low:2Side:S5	ENG	[100 ~ 995 / 240 / 1%/단계]

2413	[Plain1:Size-Env.Correct:BW]		
2-413-001	PaperTransfer:Standard:1Sid:S1	ENG	[1 ~ 110 / 10 / 1/단계]
2-413-002	PaperTransfer:Standard:2Sid:S1	ENG	[1 ~ 110 / 15 / 1/단계]
2-413-003	PaperTransfer:Low:1 Side:S1	ENG	[1 ~ 110 / 10 / 1/단계]
2-413-004	PaperTransfer:Low:2Side:S1	ENG	[1 ~ 110 / 15 / 1/단계]
2-413-005	PaperTransfer:Standard:1Sid:S2	ENG	[1 ~ 110 / 11 / 1/단계]
2-413-006	PaperTransfer:Standard:2Sid:S2	ENG	[1 ~ 110 / 16 / 1/단계]
2-413-007	PaperTransfer:Low:1 Side:S2	ENG	[1 ~ 110 / 11 / 1/단계]
2-413-008	PaperTransfer:Low:2Side:S2	ENG	[1 ~ 110 / 16 / 1/단계]
2-413-009	PaperTransfer:Standard:1Sid:S3	ENG	[1 ~ 110 / 12 / 1/단계]
2-413-010	PaperTransfer:Standard:2Sid:S3	ENG	[1 ~ 110 / 17 / 1/단계]
2-413-011	PaperTransfer:Low:1 Side:S3	ENG	[1 ~ 110 / 12 / 1/단계]
2-413-012	PaperTransfer:Low:2Side:S3	ENG	[1 ~ 110 / 17 / 1/단계]
2-413-013	PaperTransfer:Standard:1Sid:S4	ENG	[1 ~ 110 / 13 / 1/단계]
2-413-014	PaperTransfer:Standard:2Sid:S4	ENG	[1 ~ 110 / 18 / 1/단계]
2-413-015	PaperTransfer:Low:1 Side:S4	ENG	[1 ~ 110 / 13 / 1/단계]
2-413-016	PaperTransfer:Low:2Side:S4	ENG	[1 ~ 110 / 18 / 1/단계]
2-413-017	PaperTransfer:Standard:1Sid:S5	ENG	[1 ~ 110 / 14 / 1/단계]
2-413-018	PaperTransfer:Standard:2Sid:S5	ENG	[1 ~ 110 / 19 / 1/단계]

2-413-019	PaperTransfer:Low:1Side:S5	ENG	[1 ~ 110 / 14 / 1/단계]
2-413-020	PaperTransfer:Low:2Side:S5	ENG	[1 ~ 110 / 19 / 1/단계]
2-413-021	Wide Roller:PaperTransfer:Standard: 1Sid:S1	ENG	[1 ~ 110 / 10 / 1/단계]
2-413-022	Wide Roller:PaperTransfer:Standard: 2Sid:S1	ENG	[1 ~ 110 / 15 / 1/단계]
2-413-023	Wide Roller:PaperTransfer:Low:1Side:S1	ENG	[1 ~ 110 / 10 / 1/단계]
2-413-024	Wide Roller:PaperTransfer:Low:2Side:S1	ENG	[1 ~ 110 / 15 / 1/단계]
2-413-025	Wide Roller:PaperTransfer:Standard: 1Sid:S2	ENG	[1 ~ 110 / 11 / 1/단계]
2-413-026	Wide Roller:PaperTransfer:Standard: 2Sid:S2	ENG	[1 ~ 110 / 16 / 1/단계]
2-413-027	Wide Roller:PaperTransfer:Low:1Side:S2	ENG	[1 ~ 110 / 11 / 1/단계]
2-413-028	Wide Roller:PaperTransfer:Low:2Side:S2	ENG	[1 ~ 110 / 16 / 1/단계]
2-413-029	Wide Roller:PaperTransfer:Standard: 1Sid:S3	ENG	[1 ~ 110 / 12 / 1/단계]
2-413-030	Wide Roller:PaperTransfer:Standard: 2Sid:S3	ENG	[1 ~ 110 / 17 / 1/단계]
2-413-031	Wide Roller:PaperTransfer:Low:1Side:S3	ENG	[1 ~ 110 / 12 / 1/단계]
2-413-032	Wide Roller:PaperTransfer:Low:2Side:S3	ENG	[1 ~ 110 / 17 / 1/단계]
2-413-033	Wide Roller:PaperTransfer:Standard: 1Sid:S4	ENG	[1 ~ 110 / 13 / 1/단계]
2-413-034	Wide Roller:PaperTransfer:Standard: 2Sid:S4	ENG	[1 ~ 110 / 18 / 1/단계]
2-413-035	Wide Roller:PaperTransfer:Low:1Side:S4	ENG	[1 ~ 110 / 13 / 1/단계]
2-413-036	Wide Roller:PaperTransfer:Low:2Side:S4	ENG	[1 ~ 110 / 18 / 1/단계]
2-413-037	Wide Roller:PaperTransfer:Standard: 1Sid:S5	ENG	[1 ~ 110 / 14 / 1/단계]
2-413-038	Wide Roller:PaperTransfer:Standard: 2Sid:S5	ENG	[1 ~ 110 / 19 / 1/단계]

2-413-039	Wide Roller:PaperTransfer:Low:1Side:S5	ENG	[1 ~ 110 / 14 / 1/단계]
2-413-040	Wide Roller:PaperTransfer:Low:2Side:S5	ENG	[1 ~ 110 / 19 / 1/단계]

2414	[Plain 1:Size-Env.Correct:FC]		
2-414-001	PaperTransfer:Standard:1Sid:S1	*ENG	[1 ~ 110 / 20 / 1/단계]
2-414-002	PaperTransfer:Standard:2Sid:S1	ENG	[1 ~ 110 / 25 / 1/단계]
2-414-003	PaperTransfer:Low:1Side:S1	ENG	[1 ~ 110 / 20 / 1/단계]
2-414-004	PaperTransfer:Low:2Side:S1	ENG	[1 ~ 110 / 25 / 1/단계]
2-414-005	PaperTransfer:Standard:1Sid:S2	ENG	[1 ~ 110 / 21 / 1/단계]
2-414-006	PaperTransfer:Standard:2Sid:S2	ENG	[1 ~ 110 / 26 / 1/단계]
2-414-007	PaperTransfer:Low:1Side:S2	ENG	[1 ~ 110 / 21 / 1/단계]
2-414-008	PaperTransfer:Low:2Side:S2	ENG	[1 ~ 110 / 26 / 1/단계]
2-414-009	PaperTransfer:Standard:1Sid:S3	ENG	[1 ~ 110 / 22 / 1/단계]
2-414-010	PaperTransfer:Standard:2Sid:S3	ENG	[1 ~ 110 / 27 / 1/단계]
2-414-011	PaperTransfer:Low:1Side:S3	ENG	[1 ~ 110 / 22 / 1/단계]
2-414-012	PaperTransfer:Low:2Side:S3	ENG	[1 ~ 110 / 27 / 1/단계]
2-414-013	PaperTransfer:Standard:1Sid:S4	ENG	[1 ~ 110 / 23 / 1/단계]
2-414-014	PaperTransfer:Standard:2Sid:S4	ENG	[1 ~ 110 / 28 / 1/단계]
2-414-015	PaperTransfer:Low:1Side:S4	ENG	[1 ~ 110 / 23 / 1/단계]
2-414-016	PaperTransfer:Low:2Side:S4	ENG	[1 ~ 110 / 28 / 1/단계]
2-414-017	PaperTransfer:Standard:1Sid:S5	ENG	[1 ~ 110 / 24 / 1/단계]
2-414-018	PaperTransfer:Standard:2Sid:S5	ENG	[1 ~ 110 / 29 / 1/단계]
2-414-019	PaperTransfer:Low:1Side:S5	ENG	[1 ~ 110 / 24 / 1/단계]
2-414-020	PaperTransfer:Low:2Side:S5	ENG	[1 ~ 110 / 29 / 1/단계]
2-414-021	Wide Roller:PaperTransfer:Standard:1Sid:S1	*ENG	[1 ~ 110 / 20 / 1/단계]

2-414-022	Wide Roller:PaperTransfer:Standard: 2Sid:S1	ENG	[1 ~ 110 / 25 / 1/단계]
2-414-023	Wide Roller:PaperTransfer:Low: 1 Side:S1	ENG	[1 ~ 110 / 20 / 1/단계]
2-414-024	Wide Roller:PaperTransfer:Low:2Side:S1	ENG	[1 ~ 110 / 25 / 1/단계]
2-414-025	Wide Roller:PaperTransfer:Standard: 1Sid:S2	ENG	[1 ~ 110 / 21 / 1/단계]
2-414-026	Wide Roller:PaperTransfer:Standard: 2Sid:S2	ENG	[1 ~ 110 / 26 / 1/단계]
2-414-027	Wide Roller:PaperTransfer:Low: 1 Side:S2	ENG	[1 ~ 110 / 21 / 1/단계]
2-414-028	Wide Roller:PaperTransfer:Low:2Side:S2	ENG	[1 ~ 110 / 26 / 1/단계]
2-414-029	Wide Roller:PaperTransfer:Standard: 1Sid:S3	ENG	[1 ~ 110 / 22 / 1/단계]
2-414-030	Wide Roller:PaperTransfer:Standard: 2Sid:S3	ENG	[1 ~ 110 / 27 / 1/단계]
2-414-031	Wide Roller:PaperTransfer:Low: 1 Side:S3	ENG	[1 ~ 110 / 22 / 1/단계]
2-414-032	Wide Roller:PaperTransfer:Low:2Side:S3	ENG	[1 ~ 110 / 27 / 1/단계]
2-414-033	Wide Roller:PaperTransfer:Standard: 1Sid:S4	ENG	[1 ~ 110 / 23 / 1/단계]
2-414-034	Wide Roller:PaperTransfer:Standard: 2Sid:S4	ENG	[1 ~ 110 / 28 / 1/단계]
2-414-035	Wide Roller:PaperTransfer:Low: 1 Side:S4	ENG	[1 ~ 110 / 23 / 1/단계]
2-414-036	Wide Roller:PaperTransfer:Low:2Side:S4	ENG	[1 ~ 110 / 28 / 1/단계]
2-414-037	Wide Roller:PaperTransfer:Standard: 1Sid:S5	ENG	[1 ~ 110 / 24 / 1/단계]
2-414-038	Wide Roller:PaperTransfer:Standard: 2Sid:S5	ENG	[1 ~ 110 / 29 / 1/단계]
2-414-039	Wide Roller:PaperTransfer:Low: 1 Side:S5	ENG	[1 ~ 110 / 24 / 1/단계]
2-414-040	Wide Roller:PaperTransfer:Low:2Side:S5	ENG	[1 ~ 110 / 29 / 1/단계]

2415

[Plain1:LeadingEdgeCorrection]

2-415-001	PaperTransfer:Standard:1Side	ENG	[0 ~ 995 / 100 / 5%/단계]
2-415-002	PaperTransfer:Standard:2Side	ENG	[0 ~ 995 / 100 / 5%/단계]
2-415-003	Paper Transfer:Low:1side	ENG	[0 ~ 995 / 100 / 5%/단계]
2-415-004	Paper Transfer:Low:2side	ENG	[0 ~ 995 / 100 / 5%/단계]

2416	[Plain1:SwitchTimingLeadEdge]		
2-416-001	PaperTransfer:Standard:1side	ENG	[0 ~ 50 / 0 / 2mm/단계]
2-416-002	PaperTransfer:Standard:2side	ENG	[0 ~ 50 / 0 / 2mm/단계]
2-416-003	Paper Transfer:Low:1side	ENG	[0 ~ 50 / 0 / 2mm/단계]
2-416-004	Paper Transfer:Low:2side	ENG	[0 ~ 50 / 0 / 2mm/단계]

2417	[Plain1:TrailEdgeCorrection]		
2-417-001	PaperTransfer:Standard:1Side	ENG	[0 ~ 995 / 100 / 5%/단계]
2-417-002	PaperTransfer:Standard:2Side	ENG	[0 ~ 995 / 100 / 5%/단계]
2-417-003	Paper Transfer:Low:1side	ENG	[0 ~ 995 / 100 / 5%/단계]
2-417-004	Paper Transfer:Low:2side	ENG	[0 ~ 995 / 100 / 5%/단계]

2418	[Plain1:SwitchTimingTrailEdge]		
2-418-001	PaperTransfer:Standard:1side	ENG	[0 ~ 50 / 0 / 2mm/단계]
2-418-002	PaperTransfer:Standard:2side	ENG	[0 ~ 50 / 0 / 2mm/단계]
2-418-003	Paper Transfer:Low:1side	ENG	[0 ~ 50 / 0 / 2mm/단계]
2-418-004	Paper Transfer:Low:2side	ENG	[0 ~ 50 / 0 / 2mm/단계]

2423	[Plain2:Bias:BW]		
2-423-001	PaperTransfer:standard:1side	ENG	[0 ~ 200 / 22 / 1-uA/단계]
2-423-002	PaperTransfer:standard:2side	ENG	[0 ~ 200 / 22 / 1-uA/단계]
2-423-003	PaperTransfer:low:1side	ENG	[0 ~ 200 / 11 / 1-uA/단계]

2-423-004	PaperTransfer:low:2side	ENG	[0 ~ 200 / 11 / 1-uA/단계]
-----------	-------------------------	-----	--------------------------

2425	[Hhsmall:LeadEdgeCorrection]		
2-425-001	PaperTransfer: 1 side	ENG	[0 ~ 995 / 100 / 5%/단계]
2-425-002	PaperTransfer:2stSide	ENG	[0 ~ 995 / 100 / 5%/단계]

2427	[Plain2:Bias:FC]		
2-427-001	PaperTransfer:standard: 1 side	ENG	[0 ~ 200 / 29 / 1-uA/단계]
2-427-002	PaperTransfer:standard:2side	ENG	[0 ~ 200 / 29 / 1-uA/단계]
2-427-003	PaperTransfer:low: 1 side	ENG	[0 ~ 200 / 14 / 1-uA/단계]
2-427-004	PaperTransfer:low:2side	ENG	[0 ~ 200 / 14 / 1-uA/단계]

2431	[Plain2:SizeCorrection:BW]		
2-431-001	PaperTransfer:Standard: 1Sid:S1	ENG	[100 ~ 995 / 100 / 1%/단계]
2-431-002	PaperTransfer:Standard:2Sid:S1	ENG	[100 ~ 995 / 100 / 1%/단계]
2-431-003	PaperTransfer:Low: 1 Side:S 1	ENG	[100 ~ 995 / 100 / 1%/단계]
2-431-004	PaperTransfer:Low:2Side:S 1	ENG	[100 ~ 995 / 100 / 1%/단계]
2-431-005	PaperTransfer:Standard: 1Sid:S2	ENG	[100 ~ 995 / 100 / 1%/단계]
2-431-006	PaperTransfer:Standard:2Sid:S2	ENG	[100 ~ 995 / 105 / 1%/단계]
2-431-007	PaperTransfer:Low: 1 Side:S2	ENG	[100 ~ 995 / 100 / 1%/단계]
2-431-008	PaperTransfer:Low:2Side:S2	ENG	[100 ~ 995 / 105 / 1%/단계]
2-431-009	PaperTransfer:Standard: 1Sid:S3	ENG	[100 ~ 995 / 105 / 1%/단계]

2-431-010	PaperTransfer:Standard:2Sid:S3	ENG	[100 ~ 995 / 118 / 1%/단계]
2-431-011	PaperTransfer:Low:1Side:S3	ENG	[100 ~ 995 / 105 / 1%/단계]
2-431-012	PaperTransfer:Low:2Side:S3	ENG	[100 ~ 995 / 118 / 1%/단계]
2-431-013	PaperTransfer:Standard:1Sid:S4	ENG	[100 ~ 995 / 118 / 1%/단계]
2-431-014	PaperTransfer:Standard:2Sid:S4	ENG	[100 ~ 995 / 131 / 1%/단계]
2-431-015	PaperTransfer:Low:1Side:S4	ENG	[100 ~ 995 / 118 / 1%/단계]
2-431-016	PaperTransfer:Low:2Side:S4	ENG	[100 ~ 995 / 131 / 1%/단계]
2-431-017	PaperTransfer:Standard:1Sid:S5	ENG	[100 ~ 995 / 132 / 1%/단계]
2-431-018	PaperTransfer:Standard:2Sid:S5	ENG	[100 ~ 995 / 184 / 1%/단계]
2-431-019	PaperTransfer:Low:1Side:S5	ENG	[100 ~ 995 / 132 / 1%/단계]
2-431-020	PaperTransfer:Low:2Side:S5	ENG	[100 ~ 995 / 184 / 1%/단계]
2-431-021	Wide Roller:PaperTransfer:Standard:1Sid:S1	ENG	[100 ~ 995 / 100 / 1%/단계]
2-431-022	Wide Roller:PaperTransfer:Standard:2Sid:S1	ENG	[100 ~ 995 / 100 / 1%/단계]
2-431-023	Wide Roller:PaperTransfer:Low:1Side:S1	ENG	[100 ~ 995 / 100 / 1%/단계]
2-431-024	Wide Roller:PaperTransfer:Low:2Side:S1	ENG	[100 ~ 995 / 100 / 1%/단계]
2-431-025	Wide Roller:PaperTransfer:Standard:1Sid:S2	ENG	[100 ~ 995 / 100 / 1%/단계]

2-431-026	Wide Roller:PaperTransfer:Standard: 2Sid:S2	ENG	[100 ~ 995 / 105 / 1%/단계]
2-431-027	Wide Roller:PaperTransfer:Low:1 Side:S2	ENG	[100 ~ 995 / 100 / 1%/단계]
2-431-028	Wide Roller:PaperTransfer:Low:2Side:S2	ENG	[100 ~ 995 / 105 / 1%/단계]
2-431-029	Wide Roller:PaperTransfer:Standard: 1Sid:S3	ENG	[100 ~ 995 / 105 / 1%/단계]
2-431-030	Wide Roller:PaperTransfer:Standard: 2Sid:S3	ENG	[100 ~ 995 / 118 / 1%/단계]
2-431-031	Wide Roller:PaperTransfer:Low:1 Side:S3	ENG	[100 ~ 995 / 105 / 1%/단계]
2-431-032	Wide Roller:PaperTransfer:Low:2Side:S3	ENG	[100 ~ 995 / 118 / 1%/단계]
2-431-033	Wide Roller:PaperTransfer:Standard: 1Sid:S4	ENG	[100 ~ 995 / 118 / 1%/단계]
2-431-034	Wide Roller:PaperTransfer:Standard: 2Sid:S4	ENG	[100 ~ 995 / 131 / 1%/단계]
2-431-035	Wide Roller:PaperTransfer:Low:1 Side:S4	ENG	[100 ~ 995 / 118 / 1%/단계]
2-431-036	Wide Roller:PaperTransfer:Low:2Side:S4	ENG	[100 ~ 995 / 131 / 1%/단계]
2-431-037	Wide Roller:PaperTransfer:Standard: 1Sid:S5	ENG	[100 ~ 995 / 132 / 1%/단계]
2-431-038	Wide Roller:PaperTransfer:Standard: 2Sid:S5	ENG	[100 ~ 995 / 184 / 1%/단계]
2-431-039	Wide Roller:PaperTransfer:Low:1 Side:S5	ENG	[100 ~ 995 / 132 / 1%/단계]
2-431-040	Wide Roller:PaperTransfer:Low:2Side:S5	ENG	[100 ~ 995 / 184 / 1%/단계]

2432

[Plain2:SizeCorrection:FC]

2-432-001	PaperTransfer:Standard:1Sid:S1	ENG	[100 ~ 995 / 100 / 1%/단계]
2-432-002	PaperTransfer:Standard:2Sid:S1	ENG	[100 ~ 995 / 100 / 1%/단계]
2-432-003	PaperTransfer:Low:1Side:S1	ENG	[100 ~ 995 / 100 / 1%/단계]
2-432-004	PaperTransfer:Low:2Side:S1	ENG	[100 ~ 995 / 100 / 1%/단계]
2-432-005	PaperTransfer:Standard:1Sid:S2	ENG	[100 ~ 995 / 120 / 1%/단계]
2-432-006	PaperTransfer:Standard:2Sid:S2	ENG	[100 ~ 995 / 140 / 1%/단계]
2-432-007	PaperTransfer:Low:1Side:S2	ENG	[100 ~ 995 / 120 / 1%/단계]
2-432-008	PaperTransfer:Low:2Side:S2	ENG	[100 ~ 995 / 140 / 1%/단계]
2-432-009	PaperTransfer:Standard:1Sid:S3	ENG	[100 ~ 995 / 118 / 1%/단계]
2-432-010	PaperTransfer:Standard:2Sid:S3	ENG	[100 ~ 995 / 180 / 1%/단계]
2-432-011	PaperTransfer:Low:1Side:S3	ENG	[100 ~ 995 / 118 / 1%/단계]
2-432-012	PaperTransfer:Low:2Side:S3	ENG	[100 ~ 995 / 180 / 1%/단계]
2-432-013	PaperTransfer:Standard:1Sid:S4	ENG	[100 ~ 995 / 130 / 1%/단계]
2-432-014	PaperTransfer:Standard:2Sid:S4	ENG	[100 ~ 995 / 200 / 1%/단계]
2-432-015	PaperTransfer:Low:1Side:S4	ENG	[100 ~ 995 / 130 / 1%/단계]
2-432-016	PaperTransfer:Low:2Side:S4	ENG	[100 ~ 995 / 200 / 1%/단계]

2-432-017	PaperTransfer:Standard:1Sid:S5	ENG	[100 ~ 995 / 140 / 1%/단계]
2-432-018	PaperTransfer:Standard:2Sid:S5	ENG	[100 ~ 995 / 240 / 1%/단계]
2-432-019	PaperTransfer:Low:1Side:S5	ENG	[100 ~ 995 / 140 / 1%/단계]
2-432-020	PaperTransfer:Low:2Side:S5	ENG	[100 ~ 995 / 240 / 1%/단계]
2-432-021	Wide Roller:PaperTransfer:Standard:1Sid:S1	ENG	[100 ~ 995 / 100 / 1%/단계]
2-432-022	Wide Roller:PaperTransfer:Standard:2Sid:S1	ENG	[100 ~ 995 / 100 / 1%/단계]
2-432-023	Wide Roller:PaperTransfer:Low:1Side:S1	ENG	[100 ~ 995 / 100 / 1%/단계]
2-432-024	Wide Roller:PaperTransfer:Low:2Side:S1	ENG	[100 ~ 995 / 100 / 1%/단계]
2-432-025	Wide Roller:PaperTransfer:Standard:1Sid:S2	ENG	[100 ~ 995 / 120 / 1%/단계]
2-432-026	Wide Roller:PaperTransfer:Standard:2Sid:S2	ENG	[100 ~ 995 / 140 / 1%/단계]
2-432-027	Wide Roller:PaperTransfer:Low:1Side:S2	ENG	[100 ~ 995 / 120 / 1%/단계]
2-432-028	Wide Roller:PaperTransfer:Low:2Side:S2	ENG	[100 ~ 995 / 140 / 1%/단계]
2-432-029	Wide Roller:PaperTransfer:Standard:1Sid:S3	ENG	[100 ~ 995 / 118 / 1%/단계]
2-432-030	Wide Roller:PaperTransfer:Standard:2Sid:S3	ENG	[100 ~ 995 / 180 / 1%/단계]
2-432-031	Wide Roller:PaperTransfer:Low:1Side:S3	ENG	[100 ~ 995 / 118 / 1%/단계]
2-432-032	Wide Roller:PaperTransfer:Low:2Side:S3	ENG	[100 ~ 995 / 180 / 1%/단계]

2-432-033	Wide Roller:PaperTransfer:Standard:1Sid:S4	ENG	[100 ~ 995 / 130 / 1%/단계]
2-432-034	Wide Roller:PaperTransfer:Standard:2Sid:S4	ENG	[100 ~ 995 / 200 / 1%/단계]
2-432-035	Wide Roller:PaperTransfer:Low:1 Side:S4	ENG	[100 ~ 995 / 130 / 1%/단계]
2-432-036	Wide Roller:PaperTransfer:Low:2Side:S4	ENG	[100 ~ 995 / 200 / 1%/단계]
2-432-037	Wide Roller:PaperTransfer:Standard:1Sid:S5	ENG	[100 ~ 995 / 140 / 1%/단계]
2-432-038	Wide Roller:PaperTransfer:Standard:2Sid:S5	ENG	[100 ~ 995 / 240 / 1%/단계]
2-432-039	Wide Roller:PaperTransfer:Low:1 Side:S5	ENG	[100 ~ 995 / 140 / 1%/단계]
2-432-040	Wide Roller:PaperTransfer:Low:2Side:S5	ENG	[100 ~ 995 / 240 / 1%/단계]

2433	[Plain2:Size-Env.Correct:BW]		
2-433-001	PaperTransfer:Standard:1Sid:S1	ENG	[1 ~ 110 / 10 / 1/단계]
2-433-002	PaperTransfer:Standard:2Sid:S1	ENG	[1 ~ 110 / 15 / 1/단계]
2-433-003	PaperTransfer:Low:1 Side:S1	ENG	[1 ~ 110 / 10 / 1/단계]
2-433-004	PaperTransfer:Low:2Side:S1	ENG	[1 ~ 110 / 15 / 1/단계]
2-433-005	PaperTransfer:Standard:1Sid:S2	ENG	[1 ~ 110 / 11 / 1/단계]
2-433-006	PaperTransfer:Standard:2Sid:S2	ENG	[1 ~ 110 / 16 / 1/단계]
2-433-007	PaperTransfer:Low:1 Side:S2	ENG	[1 ~ 110 / 11 / 1/단계]
2-433-008	PaperTransfer:Low:2Side:S2	ENG	[1 ~ 110 / 16 / 1/단계]
2-433-009	PaperTransfer:Standard:1Sid:S3	ENG	[1 ~ 110 / 12 / 1/단계]
2-433-010	PaperTransfer:Standard:2Sid:S3	ENG	[1 ~ 110 / 17 / 1/단계]
2-433-011	PaperTransfer:Low:1 Side:S3	ENG	[1 ~ 110 / 12 / 1/단계]

2-433-012	PaperTransfer:Low:2Side:S3	ENG	[1 ~ 110 / 17 / 1/단계]
2-433-013	PaperTransfer:Standard:1Sid:S4	ENG	[1 ~ 110 / 13 / 1/단계]
2-433-014	PaperTransfer:Standard:2Sid:S4	ENG	[1 ~ 110 / 18 / 1/단계]
2-433-015	PaperTransfer:Low:1 Side:S4	ENG	[1 ~ 110 / 13 / 1/단계]
2-433-016	PaperTransfer:Low:2Side:S4	ENG	[1 ~ 110 / 18 / 1/단계]
2-433-017	PaperTransfer:Standard:1Sid:S5	ENG	[1 ~ 110 / 14 / 1/단계]
2-433-018	PaperTransfer:Standard:2Sid:S5	ENG	[1 ~ 110 / 19 / 1/단계]
2-433-019	PaperTransfer:Low:1 Side:S5	ENG	[1 ~ 110 / 14 / 1/단계]
2-433-020	PaperTransfer:Low:2Side:S5	ENG	[1 ~ 110 / 19 / 1/단계]
2-433-021	Wide Roller:PaperTransfer:Standard: 1Sid:S1	ENG	[1 ~ 110 / 10 / 1/단계]
2-433-022	Wide Roller:PaperTransfer:Standard: 2Sid:S1	ENG	[1 ~ 110 / 15 / 1/단계]
2-433-023	Wide Roller:PaperTransfer:Low:1 Side:S1	ENG	[1 ~ 110 / 10 / 1/단계]
2-433-024	Wide Roller:PaperTransfer:Low:2Side:S1	ENG	[1 ~ 110 / 15 / 1/단계]
2-433-025	Wide Roller:PaperTransfer:Standard: 1Sid:S2	ENG	[1 ~ 110 / 11 / 1/단계]
2-433-026	Wide Roller:PaperTransfer:Standard: 2Sid:S2	ENG	[1 ~ 110 / 16 / 1/단계]
2-433-027	Wide Roller:PaperTransfer:Low:1 Side:S2	ENG	[1 ~ 110 / 11 / 1/단계]
2-433-028	Wide Roller:PaperTransfer:Low:2Side:S2	ENG	[1 ~ 110 / 16 / 1/단계]
2-433-029	Wide Roller:PaperTransfer:Standard: 1Sid:S3	ENG	[1 ~ 110 / 12 / 1/단계]
2-433-030	Wide Roller:PaperTransfer:Standard: 2Sid:S3	ENG	[1 ~ 110 / 17 / 1/단계]
2-433-031	Wide Roller:PaperTransfer:Low:1 Side:S3	ENG	[1 ~ 110 / 12 / 1/단계]
2-433-032	Wide Roller:PaperTransfer:Low:2Side:S3	ENG	[1 ~ 110 / 17 / 1/단계]

2-433-033	Wide Roller:PaperTransfer:Standard: 1Sid:S4	ENG	[1 ~ 110 / 13 / 1/단계]
2-433-034	Wide Roller:PaperTransfer:Standard: 2Sid:S4	ENG	[1 ~ 110 / 18 / 1/단계]
2-433-035	Wide Roller:PaperTransfer:Low: 1 Side:S4	ENG	[1 ~ 110 / 13 / 1/단계]
2-433-036	Wide Roller:PaperTransfer:Low:2Side:S4	ENG	[1 ~ 110 / 18 / 1/단계]
2-433-037	Wide Roller:PaperTransfer:Standard: 1Sid:S5	ENG	[1 ~ 110 / 14 / 1/단계]
2-433-038	Wide Roller:PaperTransfer:Standard: 2Sid:S5	ENG	[1 ~ 110 / 19 / 1/단계]
2-433-039	Wide Roller:PaperTransfer:Low: 1 Side:S5	ENG	[1 ~ 110 / 14 / 1/단계]
2-433-040	Wide Roller:PaperTransfer:Low:2Side:S5	ENG	[1 ~ 110 / 19 / 1/단계]

2434	[Plain2:Size-Env.Correct:FC]		
2-434-001	PaperTransfer:Standard:1Sid:S1	ENG	[1 ~ 110 / 20 / 1/단계]
2-434-002	PaperTransfer:Standard:2Sid:S1	ENG	[1 ~ 110 / 25 / 1/단계]
2-434-003	PaperTransfer:Low: 1 Side:S1	ENG	[1 ~ 110 / 20 / 1/단계]
2-434-004	PaperTransfer:Low:2Side:S1	ENG	[1 ~ 110 / 25 / 1/단계]
2-434-005	PaperTransfer:Standard:1Sid:S2	ENG	[1 ~ 110 / 21 / 1/단계]
2-434-006	PaperTransfer:Standard:2Sid:S2	ENG	[1 ~ 110 / 26 / 1/단계]
2-434-007	PaperTransfer:Low: 1 Side:S2	ENG	[1 ~ 110 / 21 / 1/단계]
2-434-008	PaperTransfer:Low:2Side:S2	ENG	[1 ~ 110 / 26 / 1/단계]
2-434-009	PaperTransfer:Standard:1Sid:S3	ENG	[1 ~ 110 / 22 / 1/단계]
2-434-010	PaperTransfer:Standard:2Sid:S3	ENG	[1 ~ 110 / 27 / 1/단계]
2-434-011	PaperTransfer:Low: 1 Side:S3	ENG	[1 ~ 110 / 22 / 1/단계]
2-434-012	PaperTransfer:Low:2Side:S3	ENG	[1 ~ 110 / 27 / 1/단계]
2-434-013	PaperTransfer:Standard:1Sid:S4	ENG	[1 ~ 110 / 23 / 1/단계]
2-434-014	PaperTransfer:Standard:2Sid:S4	ENG	[1 ~ 110 / 28 / 1/단계]

2-434-015	PaperTransfer:Low:1Side:S4	ENG	[1 ~ 110 / 23 / 1/단계]
2-434-016	PaperTransfer:Low:2Side:S4	ENG	[1 ~ 110 / 28 / 1/단계]
2-434-017	PaperTransfer:Standard:1Sid:S5	ENG	[1 ~ 110 / 24 / 1/단계]
2-434-018	PaperTransfer:Standard:2Sid:S5	ENG	[1 ~ 110 / 29 / 1/단계]
2-434-019	PaperTransfer:Low:1Side:S5	ENG	[1 ~ 110 / 24 / 1/단계]
2-434-020	PaperTransfer:Low:2Side:S5	ENG	[1 ~ 110 / 29 / 1/단계]
2-434-021	Wide Roller:PaperTransfer:Standard: 1Sid:S1	ENG	[1 ~ 110 / 20 / 1/단계]
2-434-022	Wide Roller:PaperTransfer:Standard: 2Sid:S1	ENG	[1 ~ 110 / 25 / 1/단계]
2-434-023	Wide Roller:PaperTransfer:Low:1Side:S1	ENG	[1 ~ 110 / 20 / 1/단계]
2-434-024	Wide Roller:PaperTransfer:Low:2Side:S1	ENG	[1 ~ 110 / 25 / 1/단계]
2-434-025	Wide Roller:PaperTransfer:Standard: 1Sid:S2	ENG	[1 ~ 110 / 21 / 1/단계]
2-434-026	Wide Roller:PaperTransfer:Standard: 2Sid:S2	ENG	[1 ~ 110 / 26 / 1/단계]
2-434-027	Wide Roller:PaperTransfer:Low:1Side:S2	ENG	[1 ~ 110 / 21 / 1/단계]
2-434-028	Wide Roller:PaperTransfer:Low:2Side:S2	ENG	[1 ~ 110 / 26 / 1/단계]
2-434-029	Wide Roller:PaperTransfer:Standard: 1Sid:S3	ENG	[1 ~ 110 / 22 / 1/단계]
2-434-030	Wide Roller:PaperTransfer:Standard: 2Sid:S3	ENG	[1 ~ 110 / 27 / 1/단계]
2-434-031	Wide Roller:PaperTransfer:Low:1Side:S3	ENG	[1 ~ 110 / 22 / 1/단계]
2-434-032	Wide Roller:PaperTransfer:Low:2Side:S3	ENG	[1 ~ 110 / 27 / 1/단계]
2-434-033	Wide Roller:PaperTransfer:Standard: 1Sid:S4	ENG	[1 ~ 110 / 23 / 1/단계]
2-434-034	Wide Roller:PaperTransfer:Standard: 2Sid:S4	ENG	[1 ~ 110 / 28 / 1/단계]
2-434-035	Wide Roller:PaperTransfer:Low:1Side:S4	ENG	[1 ~ 110 / 23 / 1/단계]

2-434-036	Wide Roller:PaperTransfer:Low:2Side:S4	ENG	[1 ~ 110 / 28 / 1/단계]
2-434-037	Wide Roller:PaperTransfer:Standard:1Sid:S5	ENG	[1 ~ 110 / 24 / 1/단계]
2-434-038	Wide Roller:PaperTransfer:Standard:2Sid:S5	ENG	[1 ~ 110 / 29 / 1/단계]
2-434-039	Wide Roller:PaperTransfer:Low:1 Side:S5	ENG	[1 ~ 110 / 24 / 1/단계]
2-434-040	Wide Roller:PaperTransfer:Low:2Side:S5	ENG	[1 ~ 110 / 29 / 1/단계]

2435	[Plain2:LeadingEdgeCorrection]		
2-435-001	PaperTransfer:Standard:1Side	ENG	[0 ~ 995 / 100 / 5%/단계]
2-435-002	PaperTransfer:Standard:2Side	ENG	[0 ~ 995 / 100 / 5%/단계]
2-435-003	Paper Transfer:Low:1 side	ENG	[0 ~ 995 / 100 / 5%/단계]
2-435-004	Paper Transfer:Low:2side	ENG	[0 ~ 995 / 100 / 5%/단계]

2436	[Plain2:SwitchTimingLeadEdge]		
2-436-001	PaperTransfer:Standard:1side	ENG	[0 ~ 50 / 0 / 2mm/단계]
2-436-002	PaperTransfer:Standard:2side	ENG	[0 ~ 50 / 0 / 2mm/단계]
2-436-003	Paper Transfer:Low:1 side	ENG	[0 ~ 50 / 0 / 2mm/단계]
2-436-004	Paper Transfer:Low:2side	ENG	[0 ~ 50 / 0 / 2mm/단계]

2437	[Plain2:TrailEdgeCorrection]		
2-437-001	PaperTransfer:Standard:1Side	ENG	[0 ~ 995 / 100 / 5%/단계]
2-437-002	PaperTransfer:Standard:2Side	ENG	[0 ~ 995 / 100 / 5%/단계]
2-437-003	Paper Transfer:Low:1 side	ENG	[0 ~ 995 / 100 / 5%/단계]
2-437-004	Paper Transfer:Low:2side	ENG	[0 ~ 995 / 100 / 5%/단계]

2438	[Plain2:SwitchTimingTrailEdge]		
2-438-001	PaperTransfer:Standard:1side	ENG	[0 ~ 50 / 0 / 2mm/단계]

2-438-002	PaperTransfer:Standard:2side	ENG	[0 ~ 50 / 0 / 2mm/단계]
2-438-003	Paper Transfer:Low:1 side	ENG	[0 ~ 50 / 0 / 2mm/단계]
2-438-004	Paper Transfer:Low:2side	ENG	[0 ~ 50 / 0 / 2mm/단계]

2443	[Middle:Bias:BW]		
2-443-001	PaperTransfer:standard:1 side	ENG	[0 ~ 200 / 22 / 1-uA/단계]
2-443-002	PaperTransfer:standard:2side	ENG	[0 ~ 200 / 22 / 1-uA/단계]
2-443-003	PaperTransfer:low:1 side	ENG	[0 ~ 200 / 11 / 1-uA/단계]
2-443-004	PaperTransfer:low:2side	ENG	[0 ~ 200 / 11 / 1-uA/단계]

2447	[Middle:Bias:FC]		
2-447-001	PaperTransfer:standard:1 side	ENG	[0 ~ 200 / 29 / 1-uA/단계]
2-447-002	PaperTransfer:standard:2side	ENG	[0 ~ 200 / 29 / 1-uA/단계]
2-447-003	PaperTransfer:low:1 side	ENG	[0 ~ 200 / 14 / 1-uA/단계]
2-447-004	PaperTransfer:low:2side	ENG	[0 ~ 200 / 14 / 1-uA/단계]

2451	[Middle:SizeCorrection:BW]		
2-451-001	PaperTransfer:Standard:1Sid:S1	ENG	[100 ~ 995 / 100 / 1 %/단계]
2-451-002	PaperTransfer:Standard:2Sid:S1	ENG	[100 ~ 995 / 100 / 1 %/단계]
2-451-003	PaperTransfer:Low:1 Side:S1	ENG	[100 ~ 995 / 100 / 1 %/단계]
2-451-004	PaperTransfer:Low:2Side:S1	ENG	[100 ~ 995 / 100 / 1 %/단계]
2-451-005	PaperTransfer:Standard:1Sid:S2	ENG	[100 ~ 995 / 100 / 1 %/단계]
2-451-006	PaperTransfer:Standard:2Sid:S2	ENG	[100 ~ 995 / 106 / 1 %/단계]

2-451-007	PaperTransfer:Low:1Side:S2	ENG	[100 ~ 995 / 100 / 1 %/단계]
2-451-008	PaperTransfer:Low:2Side:S2	ENG	[100 ~ 995 / 106 / 1 %/단계]
2-451-009	PaperTransfer:Standard:1Sid:S3	ENG	[100 ~ 995 / 105 / 1 %/단계]
2-451-010	PaperTransfer:Standard:2Sid:S3	ENG	[100 ~ 995 / 110 / 1 %/단계]
2-451-011	PaperTransfer:Low:1Side:S3	ENG	[100 ~ 995 / 105 / 1 %/단계]
2-451-012	PaperTransfer:Low:2Side:S3	ENG	[100 ~ 995 / 110 / 1 %/단계]
2-451-013	PaperTransfer:Standard:1Sid:S4	ENG	[100 ~ 995 / 113 / 1 %/단계]
2-451-014	PaperTransfer:Standard:2Sid:S4	ENG	[100 ~ 995 / 120 / 1%/단계]
2-451-015	PaperTransfer:Low:1Side:S4	ENG	[100 ~ 995 / 113 / 1 %/단계]
2-451-016	PaperTransfer:Low:2Side:S4	ENG	[100 ~ 995 / 120 / 1%/단계]
2-451-017	PaperTransfer:Standard:1Sid:S5	ENG	[100 ~ 995 / 118 / 1 %/단계]
2-451-018	PaperTransfer:Standard:2Sid:S5	ENG	[100 ~ 995 / 140 / 1 %/단계]
2-451-019	PaperTransfer:Low:1Side:S5	ENG	[100 ~ 995 / 118 / 1 %/단계]
2-451-020	PaperTransfer:Low:2Side:S5	ENG	[100 ~ 995 / 140 / 1 %/단계]
2-451-021	Wide Roller:PaperTransfer:Standard:1Sid:S1	ENG	[100 ~ 995 / 100 / 1 %/단계]
2-451-022	Wide Roller:PaperTransfer:Standard:2Sid:S1	ENG	[100 ~ 995 / 100 / 1 %/단계]

2-451-023	Wide Roller:PaperTransfer:Low:1Side:S1	ENG	[100 ~ 995 / 100 / 1 %/단계]
2-451-024	Wide Roller:PaperTransfer:Low:2Side:S1	ENG	[100 ~ 995 / 100 / 1 %/단계]
2-451-025	Wide Roller:PaperTransfer:Standard:1Sid:S2	ENG	[100 ~ 995 / 100 / 1 %/단계]
2-451-026	Wide Roller:PaperTransfer:Standard:2Sid:S2	ENG	[100 ~ 995 / 106 / 1 %/단계]
2-451-027	Wide Roller:PaperTransfer:Low:1Side:S2	ENG	[100 ~ 995 / 100 / 1 %/단계]
2-451-028	Wide Roller:PaperTransfer:Low:2Side:S2	ENG	[100 ~ 995 / 106 / 1 %/단계]
2-451-029	Wide Roller:PaperTransfer:Standard:1Sid:S3	ENG	[100 ~ 995 / 105 / 1 %/단계]
2-451-030	Wide Roller:PaperTransfer:Standard:2Sid:S3	ENG	[100 ~ 995 / 110 / 1 %/단계]
2-451-031	Wide Roller:PaperTransfer:Low:1Side:S3	ENG	[100 ~ 995 / 105 / 1 %/단계]
2-451-032	Wide Roller:PaperTransfer:Low:2Side:S3	ENG	[100 ~ 995 / 110 / 1 %/단계]
2-451-033	Wide Roller:PaperTransfer:Standard:1Sid:S4	ENG	[100 ~ 995 / 113 / 1 %/단계]
2-451-034	Wide Roller:PaperTransfer:Standard:2Sid:S4	ENG	[100 ~ 995 / 120 / 1%/단계]
2-451-035	Wide Roller:PaperTransfer:Low:1Side:S4	ENG	[100 ~ 995 / 113 / 1 %/단계]
2-451-036	Wide Roller:PaperTransfer:Low:2Side:S4	ENG	[100 ~ 995 / 120 / 1%/단계]
2-451-037	Wide Roller:PaperTransfer:Standard:1Sid:S5	ENG	[100 ~ 995 / 118 / 1 %/단계]
2-451-038	Wide Roller:PaperTransfer:Standard:2Sid:S5	ENG	[100 ~ 995 / 140 / 1 %/단계]

2-451-039	Wide Roller:PaperTransfer:Low:1Side:S5	ENG	[100 ~ 995 / 118 / 1 %/단계]
2-451-040	Wide Roller:PaperTransfer:Low:2Side:S5	ENG	[100 ~ 995 / 140 / 1 %/단계]

2452	[Middle:SizeCorrection:FC]		
2-452-001	PaperTransfer:Standard:1Sid:S1	ENG	[100 ~ 995 / 100 / 1 %/단계]
2-452-002	PaperTransfer:Standard:2Sid:S1	ENG	[100 ~ 995 / 100 / 1 %/단계]
2-452-003	PaperTransfer:Low:1Side:S1	ENG	[100 ~ 995 / 100 / 1 %/단계]
2-452-004	PaperTransfer:Low:2Side:S1	ENG	[100 ~ 995 / 100 / 1 %/단계]
2-452-005	PaperTransfer:Standard:1Sid:S2	ENG	[100 ~ 995 / 106 / 1 %/단계]
2-452-006	PaperTransfer:Standard:2Sid:S2	ENG	[100 ~ 995 / 132 / 1 %/단계]
2-452-007	PaperTransfer:Low:1Side:S2	ENG	[100 ~ 995 / 106 / 1 %/단계]
2-452-008	PaperTransfer:Low:2Side:S2	ENG	[100 ~ 995 / 132 / 1 %/단계]
2-452-009	PaperTransfer:Standard:1Sid:S3	ENG	[100 ~ 995 / 110 / 1 %/단계]
2-452-010	PaperTransfer:Standard:2Sid:S3	ENG	[100 ~ 995 / 170 / 1 %/단계]
2-452-011	PaperTransfer:Low:1Side:S3	ENG	[100 ~ 995 / 110 / 1 %/단계]
2-452-012	PaperTransfer:Low:2Side:S3	ENG	[100 ~ 995 / 170 / 1 %/단계]
2-452-013	PaperTransfer:Standard:1Sid:S4	ENG	[100 ~ 995 / 120 / 1 %/단계]

2-452-014	PaperTransfer:Standard:2Sid:S4	ENG	[100 ~ 995 / 189 / 1 %/단계]
2-452-015	PaperTransfer:Low:1Side:S4	ENG	[100 ~ 995 / 120 / 1 %/단계]
2-452-016	PaperTransfer:Low:2Side:S4	ENG	[100 ~ 995 / 189 / 1 %/단계]
2-452-017	PaperTransfer:Standard:1Sid:S5	ENG	[100 ~ 995 / 140 / 1 %/단계]
2-452-018	PaperTransfer:Standard:2Sid:S5	ENG	[100 ~ 995 / 245 / 1 %/단계]
2-452-019	PaperTransfer:Low:1Side:S5	ENG	[100 ~ 995 / 140 / 1 %/단계]
2-452-020	PaperTransfer:Low:2Side:S5	ENG	[100 ~ 995 / 245 / 1 %/단계]
2-452-001	PaperTransfer:Standard:1Sid:S1	ENG	[100 ~ 995 / 100 / 1 %/단계]
2-452-022	Wide Roller:PaperTransfer:Standard:2Sid:S1	ENG	[100 ~ 995 / 100 / 1 %/단계]
2-452-023	Wide Roller:PaperTransfer:Low:1Side:S1	ENG	[100 ~ 995 / 100 / 1 %/단계]
2-452-024	Wide Roller:PaperTransfer:Low:2Side:S1	ENG	[100 ~ 995 / 100 / 1 %/단계]
2-452-025	Wide Roller:PaperTransfer:Standard:1Sid:S2	ENG	[100 ~ 995 / 106 / 1 %/단계]
2-452-026	Wide Roller:PaperTransfer:Standard:2Sid:S2	ENG	[100 ~ 995 / 132 / 1 %/단계]
2-452-027	Wide Roller:PaperTransfer:Low:1Side:S2	ENG	[100 ~ 995 / 106 / 1 %/단계]
2-452-028	Wide Roller:PaperTransfer:Low:2Side:S2	ENG	[100 ~ 995 / 132 / 1 %/단계]
2-452-029	Wide Roller:PaperTransfer:Standard:1Sid:S3	ENG	[100 ~ 995 / 110 / 1 %/단계]

2-452-030	Wide Roller:PaperTransfer:Standard:2Sid:S3	ENG	[100 ~ 995 / 170 / 1%/단계]
2-452-031	Wide Roller:PaperTransfer:Low:1Side:S3	ENG	[100 ~ 995 / 110 / 1%/단계]
2-452-032	Wide Roller:PaperTransfer:Low:2Side:S3	ENG	[100 ~ 995 / 170 / 1%/단계]
2-452-033	Wide Roller:PaperTransfer:Standard:1Sid:S4	ENG	[100 ~ 995 / 120 / 1%/단계]
2-452-034	Wide Roller:PaperTransfer:Standard:2Sid:S4	ENG	[100 ~ 995 / 189 / 1%/단계]
2-452-035	Wide Roller:PaperTransfer:Low:1Side:S4	ENG	[100 ~ 995 / 120 / 1%/단계]
2-452-036	Wide Roller:PaperTransfer:Low:2Side:S4	ENG	[100 ~ 995 / 189 / 1%/단계]
2-452-037	Wide Roller:PaperTransfer:Standard:1Sid:S5	ENG	[100 ~ 995 / 140 / 1%/단계]
2-452-038	Wide Roller:PaperTransfer:Standard:2Sid:S5	ENG	[100 ~ 995 / 245 / 1%/단계]
2-452-039	Wide Roller:PaperTransfer:Low:1Side:S5	ENG	[100 ~ 995 / 140 / 1%/단계]
2-452-040	Wide Roller:PaperTransfer:Low:2Side:S5	ENG	[100 ~ 995 / 245 / 1%/단계]

2453	[Middle:Size-Env.Correct:BW]		
2-453-001	PaperTransfer:Standard:1Sid:S1	ENG	[1 ~ 110 / 10 / 1/단계]
2-453-002	PaperTransfer:Standard:2Sid:S1	ENG	[1 ~ 110 / 41 / 1/단계]
2-453-003	PaperTransfer:Low:1Side:S1	ENG	[1 ~ 110 / 10 / 1/단계]
2-453-004	PaperTransfer:Low:2Side:S1	ENG	[1 ~ 110 / 41 / 1/단계]
2-453-005	PaperTransfer:Standard:1Sid:S2	ENG	[1 ~ 110 / 39 / 1/단계]
2-453-006	PaperTransfer:Standard:2Sid:S2	ENG	[1 ~ 110 / 42 / 1/단계]

2-453-007	PaperTransfer:Low:1Side:S2	ENG	[1 ~ 110 / 39 / 1/단계]
2-453-008	PaperTransfer:Low:2Side:S2	ENG	[1 ~ 110 / 42 / 1/단계]
2-453-009	PaperTransfer:Standard:1Sid:S3	ENG	[1 ~ 110 / 40 / 1/단계]
2-453-010	PaperTransfer:Standard:2Sid:S3	ENG	[1 ~ 110 / 43 / 1/단계]
2-453-011	PaperTransfer:Low:1Side:S3	ENG	[1 ~ 110 / 40 / 1/단계]
2-453-012	PaperTransfer:Low:2Side:S3	ENG	[1 ~ 110 / 43 / 1/단계]
2-453-013	PaperTransfer:Standard:1Sid:S4	ENG	[1 ~ 110 / 40 / 1/단계]
2-453-014	PaperTransfer:Standard:2Sid:S4	ENG	[1 ~ 110 / 44 / 1/단계]
2-453-015	PaperTransfer:Low:1Side:S4	ENG	[1 ~ 110 / 40 / 1/단계]
2-453-016	PaperTransfer:Low:2Side:S4	ENG	[1 ~ 110 / 44 / 1/단계]
2-453-017	PaperTransfer:Standard:1Sid:S5	ENG	[1 ~ 110 / 40 / 1/단계]
2-453-018	PaperTransfer:Standard:2Sid:S5	ENG	[1 ~ 110 / 45 / 1/단계]
2-453-019	PaperTransfer:Low:1Side:S5	ENG	[1 ~ 110 / 40 / 1/단계]
2-453-020	PaperTransfer:Low:2Side:S5	ENG	[1 ~ 110 / 45 / 1/단계]
2-453-021	Wide Roller:PaperTransfer:Standard: 1Sid:S1	ENG	[1 ~ 110 / 10 / 1/단계]
2-453-022	Wide Roller:PaperTransfer:Standard: 2Sid:S1	ENG	[1 ~ 110 / 41 / 1/단계]
2-453-023	Wide Roller:PaperTransfer:Low:1Side:S1	ENG	[1 ~ 110 / 10 / 1/단계]
2-453-024	Wide Roller:PaperTransfer:Low:2Side:S1	ENG	[1 ~ 110 / 41 / 1/단계]
2-453-025	Wide Roller:PaperTransfer:Standard: 1Sid:S2	ENG	[1 ~ 110 / 39 / 1/단계]
2-453-026	Wide Roller:PaperTransfer:Standard: 2Sid:S2	ENG	[1 ~ 110 / 42 / 1/단계]
2-453-027	Wide Roller:PaperTransfer:Low:1Side:S2	ENG	[1 ~ 110 / 39 / 1/단계]
2-453-028	Wide Roller:PaperTransfer:Low:2Side:S2	ENG	[1 ~ 110 / 42 / 1/단계]
2-453-029	Wide Roller:PaperTransfer:Standard: 1Sid:S3	ENG	[1 ~ 110 / 40 / 1/단계]

2-453-030	Wide Roller:PaperTransfer:Standard: 2Sid:S3	ENG	[1 ~ 110 / 43 / 1/단계]
2-453-031	Wide Roller:PaperTransfer:Low: 1 Side:S3	ENG	[1 ~ 110 / 40 / 1/단계]
2-453-032	Wide Roller:PaperTransfer:Low:2Side:S3	ENG	[1 ~ 110 / 43 / 1/단계]
2-453-033	Wide Roller:PaperTransfer:Standard: 1Sid:S4	ENG	[1 ~ 110 / 40 / 1/단계]
2-453-034	Wide Roller:PaperTransfer:Standard: 2Sid:S4	ENG	[1 ~ 110 / 44 / 1/단계]
2-453-035	Wide Roller:PaperTransfer:Low: 1 Side:S4	ENG	[1 ~ 110 / 40 / 1/단계]
2-453-036	Wide Roller:PaperTransfer:Low:2Side:S4	ENG	[1 ~ 110 / 44 / 1/단계]
2-453-037	Wide Roller:PaperTransfer:Standard: 1Sid:S5	ENG	[1 ~ 110 / 40 / 1/단계]
2-453-038	Wide Roller:PaperTransfer:Standard: 2Sid:S5	ENG	[1 ~ 110 / 45 / 1/단계]
2-453-039	Wide Roller:PaperTransfer:Low: 1 Side:S5	ENG	[1 ~ 110 / 40 / 1/단계]
2-453-040	Wide Roller:PaperTransfer:Low:2Side:S5	ENG	[1 ~ 110 / 45 / 1/단계]

2454	[Middle:Size-Env.Correct:FC]		
2-454-001	PaperTransfer:Standard:1Sid:S1	ENG	[1 ~ 110 / 20 / 1/단계]
2-454-002	PaperTransfer:Standard:2Sid:S1	ENG	[1 ~ 110 / 49 / 1/단계]
2-454-003	PaperTransfer:Low: 1 Side:S 1	ENG	[1 ~ 110 / 20 / 1/단계]
2-454-004	PaperTransfer:Low:2Side:S 1	ENG	[1 ~ 110 / 49 / 1/단계]
2-454-005	PaperTransfer:Standard:1Sid:S2	ENG	[1 ~ 110 / 46 / 1/단계]
2-454-006	PaperTransfer:Standard:2Sid:S2	ENG	[1 ~ 110 / 50 / 1/단계]
2-454-007	PaperTransfer:Low: 1 Side:S2	ENG	[1 ~ 110 / 46 / 1/단계]
2-454-008	PaperTransfer:Low:2Side:S2	ENG	[1 ~ 110 / 50 / 1/단계]
2-454-009	PaperTransfer:Standard:1Sid:S3	ENG	[1 ~ 110 / 47 / 1/단계]
2-454-010	PaperTransfer:Standard:2Sid:S3	ENG	[1 ~ 110 / 51 / 1/단계]

2-454-011	PaperTransfer:Low:1Side:S3	ENG	[1 ~ 110 / 47 / 1/단계]
2-454-012	PaperTransfer:Low:2Side:S3	ENG	[1 ~ 110 / 51 / 1/단계]
2-454-013	PaperTransfer:Standard:1Sid:S4	ENG	[1 ~ 110 / 48 / 1/단계]
2-454-014	PaperTransfer:Standard:2Sid:S4	ENG	[1 ~ 110 / 52 / 1/단계]
2-454-015	PaperTransfer:Low:1Side:S4	ENG	[1 ~ 110 / 48 / 1/단계]
2-454-016	PaperTransfer:Low:2Side:S4	ENG	[1 ~ 110 / 52 / 1/단계]
2-454-017	PaperTransfer:Standard:1Sid:S5	ENG	[1 ~ 110 / 48 / 1/단계]
2-454-018	PaperTransfer:Standard:2Sid:S5	ENG	[1 ~ 110 / 53 / 1/단계]
2-454-019	PaperTransfer:Low:1Side:S5	ENG	[1 ~ 110 / 48 / 1/단계]
2-454-020	PaperTransfer:Low:2Side:S5	ENG	[1 ~ 110 / 53 / 1/단계]
2-454-021	Wide Roller:PaperTransfer:Standard: 1Sid:S1	ENG	[1 ~ 110 / 20 / 1/단계]
2-454-022	Wide Roller:PaperTransfer:Standard: 2Sid:S1	ENG	[1 ~ 110 / 49 / 1/단계]
2-454-023	Wide Roller:PaperTransfer:Low:1Side:S1	ENG	[1 ~ 110 / 20 / 1/단계]
2-454-024	Wide Roller:PaperTransfer:Low:2Side:S1	ENG	[1 ~ 110 / 49 / 1/단계]
2-454-025	Wide Roller:PaperTransfer:Standard: 1Sid:S2	ENG	[1 ~ 110 / 46 / 1/단계]
2-454-026	Wide Roller:PaperTransfer:Standard: 2Sid:S2	ENG	[1 ~ 110 / 50 / 1/단계]
2-454-027	Wide Roller:PaperTransfer:Low:1Side:S2	ENG	[1 ~ 110 / 46 / 1/단계]
2-454-028	Wide Roller:PaperTransfer:Low:2Side:S2	ENG	[1 ~ 110 / 50 / 1/단계]
2-454-029	Wide Roller:PaperTransfer:Standard: 1Sid:S3	ENG	[1 ~ 110 / 47 / 1/단계]
2-454-030	Wide Roller:PaperTransfer:Standard: 2Sid:S3	ENG	[1 ~ 110 / 51 / 1/단계]
2-454-031	Wide Roller:PaperTransfer:Low:1Side:S3	ENG	[1 ~ 110 / 47 / 1/단계]
2-454-032	Wide Roller:PaperTransfer:Low:2Side:S3	ENG	[1 ~ 110 / 51 / 1/단계]

2-454-033	Wide Roller:PaperTransfer:Standard:1Sid:S4	ENG	[1 ~ 110 / 48 / 1/단계]
2-454-034	Wide Roller:PaperTransfer:Standard:2Sid:S4	ENG	[1 ~ 110 / 52 / 1/단계]
2-454-035	Wide Roller:PaperTransfer:Low:1 Side:S4	ENG	[1 ~ 110 / 48 / 1/단계]
2-454-036	Wide Roller:PaperTransfer:Low:2Side:S4	ENG	[1 ~ 110 / 52 / 1/단계]
2-454-037	Wide Roller:PaperTransfer:Standard:1Sid:S5	ENG	[1 ~ 110 / 48 / 1/단계]
2-454-038	Wide Roller:PaperTransfer:Standard:2Sid:S5	ENG	[1 ~ 110 / 53 / 1/단계]
2-454-039	Wide Roller:PaperTransfer:Low:1 Side:S5	ENG	[1 ~ 110 / 48 / 1/단계]
2-454-040	Wide Roller:PaperTransfer:Low:2Side:S5	ENG	[1 ~ 110 / 53 / 1/단계]

2455	[Middle:LeadingEdgeCorrection]		
2-455-001	PaperTransfer:Standard:1Side	ENG	[0 ~ 995 / 100 / 5%/단계]
2-455-002	PaperTransfer:Standard:2Side	ENG	[0 ~ 995 / 100 / 5%/단계]
2-455-003	Paper Transfer:Low:1 side	ENG	[0 ~ 995 / 100 / 5%/단계]
2-455-004	Paper Transfer:Low:2side	ENG	[0 ~ 995 / 100 / 5%/단계]

2456	[Middle:SwitchTimingLeadEdge]		
2-456-001	PaperTransfer:Standard:1 side	ENG	[0 ~ 50 / 0 / 2mm/단계]
2-456-002	PaperTransfer:Standard:2side	ENG	[0 ~ 50 / 0 / 2mm/단계]
2-456-003	Paper Transfer:Low:1 side	ENG	[0 ~ 50 / 0 / 2mm/단계]
2-456-004	Paper Transfer:Low:2side	ENG	[0 ~ 50 / 0 / 2mm/단계]

2457	[Middle:TrailEdgeCorrection]		
2-457-001	PaperTransfer:Standard:1Side	ENG	[0 ~ 995 / 100 / 5%/단계]
2-457-002	PaperTransfer:Standard:2Side	ENG	[0 ~ 995 / 100 / 5%/단계]
2-457-003	Paper Transfer:Low:1 side	ENG	[0 ~ 995 / 100 / 5%/단계]

2-457-004	Paper Transfer:Low:2side	ENG	[0 ~ 995 / 100 / 5%/단계]
-----------	--------------------------	-----	-------------------------

2458	[Middle:SwitchTimingTrailEdge]		
2-458-001	PaperTransfer:Standard:1side	ENG	[0 ~ 50 / 0 / 2mm/단계]
2-458-002	PaperTransfer:Standard:2side	ENG	[0 ~ 50 / 0 / 2mm/단계]
2-458-003	Paper Transfer:Low:1side	ENG	[0 ~ 50 / 0 / 2mm/단계]
2-458-004	Paper Transfer:Low:2side	ENG	[0 ~ 50 / 0 / 2mm/단계]

엔진 SP 표 - SP2000-2

SP2-XXX(드럼)

2463	[Thin:Bias:BW]		
2-463-001	PaperTransfer:Standard:1Sid	ENG	[0 ~ 200 / 22 / 1- μ A/단계]
2-463-002	PaperTransfer:Standard:2Sid	ENG	[0 ~ 200 / 22 / 1- μ A/단계]
2-463-003	Paper Transfer:Low:1side	ENG	[0 ~ 200 / 11 / 1- μ A/단계]
2-463-004	Paper Transfer:Low:2side	ENG	[0 ~ 200 / 11 / 1- μ A/단계]

2467	[Thin:Bias:FC]		
2-467-001	PaperTransfer:Standard:1Sid	ENG	[0 ~ 200 / 29 / 1- μ A/단계]
2-467-002	PaperTransfer:Standard:2Sid	ENG	[0 ~ 200 / 29 / 1- μ A/단계]
2-467-003	Paper Transfer:Low:1side	ENG	[0 ~ 200 / 14 / 1- μ A/단계]
2-467-004	Paper Transfer:Low:2side	ENG	[0 ~ 200 / 14 / 1- μ A/단계]

2471	[Thin:SizeCorrection:BW]		
2-471-001	PaperTransfer:Standard:1Sid:S1	ENG	[100 ~ 995 / 100 / 1%/단계]
2-471-002	PaperTransfer:Standard:2Sid:S1	ENG	[100 ~ 995 / 100 / 1%/단계]
2-471-003	PaperTransfer:Low:1Side:S1	ENG	[100 ~ 995 / 100 / 1%/단계]
2-471-004	PaperTransfer:Low:2Side:S1	ENG	[100 ~ 995 / 100 / 1%/단계]
2-471-005	PaperTransfer:Standard:1Sid:S2	ENG	[100 ~ 995 / 100 / 1%/단계]
2-471-006	PaperTransfer:Standard:2Sid:S2	ENG	[100 ~ 995 / 105 / 1%/단계]

2-471-007	PaperTransfer:Low:1Side:S2	ENG	[100 ~ 995 / 100 / 1%/단계]
2-471-008	PaperTransfer:Low:2Side:S2	ENG	[100 ~ 995 / 105 / 1%/단계]
2-471-009	PaperTransfer:Standard:1Sid:S3	ENG	[100 ~ 995 / 111 / 1%/단계]
2-471-010	PaperTransfer:Standard:2Sid:S3	ENG	[100 ~ 995 / 140 / 1%/단계]
2-471-011	PaperTransfer:Low:1Side:S3	ENG	[100 ~ 995 / 111 / 1%/단계]
2-471-012	PaperTransfer:Low:2Side:S3	ENG	[100 ~ 995 / 140 / 1%/단계]
2-471-013	PaperTransfer:Standard:1Sid:S4	ENG	[100 ~ 995 / 121 / 1%/단계]
2-471-014	PaperTransfer:Standard:2Sid:S4	ENG	[100 ~ 995 / 175 / 1%/단계]
2-471-015	PaperTransfer:Low:1Side:S4	ENG	[100 ~ 995 / 121 / 1%/단계]
2-471-016	PaperTransfer:Low:2Side:S4	ENG	[100 ~ 995 / 175 / 1%/단계]
2-471-017	PaperTransfer:Standard:1Sid:S5	ENG	[100 ~ 995 / 132 / 1%/단계]
2-471-018	PaperTransfer:Standard:2Sid:S5	ENG	[100 ~ 995 / 211 / 1%/단계]
2-471-019	PaperTransfer:Low:1Side:S5	ENG	[100 ~ 995 / 132 / 1%/단계]
2-471-020	PaperTransfer:Low:2Side:S5	ENG	[100 ~ 995 / 211 / 1%/단계]
2-471-021	Wide Roller:PaperTransfer:Standard:1Sid:S1	ENG	[100 ~ 995 / 100 / 1%/단계]
2-471-022	Wide Roller:PaperTransfer:Standard:2Sid:S1	ENG	[100 ~ 995 / 100 / 1%/단계]

2-471-023	Wide Roller:PaperTransfer:Low:1 Side:S1	ENG	[100 ~ 995 / 100 / 1%/단계]
2-471-024	Wide Roller:PaperTransfer:Low:2Side:S1	ENG	[100 ~ 995 / 100 / 1%/단계]
2-471-025	Wide Roller:PaperTransfer:Standard:1Sid:S2	ENG	[100 ~ 995 / 100 / 1%/단계]
2-471-026	Wide Roller:PaperTransfer:Standard:2Sid:S2	ENG	[100 ~ 995 / 105 / 1%/단계]
2-471-027	Wide Roller:PaperTransfer:Low:1 Side:S2	ENG	[100 ~ 995 / 100 / 1%/단계]
2-471-028	Wide Roller:PaperTransfer:Low:2Side:S2	ENG	[100 ~ 995 / 105 / 1%/단계]
2-471-029	Wide Roller:PaperTransfer:Standard:1Sid:S3	ENG	[100 ~ 995 / 111 / 1%/단계]
2-471-030	Wide Roller:PaperTransfer:Standard:2Sid:S3	ENG	[100 ~ 995 / 140 / 1%/단계]
2-471-031	Wide Roller:PaperTransfer:Low:1 Side:S3	ENG	[100 ~ 995 / 111 / 1%/단계]
2-471-032	Wide Roller:PaperTransfer:Low:2Side:S3	ENG	[100 ~ 995 / 140 / 1%/단계]
2-471-033	Wide Roller:PaperTransfer:Standard:1Sid:S4	ENG	[100 ~ 995 / 121 / 1%/단계]
2-471-034	Wide Roller:PaperTransfer:Standard:2Sid:S4	ENG	[100 ~ 995 / 175 / 1%/단계]
2-471-035	Wide Roller:PaperTransfer:Low:1 Side:S4	ENG	[100 ~ 995 / 121 / 1%/단계]
2-471-036	Wide Roller:PaperTransfer:Low:2Side:S4	ENG	[100 ~ 995 / 175 / 1%/단계]
2-471-037	Wide Roller:PaperTransfer:Standard:1Sid:S5	ENG	[100 ~ 995 / 132 / 1%/단계]
2-471-038	Wide Roller:PaperTransfer:Standard:2Sid:S5	ENG	[100 ~ 995 / 211 / 1%/단계]

2-471-039	Wide Roller:PaperTransfer:Low:1 Side:S5	ENG	[100 ~ 995 / 132 / 1%/단계]
2-471-040	Wide Roller:PaperTransfer:Low:2Side:S5	ENG	[100 ~ 995 / 211 / 1%/단계]

2472	[Thin:SizeCorrection:FC]		
2-472-001	PaperTransfer:Standard:1Sid:S1	ENG	[100 ~ 995 / 100 / 1%/단계]
2-472-002	PaperTransfer:Standard:1Sid:S1	ENG	[100 ~ 995 / 100 / 1%/단계]
2-472-003	PaperTransfer:Low:1 Side:S1	ENG	[100 ~ 995 / 100 / 1%/단계]
2-472-004	PaperTransfer:Low:1 Side:S1	ENG	[100 ~ 995 / 100 / 1%/단계]
2-472-005	PaperTransfer:Standard:1Sid:S2	ENG	[100 ~ 995 / 106 / 1%/단계]
2-472-006	PaperTransfer:Standard:1Sid:S2	ENG	[100 ~ 995 / 130 / 1%/단계]
2-472-007	PaperTransfer:Low:1 Side:S2	ENG	[100 ~ 995 / 106 / 1%/단계]
2-472-008	PaperTransfer:Low:1 Side:S2	ENG	[100 ~ 995 / 130 / 1%/단계]
2-472-009	PaperTransfer:Standard:1Sid:S3	ENG	[100 ~ 995 / 117 / 1%/단계]
2-472-010	PaperTransfer:Standard:1Sid:S3	ENG	[100 ~ 995 / 153 / 1%/단계]
2-472-011	PaperTransfer:Low:1 Side:S3	ENG	[100 ~ 995 / 117 / 1%/단계]
2-472-012	PaperTransfer:Low:1 Side:S3	ENG	[100 ~ 995 / 153 / 1%/단계]
2-472-013	PaperTransfer:Standard:1Sid:S4	ENG	[100 ~ 995 / 128 / 1%/단계]

2-472-014	PaperTransfer:Standard:1Sid:S4	ENG	[100 ~ 995 / 177 / 1%/단계]
2-472-015	PaperTransfer:Low:1Side:S4	ENG	[100 ~ 995 / 128 / 1%/단계]
2-472-016	PaperTransfer:Low:1Side:S4	ENG	[100 ~ 995 / 177 / 1%/단계]
2-472-017	PaperTransfer:Standard:1Sid:S5	ENG	[100 ~ 995 / 140 / 1%/단계]
2-472-018	PaperTransfer:Standard:2Sid:S5	ENG	[100 ~ 995 / 200 / 1%/단계]
2-472-019	PaperTransfer:Low:1Side:S5	ENG	[100 ~ 995 / 140 / 1%/단계]
2-472-020	PaperTransfer:Low:2Side:S5	ENG	[100 ~ 995 / 200 / 1%/단계]
2-472-021	Wide Roller:PaperTransfer:Standard:1Sid:S1	ENG	[100 ~ 995 / 100 / 1%/단계]
2-472-022	Wide Roller:PaperTransfer:Standard:2Sid:S1	ENG	[100 ~ 995 / 100 / 1%/단계]
2-472-023	Wide Roller:PaperTransfer:Low:1Side:S1	ENG	[100 ~ 995 / 100 / 1%/단계]
2-472-024	Wide Roller:PaperTransfer:Low:2Side:S1	ENG	[100 ~ 995 / 100 / 1%/단계]
2-472-025	Wide Roller:PaperTransfer:Standard:1Sid:S2	ENG	[100 ~ 995 / 106 / 1%/단계]
2-472-026	Wide Roller:PaperTransfer:Standard:2Sid:S2	ENG	[100 ~ 995 / 130 / 1%/단계]
2-472-027	Wide Roller:PaperTransfer:Low:1Side:S2	ENG	[100 ~ 995 / 106 / 1%/단계]
2-472-028	Wide Roller:PaperTransfer:Low:2Side:S2	ENG	[100 ~ 995 / 130 / 1%/단계]
2-472-029	Wide Roller:PaperTransfer:Standard:1Sid:S3	ENG	[100 ~ 995 / 117 / 1%/단계]

2-472-030	Wide Roller:PaperTransfer:Standard: 2Sid:S3	ENG	[100 ~ 995 / 153 / 1%/단계]
2-472-031	Wide Roller:PaperTransfer:Low:1 Side:S3	ENG	[100 ~ 995 / 117 / 1%/단계]
2-472-032	Wide Roller:PaperTransfer:Low:2Side:S3	ENG	[100 ~ 995 / 153 / 1%/단계]
2-472-033	Wide Roller:PaperTransfer:Standard: 1Sid:S4	ENG	[100 ~ 995 / 128 / 1%/단계]
2-472-034	Wide Roller:PaperTransfer:Standard: 2Sid:S4	ENG	[100 ~ 995 / 177 / 1%/단계]
2-472-035	Wide Roller:PaperTransfer:Low:1 Side:S4	ENG	[100 ~ 995 / 128 / 1%/단계]
2-472-036	Wide Roller:PaperTransfer:Low:2Side:S4	ENG	[100 ~ 995 / 177 / 1%/단계]
2-472-037	Wide Roller:PaperTransfer:Standard: 1Sid:S5	ENG	[100 ~ 995 / 140 / 1%/단계]
2-472-038	Wide Roller:PaperTransfer:Standard: 2Sid:S5	ENG	[100 ~ 995 / 200 / 1%/단계]
2-472-039	Wide Roller:PaperTransfer:Low:1 Side:S5	ENG	[100 ~ 995 / 140 / 1%/단계]
2-472-040	Wide Roller:PaperTransfer:Low:2Side:S5	ENG	[100 ~ 995 / 200 / 1%/단계]

2473	[Thin:Size-Env.Correct:BW]		
2-473-001	PaperTransfer:Standard:1Sid:S1	ENG	[1 ~ 110 / 10 / 1/단계]
2-473-002	PaperTransfer:Standard:1Sid:S1	ENG	[1 ~ 110 / 15 / 1/단계]
2-473-003	PaperTransfer:Low:1 Side:S1	ENG	[1 ~ 110 / 10 / 1/단계]
2-473-004	PaperTransfer:Low:1 Side:S1	ENG	[1 ~ 110 / 15 / 1/단계]
2-473-005	PaperTransfer:Standard:1Sid:S2	ENG	[1 ~ 110 / 11 / 1/단계]
2-473-006	PaperTransfer:Standard:1Sid:S2	ENG	[1 ~ 110 / 16 / 1/단계]

2-473-007	PaperTransfer:Low: 1 Side:S2	ENG	[1 ~ 110 / 11 / 1/단계]
2-473-008	PaperTransfer:Low: 1 Side:S2	ENG	[1 ~ 110 / 16 / 1/단계]
2-473-009	PaperTransfer:Standard: 1 Sid:S3	ENG	[1 ~ 110 / 12 / 1/단계]
2-473-010	PaperTransfer:Standard: 1 Sid:S3	ENG	[1 ~ 110 / 30 / 1/단계]
2-473-011	PaperTransfer:Low: 1 Side:S3	ENG	[1 ~ 110 / 12 / 1/단계]
2-473-012	PaperTransfer:Low: 1 Side:S3	ENG	[1 ~ 110 / 30 / 1/단계]
2-473-013	PaperTransfer:Standard: 1 Sid:S4	ENG	[1 ~ 110 / 13 / 1/단계]
2-473-014	PaperTransfer:Standard: 1 Sid:S4	ENG	[1 ~ 110 / 31 / 1/단계]
2-473-015	PaperTransfer:Low: 1 Side:S4	ENG	[1 ~ 110 / 13 / 1/단계]
2-473-016	PaperTransfer:Low: 1 Side:S4	ENG	[1 ~ 110 / 31 / 1/단계]
2-473-017	PaperTransfer:Standard: 1 Sid:S5	ENG	[1 ~ 110 / 14 / 1/단계]
2-473-018	PaperTransfer:Standard: 2 Sid:S5	ENG	[1 ~ 110 / 32 / 1/단계]
2-473-019	PaperTransfer:Low: 1 Side:S5	ENG	[1 ~ 110 / 14 / 1/단계]
2-473-020	PaperTransfer:Low: 2 Side:S5	ENG	[1 ~ 110 / 32 / 1/단계]
2-473-021	Wide Roller:PaperTransfer:Standard: 1 Sid:S1	ENG	[1 ~ 110 / 10 / 1/단계]
2-473-022	Wide Roller:PaperTransfer:Standard: 2 Sid:S1	ENG	[1 ~ 110 / 15 / 1/단계]
2-473-023	Wide Roller:PaperTransfer:Low: 1 Side:S1	ENG	[1 ~ 110 / 10 / 1/단계]
2-473-024	Wide Roller:PaperTransfer:Low: 2 Side:S1	ENG	[1 ~ 110 / 15 / 1/단계]
2-473-025	Wide Roller:PaperTransfer:Standard: 1 Sid:S2	ENG	[1 ~ 110 / 11 / 1/단계]
2-473-026	Wide Roller:PaperTransfer:Standard: 2 Sid:S2	ENG	[1 ~ 110 / 16 / 1/단계]
2-473-027	Wide Roller:PaperTransfer:Low: 1 Side:S2	ENG	[1 ~ 110 / 11 / 1/단계]
2-473-028	Wide Roller:PaperTransfer:Low: 2 Side:S2	ENG	[1 ~ 110 / 16 / 1/단계]
2-473-029	Wide Roller:PaperTransfer:Standard: 1 Sid:S3	ENG	[1 ~ 110 / 12 / 1/단계]

2-473-030	Wide Roller:PaperTransfer:Standard: 2Sid:S3	ENG	[1 ~ 110 / 30 / 1/단계]
2-473-031	Wide Roller:PaperTransfer:Low: 1 Side:S3	ENG	[1 ~ 110 / 12 / 1/단계]
2-473-032	Wide Roller:PaperTransfer:Low:2Side:S3	ENG	[1 ~ 110 / 30 / 1/단계]
2-473-033	Wide Roller:PaperTransfer:Standard: 1Sid:S4	ENG	[1 ~ 110 / 13 / 1/단계]
2-473-034	Wide Roller:PaperTransfer:Standard: 2Sid:S4	ENG	[1 ~ 110 / 31 / 1/단계]
2-473-035	Wide Roller:PaperTransfer:Low: 1 Side:S4	ENG	[1 ~ 110 / 13 / 1/단계]
2-473-036	Wide Roller:PaperTransfer:Low:2Side:S4	ENG	[1 ~ 110 / 31 / 1/단계]
2-473-037	Wide Roller:PaperTransfer:Standard: 1Sid:S5	ENG	[1 ~ 110 / 14 / 1/단계]
2-473-038	Wide Roller:PaperTransfer:Standard: 2Sid:S5	ENG	[1 ~ 110 / 32 / 1/단계]
2-473-039	Wide Roller:PaperTransfer:Low: 1 Side:S5	ENG	[1 ~ 110 / 14 / 1/단계]
2-473-040	Wide Roller:PaperTransfer:Low:2Side:S5	ENG	[1 ~ 110 / 32 / 1/단계]

2474	[Thin:Size-Env.Correct:FC]		
2-474-001	PaperTransfer:Standard:1Sid:S1	ENG	[1 ~ 110 / 20 / 1/단계]
2-474-002	PaperTransfer:Standard:1Sid:S1	ENG	[1 ~ 110 / 25 / 1/단계]
2-474-003	PaperTransfer:Low: 1 Side:S 1	ENG	[1 ~ 110 / 20 / 1/단계]
2-474-004	PaperTransfer:Low: 1 Side:S 1	ENG	[1 ~ 110 / 25 / 1/단계]
2-474-005	PaperTransfer:Standard:1Sid:S2	ENG	[1 ~ 110 / 21 / 1/단계]
2-474-006	PaperTransfer:Standard:1Sid:S2	ENG	[1 ~ 110 / 35 / 1/단계]
2-474-007	PaperTransfer:Low: 1 Side:S2	ENG	[1 ~ 110 / 21 / 1/단계]
2-474-008	PaperTransfer:Low: 1 Side:S2	ENG	[1 ~ 110 / 35 / 1/단계]
2-474-009	PaperTransfer:Standard:1Sid:S3	ENG	[1 ~ 110 / 33 / 1/단계]
2-474-010	PaperTransfer:Standard:1Sid:S3	ENG	[1 ~ 110 / 36 / 1/단계]

2-474-011	PaperTransfer:Low:1Side:S3	ENG	[1 ~ 110 / 33 / 1/단계]
2-474-012	PaperTransfer:Low:1Side:S3	ENG	[1 ~ 110 / 36 / 1/단계]
2-474-013	PaperTransfer:Standard:1Sid:S4	ENG	[1 ~ 110 / 34 / 1/단계]
2-474-014	PaperTransfer:Standard:1Sid:S4	ENG	[1 ~ 110 / 37 / 1/단계]
2-474-015	PaperTransfer:Low:1Side:S4	ENG	[1 ~ 110 / 34 / 1/단계]
2-474-016	PaperTransfer:Low:1Side:S4	ENG	[1 ~ 110 / 37 / 1/단계]
2-474-017	PaperTransfer:Standard:1Sid:S5	ENG	[1 ~ 110 / 24 / 1/단계]
2-474-018	PaperTransfer:Standard:2Sid:S5	ENG	[1 ~ 110 / 38 / 1/단계]
2-474-019	PaperTransfer:Low:1Side:S5	ENG	[1 ~ 110 / 24 / 1/단계]
2-474-020	PaperTransfer:Low:2Side:S5	ENG	[1 ~ 110 / 38 / 1/단계]
2-474-021	Wide Roller:PaperTransfer:Standard: 1Sid:S1	ENG	[1 ~ 110 / 20 / 1/단계]
2-474-022	Wide Roller:PaperTransfer:Standard: 2Sid:S1	ENG	[1 ~ 110 / 25 / 1/단계]
2-474-023	Wide Roller:PaperTransfer:Low:1Side:S1	ENG	[1 ~ 110 / 20 / 1/단계]
2-474-024	Wide Roller:PaperTransfer:Low:2Side:S1	ENG	[1 ~ 110 / 25 / 1/단계]
2-474-025	Wide Roller:PaperTransfer:Standard: 1Sid:S2	ENG	[1 ~ 110 / 21 / 1/단계]
2-474-026	Wide Roller:PaperTransfer:Standard: 2Sid:S2	ENG	[1 ~ 110 / 35 / 1/단계]
2-474-027	Wide Roller:PaperTransfer:Low:1Side:S2	ENG	[1 ~ 110 / 21 / 1/단계]
2-474-028	Wide Roller:PaperTransfer:Low:2Side:S2	ENG	[1 ~ 110 / 35 / 1/단계]
2-474-029	Wide Roller:PaperTransfer:Standard: 1Sid:S3	ENG	[1 ~ 110 / 33 / 1/단계]
2-474-030	Wide Roller:PaperTransfer:Standard: 2Sid:S3	ENG	[1 ~ 110 / 36 / 1/단계]
2-474-031	Wide Roller:PaperTransfer:Low:1Side:S3	ENG	[1 ~ 110 / 33 / 1/단계]
2-474-032	Wide Roller:PaperTransfer:Low:2Side:S3	ENG	[1 ~ 110 / 36 / 1/단계]

2-474-033	Wide Roller:PaperTransfer:Standard: 1Sid:S4	ENG	[1 ~ 110 / 34 / 1/단계]
2-474-034	Wide Roller:PaperTransfer:Standard: 2Sid:S4	ENG	[1 ~ 110 / 37 / 1/단계]
2-474-035	Wide Roller:PaperTransfer:Low: 1 Side:S4	ENG	[1 ~ 110 / 34 / 1/단계]
2-474-036	Wide Roller:PaperTransfer:Low:2Side:S4	ENG	[1 ~ 110 / 37 / 1/단계]
2-474-037	Wide Roller:PaperTransfer:Standard: 1Sid:S5	ENG	[1 ~ 110 / 24 / 1/단계]
2-474-038	Wide Roller:PaperTransfer:Standard: 2Sid:S5	ENG	[1 ~ 110 / 38 / 1/단계]
2-474-039	Wide Roller:PaperTransfer:Low: 1 Side:S5	ENG	[1 ~ 110 / 24 / 1/단계]
2-474-040	Wide Roller:PaperTransfer:Low:2Side:S5	ENG	[1 ~ 110 / 38 / 1/단계]

2475	[Thin:LeadingEdgeCorrection]		
2-475-001	PaperTransfer:Standard:1Side	ENG	[0 ~ 995 / 100 / 5%/단계]
2-475-002	PaperTransfer:Standard:2Side	ENG	[0 ~ 995 / 100 / 5%/단계]
2-475-003	Paper Transfer:Low:1side	ENG	[0 ~ 995 / 100 / 5%/단계]
2-475-004	Paper Transfer:Low:2side	ENG	[0 ~ 995 / 100 / 5%/단계]

2476	[Thin:SwitchTimingLeadEdge]		
2-476-001	PaperTransfer:Standard:1side	ENG	[0 ~ 50 / 0 / 2mm/단계]
2-476-002	PaperTransfer:Standard:2side	ENG	[0 ~ 50 / 0 / 2mm/단계]
2-476-003	Paper Transfer:Low:1side	ENG	[0 ~ 50 / 0 / 2mm/단계]
2-476-004	Paper Transfer:Low:2side	ENG	[0 ~ 50 / 0 / 2mm/단계]

2477	[Thin:TrailEdgeCorrection]		
2-477-001	PaperTransfer:Standard:1Side	ENG	[0 ~ 995 / 100 / 5%/단계]
2-477-002	PaperTransfer:Standard:2Side	ENG	[0 ~ 995 / 100 / 5%/단계]
2-477-003	Paper Transfer:Low:1side	ENG	[0 ~ 995 / 100 / 5%/단계]

2-477-004	Paper Transfer:Low:2side	ENG	[0 ~ 995 / 100 / 5%/단계]
-----------	--------------------------	-----	-------------------------

2478	[Thin:SwitchTimingTrailEdge]		
2-478-001	PaperTransfer:Standard:1side	ENG	[0 ~ 50 / 0 / 2mm/단계]
2-478-002	PaperTransfer:Standard:2side	ENG	[0 ~ 50 / 0 / 2mm/단계]
2-478-003	Paper Transfer:Low:1side	ENG	[0 ~ 50 / 0 / 2mm/단계]
2-478-004	Paper Transfer:Low:2side	ENG	[0 ~ 50 / 0 / 2mm/단계]

2483	[Thick1:Bias:BW]		
2-483-001	PaperTransfer:middle:1side	ENG	[0 ~ 200 / 16 / 1-uA/단계]
2-483-002	PaperTransfer:middle:2side	ENG	[0 ~ 200 / 13 / 1-uA/단계]
2-483-003	PaperTransfer:low:1side	ENG	[0 ~ 200 / 11 / 1-uA/단계]
2-483-004	PaperTransfer:low:2side	ENG	[0 ~ 200 / 9 / 1-uA/단계]

2487	[Thick1:Bias:FC]		
2-487-001	PaperTransfer:middle:1side	ENG	[0 ~ 200 / 23 / 1-uA/단계]
2-487-002	PaperTransfer:middle:2side	ENG	[0 ~ 200 / 26 / 1-uA/단계]
2-487-003	PaperTransfer:low:1side	ENG	[0 ~ 200 / 16 / 1-uA/단계]
2-487-004	PaperTransfer:low:2side	ENG	[0 ~ 200 / 18 / 1-uA/단계]

2491	[Thick1:SizeCorrection:BW]		
2-491-001	PaperTransfer:middle:1Sid:S1	ENG	[100 ~ 995 / 100 / 1%/단계]
2-491-002	PaperTransfer:middle:1Sid:S1	ENG	[100 ~ 995 / 100 / 1%/단계]
2-491-003	PaperTransfer:Low:1Side:S1	ENG	[100 ~ 995 / 100 / 1%/단계]
2-491-004	PaperTransfer:Low:1Side:S1	ENG	[100 ~ 995 / 100 / 1%/단계]

2-491-005	PaperTransfer:middle:1Sid:S2	ENG	[100 ~ 995 / 100 / 1%/단계]
2-491-006	PaperTransfer:middle:1Sid:S2	ENG	[100 ~ 995 / 177 / 1%/단계]
2-491-007	PaperTransfer:Low:1Side:S2	ENG	[100 ~ 995 / 100 / 1%/단계]
2-491-008	PaperTransfer:Low:1Side:S2	ENG	[100 ~ 995 / 177 / 1%/단계]
2-491-009	PaperTransfer:middle:1Sid:S3	ENG	[100 ~ 995 / 100 / 1%/단계]
2-491-010	PaperTransfer:middle:1Sid:S3	ENG	[100 ~ 995 / 231 / 1%/단계]
2-491-011	PaperTransfer:Low:1Side:S3	ENG	[100 ~ 995 / 100 / 1%/단계]
2-491-012	PaperTransfer:Low:1Side:S3	ENG	[100 ~ 995 / 231 / 1%/단계]
2-491-013	PaperTransfer:middle:1Sid:S4	ENG	[100 ~ 995 / 100 / 1%/단계]
2-491-014	PaperTransfer:middle:1Sid:S4	ENG	[100 ~ 995 / 270 / 1%/단계]
2-491-015	PaperTransfer:Low:1Side:S4	ENG	[100 ~ 995 / 100 / 1%/단계]
2-491-016	PaperTransfer:Low:1Side:S4	ENG	[100 ~ 995 / 270 / 1%/단계]
2-491-017	PaperTransfer:middle:1Sid:S5	ENG	[100 ~ 995 / 100 / 1%/단계]
2-491-018	PaperTransfer:middle:2Sid:S5	ENG	[100 ~ 995 / 308 / 1%/단계]
2-491-019	PaperTransfer:Low:1Side:S5	ENG	[100 ~ 995 / 100 / 1%/단계]
2-491-020	PaperTransfer:Low:2Side:S5	ENG	[100 ~ 995 / 308 / 1%/단계]

2-491-021	Wide Roller:PaperTransfer:middle: 1Sid:S1	ENG	[100 ~ 995 / 100 / 1%/단 계]
2-491-022	Wide Roller:PaperTransfer:middle: 2Sid:S1	ENG	[100 ~ 995 / 100 / 1%/단 계]
2-491-023	Wide Roller:PaperTransfer:Low: 1 Side:S1	ENG	[100 ~ 995 / 100 / 1%/단 계]
2-491-024	Wide Roller:PaperTransfer:Low:2Side:S1	ENG	[100 ~ 995 / 100 / 1%/단 계]
2-491-025	Wide Roller:PaperTransfer:middle: 1Sid:S2	ENG	[100 ~ 995 / 100 / 1%/단 계]
2-491-026	Wide Roller:PaperTransfer:middle: 2Sid:S2	ENG	[100 ~ 995 / 177 / 1%/단 계]
2-491-027	Wide Roller:PaperTransfer:Low: 1 Side:S2	ENG	[100 ~ 995 / 100 / 1%/단 계]
2-491-028	Wide Roller:PaperTransfer:Low:2Side:S2	ENG	[100 ~ 995 / 177 / 1%/단 계]
2-491-029	Wide Roller:PaperTransfer:middle: 1Sid:S3	ENG	[100 ~ 995 / 100 / 1%/단 계]
2-491-030	Wide Roller:PaperTransfer:middle: 2Sid:S3	ENG	[100 ~ 995 / 231 / 1%/단 계]
2-491-031	Wide Roller:PaperTransfer:Low: 1 Side:S3	ENG	[100 ~ 995 / 100 / 1%/단 계]
2-491-032	Wide Roller:PaperTransfer:Low:2Side:S3	ENG	[100 ~ 995 / 231 / 1%/단 계]
2-491-033	Wide Roller:PaperTransfer:middle: 1Sid:S4	ENG	[100 ~ 995 / 100 / 1%/단 계]
2-491-034	Wide Roller:PaperTransfer:middle: 2Sid:S4	ENG	[100 ~ 995 / 270 / 1%/단 계]
2-491-035	Wide Roller:PaperTransfer:Low: 1 Side:S4	ENG	[100 ~ 995 / 100 / 1%/단 계]
2-491-036	Wide Roller:PaperTransfer:Low:2Side:S4	ENG	[100 ~ 995 / 270 / 1%/단 계]

2-491-037	Wide Roller:PaperTransfer:middle: 1Sid:S5	ENG	[100 ~ 995 / 100 / 1%/단 계]
2-491-038	Wide Roller:PaperTransfer:middle: 2Sid:S5	ENG	[100 ~ 995 / 308 / 1%/단 계]
2-491-039	Wide Roller:PaperTransfer:Low: 1 Side:S5	ENG	[100 ~ 995 / 100 / 1%/단 계]
2-491-040	Wide Roller:PaperTransfer:Low:2Side:S5	ENG	[100 ~ 995 / 308 / 1%/단 계]

2492	[Thick1:SizeCorrection:FC]		
2-492-001	PaperTransfer:middle: 1 Sid:S1	ENG	[100 ~ 995 / 100 / 1%/단 계]
2-492-002	PaperTransfer:middle: 1 Sid:S1	ENG	[100 ~ 995 / 100 / 1%/단 계]
2-492-003	PaperTransfer:Low: 1 Side:S1	ENG	[100 ~ 995 / 100 / 1%/단 계]
2-492-004	PaperTransfer:Low: 1 Side:S1	ENG	[100 ~ 995 / 100 / 1%/단 계]
2-492-005	PaperTransfer:middle: 1 Sid:S2	ENG	[100 ~ 995 / 100 / 1%/단 계]
2-492-006	PaperTransfer:middle: 1 Sid:S2	ENG	[100 ~ 995 / 173 / 1%/단 계]
2-492-007	PaperTransfer:Low: 1 Side:S2	ENG	[100 ~ 995 / 100 / 1%/단 계]
2-492-008	PaperTransfer:Low: 1 Side:S2	ENG	[100 ~ 995 / 173 / 1%/단 계]
2-492-009	PaperTransfer:middle: 1 Sid:S3	ENG	[100 ~ 995 / 100 / 1%/단 계]
2-492-010	PaperTransfer:middle: 1 Sid:S3	ENG	[100 ~ 995 / 250 / 1%/단 계]
2-492-011	PaperTransfer:Low: 1 Side:S3	ENG	[100 ~ 995 / 100 / 1%/단 계]

2-492-012	PaperTransfer:Low:1Side:S3	ENG	[100 ~ 995 / 250 / 1%/단계]
2-492-013	PaperTransfer:middle:1Sid:S4	ENG	[100 ~ 995 / 100 / 1%/단계]
2-492-014	PaperTransfer:middle:1Sid:S4	ENG	[100 ~ 995 / 308 / 1%/단계]
2-492-015	PaperTransfer:Low:1Side:S4	ENG	[100 ~ 995 / 100 / 1%/단계]
2-492-016	PaperTransfer:Low:1Side:S4	ENG	[100 ~ 995 / 308 / 1%/단계]
2-492-017	PaperTransfer:middle:1Sid:S5	ENG	[100 ~ 995 / 100 / 1%/단계]
2-492-018	PaperTransfer:middle:2Sid:S5	ENG	[100 ~ 995 / 385 / 1%/단계]
2-492-019	PaperTransfer:Low:1Side:S5	ENG	[100 ~ 995 / 100 / 1%/단계]
2-492-020	PaperTransfer:Low:2Side:S5	ENG	[100 ~ 995 / 385 / 1%/단계]
2-492-021	Wide Roller:PaperTransfer:middle:1Sid:S1	ENG	[100 ~ 995 / 100 / 1%/단계]
2-492-022	Wide Roller:PaperTransfer:middle:2Sid:S1	ENG	[100 ~ 995 / 100 / 1%/단계]
2-492-023	Wide Roller:PaperTransfer:Low:1Side:S1	ENG	[100 ~ 995 / 100 / 1%/단계]
2-492-024	Wide Roller:PaperTransfer:Low:2Side:S1	ENG	[100 ~ 995 / 100 / 1%/단계]
2-492-025	Wide Roller:PaperTransfer:middle:1Sid:S2	ENG	[100 ~ 995 / 100 / 1%/단계]
2-492-026	Wide Roller:PaperTransfer:middle:2Sid:S2	ENG	[100 ~ 995 / 173 / 1%/단계]
2-492-027	Wide Roller:PaperTransfer:Low:1Side:S2	ENG	[100 ~ 995 / 100 / 1%/단계]

2-492-028	Wide Roller:PaperTransfer:Low:2Side:S2	ENG	[100 ~ 995 / 173 / 1%/단계]
2-492-029	Wide Roller:PaperTransfer:middle:1Sid:S3	ENG	[100 ~ 995 / 100 / 1%/단계]
2-492-030	Wide Roller:PaperTransfer:middle:2Sid:S3	ENG	[100 ~ 995 / 250 / 1%/단계]
2-492-031	Wide Roller:PaperTransfer:Low:1 Side:S3	ENG	[100 ~ 995 / 100 / 1%/단계]
2-492-032	Wide Roller:PaperTransfer:Low:2Side:S3	ENG	[100 ~ 995 / 250 / 1%/단계]
2-492-033	Wide Roller:PaperTransfer:middle:1Sid:S4	ENG	[100 ~ 995 / 100 / 1%/단계]
2-492-034	Wide Roller:PaperTransfer:middle:2Sid:S4	ENG	[100 ~ 995 / 308 / 1%/단계]
2-492-035	Wide Roller:PaperTransfer:Low:1 Side:S4	ENG	[100 ~ 995 / 100 / 1%/단계]
2-492-036	Wide Roller:PaperTransfer:Low:2Side:S4	ENG	[100 ~ 995 / 308 / 1%/단계]
2-492-037	Wide Roller:PaperTransfer:middle:1Sid:S5	ENG	[100 ~ 995 / 100 / 1%/단계]
2-492-038	Wide Roller:PaperTransfer:middle:2Sid:S5	ENG	[100 ~ 995 / 385 / 1%/단계]
2-492-039	Wide Roller:PaperTransfer:Low:1 Side:S5	ENG	[100 ~ 995 / 100 / 1%/단계]
2-492-040	Wide Roller:PaperTransfer:Low:2Side:S5	ENG	[100 ~ 995 / 385 / 1%/단계]

2493	[Thick1:Size-Env.Correct:BW]		
2-493-001	PaperTransfer:middle:1 Sid:S1	ENG	[1 ~ 110 / 54 / 1/단계]
2-493-002	PaperTransfer:middle:1 Sid:S1	ENG	[1 ~ 110 / 57 / 1/단계]
2-493-003	PaperTransfer:Low:1 Side:S1	ENG	[1 ~ 110 / 54 / 1/단계]

2-493-004	PaperTransfer:Low:1 Side:S1	ENG	[1 ~ 110 / 57 / 1/단계]
2-493-005	PaperTransfer:middle:1 Sid:S2	ENG	[1 ~ 110 / 55 / 1/단계]
2-493-006	PaperTransfer:middle:1 Sid:S2	ENG	[1 ~ 110 / 58 / 1/단계]
2-493-007	PaperTransfer:Low:1 Side:S2	ENG	[1 ~ 110 / 55 / 1/단계]
2-493-008	PaperTransfer:Low:1 Side:S2	ENG	[1 ~ 110 / 58 / 1/단계]
2-493-009	PaperTransfer:middle:1 Sid:S3	ENG	[1 ~ 110 / 56 / 1/단계]
2-493-010	PaperTransfer:middle:1 Sid:S3	ENG	[1 ~ 110 / 59 / 1/단계]
2-493-011	PaperTransfer:Low:1 Side:S3	ENG	[1 ~ 110 / 56 / 1/단계]
2-493-012	PaperTransfer:Low:1 Side:S3	ENG	[1 ~ 110 / 59 / 1/단계]
2-493-013	PaperTransfer:middle:1 Sid:S4	ENG	[1 ~ 110 / 56 / 1/단계]
2-493-014	PaperTransfer:middle:1 Sid:S4	ENG	[1 ~ 110 / 60 / 1/단계]
2-493-015	PaperTransfer:Low:1 Side:S4	ENG	[1 ~ 110 / 56 / 1/단계]
2-493-016	PaperTransfer:Low:1 Side:S4	ENG	[1 ~ 110 / 60 / 1/단계]
2-493-017	PaperTransfer:middle:1 Sid:S5	ENG	[1 ~ 110 / 56 / 1/단계]
2-493-018	PaperTransfer:middle:2Sid:S5	ENG	[1 ~ 110 / 61 / 1/단계]
2-493-019	PaperTransfer:Low:1 Side:S5	ENG	[1 ~ 110 / 56 / 1/단계]
2-493-020	PaperTransfer:Low:2Side:S5	ENG	[1 ~ 110 / 61 / 1/단계]
2-493-021	Wide Roller:PaperTransfer:middle: 1Sid:S1	ENG	[1 ~ 110 / 54 / 1/단계]
2-493-022	Wide Roller:PaperTransfer:middle: 2Sid:S1	ENG	[1 ~ 110 / 57 / 1/단계]
2-493-023	Wide Roller:PaperTransfer:Low:1 Side:S1	ENG	[1 ~ 110 / 54 / 1/단계]
2-493-024	Wide Roller:PaperTransfer:Low:2Side:S1	ENG	[1 ~ 110 / 57 / 1/단계]
2-493-025	Wide Roller:PaperTransfer:middle: 1Sid:S2	ENG	[1 ~ 110 / 55 / 1/단계]
2-493-026	Wide Roller:PaperTransfer:middle: 2Sid:S2	ENG	[1 ~ 110 / 58 / 1/단계]

2-493-027	Wide Roller:PaperTransfer:Low:1 Side:S2	ENG	[1 ~ 110 / 55 / 1/단계]
2-493-028	Wide Roller:PaperTransfer:Low:2Side:S2	ENG	[1 ~ 110 / 58 / 1/단계]
2-493-029	Wide Roller:PaperTransfer:middle: 1Sid:S3	ENG	[1 ~ 110 / 56 / 1/단계]
2-493-030	Wide Roller:PaperTransfer:middle: 2Sid:S3	ENG	[1 ~ 110 / 59 / 1/단계]
2-493-031	Wide Roller:PaperTransfer:Low:1 Side:S3	ENG	[1 ~ 110 / 56 / 1/단계]
2-493-032	Wide Roller:PaperTransfer:Low:2Side:S3	ENG	[1 ~ 110 / 59 / 1/단계]
2-493-033	Wide Roller:PaperTransfer:middle: 1Sid:S4	ENG	[1 ~ 110 / 56 / 1/단계]
2-493-034	Wide Roller:PaperTransfer:middle: 2Sid:S4	ENG	[1 ~ 110 / 60 / 1/단계]
2-493-035	Wide Roller:PaperTransfer:Low:1 Side:S4	ENG	[1 ~ 110 / 56 / 1/단계]
2-493-036	Wide Roller:PaperTransfer:Low:2Side:S4	ENG	[1 ~ 110 / 60 / 1/단계]
2-493-037	Wide Roller:PaperTransfer:middle: 1Sid:S5	ENG	[1 ~ 110 / 56 / 1/단계]
2-493-038	Wide Roller:PaperTransfer:middle: 2Sid:S5	ENG	[1 ~ 110 / 61 / 1/단계]
2-493-039	Wide Roller:PaperTransfer:Low:1 Side:S5	ENG	[1 ~ 110 / 56 / 1/단계]
2-493-040	Wide Roller:PaperTransfer:Low:2Side:S5	ENG	[1 ~ 110 / 61 / 1/단계]

2494	[Thick1:Size-Env.Correct:FC]		
2-494-001	PaperTransfer:middle:1 Sid:S1	ENG	[1 ~ 110 / 13 / 1/단계]
2-494-002	PaperTransfer:middle:1 Sid:S1	ENG	[1 ~ 110 / 65 / 1/단계]
2-494-003	PaperTransfer:Low:1 Side:S1	ENG	[1 ~ 110 / 13 / 1/단계]
2-494-004	PaperTransfer:Low:1 Side:S1	ENG	[1 ~ 110 / 65 / 1/단계]
2-494-005	PaperTransfer:middle:1 Sid:S2	ENG	[1 ~ 110 / 63 / 1/단계]
2-494-006	PaperTransfer:middle:1 Sid:S2	ENG	[1 ~ 110 / 66 / 1/단계]

2-494-007	PaperTransfer:Low: 1 Side:S2	ENG	[1 ~ 110 / 63 / 1/단계]
2-494-008	PaperTransfer:Low: 1 Side:S2	ENG	[1 ~ 110 / 66 / 1/단계]
2-494-009	PaperTransfer:middle: 1 Sid:S3	ENG	[1 ~ 110 / 63 / 1/단계]
2-494-010	PaperTransfer:middle: 1 Sid:S3	ENG	[1 ~ 110 / 67 / 1/단계]
2-494-011	PaperTransfer:Low: 1 Side:S3	ENG	[1 ~ 110 / 63 / 1/단계]
2-494-012	PaperTransfer:Low: 1 Side:S3	ENG	[1 ~ 110 / 67 / 1/단계]
2-494-013	PaperTransfer:middle: 1 Sid:S4	ENG	[1 ~ 110 / 64 / 1/단계]
2-494-014	PaperTransfer:middle: 1 Sid:S4	ENG	[1 ~ 110 / 68 / 1/단계]
2-494-015	PaperTransfer:Low: 1 Side:S4	ENG	[1 ~ 110 / 64 / 1/단계]
2-494-016	PaperTransfer:Low: 1 Side:S4	ENG	[1 ~ 110 / 68 / 1/단계]
2-494-017	PaperTransfer:middle: 1 Sid:S5	ENG	[1 ~ 110 / 64 / 1/단계]
2-494-018	PaperTransfer:middle:2Sid:S5	ENG	[1 ~ 110 / 69 / 1/단계]
2-494-019	PaperTransfer:Low: 1 Side:S5	ENG	[1 ~ 110 / 64 / 1/단계]
2-494-020	PaperTransfer:Low:2Side:S5	ENG	[1 ~ 110 / 69 / 1/단계]
2-494-021	Wide Roller:PaperTransfer:middle: 1 Sid:S1	ENG	[1 ~ 110 / 13 / 1/단계]
2-494-022	Wide Roller:PaperTransfer:middle: 2Sid:S1	ENG	[1 ~ 110 / 65 / 1/단계]
2-494-023	Wide Roller:PaperTransfer:Low: 1 Side:S1	ENG	[1 ~ 110 / 13 / 1/단계]
2-494-024	Wide Roller:PaperTransfer:Low:2Side:S1	ENG	[1 ~ 110 / 65 / 1/단계]
2-494-025	Wide Roller:PaperTransfer:middle: 1 Sid:S2	ENG	[1 ~ 110 / 63 / 1/단계]
2-494-026	Wide Roller:PaperTransfer:middle: 2Sid:S2	ENG	[1 ~ 110 / 66 / 1/단계]
2-494-027	Wide Roller:PaperTransfer:Low: 1 Side:S2	ENG	[1 ~ 110 / 63 / 1/단계]
2-494-028	Wide Roller:PaperTransfer:Low:2Side:S2	ENG	[1 ~ 110 / 66 / 1/단계]
2-494-029	Wide Roller:PaperTransfer:middle: 1 Sid:S3	ENG	[1 ~ 110 / 63 / 1/단계]

2-494-030	Wide Roller:PaperTransfer:middle: 2Sid:S3	ENG	[1 ~ 110 / 67 / 1/단계]
2-494-031	Wide Roller:PaperTransfer:Low: 1 Side:S3	ENG	[1 ~ 110 / 63 / 1/단계]
2-494-032	Wide Roller:PaperTransfer:Low:2Side:S3	ENG	[1 ~ 110 / 67 / 1/단계]
2-494-033	Wide Roller:PaperTransfer:middle: 1Sid:S4	ENG	[1 ~ 110 / 64 / 1/단계]
2-494-034	Wide Roller:PaperTransfer:middle: 2Sid:S4	ENG	[1 ~ 110 / 68 / 1/단계]
2-494-035	Wide Roller:PaperTransfer:Low: 1 Side:S4	ENG	[1 ~ 110 / 64 / 1/단계]
2-494-036	Wide Roller:PaperTransfer:Low:2Side:S4	ENG	[1 ~ 110 / 68 / 1/단계]
2-494-037	Wide Roller:PaperTransfer:middle: 1Sid:S5	ENG	[1 ~ 110 / 64 / 1/단계]
2-494-038	Wide Roller:PaperTransfer:middle: 2Sid:S5	ENG	[1 ~ 110 / 69 / 1/단계]
2-494-039	Wide Roller:PaperTransfer:Low: 1 Side:S5	ENG	[1 ~ 110 / 64 / 1/단계]
2-494-040	Wide Roller:PaperTransfer:Low:2Side:S5	ENG	[1 ~ 110 / 69 / 1/단계]

2495	[Thick1:LeadingEdgeCorrection]		
2-495-001	PaperTransfer:middle: 1 Side	ENG	[0 ~ 995 / 100 / 5%/단계]
2-495-002	PaperTransfer:middle:2Side	ENG	[0 ~ 995 / 100 / 5%/단계]
2-495-003	Paper Transfer:Low: 1 side	ENG	[0 ~ 995 / 100 / 5%/단계]
2-495-004	Paper Transfer:Low:2side	ENG	[0 ~ 995 / 100 / 5%/단계]

2496	[Thick1:SwitchTimingLeadEdge]		
2-496-001	PaperTransfer:middle: 1 side	ENG	[0 ~ 50 / 0 / 2mm/단계]
2-496-002	PaperTransfer:middle:2side	ENG	[0 ~ 50 / 0 / 2mm/단계]
2-496-003	Paper Transfer:Low: 1 side	ENG	[0 ~ 50 / 0 / 2mm/단계]
2-496-004	Paper Transfer:Low:2side	ENG	[0 ~ 50 / 0 / 2mm/단계]

2497	[Thick1:TrailEdgeCorrection]		
2-497-001	PaperTransfer:middle:1Side	ENG	[0 ~ 995 / 100 / 5%/단계]
2-497-002	PaperTransfer:middle:2Side	ENG	[0 ~ 995 / 100 / 5%/단계]
2-497-003	Paper Transfer:Low:1side	ENG	[0 ~ 995 / 100 / 5%/단계]
2-497-004	Paper Transfer:Low:2side	ENG	[0 ~ 995 / 100 / 5%/단계]

2498	[Thick1:SwitchTimingTrailEdge]		
2-498-001	PaperTransfer:middle:1Side	ENG	[0 ~ 50 / 0 / 2mm/단계]
2-498-002	PaperTransfer:middle:2Side	ENG	[0 ~ 50 / 0 / 2mm/단계]
2-498-003	Paper Transfer:Low:1side	ENG	[0 ~ 50 / 0 / 2mm/단계]
2-498-004	Paper Transfer:Low:2side	ENG	[0 ~ 50 / 0 / 2mm/단계]

2503	[Thick2:Bias:BW]		
2-503-003	PaperTransfer:1side	ENG	[0 ~ 200 / 11 / 1-uA/단계]
2-503-004	PaperTransfer:2side	ENG	[0 ~ 200 / 15 / 1-uA/단계]

2507	[Thick2:Bias:FC]		
2-507-003	PaperTransfer:1side	ENG	[0 ~ 200 / 19 / 1-uA/단계]
2-507-004	PaperTransfer:2side	ENG	[0 ~ 200 / 21 / 1-uA/단계]

2511	[Thick2:SizeCorrection:BW]		
2-511-003	PaperTransfer:1Side:S1	ENG	[100 ~ 995 / 100 / 1%/단계]
2-511-004	PaperTransfer:2Side:S1	ENG	[100 ~ 995 / 100 / 1%/단계]
2-511-007	PaperTransfer:1Side:S2	ENG	[100 ~ 995 / 100 / 1%/단계]
2-511-008	PaperTransfer:2Side:S2	ENG	[100 ~ 995 / 133 / 1%/단계]

2-511-011	PaperTransfer:1Side:S3	ENG	[100 ~ 995 / 100 / 1%/단계]
2-511-012	PaperTransfer:2Side:S3	ENG	[100 ~ 995 / 167 / 1%/단계]
2-511-015	PaperTransfer:1Side:S4	ENG	[100 ~ 995 / 100 / 1%/단계]
2-511-016	PaperTransfer:2Side:S4	ENG	[100 ~ 995 / 233 / 1%/단계]
2-511-019	PaperTransfer:1Side:S5	ENG	[100 ~ 995 / 100 / 1%/단계]
2-511-020	PaperTransfer:2Side:S5	ENG	[100 ~ 995 / 267 / 1%/단계]
2-511-023	Wide Roller:PaperTransfer:1Side:S1	ENG	[100 ~ 995 / 100 / 1%/단계]
2-511-024	Wide Roller:PaperTransfer:2Side:S1	ENG	[100 ~ 995 / 100 / 1%/단계]
2-511-027	Wide Roller:PaperTransfer:1Side:S2	ENG	[100 ~ 995 / 100 / 1%/단계]
2-511-028	Wide Roller:PaperTransfer:2Side:S2	ENG	[100 ~ 995 / 133 / 1%/단계]
2-511-031	Wide Roller:PaperTransfer:1Side:S3	ENG	[100 ~ 995 / 100 / 1%/단계]
2-511-032	Wide Roller:PaperTransfer:2Side:S3	ENG	[100 ~ 995 / 167 / 1%/단계]
2-511-035	Wide Roller:PaperTransfer:1Side:S4	ENG	[100 ~ 995 / 100 / 1%/단계]
2-511-036	Wide Roller:PaperTransfer:2Side:S4	ENG	[100 ~ 995 / 233 / 1%/단계]
2-511-039	Wide Roller:PaperTransfer:1Side:S5	ENG	[100 ~ 995 / 100 / 1%/단계]
2-511-040	Wide Roller:PaperTransfer:2Side:S5	ENG	[100 ~ 995 / 267 / 1%/단계]

2512	[Thick2:SizeCorrection:FC]		
2-512-003	PaperTransfer: 1 Side:S1	ENG	[100 ~ 995 / 100 / 1%/단계]
2-512-004	PaperTransfer:2Side:S1	ENG	[100 ~ 995 / 100 / 1%/단계]
2-512-007	PaperTransfer: 1 Side:S2	ENG	[100 ~ 995 / 100 / 1%/단계]
2-512-008	PaperTransfer:2Side:S2	ENG	[100 ~ 995 / 181 / 1%/단계]
2-512-011	PaperTransfer: 1 Side:S3	ENG	[100 ~ 995 / 100 / 1%/단계]
2-512-012	PaperTransfer:2Side:S3	ENG	[100 ~ 995 / 229 / 1%/단계]
2-512-015	PaperTransfer: 1 Side:S4	ENG	[100 ~ 995 / 100 / 1%/단계]
2-512-016	PaperTransfer:2Side:S4	ENG	[100 ~ 995 / 286 / 1%/단계]
2-512-019	PaperTransfer: 1 Side:S5	ENG	[100 ~ 995 / 100 / 1%/단계]
2-512-020	PaperTransfer:2Side:S5	ENG	[100 ~ 995 / 381 / 1%/단계]
2-512-023	Wide Roller:PaperTransfer: 1 Side:S1	ENG	[100 ~ 995 / 100 / 1%/단계]
2-512-024	Wide Roller:PaperTransfer:2Side:S1	ENG	[100 ~ 995 / 100 / 1%/단계]
2-512-027	Wide Roller:PaperTransfer: 1 Side:S2	ENG	[100 ~ 995 / 100 / 1%/단계]
2-512-028	Wide Roller:PaperTransfer:2Side:S2	ENG	[100 ~ 995 / 181 / 1%/단계]
2-512-031	Wide Roller:PaperTransfer: 1 Side:S3	ENG	[100 ~ 995 / 100 / 1%/단계]

2-512-032	Wide Roller:PaperTransfer:2Side:S3	ENG	[100 ~ 995 / 229 / 1%/단계]
2-512-035	Wide Roller:PaperTransfer:1Side:S4	ENG	[100 ~ 995 / 100 / 1%/단계]
2-512-036	Wide Roller:PaperTransfer:2Side:S4	ENG	[100 ~ 995 / 286 / 1%/단계]
2-512-039	Wide Roller:PaperTransfer:1Side:S5	ENG	[100 ~ 995 / 100 / 1%/단계]
2-512-040	Wide Roller:PaperTransfer:2Side:S5	ENG	[100 ~ 995 / 381 / 1%/단계]

2513	[Thick2:Size-Env.Correct:BW]		
2-513-003	PaperTransfer:1Side:S1	ENG	[1 ~ 110 / 70 / 1/단계]
2-513-004	PaperTransfer:2Side:S1	ENG	[1 ~ 110 / 72 / 1/단계]
2-513-007	PaperTransfer:1Side:S2	ENG	[1 ~ 110 / 71 / 1/단계]
2-513-008	PaperTransfer:2Side:S2	ENG	[1 ~ 110 / 73 / 1/단계]
2-513-011	PaperTransfer:1Side:S3	ENG	[1 ~ 110 / 71 / 1/단계]
2-513-012	PaperTransfer:2Side:S3	ENG	[1 ~ 110 / 74 / 1/단계]
2-513-015	PaperTransfer:1Side:S4	ENG	[1 ~ 110 / 71 / 1/단계]
2-513-016	PaperTransfer:2Side:S4	ENG	[1 ~ 110 / 75 / 1/단계]
2-513-019	PaperTransfer:1Side:S5	ENG	[1 ~ 110 / 71 / 1/단계]
2-513-020	PaperTransfer:2Side:S5	ENG	[1 ~ 110 / 76 / 1/단계]
2-513-023	Wide Roller:PaperTransfer:1Side:S1	ENG	[1 ~ 110 / 70 / 1/단계]
2-513-024	Wide Roller:PaperTransfer:2Side:S1	ENG	[1 ~ 110 / 72 / 1/단계]
2-513-027	Wide Roller:PaperTransfer:1Side:S2	ENG	[1 ~ 110 / 71 / 1/단계]
2-513-028	Wide Roller:PaperTransfer:2Side:S2	ENG	[1 ~ 110 / 73 / 1/단계]
2-513-031	Wide Roller:PaperTransfer:1Side:S3	ENG	[1 ~ 110 / 71 / 1/단계]
2-513-032	Wide Roller:PaperTransfer:2Side:S3	ENG	[1 ~ 110 / 74 / 1/단계]

2-513-035	Wide Roller:PaperTransfer:1Side:S4	ENG	[1 ~ 110 / 71 / 1/단계]
2-513-036	Wide Roller:PaperTransfer:2Side:S4	ENG	[1 ~ 110 / 75 / 1/단계]
2-513-039	Wide Roller:PaperTransfer:1Side:S5	ENG	[1 ~ 110 / 71 / 1/단계]
2-513-040	Wide Roller:PaperTransfer:2Side:S5	ENG	[1 ~ 110 / 76 / 1/단계]

2514	[Thick2:Size-Env.Correct:FC]		
2-514-003	PaperTransfer:1Side:S1	ENG	[1 ~ 110 / 77 / 1/단계]
2-514-004	PaperTransfer:2Side:S1	ENG	[1 ~ 110 / 80 / 1/단계]
2-514-007	PaperTransfer:1Side:S2	ENG	[1 ~ 110 / 78 / 1/단계]
2-514-008	PaperTransfer:2Side:S2	ENG	[1 ~ 110 / 81 / 1/단계]
2-514-011	PaperTransfer:1Side:S3	ENG	[1 ~ 110 / 79 / 1/단계]
2-514-012	PaperTransfer:2Side:S3	ENG	[1 ~ 110 / 82 / 1/단계]
2-514-015	PaperTransfer:1Side:S4	ENG	[1 ~ 110 / 79 / 1/단계]
2-514-016	PaperTransfer:2Side:S4	ENG	[1 ~ 110 / 83 / 1/단계]
2-514-019	PaperTransfer:1Side:S5	ENG	[1 ~ 110 / 79 / 1/단계]
2-514-020	PaperTransfer:2Side:S5	ENG	[1 ~ 110 / 84 / 1/단계]
2-514-023	Wide Roller:PaperTransfer:1Side:S1	ENG	[1 ~ 110 / 77 / 1/단계]
2-514-024	Wide Roller:PaperTransfer:2Side:S1	ENG	[1 ~ 110 / 80 / 1/단계]
2-514-027	Wide Roller:PaperTransfer:1Side:S2	ENG	[1 ~ 110 / 78 / 1/단계]
2-514-028	Wide Roller:PaperTransfer:2Side:S2	ENG	[1 ~ 110 / 81 / 1/단계]
2-514-031	Wide Roller:PaperTransfer:1Side:S3	ENG	[1 ~ 110 / 79 / 1/단계]
2-514-032	Wide Roller:PaperTransfer:2Side:S3	ENG	[1 ~ 110 / 82 / 1/단계]
2-514-035	Wide Roller:PaperTransfer:1Side:S4	ENG	[1 ~ 110 / 79 / 1/단계]
2-514-036	Wide Roller:PaperTransfer:2Side:S4	ENG	[1 ~ 110 / 83 / 1/단계]
2-514-039	Wide Roller:PaperTransfer:1Side:S5	ENG	[1 ~ 110 / 79 / 1/단계]
2-514-040	Wide Roller:PaperTransfer:2Side:S5	ENG	[1 ~ 110 / 84 / 1/단계]

2515	[Thick2:LeadingEdgeCorrection]		
2-515-003	Paper Transfer:1side	ENG	[0 ~ 995 / 100 / 5%/단계]
2-515-004	Paper Transfer:2side	ENG	[0 ~ 995 / 100 / 5%/단계]

2516	[Thick2:SwitchTimingLeadEdge]		
2-516-003	Paper Transfer:1side	ENG	[0 ~ 50 / 0 / 2mm/단계]
2-516-004	Paper Transfer:2side	ENG	[0 ~ 50 / 0 / 2mm/단계]

2517	[Thick2:TrailEdgeCorrection]		
2-517-003	Paper Transfer:1side	ENG	[0 ~ 995 / 100 / 5%/단계]
2-517-004	Paper Transfer:2side	ENG	[0 ~ 995 / 100 / 5%/단계]

2518	[Thick2:SwitchTimingTrailEdge]		
2-518-003	Paper Transfer:1side	ENG	[0 ~ 50 / 0 / 2mm/단계]
2-518-004	Paper Transfer:2side	ENG	[0 ~ 50 / 0 / 2mm/단계]

2523	[Thick3:Bias:BW]		
2-523-003	PaperTransfer:1side	ENG	[0 ~ 200 / 11 / 1-uA/단계]
2-523-004	PaperTransfer:2side	ENG	[0 ~ 200 / 15 / 1-uA/단계]

2527	[Thick3:Bias:FC]		
2-527-003	PaperTransfer:1side	ENG	[0 ~ 200 / 19 / 1-uA/단계]
2-527-004	PaperTransfer:2side	ENG	[0 ~ 200 / 21 / 1-uA/단계]

2531	[Thick3:SizeCorrection:BW]		
2-531-003	PaperTransfer:1Side:S1	ENG	[100 ~ 995 / 100 / 1%/단계]
2-531-004	PaperTransfer:2Side:S1	ENG	[100 ~ 995 / 100 / 1%/단계]

2-531-007	PaperTransfer: 1 Side:S2	ENG	[100 ~ 995 / 100 / 1%/단계]
2-531-008	PaperTransfer:2Side:S2	ENG	[100 ~ 995 / 133 / 1%/단계]
2-531-011	PaperTransfer: 1 Side:S3	ENG	[100 ~ 995 / 100 / 1%/단계]
2-531-012	PaperTransfer:2Side:S3	ENG	[100 ~ 995 / 167 / 1%/단계]
2-531-015	PaperTransfer: 1 Side:S4	ENG	[100 ~ 995 / 100 / 1%/단계]
2-531-016	PaperTransfer:2Side:S4	ENG	[100 ~ 995 / 233 / 1%/단계]
2-531-019	PaperTransfer: 1 Side:S5	ENG	[100 ~ 995 / 100 / 1%/단계]
2-531-020	PaperTransfer:2Side:S5	ENG	[100 ~ 995 / 267 / 1%/단계]
2-531-023	Wide Roller:PaperTransfer: 1 Side:S1	ENG	[100 ~ 995 / 100 / 1%/단계]
2-531-024	Wide Roller:PaperTransfer:2Side:S1	ENG	[100 ~ 995 / 100 / 1%/단계]
2-531-027	Wide Roller:PaperTransfer: 1 Side:S2	ENG	[100 ~ 995 / 100 / 1%/단계]
2-531-028	Wide Roller:PaperTransfer:2Side:S2	ENG	[100 ~ 995 / 133 / 1%/단계]
2-531-031	Wide Roller:PaperTransfer: 1 Side:S3	ENG	[100 ~ 995 / 100 / 1%/단계]
2-531-032	Wide Roller:PaperTransfer:2Side:S3	ENG	[100 ~ 995 / 167 / 1%/단계]
2-531-035	Wide Roller:PaperTransfer: 1 Side:S4	ENG	[100 ~ 995 / 100 / 1%/단계]
2-531-036	Wide Roller:PaperTransfer:2Side:S4	ENG	[100 ~ 995 / 233 / 1%/단계]

2-531-039	Wide Roller:PaperTransfer:1Side:S5	ENG	[100 ~ 995 / 100 / 1%/단계]
2-531-040	Wide Roller:PaperTransfer:2Side:S5	ENG	[100 ~ 995 / 267 / 1%/단계]

2532	[Thick3:SizeCorrection:FC]		
2-532-003	PaperTransfer:1Side:S1	ENG	[100 ~ 995 / 100 / 1%/단계]
2-532-004	PaperTransfer:2Side:S1	ENG	[100 ~ 995 / 100 / 1%/단계]
2-532-007	PaperTransfer:1Side:S2	ENG	[100 ~ 995 / 100 / 1%/단계]
2-532-008	PaperTransfer:2Side:S2	ENG	[100 ~ 995 / 181 / 1%/단계]
2-532-011	PaperTransfer:1Side:S3	ENG	[100 ~ 995 / 100 / 1%/단계]
2-532-012	PaperTransfer:2Side:S3	ENG	[100 ~ 995 / 229 / 1%/단계]
2-532-015	PaperTransfer:1Side:S4	ENG	[100 ~ 995 / 100 / 1%/단계]
2-532-016	PaperTransfer:2Side:S4	ENG	[100 ~ 995 / 286 / 1%/단계]
2-532-019	PaperTransfer:1Side:S5	ENG	[100 ~ 995 / 100 / 1%/단계]
2-532-020	PaperTransfer:2Side:S5	ENG	[100 ~ 995 / 381 / 1%/단계]
2-532-023	Wide Roller:PaperTransfer:1Side:S1	ENG	[100 ~ 995 / 100 / 1%/단계]
2-532-024	Wide Roller:PaperTransfer:2Side:S1	ENG	[100 ~ 995 / 100 / 1%/단계]
2-532-027	Wide Roller:PaperTransfer:1Side:S2	ENG	[100 ~ 995 / 100 / 1%/단계]

2-532-028	Wide Roller:PaperTransfer:2Side:S2	ENG	[100 ~ 995 / 181 / 1%/단계]
2-532-031	Wide Roller:PaperTransfer:1Side:S3	ENG	[100 ~ 995 / 100 / 1%/단계]
2-532-032	Wide Roller:PaperTransfer:2Side:S3	ENG	[100 ~ 995 / 229 / 1%/단계]
2-532-035	Wide Roller:PaperTransfer:1Side:S4	ENG	[100 ~ 995 / 100 / 1%/단계]
2-532-036	Wide Roller:PaperTransfer:2Side:S4	ENG	[100 ~ 995 / 286 / 1%/단계]
2-532-039	Wide Roller:PaperTransfer:1Side:S5	ENG	[100 ~ 995 / 100 / 1%/단계]
2-532-040	Wide Roller:PaperTransfer:2Side:S5	ENG	[100 ~ 995 / 381 / 1%/단계]

2533	[Thick3:Size-Env.Correct:BW]		
2-533-003	PaperTransfer:1Side:S1	ENG	[1 ~ 110 / 85 / 1/단계]
2-533-004	PaperTransfer:2Side:S1	ENG	[1 ~ 110 / 87 / 1/단계]
2-533-007	PaperTransfer:1Side:S2	ENG	[1 ~ 110 / 86 / 1/단계]
2-533-008	PaperTransfer:2Side:S2	ENG	[1 ~ 110 / 88 / 1/단계]
2-533-011	PaperTransfer:1Side:S3	ENG	[1 ~ 110 / 86 / 1/단계]
2-533-012	PaperTransfer:2Side:S3	ENG	[1 ~ 110 / 89 / 1/단계]
2-533-015	PaperTransfer:1Side:S4	ENG	[1 ~ 110 / 86 / 1/단계]
2-533-016	PaperTransfer:2Side:S4	ENG	[1 ~ 110 / 90 / 1/단계]
2-533-019	PaperTransfer:1Side:S5	ENG	[1 ~ 110 / 86 / 1/단계]
2-533-020	PaperTransfer:2Side:S5	ENG	[1 ~ 110 / 91 / 1/단계]
2-533-023	Wide Roller:PaperTransfer:1Side:S1	ENG	[1 ~ 110 / 85 / 1/단계]
2-533-024	Wide Roller:PaperTransfer:2Side:S1	ENG	[1 ~ 110 / 87 / 1/단계]
2-533-027	Wide Roller:PaperTransfer:1Side:S2	ENG	[1 ~ 110 / 86 / 1/단계]

2-533-028	Wide Roller:PaperTransfer:2Side:S2	ENG	[1 ~ 110 / 88 / 1/단계]
2-533-031	Wide Roller:PaperTransfer:1Side:S3	ENG	[1 ~ 110 / 86 / 1/단계]
2-533-032	Wide Roller:PaperTransfer:2Side:S3	ENG	[1 ~ 110 / 89 / 1/단계]
2-533-035	Wide Roller:PaperTransfer:1Side:S4	ENG	[1 ~ 110 / 86 / 1/단계]
2-533-036	Wide Roller:PaperTransfer:2Side:S4	ENG	[1 ~ 110 / 90 / 1/단계]
2-533-039	Wide Roller:PaperTransfer:1Side:S5	ENG	[1 ~ 110 / 86 / 1/단계]
2-533-040	Wide Roller:PaperTransfer:2Side:S5	ENG	[1 ~ 110 / 91 / 1/단계]

2534	[Thick3:Size-Env.Correct:FC]		
2-534-003	PaperTransfer:1Side:S1	ENG	[1 ~ 110 / 77 / 1/단계]
2-534-004	PaperTransfer:2Side:S1	ENG	[1 ~ 110 / 92 / 1/단계]
2-534-007	PaperTransfer:1Side:S2	ENG	[1 ~ 110 / 78 / 1/단계]
2-534-008	PaperTransfer:2Side:S2	ENG	[1 ~ 110 / 93 / 1/단계]
2-534-011	PaperTransfer:1Side:S3	ENG	[1 ~ 110 / 79 / 1/단계]
2-534-012	PaperTransfer:2Side:S3	ENG	[1 ~ 110 / 94 / 1/단계]
2-534-015	PaperTransfer:1Side:S4	ENG	[1 ~ 110 / 79 / 1/단계]
2-534-016	PaperTransfer:2Side:S4	ENG	[1 ~ 110 / 95 / 1/단계]
2-534-019	PaperTransfer:1Side:S5	ENG	[1 ~ 110 / 79 / 1/단계]
2-534-020	PaperTransfer:2Side:S5	ENG	[1 ~ 110 / 96 / 1/단계]
2-534-023	Wide Roller:PaperTransfer:1Side:S1	ENG	[1 ~ 110 / 77 / 1/단계]
2-534-024	Wide Roller:PaperTransfer:2Side:S1	ENG	[1 ~ 110 / 92 / 1/단계]
2-534-027	Wide Roller:PaperTransfer:1Side:S2	ENG	[1 ~ 110 / 78 / 1/단계]
2-534-028	Wide Roller:PaperTransfer:2Side:S2	ENG	[1 ~ 110 / 93 / 1/단계]
2-534-031	Wide Roller:PaperTransfer:1Side:S3	ENG	[1 ~ 110 / 79 / 1/단계]
2-534-032	Wide Roller:PaperTransfer:2Side:S3	ENG	[1 ~ 110 / 94 / 1/단계]
2-534-035	Wide Roller:PaperTransfer:1Side:S4	ENG	[1 ~ 110 / 79 / 1/단계]

2-534-036	Wide Roller:PaperTransfer:2Side:S4	ENG	[1 ~ 110 / 95 / 1/단계]
2-534-039	Wide Roller:PaperTransfer:1Side:S5	ENG	[1 ~ 110 / 79 / 1/단계]
2-534-040	Wide Roller:PaperTransfer:2Side:S5	ENG	[1 ~ 110 / 96 / 1/단계]

2535	[Thick3:LeadingEdgeCorrection]		
2-535-003	Paper Transfer:1side	ENG	[0 ~ 995 / 100 / 5%/단계]
2-535-004	Paper Transfer:2side	ENG	[0 ~ 995 / 100 / 5%/단계]

2536	[Thick3:SwitchTimingLeadEdge]		
2-536-003	Paper Transfer:1side	ENG	[0 ~ 50 / 0 / 2mm/단계]
2-536-004	Paper Transfer:2side	ENG	[0 ~ 50 / 0 / 2mm/단계]

2537	[Thick3:TrailEdgeCorrection]		
2-537-003	Paper Transfer:1side	ENG	[0 ~ 995 / 100 / 5%/단계]
2-537-004	Paper Transfer:2side	ENG	[0 ~ 995 / 100 / 5%/단계]

2538	[Thick3:SwitchTimingTrailEdge]		
2-538-003	Paper Transfer:1side	ENG	[0 ~ 50 / 0 / 2mm/단계]
2-538-004	Paper Transfer:2side	ENG	[0 ~ 50 / 0 / 2mm/단계]

2543	[OHP:Bias:BW]		
2-543-003	PaperTransfer	ENG	[0 ~ 200 / 11 / 1-uA/단계]

2547	[OHP:Bias:FC]		
2-547-003	PaperTransfer	ENG	[0 ~ 200 / 19 / 1-uA/단계]

2551	[OHP:SizeCorrection:BW]		
2-551-003	PaperTransfer:S1	ENG	[100 ~ 995 / 100 / 1%/단계]

2-551-007	PaperTransfer:S2	ENG	[100 ~ 995 / 100 / 1%/단계]
2-551-011	PaperTransfer:S3	ENG	[100 ~ 995 / 100 / 1%/단계]
2-551-015	PaperTransfer:S4	ENG	[100 ~ 995 / 100 / 1%/단계]
2-551-019	PaperTransfer:S5	ENG	[100 ~ 995 / 100 / 1%/단계]
2-551-023	Wide Roller:PaperTransfer:S1	ENG	[100 ~ 995 / 100 / 1%/단계]
2-551-027	Wide Roller:PaperTransfer:S2	ENG	[100 ~ 995 / 100 / 1%/단계]
2-551-031	Wide Roller:PaperTransfer:S3	ENG	[100 ~ 995 / 100 / 1%/단계]
2-551-035	Wide Roller:PaperTransfer:S4	ENG	[100 ~ 995 / 100 / 1%/단계]
2-551-039	Wide Roller:PaperTransfer:S5	ENG	[100 ~ 995 / 100 / 1%/단계]

2552	[OHP:SizeCorrection:FC]		
2-552-003	PaperTransfer:S1	ENG	[100 ~ 995 / 100 / 1%/단계]
2-552-007	PaperTransfer:S2	ENG	[100 ~ 995 / 181 / 1%/단계]
2-552-011	PaperTransfer:S3	ENG	[100 ~ 995 / 229 / 1%/단계]
2-552-015	PaperTransfer:S4	ENG	[100 ~ 995 / 286 / 1%/단계]
2-552-019	PaperTransfer:S5	ENG	[100 ~ 995 / 381 / 1%/단계]
2-552-023	Wide Roller:PaperTransfer:S1	ENG	[100 ~ 995 / 100 / 1%/단계]

2-552-027	Wide Roller:PaperTransfer:S2	ENG	[100 ~ 995 / 181 / 1%/단계]
2-552-031	Wide Roller:PaperTransfer:S3	ENG	[100 ~ 995 / 229 / 1%/단계]
2-552-035	Wide Roller:PaperTransfer:S4	ENG	[100 ~ 995 / 286 / 1%/단계]
2-552-039	Wide Roller:PaperTransfer:S5	ENG	[100 ~ 995 / 381 / 1%/단계]

2553	[OHP:Size-Env.Correct:BW]		
2-553-003	PaperTransfer:S1	ENG	[1 ~ 110 / 70 / 1/단계]
2-553-007	PaperTransfer:S2	ENG	[1 ~ 110 / 71 / 1/단계]
2-553-011	PaperTransfer:S3	ENG	[1 ~ 110 / 72 / 1/단계]
2-553-015	PaperTransfer:S4	ENG	[1 ~ 110 / 72 / 1/단계]
2-553-019	PaperTransfer:S5	ENG	[1 ~ 110 / 72 / 1/단계]
2-553-023	Wide Roller:PaperTransfer:S1	ENG	[1 ~ 110 / 70 / 1/단계]
2-553-027	Wide Roller:PaperTransfer:S2	ENG	[1 ~ 110 / 71 / 1/단계]
2-553-031	Wide Roller:PaperTransfer:S3	ENG	[1 ~ 110 / 72 / 1/단계]
2-553-035	Wide Roller:PaperTransfer:S4	ENG	[1 ~ 110 / 72 / 1/단계]
2-553-039	Wide Roller:PaperTransfer:S5	ENG	[1 ~ 110 / 72 / 1/단계]

2554	[OHP:Size-Env.Correct:FC]		
2-554-003	PaperTransfer:S1	ENG	[1 ~ 110 / 77 / 1/단계]
2-554-007	PaperTransfer:S2	ENG	[1 ~ 110 / 78 / 1/단계]
2-554-011	PaperTransfer:S3	ENG	[1 ~ 110 / 79 / 1/단계]
2-554-015	PaperTransfer:S4	ENG	[1 ~ 110 / 79 / 1/단계]
2-554-019	PaperTransfer:S5	ENG	[1 ~ 110 / 79 / 1/단계]
2-554-023	Wide Roller:PaperTransfer:S1	ENG	[1 ~ 110 / 77 / 1/단계]

2-554-027	Wide Roller:PaperTransfer:S2	ENG	[1 ~ 110 / 78 / 1/단계]
2-554-031	Wide Roller:PaperTransfer:S3	ENG	[1 ~ 110 / 79 / 1/단계]
2-554-035	Wide Roller:PaperTransfer:S4	ENG	[1 ~ 110 / 79 / 1/단계]
2-554-039	Wide Roller:PaperTransfer:S5	ENG	[1 ~ 110 / 79 / 1/단계]

2555	[OHP:LeadingEdgeCorrection]		
2-555-003	Paper Transfer	ENG	[0 ~ 995 / 100 / 5%/단계]

2556	[OHP:SwitchTimingLeadEdge]		
2-556-003	Paper Transfer	ENG	[0 ~ 50 / 0 / 2mm/단계]

2557	[OHP:TrailEdgeCorrection]		
2-557-003	Paper Transfer	ENG	[0 ~ 995 / 100 / 5%/단계]

2558	[OHP:SwitchTimingTrailEdge]		
2-558-003	Paper Transfer	ENG	[0 ~ 50 / 0 / 2mm/단계]

2563	[Special 1 :Bias:BW]		
2-563-001	PaperTransfer:standard:1side	ENG	[0 ~ 200 / 22 / 1-uA/단계]
2-563-002	PaperTransfer:standard:2side	ENG	[0 ~ 200 / 22 / 1-uA/단계]
2-563-003	PaperTransfer:low:1side	ENG	[0 ~ 200 / 11 / 1-uA/단계]
2-563-004	PaperTransfer:low:2side	ENG	[0 ~ 200 / 11 / 1-uA/단계]

2567	[Special 1 :Bias:FC]		
2-567-001	PaperTransfer:standard:1side	ENG	[0 ~ 200 / 29 / 1-uA/단계]
2-567-002	PaperTransfer:standard:2side	ENG	[0 ~ 200 / 29 / 1-uA/단계]
2-567-003	PaperTransfer:low:1side	ENG	[0 ~ 200 / 14 / 1-uA/단계]
2-567-004	PaperTransfer:low:2side	ENG	[0 ~ 200 / 14 / 1-uA/단계]

2571	[Special 1:SizeCorrection:BW]		
2-571-001	PaperTransfer:Standard:1Sid:S1	ENG	[100 ~ 995 / 100 / 1%/단계]
2-571-002	PaperTransfer:Standard:2Sid:S1	ENG	[100 ~ 995 / 100 / 1%/단계]
2-571-003	PaperTransfer:Low:1Side:S1	ENG	[100 ~ 995 / 100 / 1%/단계]
2-571-004	PaperTransfer:Low:2Side:S1	ENG	[100 ~ 995 / 100 / 1%/단계]
2-571-005	PaperTransfer:Standard:1Sid:S2	ENG	[100 ~ 995 / 100 / 1%/단계]
2-571-006	PaperTransfer:Standard:2Sid:S2	ENG	[100 ~ 995 / 105 / 1%/단계]
2-571-007	PaperTransfer:Low:1Side:S2	ENG	[100 ~ 995 / 100 / 1%/단계]
2-571-008	PaperTransfer:Low:2Side:S2	ENG	[100 ~ 995 / 105 / 1%/단계]
2-571-009	PaperTransfer:Standard:1Sid:S3	ENG	[100 ~ 995 / 105 / 1%/단계]
2-571-010	PaperTransfer:Standard:2Sid:S3	ENG	[100 ~ 995 / 118 / 1%/단계]
2-571-011	PaperTransfer:Low:1Side:S3	ENG	[100 ~ 995 / 105 / 1%/단계]
2-571-012	PaperTransfer:Low:2Side:S3	ENG	[100 ~ 995 / 118 / 1%/단계]
2-571-013	PaperTransfer:Standard:1Sid:S4	ENG	[100 ~ 995 / 118 / 1%/단계]
2-571-014	PaperTransfer:Standard:2Sid:S4	ENG	[100 ~ 995 / 131 / 1%/단계]
2-571-015	PaperTransfer:Low:1Side:S4	ENG	[100 ~ 995 / 118 / 1%/단계]

2-571-016	PaperTransfer:Low:2Side:S4	ENG	[100 ~ 995 / 131 / 1%/단계]
2-571-017	PaperTransfer:Standard:1Sid:S5	ENG	[100 ~ 995 / 132 / 1%/단계]
2-571-018	PaperTransfer:Standard:2Sid:S5	ENG	[100 ~ 995 / 184 / 1%/단계]
2-571-019	PaperTransfer:Low:1Side:S5	ENG	[100 ~ 995 / 132 / 1%/단계]
2-571-020	PaperTransfer:Low:2Side:S5	ENG	[100 ~ 995 / 184 / 1%/단계]
2-571-021	Wide Roller:PaperTransfer:Standard:1Sid:S1	ENG	[100 ~ 995 / 100 / 1%/단계]
2-571-022	Wide Roller:PaperTransfer:Standard:2Sid:S1	ENG	[100 ~ 995 / 100 / 1%/단계]
2-571-023	Wide Roller:PaperTransfer:Low:1Side:S1	ENG	[100 ~ 995 / 100 / 1%/단계]
2-571-024	Wide Roller:PaperTransfer:Low:2Side:S1	ENG	[100 ~ 995 / 100 / 1%/단계]
2-571-025	Wide Roller:PaperTransfer:Standard:1Sid:S2	ENG	[100 ~ 995 / 100 / 1%/단계]
2-571-026	Wide Roller:PaperTransfer:Standard:2Sid:S2	ENG	[100 ~ 995 / 105 / 1%/단계]
2-571-027	Wide Roller:PaperTransfer:Low:1Side:S2	ENG	[100 ~ 995 / 100 / 1%/단계]
2-571-028	Wide Roller:PaperTransfer:Low:2Side:S2	ENG	[100 ~ 995 / 105 / 1%/단계]
2-571-029	Wide Roller:PaperTransfer:Standard:1Sid:S3	ENG	[100 ~ 995 / 105 / 1%/단계]
2-571-030	Wide Roller:PaperTransfer:Standard:2Sid:S3	ENG	[100 ~ 995 / 118 / 1%/단계]
2-571-031	Wide Roller:PaperTransfer:Low:1Side:S3	ENG	[100 ~ 995 / 105 / 1%/단계]

2-571-032	Wide Roller:PaperTransfer:Low:2Side:S3	ENG	[100 ~ 995 / 118 / 1%/단계]
2-571-033	Wide Roller:PaperTransfer:Standard:1Sid:S4	ENG	[100 ~ 995 / 118 / 1%/단계]
2-571-034	Wide Roller:PaperTransfer:Standard:2Sid:S4	ENG	[100 ~ 995 / 131 / 1%/단계]
2-571-035	Wide Roller:PaperTransfer:Low:1 Side:S4	ENG	[100 ~ 995 / 118 / 1%/단계]
2-571-036	Wide Roller:PaperTransfer:Low:2Side:S4	ENG	[100 ~ 995 / 131 / 1%/단계]
2-571-037	Wide Roller:PaperTransfer:Standard:1Sid:S5	ENG	[100 ~ 995 / 132 / 1%/단계]
2-571-038	Wide Roller:PaperTransfer:Standard:2Sid:S5	ENG	[100 ~ 995 / 184 / 1%/단계]
2-571-039	Wide Roller:PaperTransfer:Low:1 Side:S5	ENG	[100 ~ 995 / 132 / 1%/단계]
2-571-040	Wide Roller:PaperTransfer:Low:2Side:S5	ENG	[100 ~ 995 / 184 / 1%/단계]

2572	[Special 1:SizeCorrection:FC]		
2-572-001	PaperTransfer:Standard:1Sid:S1	ENG	[100 ~ 995 / 100 / 1%/단계]
2-572-002	PaperTransfer:Standard:2Sid:S1	ENG	[100 ~ 995 / 100 / 1%/단계]
2-572-003	PaperTransfer:Low:1 Side:S 1	ENG	[100 ~ 995 / 100 / 1%/단계]
2-572-004	PaperTransfer:Low:2Side:S 1	ENG	[100 ~ 995 / 100 / 1%/단계]
2-572-005	PaperTransfer:Standard:1Sid:S2	ENG	[100 ~ 995 / 120 / 1%/단계]
2-572-006	PaperTransfer:Standard:2Sid:S2	ENG	[100 ~ 995 / 140 / 1%/단계]

2-572-007	PaperTransfer:Low:1Side:S2	ENG	[100 ~ 995 / 120 / 1%/단계]
2-572-008	PaperTransfer:Low:2Side:S2	ENG	[100 ~ 995 / 140 / 1%/단계]
2-572-009	PaperTransfer:Standard:1Sid:S3	ENG	[100 ~ 995 / 118 / 1%/단계]
2-572-010	PaperTransfer:Standard:2Sid:S3	ENG	[100 ~ 995 / 180 / 1%/단계]
2-572-011	PaperTransfer:Low:1Side:S3	ENG	[100 ~ 995 / 118 / 1%/단계]
2-572-012	PaperTransfer:Low:2Side:S3	ENG	[100 ~ 995 / 180 / 1%/단계]
2-572-013	PaperTransfer:Standard:1Sid:S4	ENG	[100 ~ 995 / 130 / 1%/단계]
2-572-014	PaperTransfer:Standard:2Sid:S4	ENG	[100 ~ 995 / 200 / 1%/단계]
2-572-015	PaperTransfer:Low:1Side:S4	ENG	[100 ~ 995 / 130 / 1%/단계]
2-572-016	PaperTransfer:Low:2Side:S4	ENG	[100 ~ 995 / 200 / 1%/단계]
2-572-017	PaperTransfer:Standard:1Sid:S5	ENG	[100 ~ 995 / 140 / 1%/단계]
2-572-018	PaperTransfer:Standard:2Sid:S5	ENG	[100 ~ 995 / 240 / 1%/단계]
2-572-019	PaperTransfer:Low:1Side:S5	ENG	[100 ~ 995 / 140 / 1%/단계]
2-572-020	PaperTransfer:Low:2Side:S5	ENG	[100 ~ 995 / 240 / 1%/단계]
2-572-021	Wide Roller:PaperTransfer:Standard:1Sid:S1	ENG	[100 ~ 995 / 100 / 1%/단계]
2-572-022	Wide Roller:PaperTransfer:Standard:2Sid:S1	ENG	[100 ~ 995 / 100 / 1%/단계]

2-572-023	Wide Roller:PaperTransfer:Low:1 Side:S1	ENG	[100 ~ 995 / 100 / 1%/단계]
2-572-024	Wide Roller:PaperTransfer:Low:2Side:S1	ENG	[100 ~ 995 / 100 / 1%/단계]
2-572-025	Wide Roller:PaperTransfer:Standard:1Sid:S2	ENG	[100 ~ 995 / 120 / 1%/단계]
2-572-026	Wide Roller:PaperTransfer:Standard:2Sid:S2	ENG	[100 ~ 995 / 140 / 1%/단계]
2-572-027	Wide Roller:PaperTransfer:Low:1 Side:S2	ENG	[100 ~ 995 / 120 / 1%/단계]
2-572-028	Wide Roller:PaperTransfer:Low:2Side:S2	ENG	[100 ~ 995 / 140 / 1%/단계]
2-572-029	Wide Roller:PaperTransfer:Standard:1Sid:S3	ENG	[100 ~ 995 / 118 / 1%/단계]
2-572-030	Wide Roller:PaperTransfer:Standard:2Sid:S3	ENG	[100 ~ 995 / 180 / 1%/단계]
2-572-031	Wide Roller:PaperTransfer:Low:1 Side:S3	ENG	[100 ~ 995 / 118 / 1%/단계]
2-572-032	Wide Roller:PaperTransfer:Low:2Side:S3	ENG	[100 ~ 995 / 180 / 1%/단계]
2-572-033	Wide Roller:PaperTransfer:Standard:1Sid:S4	ENG	[100 ~ 995 / 130 / 1%/단계]
2-572-034	Wide Roller:PaperTransfer:Standard:2Sid:S4	ENG	[100 ~ 995 / 200 / 1%/단계]
2-572-035	Wide Roller:PaperTransfer:Low:1 Side:S4	ENG	[100 ~ 995 / 130 / 1%/단계]
2-572-036	Wide Roller:PaperTransfer:Low:2Side:S4	ENG	[100 ~ 995 / 200 / 1%/단계]
2-572-037	Wide Roller:PaperTransfer:Standard:1Sid:S5	ENG	[100 ~ 995 / 140 / 1%/단계]
2-572-038	Wide Roller:PaperTransfer:Standard:2Sid:S5	ENG	[100 ~ 995 / 240 / 1%/단계]

2-572-039	Wide Roller:PaperTransfer:Low:1 Side:S5	ENG	[100 ~ 995 / 140 / 1%/단계]
2-572-040	Wide Roller:PaperTransfer:Low:2Side:S5	ENG	[100 ~ 995 / 240 / 1%/단계]

2573	[Special 1 :Size-Env.Correct:BW]		
2-573-001	PaperTransfer:Standard:1Sid:S1	ENG	[1 ~ 110 / 10 / 1/단계]
2-573-002	PaperTransfer:Standard:2Sid:S1	ENG	[1 ~ 110 / 15 / 1/단계]
2-573-003	PaperTransfer:Low:1 Side:S1	ENG	[1 ~ 110 / 10 / 1/단계]
2-573-004	PaperTransfer:Low:2Side:S1	ENG	[1 ~ 110 / 15 / 1/단계]
2-573-005	PaperTransfer:Standard:1Sid:S2	ENG	[1 ~ 110 / 11 / 1/단계]
2-573-006	PaperTransfer:Standard:2Sid:S2	ENG	[1 ~ 110 / 16 / 1/단계]
2-573-007	PaperTransfer:Low:1 Side:S2	ENG	[1 ~ 110 / 11 / 1/단계]
2-573-008	PaperTransfer:Low:2Side:S2	ENG	[1 ~ 110 / 16 / 1/단계]
2-573-009	PaperTransfer:Standard:1Sid:S3	ENG	[1 ~ 110 / 12 / 1/단계]
2-573-010	PaperTransfer:Standard:2Sid:S3	ENG	[1 ~ 110 / 17 / 1/단계]
2-573-011	PaperTransfer:Low:1 Side:S3	ENG	[1 ~ 110 / 12 / 1/단계]
2-573-012	PaperTransfer:Low:2Side:S3	ENG	[1 ~ 110 / 17 / 1/단계]
2-573-013	PaperTransfer:Standard:1Sid:S4	ENG	[1 ~ 110 / 13 / 1/단계]
2-573-014	PaperTransfer:Standard:2Sid:S4	ENG	[1 ~ 110 / 18 / 1/단계]
2-573-015	PaperTransfer:Low:1 Side:S4	ENG	[1 ~ 110 / 13 / 1/단계]
2-573-016	PaperTransfer:Low:2Side:S4	ENG	[1 ~ 110 / 18 / 1/단계]
2-573-017	PaperTransfer:Standard:1Sid:S5	ENG	[1 ~ 110 / 14 / 1/단계]
2-573-018	PaperTransfer:Standard:2Sid:S5	ENG	[1 ~ 110 / 19 / 1/단계]
2-573-019	PaperTransfer:Low:1 Side:S5	ENG	[1 ~ 110 / 14 / 1/단계]
2-573-020	PaperTransfer:Low:2Side:S5	ENG	[1 ~ 110 / 19 / 1/단계]

2-573-021	Wide Roller:PaperTransfer:Standard: 1Sid:S1	ENG	[1 ~ 110 / 10 / 1/단계]
2-573-022	Wide Roller:PaperTransfer:Standard: 2Sid:S1	ENG	[1 ~ 110 / 15 / 1/단계]
2-573-023	Wide Roller:PaperTransfer:Low: 1 Side:S1	ENG	[1 ~ 110 / 10 / 1/단계]
2-573-024	Wide Roller:PaperTransfer:Low:2Side:S1	ENG	[1 ~ 110 / 15 / 1/단계]
2-573-025	Wide Roller:PaperTransfer:Standard: 1Sid:S2	ENG	[1 ~ 110 / 11 / 1/단계]
2-573-026	Wide Roller:PaperTransfer:Standard: 2Sid:S2	ENG	[1 ~ 110 / 16 / 1/단계]
2-573-027	Wide Roller:PaperTransfer:Low: 1 Side:S2	ENG	[1 ~ 110 / 11 / 1/단계]
2-573-028	Wide Roller:PaperTransfer:Low:2Side:S2	ENG	[1 ~ 110 / 16 / 1/단계]
2-573-029	Wide Roller:PaperTransfer:Standard: 1Sid:S3	ENG	[1 ~ 110 / 12 / 1/단계]
2-573-030	Wide Roller:PaperTransfer:Standard: 2Sid:S3	ENG	[1 ~ 110 / 17 / 1/단계]
2-573-031	Wide Roller:PaperTransfer:Low: 1 Side:S3	ENG	[1 ~ 110 / 12 / 1/단계]
2-573-032	Wide Roller:PaperTransfer:Low:2Side:S3	ENG	[1 ~ 110 / 17 / 1/단계]
2-573-033	Wide Roller:PaperTransfer:Standard: 1Sid:S4	ENG	[1 ~ 110 / 13 / 1/단계]
2-573-034	Wide Roller:PaperTransfer:Standard: 2Sid:S4	ENG	[1 ~ 110 / 18 / 1/단계]
2-573-035	Wide Roller:PaperTransfer:Low: 1 Side:S4	ENG	[1 ~ 110 / 13 / 1/단계]
2-573-036	Wide Roller:PaperTransfer:Low:2Side:S4	ENG	[1 ~ 110 / 18 / 1/단계]
2-573-037	Wide Roller:PaperTransfer:Standard: 1Sid:S5	ENG	[1 ~ 110 / 14 / 1/단계]
2-573-038	Wide Roller:PaperTransfer:Standard: 2Sid:S5	ENG	[1 ~ 110 / 19 / 1/단계]
2-573-039	Wide Roller:PaperTransfer:Low: 1 Side:S5	ENG	[1 ~ 110 / 14 / 1/단계]
2-573-040	Wide Roller:PaperTransfer:Low:2Side:S5	ENG	[1 ~ 110 / 19 / 1/단계]

2574	[Special 1 :Size-Env.Correct:FC]		
2-574-001	PaperTransfer:Standard:1Sid:S1	ENG	[1 ~ 110 / 20 / 1/단계]
2-574-002	PaperTransfer:Standard:2Sid:S1	ENG	[1 ~ 110 / 25 / 1/단계]
2-574-003	PaperTransfer:Low:1Side:S1	ENG	[1 ~ 110 / 20 / 1/단계]
2-574-004	PaperTransfer:Low:2Side:S1	ENG	[1 ~ 110 / 25 / 1/단계]
2-574-005	PaperTransfer:Standard:1Sid:S2	ENG	[1 ~ 110 / 21 / 1/단계]
2-574-006	PaperTransfer:Standard:2Sid:S2	ENG	[1 ~ 110 / 26 / 1/단계]
2-574-007	PaperTransfer:Low:1Side:S2	ENG	[1 ~ 110 / 21 / 1/단계]
2-574-008	PaperTransfer:Low:2Side:S2	ENG	[1 ~ 110 / 26 / 1/단계]
2-574-009	PaperTransfer:Standard:1Sid:S3	ENG	[1 ~ 110 / 22 / 1/단계]
2-574-010	PaperTransfer:Standard:2Sid:S3	ENG	[1 ~ 110 / 27 / 1/단계]
2-574-011	PaperTransfer:Low:1Side:S3	ENG	[1 ~ 110 / 22 / 1/단계]
2-574-012	PaperTransfer:Low:2Side:S3	ENG	[1 ~ 110 / 27 / 1/단계]
2-574-013	PaperTransfer:Standard:1Sid:S4	ENG	[1 ~ 110 / 23 / 1/단계]
2-574-014	PaperTransfer:Standard:2Sid:S4	ENG	[1 ~ 110 / 28 / 1/단계]
2-574-015	PaperTransfer:Low:1Side:S4	ENG	[1 ~ 110 / 23 / 1/단계]
2-574-016	PaperTransfer:Low:2Side:S4	ENG	[1 ~ 110 / 28 / 1/단계]
2-574-017	PaperTransfer:Standard:1Sid:S5	ENG	[1 ~ 110 / 24 / 1/단계]
2-574-018	PaperTransfer:Standard:2Sid:S5	ENG	[1 ~ 110 / 29 / 1/단계]
2-574-019	PaperTransfer:Low:1Side:S5	ENG	[1 ~ 110 / 24 / 1/단계]
2-574-020	PaperTransfer:Low:2Side:S5	ENG	[1 ~ 110 / 29 / 1/단계]
2-574-021	Wide Roller:PaperTransfer:Standard: 1Sid:S1	ENG	[1 ~ 110 / 20 / 1/단계]
2-574-022	Wide Roller:PaperTransfer:Standard: 2Sid:S1	ENG	[1 ~ 110 / 25 / 1/단계]
2-574-023	Wide Roller:PaperTransfer:Low:1Side:S1	ENG	[1 ~ 110 / 20 / 1/단계]

2-574-024	Wide Roller:PaperTransfer:Low:2Side:S1	ENG	[1 ~ 110 / 25 / 1/단계]
2-574-025	Wide Roller:PaperTransfer:Standard:1Sid:S2	ENG	[1 ~ 110 / 21 / 1/단계]
2-574-026	Wide Roller:PaperTransfer:Standard:2Sid:S2	ENG	[1 ~ 110 / 26 / 1/단계]
2-574-027	Wide Roller:PaperTransfer:Low:1 Side:S2	ENG	[1 ~ 110 / 21 / 1/단계]
2-574-028	Wide Roller:PaperTransfer:Low:2Side:S2	ENG	[1 ~ 110 / 26 / 1/단계]
2-574-029	Wide Roller:PaperTransfer:Standard:1Sid:S3	ENG	[1 ~ 110 / 22 / 1/단계]
2-574-030	Wide Roller:PaperTransfer:Standard:2Sid:S3	ENG	[1 ~ 110 / 27 / 1/단계]
2-574-031	Wide Roller:PaperTransfer:Low:1 Side:S3	ENG	[1 ~ 110 / 22 / 1/단계]
2-574-032	Wide Roller:PaperTransfer:Low:2Side:S3	ENG	[1 ~ 110 / 27 / 1/단계]
2-574-033	Wide Roller:PaperTransfer:Standard:1Sid:S4	ENG	[1 ~ 110 / 23 / 1/단계]
2-574-034	Wide Roller:PaperTransfer:Standard:2Sid:S4	ENG	[1 ~ 110 / 28 / 1/단계]
2-574-035	Wide Roller:PaperTransfer:Low:1 Side:S4	ENG	[1 ~ 110 / 23 / 1/단계]
2-574-036	Wide Roller:PaperTransfer:Low:2Side:S4	ENG	[1 ~ 110 / 28 / 1/단계]
2-574-037	Wide Roller:PaperTransfer:Standard:1Sid:S5	ENG	[1 ~ 110 / 24 / 1/단계]
2-574-038	Wide Roller:PaperTransfer:Standard:2Sid:S5	ENG	[1 ~ 110 / 29 / 1/단계]
2-574-039	Wide Roller:PaperTransfer:Low:1 Side:S5	ENG	[1 ~ 110 / 24 / 1/단계]
2-574-040	Wide Roller:PaperTransfer:Low:2Side:S5	ENG	[1 ~ 110 / 29 / 1/단계]

2575	[Special 1:LeadingEdgeCorrection]		
2-575-001	PaperTransfer:Standard:1 Side	ENG	[0 ~ 995 / 100 / 5%/단계]
2-575-002	PaperTransfer:Standard:2Side	ENG	[0 ~ 995 / 100 / 5%/단계]

2-575-003	Paper Transfer:Low:1 side	ENG	[0 ~ 995 / 100 / 5%/단계]
2-575-004	Paper Transfer:Low:2side	ENG	[0 ~ 995 / 100 / 5%/단계]

2576	[Special 1:SwitchTimingLeadEdge]		
2-576-001	PaperTransfer:Standard:1 side	ENG	[0 ~ 50 / 0 / 2mm/단계]
2-576-002	PaperTransfer:Standard:2side	ENG	[0 ~ 50 / 0 / 2mm/단계]
2-576-003	Paper Transfer:Low:1 side	ENG	[0 ~ 50 / 0 / 2mm/단계]
2-576-004	Paper Transfer:Low:2side	ENG	[0 ~ 50 / 0 / 2mm/단계]

2577	[Special 1:TrailEdgeCorrection]		
2-577-001	PaperTransfer:Standard:1Side	ENG	[0 ~ 995 / 100 / 5%/단계]
2-577-002	PaperTransfer:Standard:2Side	ENG	[0 ~ 995 / 100 / 5%/단계]
2-577-003	Paper Transfer:Low:1 side	ENG	[0 ~ 995 / 100 / 5%/단계]
2-577-004	Paper Transfer:Low:2side	ENG	[0 ~ 995 / 100 / 5%/단계]

2578	[Special 1:SwitchTimingTrailEdge]		
2-578-001	PaperTransfer:Standard:1 side	ENG	[0 ~ 50 / 0 / 2mm/단계]
2-578-002	PaperTransfer:Standard:2side	ENG	[0 ~ 50 / 0 / 2mm/단계]
2-578-003	Paper Transfer:Low:1 side	ENG	[0 ~ 50 / 0 / 2mm/단계]
2-578-004	Paper Transfer:Low:2side	ENG	[0 ~ 50 / 0 / 2mm/단계]

2583	[Special2:Bias:BW]		
2-583-001	PaperTransfer:standard:1 side	ENG	[0 ~ 200 / 22 / 1-uA/단계]
2-583-002	PaperTransfer:standard:2side	ENG	[0 ~ 200 / 22 / 1-uA/단계]
2-583-003	PaperTransfer:low:1 side	ENG	[0 ~ 200 / 11 / 1-uA/단계]
2-583-004	PaperTransfer:low:2side	ENG	[0 ~ 200 / 11 / 1-uA/단계]

2587	[Special2:Bias:FC]		
-------------	---------------------------	--	--

2-587-001	PaperTransfer:standard:1side	ENG	[0 ~ 200 / 29 / 1-uA/단계]
2-587-002	PaperTransfer:standard:2side	ENG	[0 ~ 200 / 29 / 1-uA/단계]
2-587-003	PaperTransfer:low:1side	ENG	[0 ~ 200 / 14 / 1-uA/단계]
2-587-004	PaperTransfer:low:2side	ENG	[0 ~ 200 / 14 / 1-uA/단계]

2591	[Special2:SizeCorrection:BW]		
2-591-001	PaperTransfer:standard:1Sid:S1	ENG	[100 ~ 995 / 100 / 1%/단계]
2-591-002	PaperTransfer:standard:2Sid:S1	ENG	[100 ~ 995 / 100 / 1%/단계]
2-591-003	PaperTransfer:Low:1Side:S1	ENG	[100 ~ 995 / 100 / 1%/단계]
2-591-004	PaperTransfer:Low:2Side:S1	ENG	[100 ~ 995 / 100 / 1%/단계]
2-591-005	PaperTransfer:standard:1Sid:S2	ENG	[100 ~ 995 / 100 / 1%/단계]
2-591-006	PaperTransfer:standard:2Sid:S2	ENG	[100 ~ 995 / 105 / 1%/단계]
2-591-007	PaperTransfer:Low:1Side:S2	ENG	[100 ~ 995 / 100 / 1%/단계]
2-591-008	PaperTransfer:Low:2Side:S2	ENG	[100 ~ 995 / 105 / 1%/단계]
2-591-009	PaperTransfer:standard:1Sid:S3	ENG	[100 ~ 995 / 105 / 1%/단계]
2-591-010	PaperTransfer:standard:2Sid:S3	ENG	[100 ~ 995 / 118 / 1%/단계]
2-591-011	PaperTransfer:Low:1Side:S3	ENG	[100 ~ 995 / 105 / 1%/단계]
2-591-012	PaperTransfer:Low:2Side:S3	ENG	[100 ~ 995 / 118 / 1%/단계]

2-591-013	PaperTransfer:standard:1Sid:S4	ENG	[100 ~ 995 / 118 / 1%/단계]
2-591-014	PaperTransfer:standard:2Sid:S4	ENG	[100 ~ 995 / 131 / 1%/단계]
2-591-015	PaperTransfer:Low:1Side:S4	ENG	[100 ~ 995 / 118 / 1%/단계]
2-591-016	PaperTransfer:Low:2Side:S4	ENG	[100 ~ 995 / 131 / 1%/단계]
2-591-017	PaperTransfer:Standard:1Sid:S5	ENG	[100 ~ 995 / 132 / 1%/단계]
2-591-018	PaperTransfer:Standard:2Sid:S5	ENG	[100 ~ 995 / 184 / 1%/단계]
2-591-019	PaperTransfer:Low:1Side:S5	ENG	[100 ~ 995 / 132 / 1%/단계]
2-591-020	PaperTransfer:Low:2Side:S5	ENG	[100 ~ 995 / 184 / 1%/단계]
2-591-021	Wide Roller:PaperTransfer:Standard:1Sid:S1	ENG	[100 ~ 995 / 100 / 1%/단계]
2-591-022	Wide Roller:PaperTransfer:Standard:2Sid:S1	ENG	[100 ~ 995 / 100 / 1%/단계]
2-591-023	Wide Roller:PaperTransfer:Low:1Side:S1	ENG	[100 ~ 995 / 100 / 1%/단계]
2-591-024	Wide Roller:PaperTransfer:Low:2Side:S1	ENG	[100 ~ 995 / 100 / 1%/단계]
2-591-025	Wide Roller:PaperTransfer:Standard:1Sid:S2	ENG	[100 ~ 995 / 100 / 1%/단계]
2-591-026	Wide Roller:PaperTransfer:Standard:2Sid:S2	ENG	[100 ~ 995 / 105 / 1%/단계]
2-591-027	Wide Roller:PaperTransfer:Low:1Side:S2	ENG	[100 ~ 995 / 100 / 1%/단계]
2-591-028	Wide Roller:PaperTransfer:Low:2Side:S2	ENG	[100 ~ 995 / 105 / 1%/단계]

2-591-029	Wide Roller:PaperTransfer:Standard: 1Sid:S3	ENG	[100 ~ 995 / 105 / 1%/단계]
2-591-030	Wide Roller:PaperTransfer:Standard: 2Sid:S3	ENG	[100 ~ 995 / 118 / 1%/단계]
2-591-031	Wide Roller:PaperTransfer:Low: 1 Side:S3	ENG	[100 ~ 995 / 105 / 1%/단계]
2-591-032	Wide Roller:PaperTransfer:Low:2Side:S3	ENG	[100 ~ 995 / 118 / 1%/단계]
2-591-033	Wide Roller:PaperTransfer:Standard: 1Sid:S4	ENG	[100 ~ 995 / 118 / 1%/단계]
2-591-034	Wide Roller:PaperTransfer:Standard: 2Sid:S4	ENG	[100 ~ 995 / 131 / 1%/단계]
2-591-035	Wide Roller:PaperTransfer:Low: 1 Side:S4	ENG	[100 ~ 995 / 118 / 1%/단계]
2-591-036	Wide Roller:PaperTransfer:Low:2Side:S4	ENG	[100 ~ 995 / 131 / 1%/단계]
2-591-037	Wide Roller:PaperTransfer:Standard: 1Sid:S5	ENG	[100 ~ 995 / 132 / 1%/단계]
2-591-038	Wide Roller:PaperTransfer:Standard: 2Sid:S5	ENG	[100 ~ 995 / 184 / 1%/단계]
2-591-039	Wide Roller:PaperTransfer:Low: 1 Side:S5	ENG	[100 ~ 995 / 132 / 1%/단계]
2-591-040	Wide Roller:PaperTransfer:Low:2Side:S5	ENG	[100 ~ 995 / 184 / 1%/단계]

2592	[Special2:SizeCorrection:FC]		
2-592-001	PaperTransfer:standard: 1Sid:S1	ENG	[100 ~ 995 / 100 / 1%/단계]
2-592-002	PaperTransfer:standard:2Sid:S1	ENG	[100 ~ 995 / 100 / 1%/단계]
2-592-003	PaperTransfer:Low: 1 Side:S1	ENG	[100 ~ 995 / 100 / 1%/단계]

2-592-004	PaperTransfer:Low:2Side:S1	ENG	[100 ~ 995 / 100 / 1 %/단계]
2-592-005	PaperTransfer:standard:1Sid:S2	ENG	[100 ~ 995 / 120 / 1 %/단계]
2-592-006	PaperTransfer:standard:2Sid:S2	ENG	[100 ~ 995 / 140 / 1 %/단계]
2-592-007	PaperTransfer:Low:1Side:S2	ENG	[100 ~ 995 / 120 / 1 %/단계]
2-592-008	PaperTransfer:Low:2Side:S2	ENG	[100 ~ 995 / 140 / 1 %/단계]
2-592-009	PaperTransfer:standard:1Sid:S3	ENG	[100 ~ 995 / 118 / 1 %/단계]
2-592-010	PaperTransfer:standard:2Sid:S3	ENG	[100 ~ 995 / 180 / 1 %/단계]
2-592-011	PaperTransfer:Low:1Side:S3	ENG	[100 ~ 995 / 118 / 1 %/단계]
2-592-012	PaperTransfer:Low:2Side:S3	ENG	[100 ~ 995 / 180 / 1 %/단계]
2-592-013	PaperTransfer:standard:1Sid:S4	ENG	[100 ~ 995 / 130 / 1 %/단계]
2-592-014	PaperTransfer:standard:2Sid:S4	ENG	[100 ~ 995 / 200 / 1 %/단계]
2-592-015	PaperTransfer:Low:1Side:S4	ENG	[100 ~ 995 / 130 / 1 %/단계]
2-592-016	PaperTransfer:Low:2Side:S4	ENG	[100 ~ 995 / 200 / 1 %/단계]
2-592-017	PaperTransfer:Standard:1Sid:S5	ENG	[100 ~ 995 / 140 / 1 %/단계]
2-592-018	PaperTransfer:Standard:2Sid:S5	ENG	[100 ~ 995 / 240 / 1 %/단계]
2-592-019	PaperTransfer:Low:1Side:S5	ENG	[100 ~ 995 / 140 / 1 %/단계]

2-592-020	PaperTransfer:Low:2Side:S5	ENG	[100 ~ 995 / 240 / 1 %/단계]
2-592-021	Wide Roller:PaperTransfer:Standard:1Sid:S1	ENG	[100 ~ 995 / 100 / 1 %/단계]
2-592-022	Wide Roller:PaperTransfer:Standard:2Sid:S1	ENG	[100 ~ 995 / 100 / 1 %/단계]
2-592-023	Wide Roller:PaperTransfer:Low:1 Side:S1	ENG	[100 ~ 995 / 100 / 1 %/단계]
2-592-024	Wide Roller:PaperTransfer:Low:2Side:S1	ENG	[100 ~ 995 / 100 / 1 %/단계]
2-592-025	Wide Roller:PaperTransfer:Standard:1Sid:S2	ENG	[100 ~ 995 / 120 / 1%/단계]
2-592-026	Wide Roller:PaperTransfer:Standard:2Sid:S2	ENG	[100 ~ 995 / 140 / 1 %/단계]
2-592-027	Wide Roller:PaperTransfer:Low:1 Side:S2	ENG	[100 ~ 995 / 120 / 1%/단계]
2-592-028	Wide Roller:PaperTransfer:Low:2Side:S2	ENG	[100 ~ 995 / 140 / 1 %/단계]
2-592-029	Wide Roller:PaperTransfer:Standard:1Sid:S3	ENG	[100 ~ 995 / 118 / 1 %/단계]
2-592-030	Wide Roller:PaperTransfer:Standard:2Sid:S3	ENG	[100 ~ 995 / 180 / 1 %/단계]
2-592-031	Wide Roller:PaperTransfer:Low:1 Side:S3	ENG	[100 ~ 995 / 118 / 1 %/단계]
2-592-032	Wide Roller:PaperTransfer:Low:2Side:S3	ENG	[100 ~ 995 / 180 / 1 %/단계]
2-592-033	Wide Roller:PaperTransfer:Standard:1Sid:S4	ENG	[100 ~ 995 / 130 / 1 %/단계]
2-592-034	Wide Roller:PaperTransfer:Standard:2Sid:S4	ENG	[100 ~ 995 / 200 / 1 %/단계]
2-592-035	Wide Roller:PaperTransfer:Low:1 Side:S4	ENG	[100 ~ 995 / 130 / 1 %/단계]

2-592-036	Wide Roller:PaperTransfer:Low:2Side:S4	ENG	[100 ~ 995 / 200 / 1 %/단계]
2-592-037	Wide Roller:PaperTransfer:Standard:1Sid:S5	ENG	[100 ~ 995 / 140 / 1 %/단계]
2-592-038	Wide Roller:PaperTransfer:Standard:2Sid:S5	ENG	[100 ~ 995 / 240 / 1 %/단계]
2-592-039	Wide Roller:PaperTransfer:Low:1 Side:S5	ENG	[100 ~ 995 / 140 / 1 %/단계]
2-592-040	Wide Roller:PaperTransfer:Low:2Side:S5	ENG	[100 ~ 995 / 240 / 1 %/단계]

2593	[Special2:Size-Env.Correct:BW]		
2-593-001	PaperTransfer:standard:1Sid:S1	ENG	[1 ~ 110 / 10 / 1/단계]
2-593-002	PaperTransfer:standard:2Sid:S1	ENG	[1 ~ 110 / 15 / 1/단계]
2-593-003	PaperTransfer:Low:1 Side:S1	ENG	[1 ~ 110 / 10 / 1/단계]
2-593-004	PaperTransfer:Low:2Side:S1	ENG	[1 ~ 110 / 15 / 1/단계]
2-593-005	PaperTransfer:standard:1Sid:S2	ENG	[1 ~ 110 / 11 / 1/단계]
2-593-006	PaperTransfer:standard:2Sid:S2	ENG	[1 ~ 110 / 16 / 1/단계]
2-593-007	PaperTransfer:Low:1 Side:S2	ENG	[1 ~ 110 / 11 / 1/단계]
2-593-008	PaperTransfer:Low:2Side:S2	ENG	[1 ~ 110 / 16 / 1/단계]
2-593-009	PaperTransfer:standard:1Sid:S3	ENG	[1 ~ 110 / 12 / 1/단계]
2-593-010	PaperTransfer:standard:2Sid:S3	ENG	[1 ~ 110 / 17 / 1/단계]
2-593-011	PaperTransfer:Low:1 Side:S3	ENG	[1 ~ 110 / 12 / 1/단계]
2-593-012	PaperTransfer:Low:2Side:S3	ENG	[1 ~ 110 / 17 / 1/단계]
2-593-013	PaperTransfer:standard:1Sid:S4	ENG	[1 ~ 110 / 13 / 1/단계]
2-593-014	PaperTransfer:standard:2Sid:S4	ENG	[1 ~ 110 / 18 / 1/단계]
2-593-015	PaperTransfer:Low:1 Side:S4	ENG	[1 ~ 110 / 13 / 1/단계]
2-593-016	PaperTransfer:Low:2Side:S4	ENG	[1 ~ 110 / 18 / 1/단계]

2-593-017	PaperTransfer:Standard:1Sid:S5	ENG	[1 ~ 110 / 14 / 1/단계]
2-593-018	PaperTransfer:Standard:2Sid:S5	ENG	[1 ~ 110 / 19 / 1/단계]
2-593-019	PaperTransfer:Low:1Side:S5	ENG	[1 ~ 110 / 14 / 1/단계]
2-593-020	PaperTransfer:Low:2Side:S5	ENG	[1 ~ 110 / 19 / 1/단계]
2-593-021	Wide Roller:PaperTransfer:Standard: 1Sid:S1	ENG	[1 ~ 110 / 10 / 1/단계]
2-593-022	Wide Roller:PaperTransfer:Standard: 2Sid:S1	ENG	[1 ~ 110 / 15 / 1/단계]
2-593-023	Wide Roller:PaperTransfer:Low:1Side:S1	ENG	[1 ~ 110 / 10 / 1/단계]
2-593-024	Wide Roller:PaperTransfer:Low:2Side:S1	ENG	[1 ~ 110 / 15 / 1/단계]
2-593-025	Wide Roller:PaperTransfer:Standard: 1Sid:S2	ENG	[1 ~ 110 / 11 / 1/단계]
2-593-026	Wide Roller:PaperTransfer:Standard: 2Sid:S2	ENG	[1 ~ 110 / 16 / 1/단계]
2-593-027	Wide Roller:PaperTransfer:Low:1Side:S2	ENG	[1 ~ 110 / 11 / 1/단계]
2-593-028	Wide Roller:PaperTransfer:Low:2Side:S2	ENG	[1 ~ 110 / 16 / 1/단계]
2-593-029	Wide Roller:PaperTransfer:Standard: 1Sid:S3	ENG	[1 ~ 110 / 12 / 1/단계]
2-593-030	Wide Roller:PaperTransfer:Standard: 2Sid:S3	ENG	[1 ~ 110 / 17 / 1/단계]
2-593-031	Wide Roller:PaperTransfer:Low:1Side:S3	ENG	[1 ~ 110 / 12 / 1/단계]
2-593-032	Wide Roller:PaperTransfer:Low:2Side:S3	ENG	[1 ~ 110 / 17 / 1/단계]
2-593-033	Wide Roller:PaperTransfer:Standard: 1Sid:S4	ENG	[1 ~ 110 / 13 / 1/단계]
2-593-034	Wide Roller:PaperTransfer:Standard: 2Sid:S4	ENG	[1 ~ 110 / 18 / 1/단계]
2-593-035	Wide Roller:PaperTransfer:Low:1Side:S4	ENG	[1 ~ 110 / 13 / 1/단계]
2-593-036	Wide Roller:PaperTransfer:Low:2Side:S4	ENG	[1 ~ 110 / 18 / 1/단계]

2-593-037	Wide Roller:PaperTransfer:Standard: 1Sid:S5	ENG	[1 ~ 110 / 14 / 1/단계]
2-593-038	Wide Roller:PaperTransfer:Standard: 2Sid:S5	ENG	[1 ~ 110 / 19 / 1/단계]
2-593-039	Wide Roller:PaperTransfer:Low: 1 Side:S5	ENG	[1 ~ 110 / 14 / 1/단계]
2-593-040	Wide Roller:PaperTransfer:Low:2Side:S5	ENG	[1 ~ 110 / 19 / 1/단계]

2594	[Special2:Size-Env.Correct:FC]		
2-594-001	PaperTransfer:standard:1Sid:S1	ENG	[1 ~ 110 / 20 / 1/단계]
2-594-002	PaperTransfer:standard:2Sid:S1	ENG	[1 ~ 110 / 25 / 1/단계]
2-594-003	PaperTransfer:Low: 1 Side:S1	ENG	[1 ~ 110 / 20 / 1/단계]
2-594-004	PaperTransfer:Low:2Side:S1	ENG	[1 ~ 110 / 25 / 1/단계]
2-594-005	PaperTransfer:standard:1Sid:S2	ENG	[1 ~ 110 / 21 / 1/단계]
2-594-006	PaperTransfer:standard:2Sid:S2	ENG	[1 ~ 110 / 26 / 1/단계]
2-594-007	PaperTransfer:Low: 1 Side:S2	ENG	[1 ~ 110 / 21 / 1/단계]
2-594-008	PaperTransfer:Low:2Side:S2	ENG	[1 ~ 110 / 26 / 1/단계]
2-594-009	PaperTransfer:standard:1Sid:S3	ENG	[1 ~ 110 / 22 / 1/단계]
2-594-010	PaperTransfer:standard:2Sid:S3	ENG	[1 ~ 110 / 27 / 1/단계]
2-594-011	PaperTransfer:Low: 1 Side:S3	ENG	[1 ~ 110 / 22 / 1/단계]
2-594-012	PaperTransfer:Low:2Side:S3	ENG	[1 ~ 110 / 27 / 1/단계]
2-594-013	PaperTransfer:standard:1Sid:S4	ENG	[1 ~ 110 / 23 / 1/단계]
2-594-014	PaperTransfer:standard:2Sid:S4	ENG	[1 ~ 110 / 28 / 1/단계]
2-594-015	PaperTransfer:Low: 1 Side:S4	ENG	[1 ~ 110 / 23 / 1/단계]
2-594-016	PaperTransfer:Low:2Side:S4	ENG	[1 ~ 110 / 28 / 1/단계]
2-594-017	PaperTransfer:Standard:1Sid:S5	ENG	[1 ~ 110 / 24 / 1/단계]
2-594-018	PaperTransfer:Standard:2Sid:S5	ENG	[1 ~ 110 / 29 / 1/단계]
2-594-019	PaperTransfer:Low: 1 Side:S5	ENG	[1 ~ 110 / 24 / 1/단계]

2-594-020	PaperTransfer:Low:2Side:S5	ENG	[1 ~ 110 / 29 / 1/단계]
2-594-021	Wide Roller:PaperTransfer:Standard: 1Sid:S1	ENG	[1 ~ 110 / 20 / 1/단계]
2-594-022	Wide Roller:PaperTransfer:Standard: 2Sid:S1	ENG	[1 ~ 110 / 25 / 1/단계]
2-594-023	Wide Roller:PaperTransfer:Low: 1 Side:S1	ENG	[1 ~ 110 / 20 / 1/단계]
2-594-024	Wide Roller:PaperTransfer:Low:2Side:S1	ENG	[1 ~ 110 / 25 / 1/단계]
2-594-025	Wide Roller:PaperTransfer:Standard: 1Sid:S2	ENG	[1 ~ 110 / 21 / 1/단계]
2-594-026	Wide Roller:PaperTransfer:Standard: 2Sid:S2	ENG	[1 ~ 110 / 26 / 1/단계]
2-594-027	Wide Roller:PaperTransfer:Low: 1 Side:S2	ENG	[1 ~ 110 / 21 / 1/단계]
2-594-028	Wide Roller:PaperTransfer:Low:2Side:S2	ENG	[1 ~ 110 / 26 / 1/단계]
2-594-029	Wide Roller:PaperTransfer:Standard: 1Sid:S3	ENG	[1 ~ 110 / 22 / 1/단계]
2-594-030	Wide Roller:PaperTransfer:Standard: 2Sid:S3	ENG	[1 ~ 110 / 27 / 1/단계]
2-594-031	Wide Roller:PaperTransfer:Low: 1 Side:S3	ENG	[1 ~ 110 / 22 / 1/단계]
2-594-032	Wide Roller:PaperTransfer:Low:2Side:S3	ENG	[1 ~ 110 / 27 / 1/단계]
2-594-033	Wide Roller:PaperTransfer:Standard: 1Sid:S4	ENG	[1 ~ 110 / 23 / 1/단계]
2-594-034	Wide Roller:PaperTransfer:Standard: 2Sid:S4	ENG	[1 ~ 110 / 28 / 1/단계]
2-594-035	Wide Roller:PaperTransfer:Low: 1 Side:S4	ENG	[1 ~ 110 / 23 / 1/단계]
2-594-036	Wide Roller:PaperTransfer:Low:2Side:S4	ENG	[1 ~ 110 / 28 / 1/단계]
2-594-037	Wide Roller:PaperTransfer:Standard: 1Sid:S5	ENG	[1 ~ 110 / 24 / 1/단계]
2-594-038	Wide Roller:PaperTransfer:Standard: 2Sid:S5	ENG	[1 ~ 110 / 29 / 1/단계]
2-594-039	Wide Roller:PaperTransfer:Low: 1 Side:S5	ENG	[1 ~ 110 / 24 / 1/단계]

2-594-040	Wide Roller:PaperTransfer:Low:2Side:S5	ENG	[1 ~ 110 / 29 / 1/단계]
-----------	--	-----	-----------------------

2595	[Special2:LeadingEdgeCorrection]		
2-595-001	PaperTransfer:standard:1Side	ENG	[0 ~ 995 / 100 / 5%/단계]
2-595-002	PaperTransfer:standard:2Side	ENG	[0 ~ 995 / 100 / 5%/단계]
2-595-003	Paper Transfer:Low:1side	ENG	[0 ~ 995 / 100 / 5%/단계]
2-595-004	Paper Transfer:Low:2side	ENG	[0 ~ 995 / 100 / 5%/단계]

2596	[Special2:SwitchTimingLeadEdge]		
2-596-001	PaperTransfer:standard:1side	ENG	[0 ~ 50 / 0 / 2mm/단계]
2-596-002	PaperTransfer:standard:2side	ENG	[0 ~ 50 / 0 / 2mm/단계]
2-596-003	Paper Transfer:Low:1side	ENG	[0 ~ 50 / 0 / 2mm/단계]
2-596-004	Paper Transfer:Low:2side	ENG	[0 ~ 50 / 0 / 2mm/단계]

2597	[Special2:TrailEdgeCorrection]		
2-597-001	PaperTransfer:standard:1Side	ENG	[0 ~ 995 / 100 / 5%/단계]
2-597-002	PaperTransfer:standard:2Side	ENG	[0 ~ 995 / 100 / 5%/단계]
2-597-003	Paper Transfer:Low:1side	ENG	[0 ~ 995 / 100 / 5%/단계]
2-597-004	Paper Transfer:Low:2side	ENG	[0 ~ 995 / 100 / 5%/단계]

2598	[Special2:SwitchTimingTrailEdge]		
2-598-001	PaperTransfer:standard:1side	ENG	[0 ~ 50 / 0 / 2mm/단계]
2-598-002	PaperTransfer:standard:2side	ENG	[0 ~ 50 / 0 / 2mm/단계]
2-598-003	Paper Transfer:Low:1side	ENG	[0 ~ 50 / 0 / 2mm/단계]
2-598-004	Paper Transfer:Low:2side	ENG	[0 ~ 50 / 0 / 2mm/단계]

2603	[Special3:Bias:BW]		
2-603-001	PaperTransfer:standard:1side	ENG	[0 ~ 200 / 22 / 1-uA/단계]

2-603-002	PaperTransfer:standard:2side	ENG	[0 ~ 200 / 22 / 1-uA/단계]
2-603-003	PaperTransfer:low:1side	ENG	[0 ~ 200 / 11 / 1-uA/단계]
2-603-004	PaperTransfer:low:2side	ENG	[0 ~ 200 / 11 / 1-uA/단계]

2607	[Special3:Bias:FC]		
2-607-001	PaperTransfer:standard:1side	ENG	[0 ~ 200 / 29 / 1-uA/단계]
2-607-002	PaperTransfer:standard:2side	ENG	[0 ~ 200 / 29 / 1-uA/단계]
2-607-003	PaperTransfer:low:1side	ENG	[0 ~ 200 / 14 / 1-uA/단계]
2-607-004	PaperTransfer:low:2side	ENG	[0 ~ 200 / 14 / 1-uA/단계]

2611	[Special3:SizeCorrection:BW]		
2-611-001	PaperTransfer:standard:1Sid:S1	ENG	[100 ~ 995 / 100 / 1%/단계]
2-611-002	PaperTransfer:standard:2Sid:S1	ENG	[100 ~ 995 / 100 / 1%/단계]
2-611-003	PaperTransfer:Low:1Side:S1	ENG	[100 ~ 995 / 100 / 1%/단계]
2-611-004	PaperTransfer:Low:2Side:S1	ENG	[100 ~ 995 / 100 / 1%/단계]
2-611-005	PaperTransfer:standard:1Sid:S2	ENG	[100 ~ 995 / 100 / 1%/단계]
2-611-006	PaperTransfer:standard:2Sid:S2	ENG	[100 ~ 995 / 105 / 1%/단계]
2-611-007	PaperTransfer:Low:1Side:S2	ENG	[100 ~ 995 / 100 / 1%/단계]
2-611-008	PaperTransfer:Low:2Side:S2	ENG	[100 ~ 995 / 105 / 1%/단계]
2-611-009	PaperTransfer:standard:1Sid:S3	ENG	[100 ~ 995 / 105 / 1%/단계]
2-611-010	PaperTransfer:standard:2Sid:S3	ENG	[100 ~ 995 / 118 / 1%/단계]

2-611-011	PaperTransfer:Low:1Side:S3	ENG	[100 ~ 995 / 105 / 1 %/단계]
2-611-012	PaperTransfer:Low:2Side:S3	ENG	[100 ~ 995 / 118 / 1 %/단계]
2-611-013	PaperTransfer:standard:1Sid:S4	ENG	[100 ~ 995 / 118 / 1 %/단계]
2-611-014	PaperTransfer:standard:2Sid:S4	ENG	[100 ~ 995 / 131 / 1 %/단계]
2-611-015	PaperTransfer:Low:1Side:S4	ENG	[100 ~ 995 / 118 / 1 %/단계]
2-611-016	PaperTransfer:Low:2Side:S4	ENG	[100 ~ 995 / 131 / 1 %/단계]
2-611-017	PaperTransfer:Standard:1Sid:S5	ENG	[100 ~ 995 / 132 / 1 %/단계]
2-611-018	PaperTransfer:Standard:2Sid:S5	ENG	[100 ~ 995 / 184 / 1 %/단계]
2-611-019	PaperTransfer:Low:1Side:S5	ENG	[100 ~ 995 / 132 / 1 %/단계]
2-611-020	PaperTransfer:Low:2Side:S5	ENG	[100 ~ 995 / 184 / 1 %/단계]
2-611-021	Wide Roller:PaperTransfer:Standard:1Sid:S1	ENG	[100 ~ 995 / 100 / 1 %/단계]
2-611-022	Wide Roller:PaperTransfer:Standard:2Sid:S1	ENG	[100 ~ 995 / 100 / 1 %/단계]
2-611-023	Wide Roller:PaperTransfer:Low:1Side:S1	ENG	[100 ~ 995 / 100 / 1 %/단계]
2-611-024	Wide Roller:PaperTransfer:Low:2Side:S1	ENG	[100 ~ 995 / 100 / 1 %/단계]
2-611-025	Wide Roller:PaperTransfer:Standard:1Sid:S2	ENG	[100 ~ 995 / 100 / 1 %/단계]
2-611-026	Wide Roller:PaperTransfer:Standard:2Sid:S2	ENG	[100 ~ 995 / 105 / 1 %/단계]

2-611-027	Wide Roller:PaperTransfer:Low:1Side:S2	ENG	[100 ~ 995 / 100 / 1 %/단계]
2-611-028	Wide Roller:PaperTransfer:Low:2Side:S2	ENG	[100 ~ 995 / 105 / 1 %/단계]
2-611-029	Wide Roller:PaperTransfer:Standard:1Sid:S3	ENG	[100 ~ 995 / 105 / 1 %/단계]
2-611-030	Wide Roller:PaperTransfer:Standard:2Sid:S3	ENG	[100 ~ 995 / 118 / 1 %/단계]
2-611-031	Wide Roller:PaperTransfer:Low:1Side:S3	ENG	[100 ~ 995 / 105 / 1 %/단계]
2-611-032	Wide Roller:PaperTransfer:Low:2Side:S3	ENG	[100 ~ 995 / 118 / 1 %/단계]
2-611-033	Wide Roller:PaperTransfer:Standard:1Sid:S4	ENG	[100 ~ 995 / 118 / 1 %/단계]
2-611-034	Wide Roller:PaperTransfer:Standard:2Sid:S4	ENG	[100 ~ 995 / 131 / 1 %/단계]
2-611-035	Wide Roller:PaperTransfer:Low:1Side:S4	ENG	[100 ~ 995 / 118 / 1 %/단계]
2-611-036	Wide Roller:PaperTransfer:Low:2Side:S4	ENG	[100 ~ 995 / 131 / 1 %/단계]
2-611-037	Wide Roller:PaperTransfer:Standard:1Sid:S5	ENG	[100 ~ 995 / 132 / 1 %/단계]
2-611-038	Wide Roller:PaperTransfer:Standard:2Sid:S5	ENG	[100 ~ 995 / 184 / 1 %/단계]
2-611-039	Wide Roller:PaperTransfer:Low:1Side:S5	ENG	[100 ~ 995 / 132 / 1 %/단계]
2-611-040	Wide Roller:PaperTransfer:Low:2Side:S5	ENG	[100 ~ 995 / 184 / 1 %/단계]

2612	[Special3:SizeCorrection:FC]		
2-612-002	PaperTransfer:standard:2Sid:S1	ENG	[100 ~ 995 / 100 / 1 %/단계]

2-612-003	PaperTransfer:Low:1Side:S1	ENG	[100 ~ 995 / 100 / 1 %/단계]
2-612-004	PaperTransfer:Low:2Side:S1	ENG	[100 ~ 995 / 100 / 1 %/단계]
2-612-005	PaperTransfer:standard:1Sid:S2	ENG	[100 ~ 995 / 120 / 1%/단계]
2-612-006	PaperTransfer:standard:2Sid:S2	ENG	[100 ~ 995 / 140 / 1 %/단계]
2-612-007	PaperTransfer:Low:1Side:S2	ENG	[100 ~ 995 / 120 / 1%/단계]
2-612-008	PaperTransfer:Low:2Side:S2	ENG	[100 ~ 995 / 140 / 1 %/단계]
2-612-009	PaperTransfer:standard:1Sid:S3	ENG	[100 ~ 995 / 118 / 1 %/단계]
2-612-010	PaperTransfer:standard:2Sid:S3	ENG	[100 ~ 995 / 180 / 1 %/단계]
2-612-011	PaperTransfer:Low:1Side:S3	ENG	[100 ~ 995 / 118 / 1 %/단계]
2-612-012	PaperTransfer:Low:2Side:S3	ENG	[100 ~ 995 / 180 / 1 %/단계]
2-612-013	PaperTransfer:standard:1Sid:S4	ENG	[100 ~ 995 / 130 / 1 %/단계]
2-612-014	PaperTransfer:standard:2Sid:S4	ENG	[100 ~ 995 / 200 / 1 %/단계]
2-612-015	PaperTransfer:Low:1Side:S4	ENG	[100 ~ 995 / 130 / 1 %/단계]
2-612-016	PaperTransfer:Low:2Side:S4	ENG	[100 ~ 995 / 200 / 1 %/단계]
2-612-017	PaperTransfer:Standard:1Sid:S5	ENG	[100 ~ 995 / 140 / 1 %/단계]
2-612-018	PaperTransfer:Standard:2Sid:S5	ENG	[100 ~ 995 / 240 / 1 %/단계]

2-612-019	PaperTransfer:Low:1Side:S5	ENG	[100 ~ 995 / 140 / 1 %/단계]
2-612-020	PaperTransfer:Low:2Side:S5	ENG	[100 ~ 995 / 240 / 1 %/단계]
2-612-021	Wide Roller:PaperTransfer:Standard:1Sid:S1	ENG	[100 ~ 995 / 100 / 1 %/단계]
2-612-022	Wide Roller:PaperTransfer:Standard:2Sid:S1	ENG	[100 ~ 995 / 100 / 1 %/단계]
2-612-023	Wide Roller:PaperTransfer:Low:1Side:S1	ENG	[100 ~ 995 / 100 / 1 %/단계]
2-612-024	Wide Roller:PaperTransfer:Low:2Side:S1	ENG	[100 ~ 995 / 100 / 1 %/단계]
2-612-025	Wide Roller:PaperTransfer:Standard:1Sid:S2	ENG	[100 ~ 995 / 120 / 1 %/단계]
2-612-026	Wide Roller:PaperTransfer:Standard:2Sid:S2	ENG	[100 ~ 995 / 140 / 1 %/단계]
2-612-027	Wide Roller:PaperTransfer:Low:1Side:S2	ENG	[100 ~ 995 / 120 / 1 %/단계]
2-612-028	Wide Roller:PaperTransfer:Low:2Side:S2	ENG	[100 ~ 995 / 140 / 1 %/단계]
2-612-029	Wide Roller:PaperTransfer:Standard:1Sid:S3	ENG	[100 ~ 995 / 118 / 1 %/단계]
2-612-030	Wide Roller:PaperTransfer:Standard:2Sid:S3	ENG	[100 ~ 995 / 180 / 1 %/단계]
2-612-031	Wide Roller:PaperTransfer:Low:1Side:S3	ENG	[100 ~ 995 / 118 / 1 %/단계]
2-612-032	Wide Roller:PaperTransfer:Low:2Side:S3	ENG	[100 ~ 995 / 180 / 1 %/단계]
2-612-033	Wide Roller:PaperTransfer:Standard:1Sid:S4	ENG	[100 ~ 995 / 130 / 1 %/단계]
2-612-034	Wide Roller:PaperTransfer:Standard:2Sid:S4	ENG	[100 ~ 995 / 200 / 1 %/단계]

2-612-035	Wide Roller:PaperTransfer:Low:1Side:S4	ENG	[100 ~ 995 / 130 / 1 %/단계]
2-612-036	Wide Roller:PaperTransfer:Low:2Side:S4	ENG	[100 ~ 995 / 200 / 1 %/단계]
2-612-037	Wide Roller:PaperTransfer:Standard:1Sid:S5	ENG	[100 ~ 995 / 140 / 1 %/단계]
2-612-038	Wide Roller:PaperTransfer:Standard:2Sid:S5	ENG	[100 ~ 995 / 240 / 1 %/단계]
2-612-039	Wide Roller:PaperTransfer:Low:1Side:S5	ENG	[100 ~ 995 / 140 / 1 %/단계]
2-612-040	Wide Roller:PaperTransfer:Low:2Side:S5	ENG	[100 ~ 995 / 240 / 1 %/단계]

2613	[Special3:Size-Env.Correct:BW]		
2-613-001	PaperTransfer:standard:1Sid:S1	ENG	[1 ~ 110 / 10 / 1/단계]
2-613-002	PaperTransfer:standard:2Sid:S1	ENG	[1 ~ 110 / 15 / 1/단계]
2-613-003	PaperTransfer:Low:1Side:S1	ENG	[1 ~ 110 / 10 / 1/단계]
2-613-004	PaperTransfer:Low:2Side:S1	ENG	[1 ~ 110 / 15 / 1/단계]
2-613-005	PaperTransfer:standard:1Sid:S2	ENG	[1 ~ 110 / 11 / 1/단계]
2-613-006	PaperTransfer:standard:2Sid:S2	ENG	[1 ~ 110 / 16 / 1/단계]
2-613-007	PaperTransfer:Low:1Side:S2	ENG	[1 ~ 110 / 11 / 1/단계]
2-613-008	PaperTransfer:Low:2Side:S2	ENG	[1 ~ 110 / 16 / 1/단계]
2-613-009	PaperTransfer:standard:1Sid:S3	ENG	[1 ~ 110 / 12 / 1/단계]
2-613-010	PaperTransfer:standard:2Sid:S3	ENG	[1 ~ 110 / 17 / 1/단계]
2-613-011	PaperTransfer:Low:1Side:S3	ENG	[1 ~ 110 / 12 / 1/단계]
2-613-012	PaperTransfer:Low:2Side:S3	ENG	[1 ~ 110 / 17 / 1/단계]
2-613-013	PaperTransfer:standard:1Sid:S4	ENG	[1 ~ 110 / 13 / 1/단계]
2-613-014	PaperTransfer:standard:2Sid:S4	ENG	[1 ~ 110 / 18 / 1/단계]

2-613-015	PaperTransfer:Low:1Side:S4	ENG	[1 ~ 110 / 13 / 1/단계]
2-613-016	PaperTransfer:Low:2Side:S4	ENG	[1 ~ 110 / 18 / 1/단계]
2-613-017	PaperTransfer:Standard:1Sid:S5	ENG	[1 ~ 110 / 14 / 1/단계]
2-613-018	PaperTransfer:Standard:2Sid:S5	ENG	[1 ~ 110 / 19 / 1/단계]
2-613-019	PaperTransfer:Low:1Side:S5	ENG	[1 ~ 110 / 14 / 1/단계]
2-613-020	PaperTransfer:Low:2Side:S5	ENG	[1 ~ 110 / 19 / 1/단계]
2-613-021	Wide Roller:PaperTransfer:Standard: 1Sid:S1	ENG	[1 ~ 110 / 10 / 1/단계]
2-613-022	Wide Roller:PaperTransfer:Standard: 2Sid:S1	ENG	[1 ~ 110 / 15 / 1/단계]
2-613-023	Wide Roller:PaperTransfer:Low:1Side:S1	ENG	[1 ~ 110 / 10 / 1/단계]
2-613-024	Wide Roller:PaperTransfer:Low:2Side:S1	ENG	[1 ~ 110 / 15 / 1/단계]
2-613-025	Wide Roller:PaperTransfer:Standard: 1Sid:S2	ENG	[1 ~ 110 / 11 / 1/단계]
2-613-026	Wide Roller:PaperTransfer:Standard: 2Sid:S2	ENG	[1 ~ 110 / 16 / 1/단계]
2-613-027	Wide Roller:PaperTransfer:Low:1Side:S2	ENG	[1 ~ 110 / 11 / 1/단계]
2-613-028	Wide Roller:PaperTransfer:Low:2Side:S2	ENG	[1 ~ 110 / 16 / 1/단계]
2-613-029	Wide Roller:PaperTransfer:Standard: 1Sid:S3	ENG	[1 ~ 110 / 12 / 1/단계]
2-613-030	Wide Roller:PaperTransfer:Standard: 2Sid:S3	ENG	[1 ~ 110 / 17 / 1/단계]
2-613-031	Wide Roller:PaperTransfer:Low:1Side:S3	ENG	[1 ~ 110 / 12 / 1/단계]
2-613-032	Wide Roller:PaperTransfer:Low:2Side:S3	ENG	[1 ~ 110 / 17 / 1/단계]
2-613-033	Wide Roller:PaperTransfer:Standard: 1Sid:S4	ENG	[1 ~ 110 / 13 / 1/단계]
2-613-034	Wide Roller:PaperTransfer:Standard: 2Sid:S4	ENG	[1 ~ 110 / 18 / 1/단계]
2-613-035	Wide Roller:PaperTransfer:Low:1Side:S4	ENG	[1 ~ 110 / 13 / 1/단계]

2-613-036	Wide Roller:PaperTransfer:Low:2Side:S4	ENG	[1 ~ 110 / 18 / 1/단계]
2-613-037	Wide Roller:PaperTransfer:Standard:1Sid:S5	ENG	[1 ~ 110 / 14 / 1/단계]
2-613-038	Wide Roller:PaperTransfer:Standard:2Sid:S5	ENG	[1 ~ 110 / 19 / 1/단계]
2-613-039	Wide Roller:PaperTransfer:Low:1 Side:S5	ENG	[1 ~ 110 / 14 / 1/단계]
2-613-040	Wide Roller:PaperTransfer:Low:2Side:S5	ENG	[1 ~ 110 / 19 / 1/단계]

2614	[Special3:Size-Env.Correct:FC]		
2-614-001	PaperTransfer:standard:1 Sid:S1	ENG	[1 ~ 110 / 20 / 1/단계]
2-614-002	PaperTransfer:standard:2Sid:S1	ENG	[1 ~ 110 / 25 / 1/단계]
2-614-003	PaperTransfer:Low:1 Side:S1	ENG	[1 ~ 110 / 20 / 1/단계]
2-614-004	PaperTransfer:Low:2Side:S1	ENG	[1 ~ 110 / 25 / 1/단계]
2-614-005	PaperTransfer:standard:1 Sid:S2	ENG	[1 ~ 110 / 21 / 1/단계]
2-614-006	PaperTransfer:standard:2Sid:S2	ENG	[1 ~ 110 / 26 / 1/단계]
2-614-007	PaperTransfer:Low:1 Side:S2	ENG	[1 ~ 110 / 21 / 1/단계]
2-614-008	PaperTransfer:Low:2Side:S2	ENG	[1 ~ 110 / 26 / 1/단계]
2-614-009	PaperTransfer:standard:1 Sid:S3	ENG	[1 ~ 110 / 22 / 1/단계]
2-614-010	PaperTransfer:standard:2Sid:S3	ENG	[1 ~ 110 / 27 / 1/단계]
2-614-011	PaperTransfer:Low:1 Side:S3	ENG	[1 ~ 110 / 22 / 1/단계]
2-614-012	PaperTransfer:Low:2Side:S3	ENG	[1 ~ 110 / 27 / 1/단계]
2-614-013	PaperTransfer:standard:1 Sid:S4	ENG	[1 ~ 110 / 23 / 1/단계]
2-614-014	PaperTransfer:standard:2Sid:S4	ENG	[1 ~ 110 / 28 / 1/단계]
2-614-015	PaperTransfer:Low:1 Side:S4	ENG	[1 ~ 110 / 23 / 1/단계]
2-614-016	PaperTransfer:Low:2Side:S4	ENG	[1 ~ 110 / 28 / 1/단계]
2-614-017	PaperTransfer:Standard:1Sid:S5	ENG	[1 ~ 110 / 24 / 1/단계]
2-614-018	PaperTransfer:Standard:2Sid:S5	ENG	[1 ~ 110 / 29 / 1/단계]

2-614-019	PaperTransfer:Low:1Side:S5	ENG	[1 ~ 110 / 24 / 1/단계]
2-614-020	PaperTransfer:Low:2Side:S5	ENG	[1 ~ 110 / 29 / 1/단계]
2-614-021	Wide Roller:PaperTransfer:Standard: 1Sid:S1	ENG	[1 ~ 110 / 20 / 1/단계]
2-614-022	Wide Roller:PaperTransfer:Standard: 2Sid:S1	ENG	[1 ~ 110 / 25 / 1/단계]
2-614-023	Wide Roller:PaperTransfer:Low:1Side:S1	ENG	[1 ~ 110 / 20 / 1/단계]
2-614-024	Wide Roller:PaperTransfer:Low:2Side:S1	ENG	[1 ~ 110 / 25 / 1/단계]
2-614-025	Wide Roller:PaperTransfer:Standard: 1Sid:S2	ENG	[1 ~ 110 / 21 / 1/단계]
2-614-026	Wide Roller:PaperTransfer:Standard: 2Sid:S2	ENG	[1 ~ 110 / 26 / 1/단계]
2-614-027	Wide Roller:PaperTransfer:Low:1Side:S2	ENG	[1 ~ 110 / 21 / 1/단계]
2-614-028	Wide Roller:PaperTransfer:Low:2Side:S2	ENG	[1 ~ 110 / 26 / 1/단계]
2-614-029	Wide Roller:PaperTransfer:Standard: 1Sid:S3	ENG	[1 ~ 110 / 22 / 1/단계]
2-614-030	Wide Roller:PaperTransfer:Standard: 2Sid:S3	ENG	[1 ~ 110 / 27 / 1/단계]
2-614-031	Wide Roller:PaperTransfer:Low:1Side:S3	ENG	[1 ~ 110 / 22 / 1/단계]
2-614-032	Wide Roller:PaperTransfer:Low:2Side:S3	ENG	[1 ~ 110 / 27 / 1/단계]
2-614-033	Wide Roller:PaperTransfer:Standard: 1Sid:S4	ENG	[1 ~ 110 / 23 / 1/단계]
2-614-034	Wide Roller:PaperTransfer:Standard: 2Sid:S4	ENG	[1 ~ 110 / 28 / 1/단계]
2-614-035	Wide Roller:PaperTransfer:Low:1Side:S4	ENG	[1 ~ 110 / 23 / 1/단계]
2-614-036	Wide Roller:PaperTransfer:Low:2Side:S4	ENG	[1 ~ 110 / 28 / 1/단계]
2-614-037	Wide Roller:PaperTransfer:Standard: 1Sid:S5	ENG	[1 ~ 110 / 24 / 1/단계]
2-614-038	Wide Roller:PaperTransfer:Standard: 2Sid:S5	ENG	[1 ~ 110 / 29 / 1/단계]

2-614-039	Wide Roller:PaperTransfer:Low:1Side:S5	ENG	[1 ~ 110 / 24 / 1/단계]
2-614-040	Wide Roller:PaperTransfer:Low:2Side:S5	ENG	[1 ~ 110 / 29 / 1/단계]

2615	[Special3:LeadingEdgeCorrection]		
2-615-001	Paper Transfer:standard:1side	ENG	[0 ~ 995 / 100 / 5%/단계]
2-615-002	Paper Transfer:standard:2side	ENG	[0 ~ 995 / 100 / 5%/단계]
2-615-003	Paper Transfer:Low:1side	ENG	[0 ~ 995 / 100 / 5%/단계]
2-615-004	Paper Transfer:Low:2side	ENG	[0 ~ 995 / 100 / 5%/단계]

2616	[Special3:SwitchTimingLeadEdge]		
2-616-001	Paper Transfer:standard:1side	ENG	[0 ~ 50 / 0 / 2mm/단계]
2-616-002	Paper Transfer:standard:2side	ENG	[0 ~ 50 / 0 / 2mm/단계]
2-616-003	Paper Transfer:Low:1side	ENG	[0 ~ 50 / 0 / 2mm/단계]
2-616-004	Paper Transfer:Low:2side	ENG	[0 ~ 50 / 0 / 2mm/단계]

2617	[Special3:TrailEdgeCorrection]		
2-617-001	Paper Transfer:standard:1side	ENG	[0 ~ 995 / 100 / 5%/단계]
2-617-002	Paper Transfer:standard:2side	ENG	[0 ~ 995 / 100 / 5%/단계]
2-617-003	Paper Transfer:Low:1side	ENG	[0 ~ 995 / 100 / 5%/단계]
2-617-004	Paper Transfer:Low:2side	ENG	[0 ~ 995 / 100 / 5%/단계]

2618	[Special3:SwitchTimingTrailEdge]		
2-618-001	Paper Transfer:standard:1side	ENG	[0 ~ 50 / 0 / 2mm/단계]
2-618-002	Paper Transfer:standard:2side	ENG	[0 ~ 50 / 0 / 2mm/단계]
2-618-003	Paper Transfer:Low:1side	ENG	[0 ~ 50 / 0 / 2mm/단계]
2-618-004	Paper Transfer:Low:2side	ENG	[0 ~ 50 / 0 / 2mm/단계]

2623	[Special1 Thick:Bias:BW]		
-------------	---------------------------------	--	--

2-623-003	PaperTransfer: 1 side	ENG	[0 ~ 200 / 11 / 1- μ A/단계]
2-623-004	PaperTransfer: 2side	ENG	[0 ~ 200 / 15 / 1- μ A/단계]

2627	[Special 1 Thick: Bias: FC]		
2-627-003	PaperTransfer: 1 side	ENG	[0 ~ 200 / 19 / 1- μ A/단계]
2-627-004	PaperTransfer: 2side	ENG	[0 ~ 200 / 21 / 1- μ A/단계]

2631	[Special 1 Thick: PaperSize Corr: BW]		
2-631-003	PaperTransfer: 1 Side: S1	ENG	[100 ~ 995 / 100 / 1 %/단계]
2-631-004	PaperTransfer: 2Side: S1	ENG	[100 ~ 995 / 100 / 1 %/단계]
2-631-007	PaperTransfer: 1 Side: S2	ENG	[100 ~ 995 / 100 / 1 %/단계]
2-631-008	PaperTransfer: 2Side: S2	ENG	[100 ~ 995 / 133 / 1%/단계]
2-631-011	PaperTransfer: 1 Side: S3	ENG	[100 ~ 995 / 100 / 1 %/단계]
2-631-012	PaperTransfer: 2Side: S3	ENG	[100 ~ 995 / 167 / 1%/단계]
2-631-015	PaperTransfer: 1 Side: S4	ENG	[100 ~ 995 / 100 / 1 %/단계]
2-631-016	PaperTransfer: 2Side: S4	ENG	[100 ~ 995 / 233 / 1%/단계]
2-631-019	PaperTransfer: 1 Side: S5	ENG	[100 ~ 995 / 100 / 1 %/단계]
2-631-020	PaperTransfer: 2Side: S5	ENG	[100 ~ 995 / 267 / 1%/단계]
2-631-023	Wide Roller: PaperTransfer: 1 Side: S1	ENG	[100 ~ 995 / 100 / 1 %/단계]

2-631-024	Wide Roller:PaperTransfer:2Side:S1	ENG	[100 ~ 995 / 100 / 1 %/단계]
2-631-027	Wide Roller:PaperTransfer:1Side:S2	ENG	[100 ~ 995 / 100 / 1 %/단계]
2-631-028	Wide Roller:PaperTransfer:2Side:S2	ENG	[100 ~ 995 / 133 / 1%/단계]
2-631-031	Wide Roller:PaperTransfer:1Side:S3	ENG	[100 ~ 995 / 100 / 1 %/단계]
2-631-032	Wide Roller:PaperTransfer:2Side:S3	ENG	[100 ~ 995 / 167 / 1%/단계]
2-631-035	Wide Roller:PaperTransfer:1Side:S4	ENG	[100 ~ 995 / 100 / 1 %/단계]
2-631-036	Wide Roller:PaperTransfer:2Side:S4	ENG	[100 ~ 995 / 233 / 1%/단계]
2-631-039	Wide Roller:PaperTransfer:1Side:S5	ENG	[100 ~ 995 / 100 / 1 %/단계]
2-631-040	Wide Roller:PaperTransfer:2Side:S5	ENG	[100 ~ 995 / 267 / 1%/단계]

2632	[Special 1 Thick:PaperSizeCorr:FC]		
2-632-003	PaperTransfer:1Side:S1	ENG	[100 ~ 995 / 100 / 1 %/단계]
2-632-004	PaperTransfer:2Side:S1	ENG	[100 ~ 995 / 100 / 1 %/단계]
2-632-007	PaperTransfer:1Side:S2	ENG	[100 ~ 995 / 100 / 1 %/단계]
2-632-008	PaperTransfer:2Side:S2	ENG	[100 ~ 995 / 181 / 1%/단계]
2-632-011	PaperTransfer:1Side:S3	ENG	[100 ~ 995 / 100 / 1 %/단계]
2-632-012	PaperTransfer:2Side:S3	ENG	[100 ~ 995 / 229 / 1%/단계]

2-632-015	PaperTransfer:1Side:S4	ENG	[100 ~ 995 / 100 / 1%/단계]
2-632-016	PaperTransfer:2Side:S4	ENG	[100 ~ 995 / 286 / 1%/단계]
2-632-019	PaperTransfer:1Side:S5	ENG	[100 ~ 995 / 100 / 1%/단계]
2-632-020	PaperTransfer:2Side:S5	ENG	[100 ~ 995 / 381 / 1%/단계]
2-632-023	Wide Roller:PaperTransfer:1Side:S1	ENG	[100 ~ 995 / 100 / 1%/단계]
2-632-024	Wide Roller:PaperTransfer:2Side:S1	ENG	[100 ~ 995 / 100 / 1%/단계]
2-632-027	Wide Roller:PaperTransfer:1Side:S2	ENG	[100 ~ 995 / 100 / 1%/단계]
2-632-028	Wide Roller:PaperTransfer:2Side:S2	ENG	[100 ~ 995 / 181 / 1%/단계]
2-632-031	Wide Roller:PaperTransfer:1Side:S3	ENG	[100 ~ 995 / 100 / 1%/단계]
2-632-032	Wide Roller:PaperTransfer:2Side:S3	ENG	[100 ~ 995 / 229 / 1%/단계]
2-632-035	Wide Roller:PaperTransfer:1Side:S4	ENG	[100 ~ 995 / 100 / 1%/단계]
2-632-036	Wide Roller:PaperTransfer:2Side:S4	ENG	[100 ~ 995 / 286 / 1%/단계]
2-632-039	Wide Roller:PaperTransfer:1Side:S5	ENG	[100 ~ 995 / 100 / 1%/단계]
2-632-040	Wide Roller:PaperTransfer:2Side:S5	ENG	[100 ~ 995 / 381 / 1%/단계]

2633	[Sp1Thick:PaperSizeEnvCorr:BW]		
2-633-003	PaperTransfer:1Side:S1	ENG	[1 ~ 110 / 85 / 1/단계]
2-633-004	PaperTransfer:2Side:S1	ENG	[1 ~ 110 / 87 / 1/단계]

2-633-007	PaperTransfer: 1 Side:S2	ENG	[1 ~ 110 / 86 / 1/단계]
2-633-008	PaperTransfer:2Side:S2	ENG	[1 ~ 110 / 88 / 1/단계]
2-633-011	PaperTransfer: 1 Side:S3	ENG	[1 ~ 110 / 86 / 1/단계]
2-633-012	PaperTransfer:2Side:S3	ENG	[1 ~ 110 / 89 / 1/단계]
2-633-015	PaperTransfer: 1 Side:S4	ENG	[1 ~ 110 / 86 / 1/단계]
2-633-016	PaperTransfer:2Side:S4	ENG	[1 ~ 110 / 90 / 1/단계]
2-633-019	PaperTransfer: 1 Side:S5	ENG	[1 ~ 110 / 86 / 1/단계]
2-633-020	PaperTransfer:2Side:S5	ENG	[1 ~ 110 / 91 / 1/단계]
2-633-023	Wide Roller:PaperTransfer: 1 Side:S1	ENG	[1 ~ 110 / 85 / 1/단계]
2-633-024	Wide Roller:PaperTransfer:2Side:S1	ENG	[1 ~ 110 / 87 / 1/단계]
2-633-027	Wide Roller:PaperTransfer: 1 Side:S2	ENG	[1 ~ 110 / 86 / 1/단계]
2-633-028	Wide Roller:PaperTransfer:2Side:S2	ENG	[1 ~ 110 / 88 / 1/단계]
2-633-031	Wide Roller:PaperTransfer: 1 Side:S3	ENG	[1 ~ 110 / 86 / 1/단계]
2-633-032	Wide Roller:PaperTransfer:2Side:S3	ENG	[1 ~ 110 / 89 / 1/단계]
2-633-035	Wide Roller:PaperTransfer: 1 Side:S4	ENG	[1 ~ 110 / 86 / 1/단계]
2-633-036	Wide Roller:PaperTransfer:2Side:S4	ENG	[1 ~ 110 / 90 / 1/단계]
2-633-039	Wide Roller:PaperTransfer: 1 Side:S5	ENG	[1 ~ 110 / 86 / 1/단계]
2-633-040	Wide Roller:PaperTransfer:2Side:S5	ENG	[1 ~ 110 / 91 / 1/단계]

2634	[Sp 1 Thick:PaperSizeEnvCorr:FC]		
2-634-003	PaperTransfer: 1 Side:S1	ENG	[1 ~ 110 / 77 / 1/단계]
2-634-004	PaperTransfer:2Side:S1	ENG	[1 ~ 110 / 92 / 1/단계]
2-634-007	PaperTransfer: 1 Side:S2	ENG	[1 ~ 110 / 78 / 1/단계]
2-634-008	PaperTransfer:2Side:S2	ENG	[1 ~ 110 / 93 / 1/단계]
2-634-011	PaperTransfer: 1 Side:S3	ENG	[1 ~ 110 / 79 / 1/단계]
2-634-012	PaperTransfer:2Side:S3	ENG	[1 ~ 110 / 94 / 1/단계]

2-634-015	PaperTransfer:1Side:S4	ENG	[1 ~ 110 / 79 / 1/단계]
2-634-016	PaperTransfer:2Side:S4	ENG	[1 ~ 110 / 95 / 1/단계]
2-634-019	PaperTransfer:1Side:S5	ENG	[1 ~ 110 / 79 / 1/단계]
2-634-020	PaperTransfer:2Side:S5	ENG	[1 ~ 110 / 96 / 1/단계]
2-634-023	Wide Roller:PaperTransfer:1Side:S1	ENG	[1 ~ 110 / 77 / 1/단계]
2-634-024	Wide Roller:PaperTransfer:2Side:S1	ENG	[1 ~ 110 / 92 / 1/단계]
2-634-027	Wide Roller:PaperTransfer:1Side:S2	ENG	[1 ~ 110 / 78 / 1/단계]
2-634-028	Wide Roller:PaperTransfer:2Side:S2	ENG	[1 ~ 110 / 93 / 1/단계]
2-634-031	Wide Roller:PaperTransfer:1Side:S3	ENG	[1 ~ 110 / 79 / 1/단계]
2-634-032	Wide Roller:PaperTransfer:2Side:S3	ENG	[1 ~ 110 / 94 / 1/단계]
2-634-035	Wide Roller:PaperTransfer:1Side:S4	ENG	[1 ~ 110 / 79 / 1/단계]
2-634-036	Wide Roller:PaperTransfer:2Side:S4	ENG	[1 ~ 110 / 95 / 1/단계]
2-634-039	Wide Roller:PaperTransfer:1Side:S5	ENG	[1 ~ 110 / 79 / 1/단계]
2-634-040	Wide Roller:PaperTransfer:2Side:S5	ENG	[1 ~ 110 / 96 / 1/단계]

2635	[Sp1Thick:LeadingEdgeCorrection]		
2-635-003	Paper Transfer:1side	ENG	[0 ~ 995 / 100 / 5%/단계]
2-635-004	Paper Transfer:2side	ENG	[0 ~ 995 / 100 / 5%/단계]

2636	[Sp1Thick:SwitchTimingLeadEdge]		
2-636-003	Paper Transfer:1side	ENG	[0 ~ 50 / 0 / 2mm/단계]
2-636-004	Paper Transfer:2side	ENG	[0 ~ 50 / 0 / 2mm/단계]

2637	[Sp1Thick:TrailEdgeCorrection]		
2-637-003	Paper Transfer:1side	ENG	[0 ~ 995 / 100 / 5%/단계]
2-637-004	Paper Transfer:2side	ENG	[0 ~ 995 / 100 / 5%/단계]

2638	[Sp 1 Thick:SwitchTimingTrailEdge]		
2-638-003	Paper Transfer:1side	ENG	[0 ~ 50 / 0 / 2mm/단계]
2-638-004	Paper Transfer:2side	ENG	[0 ~ 50 / 0 / 2mm/단계]

2643	[Special2 Thick:Bias:BW]		
2-643-003	PaperTransfer:1side	ENG	[0 ~ 200 / 11 / 1-uA/단계]
2-643-004	PaperTransfer:2side	ENG	[0 ~ 200 / 15 / 1-uA/단계]

2647	[Special2 Thick:Bias:FC]		
2-647-003	PaperTransfer:1side	ENG	[0 ~ 200 / 19 / 1-uA/단계]
2-647-004	PaperTransfer:2side	ENG	[0 ~ 200 / 21 / 1-uA/단계]

2651	[Special2Thick:PaperSizeCorr:BW]		
2-651-003	PaperTransfer:1Side:S1	ENG	[100 ~ 995 / 100 / 1%/단계]
2-651-004	PaperTransfer:2Side:S1	ENG	[100 ~ 995 / 100 / 1%/단계]
2-651-007	PaperTransfer:1Side:S2	ENG	[100 ~ 995 / 100 / 1%/단계]
2-651-008	PaperTransfer:2Side:S2	ENG	[100 ~ 995 / 133 / 1%/단계]
2-651-011	PaperTransfer:1Side:S3	ENG	[100 ~ 995 / 100 / 1%/단계]
2-651-012	PaperTransfer:2Side:S3	ENG	[100 ~ 995 / 167 / 1%/단계]
2-651-015	PaperTransfer:1Side:S4	ENG	[100 ~ 995 / 100 / 1%/단계]
2-651-016	PaperTransfer:2Side:S4	ENG	[100 ~ 995 / 233 / 1%/단계]
2-651-019	PaperTransfer:1Side:S5	ENG	[100 ~ 995 / 100 / 1%/단계]

2-651-020	PaperTransfer:2Side:S5	ENG	[100 ~ 995 / 267 / 1%/단계]
2-651-023	Wide Roller:PaperTransfer:1Side:S1	ENG	[100 ~ 995 / 100 / 1%/단계]
2-651-024	Wide Roller:PaperTransfer:2Side:S1	ENG	[100 ~ 995 / 100 / 1%/단계]
2-651-027	Wide Roller:PaperTransfer:1Side:S2	ENG	[100 ~ 995 / 100 / 1%/단계]
2-651-028	Wide Roller:PaperTransfer:2Side:S2	ENG	[100 ~ 995 / 133 / 1%/단계]
2-651-031	Wide Roller:PaperTransfer:1Side:S3	ENG	[100 ~ 995 / 100 / 1%/단계]
2-651-032	Wide Roller:PaperTransfer:2Side:S3	ENG	[100 ~ 995 / 167 / 1%/단계]
2-651-035	Wide Roller:PaperTransfer:1Side:S4	ENG	[100 ~ 995 / 100 / 1%/단계]
2-651-036	Wide Roller:PaperTransfer:2Side:S4	ENG	[100 ~ 995 / 233 / 1%/단계]
2-651-039	Wide Roller:PaperTransfer:1Side:S5	ENG	[100 ~ 995 / 100 / 1%/단계]
2-651-040	Wide Roller:PaperTransfer:2Side:S5	ENG	[100 ~ 995 / 267 / 1%/단계]

2652	[Special2Thick:PaperSizeCorr:FC]		
2-652-003	PaperTransfer:1Side:S1	ENG	[100 ~ 995 / 100 / 1%/단계]
2-652-004	PaperTransfer:2Side:S1	ENG	[100 ~ 995 / 100 / 1%/단계]
2-652-007	PaperTransfer:1Side:S2	ENG	[100 ~ 995 / 100 / 1%/단계]
2-652-008	PaperTransfer:2Side:S2	ENG	[100 ~ 995 / 181 / 1%/단계]

2-652-011	PaperTransfer:1Side:S3	ENG	[100 ~ 995 / 100 / 1 %/단계]
2-652-012	PaperTransfer:2Side:S3	ENG	[100 ~ 995 / 229 / 1 %/단계]
2-652-015	PaperTransfer:1Side:S4	ENG	[100 ~ 995 / 100 / 1 %/단계]
2-652-016	PaperTransfer:2Side:S4	ENG	[100 ~ 995 / 286 / 1 %/단계]
2-652-019	PaperTransfer:1Side:S5	ENG	[100 ~ 995 / 100 / 1 %/단계]
2-652-020	PaperTransfer:2Side:S5	ENG	[100 ~ 995 / 381 / 1 %/단계]
2-652-023	Wide Roller:PaperTransfer:1Side:S1	ENG	[100 ~ 995 / 100 / 1 %/단계]
2-652-024	Wide Roller:PaperTransfer:2Side:S1	ENG	[100 ~ 995 / 100 / 1 %/단계]
2-652-027	Wide Roller:PaperTransfer:1Side:S2	ENG	[100 ~ 995 / 100 / 1 %/단계]
2-652-028	Wide Roller:PaperTransfer:2Side:S2	ENG	[100 ~ 995 / 181 / 1 %/단계]
2-652-031	Wide Roller:PaperTransfer:1Side:S3	ENG	[100 ~ 995 / 100 / 1 %/단계]
2-652-032	Wide Roller:PaperTransfer:2Side:S3	ENG	[100 ~ 995 / 229 / 1 %/단계]
2-652-035	Wide Roller:PaperTransfer:1Side:S4	ENG	[100 ~ 995 / 100 / 1 %/단계]
2-652-036	Wide Roller:PaperTransfer:2Side:S4	ENG	[100 ~ 995 / 286 / 1 %/단계]
2-652-039	Wide Roller:PaperTransfer:1Side:S5	ENG	[100 ~ 995 / 100 / 1 %/단계]
2-652-040	Wide Roller:PaperTransfer:2Side:S5	ENG	[100 ~ 995 / 381 / 1 %/단계]

2653	[Sp2Thick:PaperSizeEnvCorr:BW]		
2-653-003	PaperTransfer: 1 Side:S1	ENG	[1 ~ 110 / 70 / 1/단계]
2-653-004	PaperTransfer:2Side:S1	ENG	[1 ~ 110 / 72 / 1/단계]
2-653-007	PaperTransfer: 1 Side:S2	ENG	[1 ~ 110 / 71 / 1/단계]
2-653-008	PaperTransfer:2Side:S2	ENG	[1 ~ 110 / 73 / 1/단계]
2-653-011	PaperTransfer: 1 Side:S3	ENG	[1 ~ 110 / 72 / 1/단계]
2-653-012	PaperTransfer:2Side:S3	ENG	[1 ~ 110 / 74 / 1/단계]
2-653-015	PaperTransfer: 1 Side:S4	ENG	[1 ~ 110 / 72 / 1/단계]
2-653-016	PaperTransfer:2Side:S4	ENG	[1 ~ 110 / 75 / 1/단계]
2-653-019	PaperTransfer: 1 Side:S5	ENG	[1 ~ 110 / 72 / 1/단계]
2-653-020	PaperTransfer:2Side:S5	ENG	[1 ~ 110 / 76 / 1/단계]
2-653-023	Wide Roller:PaperTransfer: 1 Side:S1	ENG	[1 ~ 110 / 70 / 1/단계]
2-653-024	Wide Roller:PaperTransfer:2Side:S1	ENG	[1 ~ 110 / 72 / 1/단계]
2-653-027	Wide Roller:PaperTransfer: 1 Side:S2	ENG	[1 ~ 110 / 71 / 1/단계]
2-653-028	Wide Roller:PaperTransfer:2Side:S2	ENG	[1 ~ 110 / 73 / 1/단계]
2-653-031	Wide Roller:PaperTransfer: 1 Side:S3	ENG	[1 ~ 110 / 72 / 1/단계]
2-653-032	Wide Roller:PaperTransfer:2Side:S3	ENG	[1 ~ 110 / 74 / 1/단계]
2-653-035	Wide Roller:PaperTransfer: 1 Side:S4	ENG	[1 ~ 110 / 72 / 1/단계]
2-653-036	Wide Roller:PaperTransfer:2Side:S4	ENG	[1 ~ 110 / 75 / 1/단계]
2-653-039	Wide Roller:PaperTransfer: 1 Side:S5	ENG	[1 ~ 110 / 72 / 1/단계]
2-653-040	Wide Roller:PaperTransfer:2Side:S5	ENG	[1 ~ 110 / 76 / 1/단계]

2654	[Sp2Thick:PaperSizeEnvCorr:FC]		
2-654-003	PaperTransfer: 1 Side:S1	ENG	[1 ~ 110 / 77 / 1/단계]
2-654-004	PaperTransfer:2Side:S1	ENG	[1 ~ 110 / 80 / 1/단계]
2-654-007	PaperTransfer: 1 Side:S2	ENG	[1 ~ 110 / 78 / 1/단계]

2-654-008	PaperTransfer:2Side:S2	ENG	[1 ~ 110 / 81 / 1/단계]
2-654-011	PaperTransfer: 1 Side:S3	ENG	[1 ~ 110 / 79 / 1/단계]
2-654-012	PaperTransfer:2Side:S3	ENG	[1 ~ 110 / 82 / 1/단계]
2-654-015	PaperTransfer: 1 Side:S4	ENG	[1 ~ 110 / 79 / 1/단계]
2-654-016	PaperTransfer:2Side:S4	ENG	[1 ~ 110 / 83 / 1/단계]
2-654-019	PaperTransfer: 1 Side:S5	ENG	[1 ~ 110 / 79 / 1/단계]
2-654-020	PaperTransfer:2Side:S5	ENG	[1 ~ 110 / 84 / 1/단계]
2-654-023	Wide Roller:PaperTransfer: 1 Side:S1	ENG	[1 ~ 110 / 77 / 1/단계]
2-654-024	Wide Roller:PaperTransfer:2Side:S1	ENG	[1 ~ 110 / 80 / 1/단계]
2-654-027	Wide Roller:PaperTransfer: 1 Side:S2	ENG	[1 ~ 110 / 78 / 1/단계]
2-654-028	Wide Roller:PaperTransfer:2Side:S2	ENG	[1 ~ 110 / 81 / 1/단계]
2-654-031	Wide Roller:PaperTransfer: 1 Side:S3	ENG	[1 ~ 110 / 79 / 1/단계]
2-654-032	Wide Roller:PaperTransfer:2Side:S3	ENG	[1 ~ 110 / 82 / 1/단계]
2-654-035	Wide Roller:PaperTransfer: 1 Side:S4	ENG	[1 ~ 110 / 79 / 1/단계]
2-654-036	Wide Roller:PaperTransfer:2Side:S4	ENG	[1 ~ 110 / 83 / 1/단계]
2-654-039	Wide Roller:PaperTransfer: 1 Side:S5	ENG	[1 ~ 110 / 79 / 1/단계]
2-654-040	Wide Roller:PaperTransfer:2Side:S5	ENG	[1 ~ 110 / 84 / 1/단계]

2655	[Sp2Thick:LeadingEdgeCorrection]		
2-655-003	Paper Transfer: 1 side	ENG	[0 ~ 995 / 100 / 5%/단계]
2-655-004	Paper Transfer:2side	ENG	[0 ~ 995 / 100 / 5%/단계]

2656	[Sp2Thick:SwitchTimingLeadEdge]		
2-656-003	Paper Transfer: 1 side	ENG	[0 ~ 50 / 0 / 2mm/단계]
2-656-004	Paper Transfer:2side	ENG	[0 ~ 50 / 0 / 2mm/단계]

2657	[Sp2Thick:TrailEdgeCorrection]		
-------------	---------------------------------------	--	--

2-657-003	Paper Transfer:1side	ENG	[0 ~ 995 / 100 / 5%/단계]
2-657-004	Paper Transfer:2side	ENG	[0 ~ 995 / 100 / 5%/단계]

2658	[Sp2Thick:SwitchTimingTrailEdge]		
2-658-003	Paper Transfer:1side	ENG	[0 ~ 50 / 0 / 2mm/단계]
2-658-004	Paper Transfer:2side	ENG	[0 ~ 50 / 0 / 2mm/단계]

2663	[Special3 Thick:Bias:BW]		
2-663-003	PaperTransfer:1side	ENG	[0 ~ 200 / 11 / 1-uA/단계]
2-663-004	PaperTransfer:2side	ENG	[0 ~ 200 / 15 / 1-uA/단계]

2667	[Special3 Thick:Bias:FC]		
2-667-003	PaperTransfer:1side	ENG	[0 ~ 200 / 19 / 1-uA/단계]
2-667-004	PaperTransfer:2side	ENG	[0 ~ 200 / 21 / 1-uA/단계]

2671	[Special3Thick:PaperSizeCorr:BW]		
2-671-003	PaperTransfer:1Side:S1	ENG	[100 ~ 995 / 100 / 5%/단계]
2-671-004	PaperTransfer:2Side:S1	ENG	[100 ~ 995 / 100 / 5%/단계]
2-671-007	PaperTransfer:1Side:S2	ENG	[100 ~ 995 / 100 / 5%/단계]
2-671-008	PaperTransfer:2Side:S2	ENG	[100 ~ 995 / 133 / 5%/단계]
2-671-011	PaperTransfer:1Side:S3	ENG	[100 ~ 995 / 100 / 5%/단계]
2-671-012	PaperTransfer:2Side:S3	ENG	[100 ~ 995 / 167 / 5%/단계]
2-671-015	PaperTransfer:1Side:S4	ENG	[100 ~ 995 / 100 / 5%/단계]

2-671-016	PaperTransfer:2Side:S4	ENG	[100 ~ 995 / 233 / 5%/단계]
2-671-019	PaperTransfer:1Side:S5	ENG	[100 ~ 995 / 100 / 5%/단계]
2-671-020	PaperTransfer:2Side:S5	ENG	[100 ~ 995 / 267 / 5%/단계]
2-671-023	Wide Roller:PaperTransfer:1Side:S1	ENG	[100 ~ 995 / 100 / 5%/단계]
2-671-024	Wide Roller:PaperTransfer:2Side:S1	ENG	[100 ~ 995 / 100 / 5%/단계]
2-671-027	Wide Roller:PaperTransfer:1Side:S2	ENG	[100 ~ 995 / 100 / 5%/단계]
2-671-028	Wide Roller:PaperTransfer:2Side:S2	ENG	[100 ~ 995 / 133 / 5%/단계]
2-671-031	Wide Roller:PaperTransfer:1Side:S3	ENG	[100 ~ 995 / 100 / 5%/단계]
2-671-032	Wide Roller:PaperTransfer:2Side:S3	ENG	[100 ~ 995 / 167 / 5%/단계]
2-671-035	Wide Roller:PaperTransfer:1Side:S4	ENG	[100 ~ 995 / 100 / 5%/단계]
2-671-036	Wide Roller:PaperTransfer:2Side:S4	ENG	[100 ~ 995 / 233 / 5%/단계]
2-671-039	Wide Roller:PaperTransfer:1Side:S5	ENG	[100 ~ 995 / 100 / 5%/단계]
2-671-040	Wide Roller:PaperTransfer:2Side:S5	ENG	[100 ~ 995 / 267 / 5%/단계]

2672	[Special3Thick:PaperSizeCorr:FC]		
2-672-003	PaperTransfer:1Side:S1	ENG	[100 ~ 995 / 100 / 5%/단계]
2-672-004	PaperTransfer:2Side:S1	ENG	[100 ~ 995 / 100 / 5%/단계]

2-672-007	PaperTransfer:1Side:S2	ENG	[100 ~ 995 / 100 / 5%/단계]
2-672-008	PaperTransfer:2Side:S2	ENG	[100 ~ 995 / 181 / 5%/단계]
2-672-011	PaperTransfer:1Side:S3	ENG	[100 ~ 995 / 100 / 5%/단계]
2-672-012	PaperTransfer:2Side:S3	ENG	[100 ~ 995 / 229 / 5%/단계]
2-672-015	PaperTransfer:1Side:S4	ENG	[100 ~ 995 / 100 / 5%/단계]
2-672-016	PaperTransfer:2Side:S4	ENG	[100 ~ 995 / 286 / 5%/단계]
2-672-019	PaperTransfer:1Side:S5	ENG	[100 ~ 995 / 100 / 5%/단계]
2-672-020	PaperTransfer:2Side:S5	ENG	[100 ~ 995 / 381 / 5%/단계]
2-672-023	Wide Roller:PaperTransfer:1Side:S1	ENG	[100 ~ 995 / 100 / 5%/단계]
2-672-024	Wide Roller:PaperTransfer:2Side:S1	ENG	[100 ~ 995 / 100 / 5%/단계]
2-672-027	Wide Roller:PaperTransfer:1Side:S2	ENG	[100 ~ 995 / 100 / 5%/단계]
2-672-028	Wide Roller:PaperTransfer:2Side:S2	ENG	[100 ~ 995 / 181 / 5%/단계]
2-672-031	Wide Roller:PaperTransfer:1Side:S3	ENG	[100 ~ 995 / 100 / 5%/단계]
2-672-032	Wide Roller:PaperTransfer:2Side:S3	ENG	[100 ~ 995 / 229 / 5%/단계]
2-672-035	Wide Roller:PaperTransfer:1Side:S4	ENG	[100 ~ 995 / 100 / 5%/단계]
2-672-036	Wide Roller:PaperTransfer:2Side:S4	ENG	[100 ~ 995 / 286 / 5%/단계]

2-672-039	Wide Roller:PaperTransfer:1Side:S5	ENG	[100 ~ 995 / 100 / 5%/단계]
2-672-040	Wide Roller:PaperTransfer:2Side:S5	ENG	[100 ~ 995 / 381 / 5%/단계]

2673	[Sp3Thick:PaperSizeEnvCorr:BW]		
2-673-003	PaperTransfer:1Side:S1	ENG	[1 ~ 110 / 70 / 1/단계]
2-673-004	PaperTransfer:2Side:S1	ENG	[1 ~ 110 / 72 / 1/단계]
2-673-007	PaperTransfer:1Side:S2	ENG	[1 ~ 110 / 71 / 1/단계]
2-673-008	PaperTransfer:2Side:S2	ENG	[1 ~ 110 / 73 / 1/단계]
2-673-011	PaperTransfer:1Side:S3	ENG	[1 ~ 110 / 72 / 1/단계]
2-673-012	PaperTransfer:2Side:S3	ENG	[1 ~ 110 / 74 / 1/단계]
2-673-015	PaperTransfer:1Side:S4	ENG	[1 ~ 110 / 72 / 1/단계]
2-673-016	PaperTransfer:2Side:S4	ENG	[1 ~ 110 / 75 / 1/단계]
2-673-019	PaperTransfer:1Side:S5	ENG	[1 ~ 110 / 72 / 1/단계]
2-673-020	PaperTransfer:2Side:S5	ENG	[1 ~ 110 / 76 / 1/단계]
2-673-023	Wide Roller:PaperTransfer:1Side:S1	ENG	[1 ~ 110 / 70 / 1/단계]
2-673-024	Wide Roller:PaperTransfer:2Side:S1	ENG	[1 ~ 110 / 72 / 1/단계]
2-673-027	Wide Roller:PaperTransfer:1Side:S2	ENG	[1 ~ 110 / 71 / 1/단계]
2-673-028	Wide Roller:PaperTransfer:2Side:S2	ENG	[1 ~ 110 / 73 / 1/단계]
2-673-031	Wide Roller:PaperTransfer:1Side:S3	ENG	[1 ~ 110 / 72 / 1/단계]
2-673-032	Wide Roller:PaperTransfer:2Side:S3	ENG	[1 ~ 110 / 74 / 1/단계]
2-673-035	Wide Roller:PaperTransfer:1Side:S4	ENG	[1 ~ 110 / 72 / 1/단계]
2-673-036	Wide Roller:PaperTransfer:2Side:S4	ENG	[1 ~ 110 / 75 / 1/단계]
2-673-039	Wide Roller:PaperTransfer:1Side:S5	ENG	[1 ~ 110 / 72 / 1/단계]
2-673-040	Wide Roller:PaperTransfer:2Side:S5	ENG	[1 ~ 110 / 76 / 1/단계]

2674	[Sp3Thick:PaperSizeEnvCorr:FC]		
2-674-003	PaperTransfer: 1 Side:S1	ENG	[1 ~ 110 / 77 / 1/단계]
2-674-004	PaperTransfer:2Side:S1	ENG	[1 ~ 110 / 80 / 1/단계]
2-674-007	PaperTransfer: 1 Side:S2	ENG	[1 ~ 110 / 78 / 1/단계]
2-674-008	PaperTransfer:2Side:S2	ENG	[1 ~ 110 / 81 / 1/단계]
2-674-011	PaperTransfer: 1 Side:S3	ENG	[1 ~ 110 / 79 / 1/단계]
2-674-012	PaperTransfer:2Side:S3	ENG	[1 ~ 110 / 82 / 1/단계]
2-674-015	PaperTransfer: 1 Side:S4	ENG	[1 ~ 110 / 79 / 1/단계]
2-674-016	PaperTransfer:2Side:S4	ENG	[1 ~ 110 / 83 / 1/단계]
2-674-019	PaperTransfer: 1 Side:S5	ENG	[1 ~ 110 / 79 / 1/단계]
2-674-020	PaperTransfer:2Side:S5	ENG	[1 ~ 110 / 84 / 1/단계]
2-674-023	Wide Roller:PaperTransfer: 1 Side:S1	ENG	[1 ~ 110 / 77 / 1/단계]
2-674-024	Wide Roller:PaperTransfer:2Side:S1	ENG	[1 ~ 110 / 80 / 1/단계]
2-674-027	Wide Roller:PaperTransfer: 1 Side:S2	ENG	[1 ~ 110 / 78 / 1/단계]
2-674-028	Wide Roller:PaperTransfer:2Side:S2	ENG	[1 ~ 110 / 81 / 1/단계]
2-674-031	Wide Roller:PaperTransfer: 1 Side:S3	ENG	[1 ~ 110 / 79 / 1/단계]
2-674-032	Wide Roller:PaperTransfer:2Side:S3	ENG	[1 ~ 110 / 82 / 1/단계]
2-674-035	Wide Roller:PaperTransfer: 1 Side:S4	ENG	[1 ~ 110 / 79 / 1/단계]
2-674-036	Wide Roller:PaperTransfer:2Side:S4	ENG	[1 ~ 110 / 83 / 1/단계]
2-674-039	Wide Roller:PaperTransfer: 1 Side:S5	ENG	[1 ~ 110 / 79 / 1/단계]
2-674-040	Wide Roller:PaperTransfer:2Side:S5	ENG	[1 ~ 110 / 84 / 1/단계]

2675	[Sp3Thick:LeadingEdgeCorrection]		
2-675-003	Paper Transfer: 1 side	ENG	[0 ~ 995 / 100 / 5%/단계]
2-675-004	Paper Transfer:2side	ENG	[0 ~ 995 / 100 / 5%/단계]
2676	[Sp3Thick:SwitchTimingLeadEdge]		

2-675-003	Paper Transfer:1side	ENG	[0 ~ 995 / 100 / 5%/단계]
2-675-004	Paper Transfer:2side	ENG	[0 ~ 995 / 100 / 5%/단계]
2677	[Sp3Thick:TrailEdgeCorrection]		
2-675-003	Paper Transfer:1side	ENG	[0 ~ 995 / 100 / 5%/단계]
2-675-004	Paper Transfer:2side	ENG	[0 ~ 995 / 100 / 5%/단계]

2678	[Sp3Thick:SwitchTimingTrailEdge]		
2-678-003	Paper Transfer:1side	ENG	[0 ~ 50 / 0 / 2mm/단계]
2-678-004	Paper Transfer:2side	ENG	[0 ~ 50 / 0 / 2mm/단계]

2690	[ITB Contact Setting]		
2-690-001	Thick1	ENG	[0 또는 1 / 0 / 1 / 단계]
2-690-002	Thick2	ENG	[0 또는 1 / 0 / 1 / 단계]
2-690-003	Thick3	ENG	[0 또는 1 / 0 / 1 / 단계]
2-690-004	Thick4	ENG	[0 또는 1 / 0 / 1 / 단계]
2-690-014	Special1Thick1234	ENG	[0 또는 1 / 0 / 1 / 단계]
2-690-015	Special2Thick1234	ENG	[0 또는 1 / 0 / 1 / 단계]
2-690-016	Special3Thick1234	ENG	[0 또는 1 / 0 / 1 / 단계]

2703	[Thick4:Bias:BW]		
2-703-003	PaperTransfer:1side	ENG	[0 ~ 200 / 11 / 1-uA/단계]
2-703-004	PaperTransfer:2side	ENG	[0 ~ 200 / 15 / 1-uA/단계]

2707	[Thick4:Bias:FC]		
2-707-003	PaperTransfer:1side	ENG	[0 ~ 200 / 19 / 1-uA/단계]
2-707-004	PaperTransfer:2side	ENG	[0 ~ 200 / 21 / 1-uA/단계]

2711	[Thick4:SizeCorrection:BW]		
-------------	-----------------------------------	--	--

2-711-003	PaperTransfer:1Side:S1	ENG	[100 ~ 995 / 100 / 1 %/단계]
2-711-004	PaperTransfer:2Side:S1	ENG	[100 ~ 995 / 100 / 1 %/단계]
2-711-007	PaperTransfer:1Side:S2	ENG	[100 ~ 995 / 100 / 1 %/단계]
2-711-008	PaperTransfer:2Side:S2	ENG	[100 ~ 995 / 133 / 1%/단계]
2-711-011	PaperTransfer:1Side:S3	ENG	[100 ~ 995 / 100 / 1 %/단계]
2-711-012	PaperTransfer:2Side:S3	ENG	[100 ~ 995 / 167 / 1%/단계]
2-711-015	PaperTransfer:1Side:S4	ENG	[100 ~ 995 / 100 / 1 %/단계]
2-711-016	PaperTransfer:2Side:S4	ENG	[100 ~ 995 / 233 / 1%/단계]
2-711-019	PaperTransfer:1Side:S5	ENG	[100 ~ 995 / 100 / 1 %/단계]
2-711-020	PaperTransfer:2Side:S5	ENG	[100 ~ 995 / 267 / 1%/단계]
2-711-023	Wide Roller:PaperTransfer:1Side:S1	ENG	[100 ~ 995 / 100 / 1 %/단계]
2-711-024	Wide Roller:PaperTransfer:2Side:S1	ENG	[100 ~ 995 / 100 / 1 %/단계]
2-711-027	Wide Roller:PaperTransfer:1Side:S2	ENG	[100 ~ 995 / 100 / 1 %/단계]
2-711-028	Wide Roller:PaperTransfer:2Side:S2	ENG	[100 ~ 995 / 133 / 1%/단계]
2-711-031	Wide Roller:PaperTransfer:1Side:S3	ENG	[100 ~ 995 / 100 / 1 %/단계]
2-711-032	Wide Roller:PaperTransfer:2Side:S3	ENG	[100 ~ 995 / 167 / 1%/단계]

2-711-035	Wide Roller:PaperTransfer:1Side:S4	ENG	[100 ~ 995 / 100 / 1 %/단계]
2-711-036	Wide Roller:PaperTransfer:2Side:S4	ENG	[100 ~ 995 / 233 / 1 %/단계]
2-711-039	Wide Roller:PaperTransfer:1Side:S5	ENG	[100 ~ 995 / 100 / 1 %/단계]
2-711-040	Wide Roller:PaperTransfer:2Side:S5	ENG	[100 ~ 995 / 267 / 1 %/단계]

2712	[Thick4:SizeCorrection:FC]		
2-712-003	PaperTransfer:1Side:S1	ENG	[100 ~ 995 / 100 / 1 %/단계]
2-712-004	PaperTransfer:2Side:S1	ENG	[100 ~ 995 / 100 / 1 %/단계]
2-712-007	PaperTransfer:1Side:S2	ENG	[100 ~ 995 / 100 / 1 %/단계]
2-712-008	PaperTransfer:2Side:S2	ENG	[100 ~ 995 / 181 / 1 %/단계]
2-712-011	PaperTransfer:1Side:S3	ENG	[100 ~ 995 / 100 / 1 %/단계]
2-712-012	PaperTransfer:2Side:S3	ENG	[100 ~ 995 / 229 / 1 %/단계]
2-712-015	PaperTransfer:1Side:S4	ENG	[100 ~ 995 / 100 / 1 %/단계]
2-712-016	PaperTransfer:2Side:S4	ENG	[100 ~ 995 / 286 / 1 %/단계]
2-712-019	PaperTransfer:1Side:S5	ENG	[100 ~ 995 / 100 / 1 %/단계]
2-712-020	PaperTransfer:2Side:S5	ENG	[100 ~ 995 / 381 / 1 %/단계]
2-712-023	Wide Roller:PaperTransfer:1Side:S1	ENG	[100 ~ 995 / 100 / 1 %/단계]

2-712-024	Wide Roller:PaperTransfer:2Side:S1	ENG	[100 ~ 995 / 100 / 1 %/단계]
2-712-027	Wide Roller:PaperTransfer:1Side:S2	ENG	[100 ~ 995 / 100 / 1 %/단계]
2-712-028	Wide Roller:PaperTransfer:2Side:S2	ENG	[100 ~ 995 / 181 / 1%/단계]
2-712-031	Wide Roller:PaperTransfer:1Side:S3	ENG	[100 ~ 995 / 100 / 1 %/단계]
2-712-032	Wide Roller:PaperTransfer:2Side:S3	ENG	[100 ~ 995 / 229 / 1%/단계]
2-712-035	Wide Roller:PaperTransfer:1Side:S4	ENG	[100 ~ 995 / 100 / 1 %/단계]
2-712-036	Wide Roller:PaperTransfer:2Side:S4	ENG	[100 ~ 995 / 286 / 1%/단계]
2-712-039	Wide Roller:PaperTransfer:1Side:S5	ENG	[100 ~ 995 / 100 / 1 %/단계]
2-712-040	Wide Roller:PaperTransfer:2Side:S5	ENG	[100 ~ 995 / 381 / 1%/단계]

2713	[Thick4:Size-Env.Correct:BW]		
2-713-003	PaperTransfer:1Side:S1	ENG	[1 ~ 110 / 70 / 1/단계]
2-713-004	PaperTransfer:2Side:S1	ENG	[1 ~ 110 / 72 / 1/단계]
2-713-007	PaperTransfer:1Side:S2	ENG	[1 ~ 110 / 71 / 1/단계]
2-713-008	PaperTransfer:2Side:S2	ENG	[1 ~ 110 / 73 / 1/단계]
2-713-011	PaperTransfer:1Side:S3	ENG	[1 ~ 110 / 72 / 1/단계]
2-713-012	PaperTransfer:2Side:S3	ENG	[1 ~ 110 / 74 / 1/단계]
2-713-015	PaperTransfer:1Side:S4	ENG	[1 ~ 110 / 72 / 1/단계]
2-713-016	PaperTransfer:2Side:S4	ENG	[1 ~ 110 / 75 / 1/단계]
2-713-019	PaperTransfer:1Side:S5	ENG	[1 ~ 110 / 72 / 1/단계]
2-713-020	PaperTransfer:2Side:S5	ENG	[1 ~ 110 / 76 / 1/단계]

2-713-023	Wide Roller:PaperTransfer:1Side:S1	ENG	[1 ~ 110 / 70 / 1/단계]
2-713-024	Wide Roller:PaperTransfer:2Side:S1	ENG	[1 ~ 110 / 72 / 1/단계]
2-713-027	Wide Roller:PaperTransfer:1Side:S2	ENG	[1 ~ 110 / 71 / 1/단계]
2-713-028	Wide Roller:PaperTransfer:2Side:S2	ENG	[1 ~ 110 / 73 / 1/단계]
2-713-031	Wide Roller:PaperTransfer:1Side:S3	ENG	[1 ~ 110 / 72 / 1/단계]
2-713-032	Wide Roller:PaperTransfer:2Side:S3	ENG	[1 ~ 110 / 74 / 1/단계]
2-713-035	Wide Roller:PaperTransfer:1Side:S4	ENG	[1 ~ 110 / 72 / 1/단계]
2-713-036	Wide Roller:PaperTransfer:2Side:S4	ENG	[1 ~ 110 / 75 / 1/단계]
2-713-039	Wide Roller:PaperTransfer:1Side:S5	ENG	[1 ~ 110 / 72 / 1/단계]
2-713-040	Wide Roller:PaperTransfer:2Side:S5	ENG	[1 ~ 110 / 76 / 1/단계]

2714	[Thick4:Size-Env.Correct:FC]		
2-714-003	PaperTransfer:1Side:S1	ENG	[1 ~ 110 / 77 / 1/단계]
2-714-004	PaperTransfer:2Side:S1	ENG	[1 ~ 110 / 80 / 1/단계]
2-714-007	PaperTransfer:1Side:S2	ENG	[1 ~ 110 / 78 / 1/단계]
2-714-008	PaperTransfer:2Side:S2	ENG	[1 ~ 110 / 81 / 1/단계]
2-714-011	PaperTransfer:1Side:S3	ENG	[1 ~ 110 / 79 / 1/단계]
2-714-012	PaperTransfer:2Side:S3	ENG	[1 ~ 110 / 82 / 1/단계]
2-714-015	PaperTransfer:1Side:S4	ENG	[1 ~ 110 / 79 / 1/단계]
2-714-016	PaperTransfer:2Side:S4	ENG	[1 ~ 110 / 83 / 1/단계]
2-714-019	PaperTransfer:1Side:S5	ENG	[1 ~ 110 / 79 / 1/단계]
2-714-020	PaperTransfer:2Side:S5	ENG	[1 ~ 110 / 84 / 1/단계]
2-714-023	Wide Roller:PaperTransfer:1Side:S1	ENG	[1 ~ 110 / 77 / 1/단계]
2-714-024	Wide Roller:PaperTransfer:2Side:S1	ENG	[1 ~ 110 / 80 / 1/단계]
2-714-027	Wide Roller:PaperTransfer:1Side:S2	ENG	[1 ~ 110 / 78 / 1/단계]
2-714-028	Wide Roller:PaperTransfer:2Side:S2	ENG	[1 ~ 110 / 81 / 1/단계]

2-714-031	Wide Roller:PaperTransfer:1Side:S3	ENG	[1 ~ 110 / 79 / 1/단계]
2-714-032	Wide Roller:PaperTransfer:2Side:S3	ENG	[1 ~ 110 / 82 / 1/단계]
2-714-035	Wide Roller:PaperTransfer:1Side:S4	ENG	[1 ~ 110 / 79 / 1/단계]
2-714-036	Wide Roller:PaperTransfer:2Side:S4	ENG	[1 ~ 110 / 83 / 1/단계]
2-714-039	Wide Roller:PaperTransfer:1Side:S5	ENG	[1 ~ 110 / 79 / 1/단계]
2-714-040	Wide Roller:PaperTransfer:2Side:S5	ENG	[1 ~ 110 / 84 / 1/단계]

2715	[Thick4:LeadingEdgeCorrection]		
2-715-003	Paper Transfer:1side	ENG	[0 ~ 995 / 100 / 5%/단계]
2-715-004	Paper Transfer:2side	ENG	[0 ~ 995 / 100 / 5%/단계]

2716	[Thick4:SwitchTimingLeadEdge]		
2-716-003	Paper Transfer:1side	ENG	[0 ~ 50 / 0 / 2mm/단계]
2-716-004	Paper Transfer:2side	ENG	[0 ~ 50 / 0 / 2mm/단계]

2717	[Thick4:TrailEdgeCorrection]		
2-717-003	Paper Transfer:1side	ENG	[0 ~ 995 / 100 / 5%/단계]
2-717-004	Paper Transfer:2side	ENG	[0 ~ 995 / 100 / 5%/단계]

2718	[Thick4:SwitchTimingTrailEdge]		
2-718-003	Paper Transfer:1side	ENG	[0 ~ 50 / 0 / 2mm/단계]
2-718-004	Paper Transfer:2side	ENG	[0 ~ 50 / 0 / 2mm/단계]

2901	[OPC Drum Brake Time]		
2-901-001	All	*ENG	[50 ~ 240000 / 50 / 10밀리초/단계]

2902	[OPC Drum Reverse Time]		
2-902-001	All: BW	*ENG	[0 ~ 200 / 40 / 10밀리초/단계]

2-902-002	All: FC	*ENG	[0 ~ 200 / 40 / 10밀리초/단계]
-----------	---------	------	----------------------------------

2903	[Image Transfer Brake Time]		
2-903-003	All	*ENG	[50 ~ 240000 / 50 / 10밀리초/단계]

2905	[Dev Rvs Time]		
2-905-003	K	*ENG	[0 ~ 200 / 70 / 10밀리초/단계]
2-905-004	Cl	*ENG	[0 ~ 200 / 90 / 10밀리초/단계]
2905	[Dev Rvs 임계 카운터]		
2-905-005	ALL	*ENG	[0 ~ 400000 / 4000 / 10mm/단계]
2905	[Dev Rvs 카운터]		
2-905-006	K	*ENG	[0 ~ 4294967295 / 0 / 1mm/단계]
2-905-007	Cl	*ENG	[0 ~ 4294967295 / 0 / 1mm/단계]

2907	[ACS Setting (FC to Bk)]		
2-907-001	Continuous Bk Pages	*ENG	[0 ~ 10 / 0 / 1장/단계]

2930	[Transfer:Bias Limiter]		
2-930-001	Bias	*ENG	[0 ~ 7000 / 6000 / 10-V/단계]

2960	[프로세스 간격]		
2-960-001	추가 시간	*ENG	[0 ~ 10 / 0 / 1초/단계]

2972	[B/W 이미지 요청 타이밍]		
2-972-001	T14:standard speed	*ENG	[0 ~ 4000 / 0 / 10밀리초/단계]
2-972-003	T14:low speed	*ENG	

2974	[Trans. Contact Fgate Timing: Y]		
-------------	---	--	--

2-974-001	Fwait:Y std	*ENG	[0 ~ 3000 / 0 / 10밀리초/단계]
2-974-002	Fwait:Y mid	*ENG	
2-974-003	Fwait:Y low	*ENG	

2980	[LubricantApplication Operation]		
2-980-001	Lubricant Application Setting	*ENG	[0 ~ 300 / 0 / 10페이지/단계]
2-980-002	Idle Time: BK	*ENG	[0 ~ 600 / 1 / 1초/단계]
2-980-003	Idle Time: FC	*ENG	[0 ~ 600 / 1 / 1초/단계]

2990	[Print Duty Control]		
2-990-001	Duty Control State	*ENG	[0 또는 1 / 0 / 1 / 단계] 0: 제한되지 않음 1: 제한됨
2-990-002	Exec Interval: Duty Control	*ENG	[60 ~ 3600 / 60 / 10초/단계]
2-990-004	Forced CPM Down Thresh: No Duty Control	*ENG	[0 ~ 5000 / 0 / 1페이지/단계]
2-990-005	Down-time_BW: No Duty Control	*ENG	[0 ~ 20000 / 0 / 10밀리초/단계]
2-990-006	Down-time_FC: No Duty Control	*ENG	[0 ~ 20000 / 0 / 10밀리초/단계]
2-990-007	Forced CPM Down Thresh: Duty Control	*ENG	[0 ~ 5000 / 20 / 1페이지/단계]
2-990-008	Down-time_BW: Duty Control	*ENG	[0 ~ 240000 / 60000 / 10밀리초/단계]
2-990-009	Down-time_FC: Duty Control	*ENG	[0 ~ 240000 / 60000 / 10밀리초/단계]
2-990-010	Ambient Temp Correction Coeff	*ENG	[-1 ~ 0 / 0.1 / 0/단계]
2-990-011	Execution Temp. 임계값	*ENG	[20 ~ 70 / 38.5 / 0.1도/단계]
2-990-012	Cancellation Temp. 임계값	*ENG	[0.1 ~ 20 / 0.1 / 0.1도/단계]

2-990-013	ON/OFF Setting	*ENG	[0 또는 1 / 1 / 1 / 단계]
2-990-014	Duty Control_Down-time_BW	*ENG	[0 ~ 240000 / 0 / 10밀리초/단계]
2-990-015	Duty Control_Down-time_FC	*ENG	[0 ~ 240000 / 0 / 10밀리초/단계]

엔진 SP 표 - SP3000

SP3-XXX(처리)

3

3011	[Manual ProCon :Exe]		
3-011-001	Normal ProCon	ENG	[0 또는 1 / 0 / 1 / 단계] [실행]
3-011-002	Density Adjustment	ENG	[0 또는 1 / 0 / 1 / 단계] [실행]
3-011-003	ACC RunTime ProCon	ENG	[0 또는 1 / 0 / 1 / 단계] [실행]
3-011-004	Full MUSIC	ENG	[0 또는 1 / 0 / 1 / 단계] [실행]
3-011-005	Normal MUSIC	ENG	[0 또는 1 / 0 / 1 / 단계] [실행]

3012	[ProCon OK?]		
3-012-001	History:Last(Front)	*ENG	[0 ~ 99999999 / 0 / 1 / 단계]
3-012-002	History:Last 2(Front)	*ENG	[0 ~ 99999999 / 0 / 1 / 단계]
3-012-003	History:Last 3(Front)	*ENG	[0 ~ 99999999 / 0 / 1 / 단계]
3-012-004	History:Last 4(Front)	*ENG	[0 ~ 99999999 / 0 / 1 / 단계]
3-012-005	History:Last 5(Front)	*ENG	[0 ~ 99999999 / 0 / 1 / 단계]
3-012-006	History:Last 6(Front)	*ENG	[0 ~ 99999999 / 0 / 1 / 단계]
3-012-007	History:Last 7(Front)	*ENG	[0 ~ 99999999 / 0 / 1 / 단계]
3-012-008	History:Last 8(Front)	*ENG	[0 ~ 99999999 / 0 / 1 / 단계]
3-012-009	History:Last 9(Front)	*ENG	[0 ~ 99999999 / 0 / 1 / 단계]
3-012-010	History:Last 10(Front)	*ENG	[0 ~ 99999999 / 0 / 1 / 단계]
3-012-011	History:Last(Center)	*ENG	[0 ~ 99999999 / 0 / 1 / 단계]

3-012-012	History:Last 2(Center)	*ENG	[0 ~ 99999999 / 0 / 1 / 단계]
3-012-013	History:Last 3(Center)	*ENG	[0 ~ 99999999 / 0 / 1 / 단계]
3-012-014	History:Last 4(Center)	*ENG	[0 ~ 99999999 / 0 / 1 / 단계]
3-012-015	History:Last 5(Center)	*ENG	[0 ~ 99999999 / 0 / 1 / 단계]
3-012-016	History:Last 6(Center)	*ENG	[0 ~ 99999999 / 0 / 1 / 단계]
3-012-017	History:Last 7(Center)	*ENG	[0 ~ 99999999 / 0 / 1 / 단계]
3-012-018	History:Last 8(Center)	*ENG	[0 ~ 99999999 / 0 / 1 / 단계]
3-012-019	History:Last 9(Center)	*ENG	[0 ~ 99999999 / 0 / 1 / 단계]
3-012-020	History:Last 10(Center)	*ENG	[0 ~ 99999999 / 0 / 1 / 단계]
3-012-021	History:Last(Rear)	*ENG	[0 ~ 99999999 / 0 / 1 / 단계]
3-012-022	History:Last 2(Rear)	*ENG	[0 ~ 99999999 / 0 / 1 / 단계]
3-012-023	History:Last 3(Rear)	*ENG	[0 ~ 99999999 / 0 / 1 / 단계]
3-012-024	History:Last 4(Rear)	*ENG	[0 ~ 99999999 / 0 / 1 / 단계]
3-012-025	History:Last 5(Rear)	*ENG	[0 ~ 99999999 / 0 / 1 / 단계]
3-012-026	History:Last 6(Rear)	*ENG	[0 ~ 99999999 / 0 / 1 / 단계]
3-012-027	History:Last 7(Rear)	*ENG	[0 ~ 99999999 / 0 / 1 / 단계]
3-012-028	History:Last 8(Rear)	*ENG	[0 ~ 99999999 / 0 / 1 / 단계]
3-012-029	History:Last 9(Rear)	*ENG	[0 ~ 99999999 / 0 / 1 / 단계]
3-012-030	History:Last 10(Rear)	*ENG	[0 ~ 99999999 / 0 / 1 / 단계]

*SP3-012 표시 결과 세부 내용

범주	코드	결과명	설명
00 이상	00	Not executed	출고 시 기본 설정(SP 기본값)
10 이상 결과(일반)	11	성공했음	-

범주	코드	결과명	설명
40 이상 ID 센서	41	ID 센서 출력 오류(최대)	$V_t >$ 최대값
	42	ID 센서 출력 오류(최소)	$V_t <$ 최소값
	43	ID 센서 오류(최대)	현상 감마가 목표치 이내에 있지만, V_t 값은 상한 미만입니다.
	44	ID 센서 오류(최소)	현상 감마값이 목표치 이내이지만, V_t 값이 하한 미만입니다.
45 이상 ID 패턴 감지	45	ID Pattern extract error	ID 패턴을 감지할 수 없습니다
	50	Vmin_Bk/K2 error(Max)	$K:Vmin_Bk / CMY:K2 >$ 최대값
	51	Vmin_Bk/K2 error(Min)	$K:Vmin_Bk / CMY:K2 <$ 최소값
	52	K5 error(Max)	$K5 >$ 최대값
	53	K5 error(Min)	$K5 <$ 최소값
	54	K5 calculated approximate point error	K5 계산된 접근점 < 최소값
	55	Development gamma error (Max)	현상 감마 > 최대값
	56	Development gamma error (Min)	현상 감마 < 최소값
	57	Start developing voltage:Vk error(Max)	시작 현상 전압: $V_k >$ 최대값
	58	Start developing voltage:Vk error(Min)	시작 현상 전압: $V_k <$ 최소값
59	Not enough valid data	현상 감마 계산점이 2보다 낮은 경우 부착량 데이터	
90 이상 결과(종료)	90	전위를 조정할 수 없음	전위 제어 방식이 [0:FIX]로 설정됨
	99	중단	문 열림, 전원 꺼짐, 오류로 중지됨 (실행 시 설정합니다.)

↓ 참고

- 실행 결과 샘플(왼쪽부터 YMCK 순서)
- 공장 출고 기본값(SP 기본값):[00,00,00,00]
- 시작 조정:[99,99,99,99]
- 실패 Vsg 조정(Y):[21,99,99,99]
- 현상 감마 오류 최대값(C):[99,99,55,99]
- 성공:[11,11,11,11]

3014	[IBACC OK?]		
3-014-001	History:Last	*ENG	[0 ~ 9999 / 0 / 1 / 단계]
3-014-002	History:Last 2	*ENG	
3-014-003	History:Last 3	*ENG	
3-014-004	History:Last 4	*ENG	
3-014-005	History:Last 5	*ENG	
3-014-006	History:Last 6	*ENG	
3-014-007	History:Last 7	*ENG	
3-014-008	History:Last 8	*ENG	
3-014-009	History:Last 9	*ENG	
3-014-010	History:Last 10	*ENG	

3015	[Background Pot ProCon OK?]		
3-015-001	History:Front:Latest	*ENG	[0 ~ 9999 / 0 / 1 / 단계]
3-015-002	History:Front:Last 2	*ENG	[0 ~ 9999 / 0 / 1 / 단계]
3-015-003	History:Front:Last 3	*ENG	[0 ~ 9999 / 0 / 1 / 단계]
3-015-004	History:Front:Last 4	*ENG	[0 ~ 9999 / 0 / 1 / 단계]
3-015-005	History:Front:Last 5	*ENG	[0 ~ 9999 / 0 / 1 / 단계]
3-015-006	history:Center:Latest	*ENG	[0 ~ 9999 / 0 / 1 / 단계]
3-015-007	History:Center:Last 2	*ENG	[0 ~ 9999 / 0 / 1 / 단계]

3-015-008	History:Center>Last 3	*ENG	[0 ~ 9999 / 0 / 1 / 단계]
3-015-009	History:Center>Last 4	*ENG	[0 ~ 9999 / 0 / 1 / 단계]
3-015-010	History:Center>Last 5	*ENG	[0 ~ 9999 / 0 / 1 / 단계]
3-015-011	history:Rear:Latest	*ENG	[0 ~ 9999 / 0 / 1 / 단계]
3-015-012	History:Rear>Last 2	*ENG	[0 ~ 9999 / 0 / 1 / 단계]
3-015-013	History:Rear>Last 3	*ENG	[0 ~ 9999 / 0 / 1 / 단계]
3-015-014	History:Rear>Last 4	*ENG	[0 ~ 9999 / 0 / 1 / 단계]
3-015-015	History:Rear>Last 5	*ENG	[0 ~ 9999 / 0 / 1 / 단계]

3030	[Init TD Sensor :Exe]		
3-030-001	Execute: ALL	ENG	[0 또는 1 / 0 / 1 / 단계] [실행]
3-030-002	Execute: Col	ENG	[0 또는 1 / 0 / 1 / 단계] [실행]
3-030-003	Execute: K	ENG	[0 또는 1 / 0 / 1 / 단계] [실행]
3-030-004	Execute: C	ENG	[0 또는 1 / 0 / 1 / 단계] [실행]
3-030-005	Execute: M	ENG	[0 또는 1 / 0 / 1 / 단계] [실행]
3-030-006	Execute: Y	ENG	[0 또는 1 / 0 / 1 / 단계] [실행]
3-030-071	초기 온도: K	*ENG	[-100 ~ 100 / 23 / 0.1도/단계]
3-030-072	초기 온도: C	*ENG	[-100 ~ 100 / 23 / 0.1도/단계]
3-030-073	초기 온도: M	*ENG	[-100 ~ 100 / 23 / 0.1도/단계]
3-030-074	초기 온도: Y	*ENG	[-100 ~ 100 / 23 / 0.1도/단계]
3-030-081	초기 상대습도: K	*ENG	[0 ~ 100 / 50 / 0.1%RH/단계]

3-030-082	초기 상대습도: C	*ENG	[0 ~ 100 / 50 / 0.1%RH/단계]
3-030-083	초기 상대습도: M	*ENG	[0 ~ 100 / 50 / 0.1%RH/단계]
3-030-084	초기 상대습도: Y	*ENG	[0 ~ 100 / 50 / 0.1%RH/단계]
3-030-091	초기 절대습도: K	*ENG	[0 ~ 100 / 10.3 / 0.01g/m ³ /단계]
3-030-092	초기 절대습도: C	*ENG	[0 ~ 100 / 10.3 / 0.01g/m ³ /단계]
3-030-093	초기 절대습도: M	*ENG	[0 ~ 100 / 10.3 / 0.01g/m ³ /단계]
3-030-094	초기 절대습도: Y	*ENG	[0 ~ 100 / 10.3 / 0.01g/m ³ /단계]

3031	[TD Sens Init OK?]		
3-031-001	From Left:YMCK	ENG	[0 ~ 9999 / 0 / 1 / 단계]

3050	[Force Tnr Supply :Exe]		
3-050-001	Execute: ALL	ENG	[0 또는 1 / 0 / 1 / 단계] [실행]
3-050-002	Execute: Col	ENG	[0 또는 1 / 0 / 1 / 단계] [실행]
3-050-003	Execute: K	ENG	[0 또는 1 / 0 / 1/단계] [실행]
3-050-004	Execute: C	ENG	[0 또는 1 / 0 / 1 / 단계] [실행]
3-050-005	Execute: M	ENG	[0 또는 1 / 0 / 1 / 단계] [실행]
3-050-006	Execute: Y	ENG	[0 또는 1 / 0 / 1/단계] [실행]
3-050-021	Supply Quantity:K	*ENG	[0 ~ 5 / 0.5 / 0.1wt%/단계]
3-050-022	Supply Quantity:C	*ENG	[0 ~ 5 / 0.5 / 0.1wt%/단계]
3-050-023	Supply Quantity:M	*ENG	[0 ~ 5 / 0.5 / 0.1wt%/단계]
3-050-024	Supply Quantity:Y	*ENG	[0 ~ 5 / 0.5 / 0.1wt%/단계]

3-050-033	RepeatCount	*ENG	[0 ~ 255 / 8 / 1카운트/단계]
-----------	-------------	------	-------------------------

3072	[T Sensor: Check]		
3-072-001	Execute Check	ENG	[0 또는 1 / 0 / 1 / 단계] [실행]

3073	[T Sensor Measurement Value:]		
3-073-001	mu 카운트:K	*ENG	[0 ~ 65535 / 0 / 1 / 단계]
3-073-002	mu 카운트:C	*ENG	
3-073-003	mu 카운트:M	*ENG	
3-073-004	mu 카운트:Y	*ENG	

3100	[Toner End Detection: Set]		
3-100-001	켜기/끄기	*ENG	[0 또는 1 / 0 / 1 / 단계] NE/TE를 결정하지 여부 0: 사용 1: 사용 안 함
3-100-002	NE Detection	*ENG	[0 또는 1 / 0 / 1 / 단계] NE 결정 방식 0: 카운터 및 토너 소진 센서 1: 토너 소진 센서만

3101	[Toner Status :Disp]		
3-101-001	K	ENG	[0 ~ 10 / 10 / 1/단계] 10: 가득참 1: 부족 0: 토너 소진
3-101-002	C	ENG	
3-101-003	M	ENG	
3-101-004	Y	ENG	

3102	[Toner Remain:Disp]		
-------------	----------------------------	--	--

3-102-001	Bottle Motor: Bk	*ENG	[0.000 ~ 700.000 / 560.000 / 0.001g/단계]
3-102-002	Bottle Motor: C	*ENG	[0.000 ~ 700.000 / 440.000 / 0.001g/단계]
3-102-003	Bottle Motor: M	*ENG	
3-102-004	Bottle Motor: Y	*ENG	
3-102-011	Pixel: Bk	*ENG	[0.000 ~ 700.000 / 560.000 / 0.001g/단계]
3-102-012	Pixel: C	*ENG	[0.000 ~ 700.000 / 440.000 / 0.001g/단계]
3-102-013	Pixel: M	*ENG	
3-102-014	Pixel: Y	*ENG	
3102	[Toner Remaining: Display]		
3-102-021	Fill Amount: Bk	*ENG	[0 ~ 600 / 560 / 1g/단계]
3-102-022	Fill Amount: C	*ENG	[0 ~ 600 / 440 / 1g/단계]
3-102-023	Fill Amount: M	*ENG	
3-102-024	Fill Amount: Y	*ENG	
3102	[Toner Remain:Disp]		

3-102-031	Pixel: Toner Consumption x 2: Bk	*ENG	[0.000 ~ 1000.000 / 0.000 / 0.001g/단계]
3-102-032	Pixel: Toner Consumption x 2: C	*ENG	
3-102-033	Pixel: Toner Consumption x 2: M	*ENG	
3-102-034	Pixel: Toner Consumption x 2: Y	*ENG	
3-102-041	Drive Motor: Toner Consumption x 1: Bk	*ENG	
3-102-042	Drive Motor: Toner Consumption x 1: C	*ENG	
3-102-043	Drive Motor: Toner Consumption x 1: M	*ENG	
3-102-044	Drive Motor: Toner Consumption x 1: Y	*ENG	

3104	[Flag: Display]		
3-104-001	NE Toner: Bk	*ENG	[0 또는 1 / 0 / 1 / 단계]
3-104-002	NE Toner: C	*ENG	
3-104-003	NE Toner: M	*ENG	
3-104-004	NE Toner: Y	*ENG	
3-104-011	Vt end:Bk	*ENG	[0 또는 1 / 0 / 1 / 단계]
3-104-012	Vt end:C	*ENG	
3-104-013	Vt end:M	*ENG	
3-104-014	Vt end:Y	*ENG	

3110	[Near End Thresh]		
3-110-001	Bk	*ENG	[0 ~ 500 / 65 / 1g/단계]

3-110-002	C	*ENG	[0 ~ 500 / 45 / 1g/단계]
3-110-003	M	*ENG	
3-110-004	Y	*ENG	

3121	[TE Counter: Disp]		
3-121-001	Bk	*ENG	[0 ~ 99 / 0 / 1카운트/단계]
3-121-002	C	*ENG	
3-121-003	M	*ENG	
3-121-004	Y	*ENG	

3121	[TE 카운터: 카운트 삭제]		
3-121-011	Bk	*ENG	[0 ~ 99 / 0 / 1카운트/단계]
3-121-012	C	*ENG	
3-121-013	M	*ENG	
3-121-014	Y	*ENG	

3131	[Vt TE Thresh]		
3-131-001	Delta Vt Thresh	*ENG	[0 ~ 5 / 0.5 / 0.01V/단계]
3-131-002	Delta Vt Sum Thresh	*ENG	[0 ~ 99 / 10 / 1V/단계]
3-131-011	Delta Vt Thresh BF NE	*ENG	[0 ~ 5 / 0.5 / 0.01V/단계]
3-131-012	Delta Vt Sum Thresh BF NE	*ENG	[0 ~ 99 / 10 / 1V/단계]

3132	[Delta Vt Sum]		
3-132-001	Bk	*ENG	[0 ~ 99 / 0 / 0.01V/단계]
3-132-002	C	*ENG	
3-132-003	M	*ENG	
3-132-004	Y	*ENG	

3133	[TE Detect :Set]		
3-133-001	Set Sheets(Min)	*ENG	[0 ~ 50 / 10 / 1매/단계]
3-133-002	Set Sheets(Max)	*ENG	[0 ~ 5000 / 1000 / 1매/단계]
3-133-011	Page Cnt:K	*ENG	[0 ~ 5000 / 0 / 1매/단계]
3-133-012	Page Cnt:C	*ENG	[0 ~ 5000 / 0 / 1매/단계]
3-133-013	Page Cnt:M	*ENG	[0 ~ 5000 / 0 / 1매/단계]
3-133-014	Page Cnt:Y	*ENG	[0 ~ 5000 / 0 / 1매/단계]
3-133-021	Set Pxl Cnt	*ENG	[0 ~ 1000000 / 7000 / 1cm ² /단계]
3-133-031	Pxl Cnt:K	*ENG	[0 ~ 1000000 / 0 / 1cm ² /단계]
3-133-032	Pxl Cnt:C	*ENG	[0 ~ 1000000 / 0 / 1cm ² /단계]
3-133-033	Pxl Cnt:M	*ENG	[0 ~ 1000000 / 0 / 1cm ² /단계]
3-133-034	Pxl Cnt:Y	*ENG	[0 ~ 1000000 / 0 / 1cm ² /단계]

3150	[TE Sensor :Set]		
3-150-001	SamplingCount	*ENG	[4 ~ 20 / 10 / 1카운트/단계]
3-150-002	Judge:p	*ENG	[0.2 ~ 0.8 / 0.1 / 0/단계]
3-150-003	result:K	*ENG	[0.0 ~ 0.5 / 0.1 / 0/단계]
3-150-004	result:C	*ENG	
3-150-005	result:M	*ENG	
3-150-006	result:Y	*ENG	

3160	[Bottle Drive :Set]		
3-160-001	Bottle Drive System	*ENG	[0 또는 1 / 0 / 1 / 단계] 0: TE 센서 제어 1: 토너공급모터 추적 제어

3200	[TnrDensity]		
------	--------------	--	--

3-200-001	K	*ENG	[0 ~ 25.5 / 0.0 / 0.1wt%/단계]
3-200-002	C	*ENG	
3-200-003	M	*ENG	
3-200-004	Y	*ENG	

3201	[TnrDensity]		
3-201-001	Upper TC	*ENG	[1.0 ~ 15.0 / 9.0 / 0.1wt%/단계]
3-201-002	Lower TC	*ENG	[-1.0 ~ 15.0 / 2.0 / 0.1wt%/단계]

3205	[TD.Sens Sensitivity]		
3-205-051	Mu Cnv Coef:K	*ENG	[0.001 ~ 0.1 / 0.014 / 0.001V/카운트/단계]
3-205-052	Mu Cnv Coef:C	*ENG	[0.001 ~ 0.1 / 0.016 / 0.001V/카운트/단계]
3-205-053	Mu Cnv Coef:M	*ENG	[0.001 ~ 0.1 / 0.016 / 0.001V/카운트/단계]
3-205-054	Mu Cnv Coef:Y	*ENG	[0.001 ~ 0.1 / 0.016 / 0.001V/카운트/단계]
3-205-101	벌크 밀도: K	*ENG	[-5 ~ 5 / 0.00 / 0.01V/단계]
3-205-102	대량 농도: C	*ENG	
3-205-103	대량 농도: M	*ENG	
3-205-104	대량 농도: Y	*ENG	

3210	[TD.Sens:Vt :Disp]		
3-210-001	Current: K	*ENG	[0.00 ~ 5.50 / 0.00 / 0.01V/단계]
3-210-002	Current: C	*ENG	
3-210-003	Current: M	*ENG	
3-210-004	Current: Y	*ENG	

3212	[Vt Shift :Set]		
3-212-101	TC 교정(ON/OFF)	*ENG	[-0.5 ~ 0.5 / 0 / 0.01V/단계]
3-212-111	TC Mid Spd:K	*ENG	[-0.5 ~ 0.5 / 0 / 0.01V/단계]
3-212-112	TC Mid Spd:C	*ENG	[-0.5 ~ 0.5 / 0 / 0.01V/단계]
3-212-113	TC Mid Spd:M	*ENG	[-0.5 ~ 0.5 / 0 / 0.01V/단계]
3-212-114	TC Mid Spd:Y	*ENG	[-0.5 ~ 0.5 / 0 / 0.01V/단계]
3-212-121	TC Low Spd:K	*ENG	[-0.5 ~ 0.5 / 0 / 0.01V/단계]
3-212-122	TC Low Spd:C	*ENG	[-0.5 ~ 0.5 / 0 / 0.01V/단계]
3-212-123	TC Low Spd:M	*ENG	[-0.5 ~ 0.5 / 0 / 0.01V/단계]
3-212-124	TC Low Spd:Y	*ENG	[-0.5 ~ 0.5 / 0 / 0.01V/단계]

3214	[Vt Save :Set]		
3-214-001	Coverage Thresh	*ENG	[0 ~ 100 / 20 / 1 %/단계]

3230	[Vtref :Disp/Set]		
3-230-001	Current: K	*ENG	[0 ~ 5 / 1.8 / 0.01V/단계]
3-230-002	Current: C	*ENG	[0 ~ 5 / 1.8 / 0.01V/단계]
3-230-003	Current: M	*ENG	[0 ~ 5 / 1.8 / 0.01V/단계]
3-230-004	Current: Y	*ENG	[0 ~ 5 / 1.8 / 0.01V/단계]

3232	[Vtref Correct:Pixel]		
3-232-001	켜기/끄기	*ENG	[0 또는 1 / 1 / 1 / 단계]
3-232-011	Low Coverage Coef:K	*ENG	[0 ~ 5 / 1 / 0.1/단계]
3-232-012	Low Coverage Coef:C	*ENG	[0 ~ 5 / 1 / 0.1/단계]
3-232-013	Low Coverage Coef:M	*ENG	[0 ~ 5 / 1 / 0.1/단계]
3-232-014	Low Coverage Coef:Y	*ENG	[0 ~ 5 / 1 / 0.1/단계]
3-232-021	High Coverage Coeff:K	*ENG	[0 ~ 5 / 0.5 / 0.1/단계]

3-232-022	High Coverage Coeff:C	*ENG	[0 ~ 5 / 1.0 / 0.1/단계]
3-232-023	High Coverage Coeff:M	*ENG	[0 ~ 5 / 1.0 / 0.1/단계]
3-232-024	High Coverage Coeff:Y	*ENG	[0 ~ 5 / 1.0 / 0.1/단계]
3-232-040	Initial ProCon Thresh	*ENG	[0 ~ 255 / 100 / 1카운트/단계]
3-232-041	High Coverage Thresh:H	*ENG	[0 ~ 100 / 100 / 1%/단계]
3-232-050	ProCon Thresh	*ENG	[0 ~ 255 / 100 / 1카운트/단계]
3-232-060	Low Coverage Thresh	*ENG	[0 ~ 20 / 3 / 0.1%/단계]
3-232-070	TC Upper Limit Correction	*ENG	[0 ~ 5 / 0.5 / 0.1wt%/단계]
3-232-071	TC Upper Limit:Display:Bk	*ENG	[1 ~ 15 / 9 / 0.1wt%/단계]
3-232-072	TC Upper Limit:Display:C	*ENG	[1 ~ 15 / 9 / 0.1wt%/단계]
3-232-073	TC Upper Limit:Display:M	*ENG	[1 ~ 15 / 9 / 0.1wt%/단계]
3-232-074	TC Upper Limit:Display:Y	*ENG	[1 ~ 15 / 9 / 0.1wt%/단계]

3233	[RTP Vtref Corr :Disp/Set]		
3-233-001	켜기/끄기	*ENG	[0 ~ 1 / 1 / 1/단계]
3-233-011	Corr Amt(+):K	*ENG	[0 ~ 1 / 0.03 / 0.01V/단계]
3-233-012	Corr Amt(+):C	*ENG	[0 ~ 1 / 0.03 / 0.01V/단계]
3-233-013	Corr Amt(+):M	*ENG	[0 ~ 1 / 0.03 / 0.01V/단계]
3-233-014	Corr Amt(+):Y	*ENG	[0 ~ 1 / 0.03 / 0.01V/단계]
3-233-021	Corr Amt(-):K	*ENG	[0 ~ 1 / 0.03 / 0.01V/단계]
3-233-022	Corr Amt(-):C	*ENG	[0 ~ 1 / 0.03 / 0.01V/단계]
3-233-023	Corr Amt(-):M	*ENG	[0 ~ 1 / 0.03 / 0.01V/단계]
3-233-024	Corr Amt(-):Y	*ENG	[0 ~ 1 / 0.03 / 0.01V/단계]
3-233-031	Corr Thresh:K	*ENG	[0 ~ 0.1 / 0.005 / 0.001mg/cm ² /단계]
3-233-032	Corr Thresh:C	*ENG	[0 ~ 0.1 / 0.01 / 0.001mg/cm ² /단계]

3-233-033	Corr Thresh:M	*ENG	[0 ~ 0.1 / 0.01 / 0.001mg/cm ² /단계]
3-233-034	Corr Thresh:Y	*ENG	[0 ~ 0.1 / 0.01 / 0.001mg/cm ² /단계]
3-233-041	Vtavg Weight Coeff (H)	*ENG	[0 ~ 100 / 30 / 1%/단계]
3-233-051	Vtavg Weight Coeff (M)	*ENG	[0 ~ 100 / 0 / 1%/단계]
3-233-061	Vtavg Weight Coeff (L)	*ENG	[0 ~ 100 / 5 / 1%/단계]

3234	[Vtref Corr :Disp/Set]		
3-234-001	켜기/끄기	*ENG	[0 ~ 1 / 1 / 1/단계]
3-234-011	Corr Amt(+):K	*ENG	[0 ~ 1 / 0.01 / 0.01V/단계]
3-234-012	Corr Amt(+):C	*ENG	[0 ~ 1 / 0.01 / 0.01V/단계]
3-234-013	Corr Amt(+):M	*ENG	[0 ~ 1 / 0.01 / 0.01V/단계]
3-234-014	Corr Amt(+):Y	*ENG	[0 ~ 1 / 0.01 / 0.01V/단계]
3-234-021	Corr Amt(-):K	*ENG	[0 ~ 1 / 0.01 / 0.01V/단계]
3-234-022	Corr Amt(-):C	*ENG	[0 ~ 1 / 0.01 / 0.01V/단계]
3-234-023	Corr Amt(-):M	*ENG	[0 ~ 1 / 0.01 / 0.01V/단계]
3-234-024	Corr Amt(-):Y	*ENG	[0 ~ 1 / 0.01 / 0.01V/단계]
3-234-031	P Rank 1 Threshold	*ENG	[0 ~ 2 / 0.15 / 0.01/단계]
3-234-032	P Rank 2 Threshold	*ENG	[0 ~ 2 / 0.05 / 0.01/단계]
3-234-033	P Rank 3 Threshold	*ENG	[-2 ~ 0 / -0.05 / 0.01/단계]
3-234-034	P Rank 4 Threshold	*ENG	[-2 ~ 0 / -0.15 / 0.01/단계]
3-234-041	T Rank 1 Threshold	*ENG	[-1 ~ 0 / -0.2 / 0.01V/단계]
3-234-042	T Rank 2 Threshold	*ENG	[0 ~ 1 / 0.2 / 0.01V/단계]
3-234-050	Correction Coefficient	*ENG	[1 ~ 10 / 10 / 0.1/단계]

3250	[ImgArea :Disp]		
-------------	------------------------	--	--

3-250-001	ImgArea:K	*ENG	[0 ~ 9999 / 0 / 1cm ² /단계]
3-250-002	ImgArea:C	*ENG	
3-250-003	ImgArea:M	*ENG	
3-250-004	ImgArea:Y	*ENG	

3251	[DotCoverage :Disp]		
3-251-001	DotCoverage:K	*ENG	[0 ~ 100 / 0 / 0.01%/단계]
3-251-002	DotCoverage:C	*ENG	[0 ~ 100 / 0 / 0.01%/단계]
3-251-003	DotCoverage:M	*ENG	[0 ~ 100 / 0 / 0.01%/단계]
3-251-004	DotCoverage:Y	*ENG	[0 ~ 100 / 0 / 0.01%/단계]
3-251-011	DC Avg.:S:K	*ENG	[0 ~ 100 / 5 / 0.01%/단계]
3-251-012	DC Avg.:S:C	*ENG	[0 ~ 100 / 5 / 0.01%/단계]
3-251-013	DC Avg.:S:M	*ENG	[0 ~ 100 / 5 / 0.01%/단계]
3-251-014	DC Avg.:S:Y	*ENG	[0 ~ 100 / 5 / 0.01%/단계]
3-251-021	DC Avg.:M:K	*ENG	[0 ~ 100 / 5 / 0.01%/단계]
3-251-022	DC Avg.:M:C	*ENG	[0 ~ 100 / 5 / 0.01%/단계]
3-251-023	DC Avg.:M:M	*ENG	[0 ~ 100 / 5 / 0.01%/단계]
3-251-024	DC Avg.:M:Y	*ENG	[0 ~ 100 / 5 / 0.01%/단계]
3-251-031	DC Avg.:L:K	*ENG	[0 ~ 100 / 5 / 0.01%/단계]
3-251-032	DC Avg.:L:C	*ENG	[0 ~ 100 / 5 / 0.01%/단계]
3-251-033	DC Avg.:L:M	*ENG	[0 ~ 100 / 5 / 0.01%/단계]
3-251-034	DC Avg.:L:Y	*ENG	[0 ~ 100 / 5 / 0.01%/단계]
3-251-041	TotalPage:S:Set	*ENG	[1 ~ 255 / 50 / 1카운트 / 단계]
3-251-042	TotalPage:S:Set	*ENG	[1 ~ 500 / 50 / 1카운트 / 단계]
3-251-043	TotalPage:S:Set	*ENG	[1 ~ 999 / 250 / 1카운트 / 단계]
3-251-051	TotalPage:S:Set	*ENG	[1 ~ 255 / 100 / 1카운트 / 단계]

3-251-052	TotalPage:S:Set	*ENG	[1 ~ 500 / 50 / 1카운트 / 단계]
3-251-053	TotalPage:S:Set	*ENG	[1 ~ 999 / 250 / 1카운트 / 단계]
3-251-151	총 DC: Dev: K	*ENG	[0 ~ 100 / 0 / 0.01%/단계]
3-251-152	총 DC: Dev: C	*ENG	[0 ~ 100 / 0 / 0.01%/단계]
3-251-153	총 DC: Dev: M	*ENG	[0 ~ 100 / 0 / 0.01%/단계]
3-251-154	총 DC: Dev: Y	*ENG	[0 ~ 100 / 0 / 0.01%/단계]

3252	[AccumlmgArea :Disp]		
3-252-001	DotCoverage:K	*ENG	[0 ~ 65535 / 0 / 1cm ² /단계]
3-252-002	DotCoverage:C	*ENG	[0 ~ 65535 / 0 / 1cm ² /단계]
3-252-003	DotCoverage:M	*ENG	[0 ~ 65535 / 0 / 1cm ² /단계]
3-252-004	DotCoverage:Y	*ENG	[0 ~ 65535 / 0 / 1cm ² /단계]
3-252-011	DC Avg.:S:K	*ENG	[0 ~ 4294967295 / 0 / 1cm ² /단계]
3-252-012	DC Avg.:S:C	*ENG	[0 ~ 4294967295 / 0 / 1cm ² /단계]
3-252-013	DC Avg.:S:M	*ENG	[0 ~ 4294967295 / 0 / 1cm ² /단계]
3-252-014	DC Avg.:S:Y	*ENG	[0 ~ 4294967295 / 0 / 1cm ² /단계]

3260	[Temperature/Humidity: Display]		
3-260-001	Temperature	ENG	[-5 ~ 45 / 0 / 0.1도/단계]
3-260-002	Relative Humidity	ENG	[0 ~ 100 / 0 / 0.1%RH/단계]
3-260-003	Absolute Humidity	ENG	[0 ~ 100 / 0 / 0.01g/m ³ /단계]

3300	[RTP Pattern :Disp]		
3-300-001	M/A(Latest):K	*ENG	[0 ~ 1 / 0 / 0.001mg/cm ² /단계]
3-300-002	M/A(Latest):C	*ENG	[0 ~ 2 / 0 / 0.001mg/cm ² /단계]
3-300-003	M/A(Latest):M	*ENG	[0 ~ 2 / 0 / 0.001mg/cm ² /단계]
3-300-004	M/A(Latest):Y	*ENG	[0 ~ 2 / 0 / 0.001mg/cm ² /단계]

3-300-011	M/A(Target):K	*ENG	[0 ~ 1 / 0.225 / 0.001mg/cm ² /단계]
3-300-012	M/A(Target):C	*ENG	[0 ~ 1 / 0.4 / 0.001mg/cm ² /단계]
3-300-013	M/A(Target):M	*ENG	[0 ~ 1 / 0.45 / 0.001mg/cm ² /단계]
3-300-014	M/A(Target):Y	*ENG	[0 ~ 1 / 0.4 / 0.001mg/cm ² /단계]

3301	[RTP Pattern :Set]		
3-301-001	Create Intrvl:BW	*ENG	[0 ~ 200 / 10 / 1페이지/단계]
3-301-002	Create Intrvl:FC	*ENG	[0 ~ 200 / 10 / 1페이지/단계]
3-301-011	Page Cnt:BW	*ENG	[0 ~ 200 / 0 / 1페이지/단계]
3-301-012	Page Cnt:FC	*ENG	[0 ~ 200 / 0 / 1페이지/단계]
3-301-021	M/A UppErr:K	*ENG	[0 ~ 1 / 0.6 / 0.001mg/cm ² /단계]
3-301-022	M/A UppErr:Col	*ENG	[0 ~ 2 / 1.2 / 0.001mg/cm ² /단계]
3-301-023	M/A LowErr:K	*ENG	[0 ~ 1 / 0.1 / 0.001mg/cm ² /단계]
3-301-024	M/A LowErr:Col	*ENG	[0 ~ 1 / 0.2 / 0.001mg/cm ² /단계]
3-301-031	Feed Cnt :Set	*ENG	[0 ~ 99999999 / 50000 / 1밀리초/단계]
3-301-041	Feed Cnt :K	*ENG	[0 ~ 99999999 / 0 / 1밀리초/단계]
3-301-042	Feed Cnt :C	*ENG	[0 ~ 99999999 / 0 / 1밀리초/단계]
3-301-043	Feed Cnt :M	*ENG	[0 ~ 99999999 / 0 / 1밀리초/단계]
3-301-044	Feed Cnt :Y	*ENG	[0 ~ 99999999 / 0 / 1밀리초/단계]
3-301-081	M/A(RTP)_Std	*ENG	[0 ~ 1 / 0.196 / 0.001 mg/cm ² /단계]
3-301-091	M/A Thresh_Upp:K	*ENG	[0 ~ 1 / 0.086 / 0.001mg/cm ² /단계]
3-301-092	M/A Thresh_Upp:C	*ENG	[0 ~ 1 / 0.05 / 0.001mg/cm ² /단계]
3-301-093	M/A Thresh_Upp:M	*ENG	[0 ~ 1 / 0.05 / 0.001mg/cm ² /단계]
3-301-094	M/A Thresh_Upp:Y	*ENG	[0 ~ 1 / 0.05 / 0.001mg/cm ² /단계]
3-301-101	M/A Thresh_Low:K	*ENG	[0 ~ 1 / 0.086 / 0.001mg/cm ² /단계]

3-301-102	M/A Thresh_Low:C	*ENG	[0 ~ 1 / 0.1 / 0.001mg/cm ² /단계]
3-301-103	M/A Thresh_Low:M	*ENG	[0 ~ 1 / 0.1 / 0.001mg/cm ² /단계]
3-301-104	M/A Thresh_Low:Y	*ENG	[0 ~ 1 / 0.1 / 0.001mg/cm ² /단계]
3-301-111	Weight Coeff:K	*ENG	[1 ~ 10 / 1 / 1/단계]
3-301-112	Weight Coeff:Col	*ENG	[1 ~ 10 / 1 / 1/단계]

3

3310	[ID.Sens :Voffset]		
3-310-001	Voffset reg (Front)	*ENG	[0 ~ 5.5 / 0 / 0.01V/단계]
3-310-002	Voffset reg (Center)	*ENG	[0 ~ 5.5 / 0 / 0.01V/단계]
3-310-003	Voffset reg (Rear)	*ENG	[0 ~ 5.5 / 0 / 0.01V/단계]
3-310-011	Voffset dif (Front)	*ENG	[0 ~ 5.5 / 0 / 0.01V/단계]
3-310-012	Voffset dif (Center)	*ENG	[0 ~ 5.5 / 0 / 0.01V/단계]
3-310-013	Voffset dif (Rear)	*ENG	[0 ~ 5.5 / 0 / 0.01V/단계]
3-310-021	Voffset TM(Front)	*ENG	[0 ~ 5.5 / 0 / 0.01V/단계]
3-310-022	Voffset TM(Center)	*ENG	[0 ~ 5.5 / 0 / 0.01V/단계]
3-310-023	Voffset TM(Rear)	*ENG	[0 ~ 5.5 / 0 / 0.01V/단계]

3311	[ID.Sens :Vmin]		
3-311-001	Vmin_K(Front)	*ENG	[0 ~ 5 / 0 / 0.001V/단계]
3-311-002	Vmin_K(Center)	*ENG	
3-311-003	Vmin_K(Rear)	*ENG	

3312	[ID.Sens :Vct]		
-------------	-----------------------	--	--

3-312-001	Vct_reg(Front)	*ENG	[0 ~ 5 / 0 / 0.001V/단계]
3-312-002	Vct_reg(Center)	*ENG	
3-312-003	Vct_reg(Rear)	*ENG	
3-312-011	Vct_dif(Front)	*ENG	
3-312-012	Vct_dif(Center)	*ENG	
3-312-013	Vct_dif(Rear)	*ENG	

3320	[Vsg Adj: Execute]		
3-320-001	P 센서	ENG	[0 또는 1 / 0 / 1 / 단계]
3-320-031	Vsg Error Counter (Front)	*ENG	[0 ~ 99 / 0 / 1카운트/단계]
3-320-032	Vsg Error Counter (Center)	*ENG	[0 ~ 99 / 0 / 1카운트/단계]
3-320-033	Vsg Error Counter (Rear)	*ENG	[0 ~ 99 / 0 / 1카운트/단계]

3321	[Adjusted Vsg]		
3-321-001	Vsg reg (Front)	*ENG	[0 ~ 5.5 / 4 / 0.01V/단계]
3-321-002	Vsg reg (Center)	*ENG	[0 ~ 5.5 / 4 / 0.01V/단계]
3-321-003	Vsg reg (Rear)	*ENG	[0 ~ 5.5 / 4 / 0.01V/단계]
3-321-011	Vsg dif (Front)	*ENG	[0 ~ 5.5 / 0 / 0.01V/단계]
3-321-012	Vsg dif (Center)	*ENG	[0 ~ 5.5 / 0 / 0.01V/단계]
3-321-013	Vsg dif (Rear)	*ENG	[0 ~ 5.5 / 0 / 0.01V/단계]
3-321-041	Vsg TM(Front)	*ENG	[0 ~ 5.5 / 4 / 0.01V/단계]
3-321-042	Vsg TM(Center)	*ENG	[0 ~ 5.5 / 4 / 0.01V/단계]
3-321-043	Vsg TM(Rear)	*ENG	[0 ~ 5.5 / 4 / 0.01V/단계]

3322	[Adjusted Ifsg]		
3-322-001	Ifsg RTP (Front)	*ENG	[0 ~ 50 / 10 / 0.001mA/단계]
3-322-002	Ifsg RTP (Center)	*ENG	[0 ~ 50 / 10 / 0.001mA/단계]

3-322-003	lfsg RTP (Rear)	*ENG	[0 ~ 50 / 10 / 0.001mA/단계]
3-322-011	lfsg Min (Front)	*ENG	[0 ~ 50 / 27 / 0.001mA/단계]
3-322-012	lfsg Min (Center)	*ENG	[0 ~ 50 / 27 / 0.001mA/단계]
3-322-013	lfsg Min (Rear)	*ENG	[0 ~ 50 / 27 / 0.001mA/단계]
3-322-021	lfsg: TM(Front)	*ENG	[0 ~ 50 / 10 / 0.001mA/단계]
3-322-022	lfsg: TM(Center)	*ENG	[0 ~ 50 / 10 / 0.001mA/단계]
3-322-023	lfsg: TM(Rear)	*ENG	[0 ~ 50 / 10 / 0.001mA/단계]

3323	[Vsg Adj OK?]		
	코드	결과	세부 내용
	0	Did not EXEC.	(SP 기본값)
	1	Succeed	-
	2	ID 센서 교정 오류	Vsg 범위 초과= Vsg_reg(목표값) \pm x.x[V/단계]
	4	LED Ampere Max. error.	lfsg>최대값
	5	ID sensor output error.	Vsg< Vsg_reg(오류)
	9	Kill	문 열림, 전원 꺼짐으로 강제 종료

3-323-001	Latest	*ENG	[0 ~ 999 / 0 / 1/단계]
3-323-002	Latest 2	*ENG	
3-323-003	Latest 3	*ENG	
3-323-004	Latest 4	*ENG	
3-323-005	Latest 5	*ENG	
3-323-006	Latest 6	*ENG	
3-323-007	Latest 7	*ENG	
3-323-008	Latest 8	*ENG	
3-323-009	Latest 9	*ENG	
3-323-010	Latest 10	*ENG	

3330	[ID.Sens Coef :Disp]		
3-330-001	K2(Latest) (Front)	*ENG	[0 ~ 5 / 0 / 0.0001/단계]
3-330-002	K2(Latest) (Center)	*ENG	[0 ~ 5 / 0 / 0.0001/단계]
3-330-003	K2(Latest) (Rear)	*ENG	[0 ~ 5 / 0 / 0.0001/단계]
3-330-011	K5(Latest) (Front)	*ENG	[0 ~ 10 / 5 / 0.0001/단계]
3-330-012	K5(Latest) (Center)	*ENG	[0 ~ 10 / 5 / 0.0001/단계]
3-330-013	K5(Latest) (Rear)	*ENG	[0 ~ 10 / 5 / 0.0001/단계]

3331	[ID.Sens TestVal:F]		
3-333-001	K2: Check	*ENG	[0 ~ 0.516 / 0.001 / 0/단계]
3-333-002	Diffuse Corr	*ENG	[0.75 ~ 1.35 / 1.00 / 0.01/단계]
3-333-003	Vct_reg Check:Slope	*ENG	[0 ~ 200 / 0.0 / 0.1mV/mA/단계]
3-333-004	Vct_reg Check:Xint	*ENG	[0 ~ 25.5 / 0.0 / 0.1mA/단계]
3-333-005	Vct_dif Check:Slope	*ENG	[0 ~ 200 / 0.0 / 0.1mV/mA/단계]
3-333-006	Vct_dif Check:Xint	*ENG	[0 ~ 25.5 / 0.0 / 0.1mA/단계]

3334	[ID.Sens TestVal:C]		
3-334-001	K2: Check	*ENG	[0 ~ 0.516 / 0.001 / 0/단계]
3-334-002	Diffuse Corr	*ENG	[0.75 ~ 1.35 / 1.00 / 0.01/단계]
3-334-003	Vct_reg Check:Slope	*ENG	[0 ~ 200 / 0.0 / 0.1mV/mA/단계]
3-334-004	Vct_reg Check:Xint	*ENG	[0 ~ 25.5 / 0.0 / 0.1mA/단계]
3-334-005	Vct_dif Check:Slope	*ENG	[0 ~ 200 / 0.0 / 0.1mV/mA/단계]
3-334-006	Vct_dif Check:Xint	*ENG	[0 ~ 25.5 / 0.0 / 0.1mA/단계]

3335	[ID.Sens TestVal:R]		
3-335-001	K2: Check	*ENG	[0 ~ 0.516 / 0.001 / 0/단계]
3-335-002	Diffuse Corr	*ENG	[0.75 ~ 1.35 / 1.00 / 0.01/단계]
3-335-003	Vct_reg Check:Slope	*ENG	[0 ~ 200 / 0.0 / 0.1mV/mA/단계]
3-335-004	Vct_reg Check:Xint	*ENG	[0 ~ 25.5 / 0.0 / 0.1mA/단계]
3-335-005	Vct_dif Check:Slope	*ENG	[0 ~ 200 / 0.0 / 0.1mV/mA/단계]
3-335-006	Vct_dif Check:Xint	*ENG	[0 ~ 25.5 / 0.0 / 0.1mA/단계]

3400	[Toner Supply Type]		
3-400-001	K	*ENG	[0 ~ 4 / 4 / 1/단계] 0: 고정 2: PID 4: DANC
3-400-002	C	*ENG	
3-400-003	M	*ENG	
3-400-004	Y	*ENG	

3411	[Toner Supply Qty]		
3-411-001	K	ENG	[0 ~ 40000 / 0 / 0.1mg/단계]
3-411-002	C	ENG	
3-411-003	M	ENG	
3-411-004	Y	ENG	

3420	[DeveloperWeight]		
3-420-001	Total_Weight:K	*ENG	[50 ~ 2000 / 240 / 1g/단계]
3-420-002	Total_Weight:CMY	*ENG	

3421	[TnrSplyAbility]		
3-421-001	K	*ENG	[0.001 ~ 2 / 0.71 / 0.001mg/msec/단계]
3-421-002	C	*ENG	[0.001 ~ 2 / 0.71 / 0.001mg/msec/단계]
3-421-003	M	*ENG	[0.001 ~ 2 / 0.71 / 0.001mg/msec/단계]
3-421-004	Y	*ENG	[0.001 ~ 2 / 0.71 / 0.001mg/msec/단계]
3-421-011	TnrSplyAbilityCoef1	*ENG	[0.5 ~ 2 / 1.12 / 0.01/단계]
3-421-012	TnrSplyAbilityCoef2	*ENG	[0.5 ~ 2 / 1.12 / 0.01/단계]
3-421-013	TnrSplyAbilityCoef3	*ENG	[0.5 ~ 2 / 1.10 / 0.01/단계]
3-421-014	TnrSplyAbilityCoef4	*ENG	[0.5 ~ 2 / 1.06 / 0.01/단계]
3-421-015	TnrSplyAbilityCoef5	*ENG	[0.5 ~ 2 / 1.00 / 0.01/단계]
3-421-016	TnrSplyAbilityCoef6	*ENG	[0.5 ~ 2 / 0.99 / 0.01/단계]
3-421-017	TnrSplyAbilityCoef7	*ENG	[0.5 ~ 2 / 0.98 / 0.01/단계]
3-421-018	TnrSplyAbilityCoef8	*ENG	[0.5 ~ 2 / 0.95 / 0.01/단계]
3-421-019	TnrSplyAbilityCoef9	*ENG	[0.5 ~ 2 / 0.95 / 0.01/단계]
3-421-020	TnrSplyAbilityCoef10	*ENG	[0.5 ~ 2 / 0.95 / 0.01/단계]
3-421-031	AbsHum Threshold:1	*ENG	[0 ~ 65/ 6.0 / 0.1g/m ³ /단계]
3-421-032	AbsHum Threshold:2	*ENG	[0 ~ 65/ 12.0 / 0.1g/m ³ /단계]
3-421-033	AbsHum Threshold:3	*ENG	[0 ~ 65/ 24.0 / 0.1g/m ³ /단계]
3-421-041	Environ Coef1	*ENG	[0.5 ~ 2 / 1.00 / 0.01/단계]
3-421-042	Environ Coef2	*ENG	[0.5 ~ 2 / 1.00 / 0.01/단계]

3-421-043	Environ Coef3	*ENG	[0.5 ~ 2 / 1.00 / 0.01/단계]
3-421-044	Environ Coef4	*ENG	[0.5 ~ 2 / 1.00 / 0.01/단계]

3422	[Tnr Supply Limits :Set]		
3-422-001	Max Supply Rate:K	*ENG	[0 ~ 255 / 87 / 1%/단계]
3-422-002	Max Supply Rate:C	*ENG	[0 ~ 255 / 87 / 1%/단계]
3-422-003	Max Supply Rate:M	*ENG	[0 ~ 255 / 87 / 1%/단계]
3-422-004	Max Supply Rate:Y	*ENG	[0 ~ 255 / 87 / 1%/단계]
3-422-011	Min Supply Time: K	*ENG	[0 ~ 255 / 100 / 1밀리초/단계]
3-422-012	Min Supply Time: C	*ENG	[0 ~ 255 / 100 / 1밀리초/단계]
3-422-013	Min Supply Time: M	*ENG	[0 ~ 255 / 100 / 1밀리초/단계]
3-422-014	Min Supply Time: Y	*ENG	[0 ~ 255 / 100 / 1밀리초/단계]

3428	[TnrSplyDelay : Setting]		
3-428-001	Delay	*ENG	[0 ~ 255 / 0 / 1밀리초/단계]

3440	[Fixed Supply Mode]		
3-440-001	Fixed Rate: K	*ENG	[0 ~ 100 / 10 / 1%/단계]
3-440-002	Fixed Rate: C	*ENG	
3-440-003	Fixed Rate: M	*ENG	
3-440-004	Fixed Rate: Y	*ENG	

3460	[TonerSupply :DANC]		
3-460-011	Time_Min	*ENG	[0 ~ 250 / 0 / 1밀리초/단계]
3-460-012	Time_Max	*ENG	[0 ~ 1000 / 200 / 1밀리초/단계]
3-460-022	SMITH_Weight:K	*ENG	[1 ~ 500 / 71 / 1mg/단계]
3-460-023	SMITH_Weight:CMY	*ENG	[1 ~ 500 / 140 / 1mg/단계]

3-460-111	Rev_Fix:K	*ENG	[1 ~ 1.5 / 1 / 0.01/단계]
3-460-112	Rev_Fix:C	*ENG	[1 ~ 1.5 / 1 / 0.01/단계]
3-460-113	Rev_Fix:M	*ENG	[1 ~ 1.5 / 1 / 0.01/단계]
3-460-114	Rev_Fix:Y	*ENG	[1 ~ 1.5 / 1 / 0.01/단계]

3461	[TonerSupply :DANC]		
3-461-001	Pl:Power	*ENG	[5 ~ 200 / 100 / 1%/단계]
3-461-011	Pl:P Gain:K	*ENG	[0 ~ 0.001 / 0.0001 / 0/단계]
3-461-012	Pl:P Limits:Up:K	*ENG	[0 ~ 1 / 0.1 / 0.01/단계]
3-461-013	Pl:P Limits:Low:K	*ENG	[0 ~ 1 / 0.1 / 0.01/단계]
3-461-021	Pl:I Gain:K	*ENG	[0 ~ 0.1 / 0.005 / 0.0001/단계]
3-461-022	Pl:I Limits:Up:K	*ENG	[0 ~ 1 / 0.2 / 0.01/단계]
3-461-023	Pl:I Limits:Low:K	*ENG	[0 ~ 1 / 0.2 / 0.01/단계]
3-461-031	Pl:P Gain:CMY	*ENG	[0 ~ 0.01 / 0.0001 / 0/단계]
3-461-032	Pl:P Limits:Up:CMY	*ENG	[0 ~ 1 / 0.1 / 0.01/단계]
3-461-033	Pl:P Limits:Low:CMY	*ENG	[0 ~ 1 / 0.1 / 0.01/단계]
3-461-041	Pl:I Gain:CMY	*ENG	[0 ~ 0.1 / 0.001 / 0.0001/단계]
3-461-042	Pl:I Limits:Up:CMY	*ENG	[0 ~ 1 / 0.1 / 0.01/단계]
3-461-043	Pl:I Limits:Low:CMY	*ENG	[0 ~ 1 / 0.1 / 0.01/단계]
3-461-052	AW:AWlpni:K	*ENG	[0 ~ 2000 / 100 / 1/단계]
3-461-062	AW:AWlpni:CMY	*ENG	[0 ~ 2000 / 1000 / 1/단계]
3-461-102	Pl:LineSpdCoef:MidSpd:K	*ENG	[0.05 ~ 0.5 / 0.01 / 0/단계]
3-461-103	Pl:LineSpdCoef:LowSpd:K	*ENG	[0.05 ~ 0.5 / 0.01 / 0/단계]
3-461-112	Pl:LineSpdCoef:StdSpd:CMY	*ENG	[0.05 ~ 0.5 / 0.01 / 0/단계]
3-461-113	Pl:LineSpdCoef:LowSpd:CMY	*ENG	[0.05 ~ 0.5 / 0.01 / 0/단계]
3-461-121	SMITH:Gain:K	*ENG	[0 ~ 2 / 1 / 0.01/단계]

3-461-122	SMITH:MidSpd:K	*ENG	[0 ~ 1 / 1 / 0.01/단계]
3-461-123	SMITH:LowSpd:K	*ENG	[0 ~ 1 / 1 / 0.01/단계]
3-461-131	SMITH:Gain:CMY	*ENG	[0 ~ 2 / 1 / 0.01/단계]
3-461-132	SMITH:MidSpd:CMY	*ENG	[0 ~ 1 / 1 / 0.01/단계]
3-461-133	SMITH:LowSpd:CMY	*ENG	[0 ~ 1 / 1 / 0.01/단계]

3

3462	[TonerSupply :DANC]		
3-462-001	ANC:Power	*ENG	[0 ~ 200 / 100 / 1%/단계]
3-462-101	ANC:Gain:K	*ENG	[0 ~ 2 / 1 / 0.01/단계]
3-462-102	ANC:MidSpd:K	*ENG	[0.05 ~ 1 / 0.01 / 0/단계]
3-462-103	ANC:LowSpd:K	*ENG	[0.05 ~ 1 / 0.01 / 0/단계]
3-462-111	ANC:Gain:CMY	*ENG	[0 ~ 2 / 1 / 0.01/단계]
3-462-112	ANC:MidSpd:CMY	*ENG	[0.05 ~ 1 / 0.01 / 0/단계]
3-462-113	ANC:LowSpd:CMY	*ENG	[0.05 ~ 1 / 0.01 / 0/단계]

3463	[TonerSupply :DANC]		
3-463-101	Int:l:K	*ENG	[-1000.0000 ~ 1000.0000 / 0.0000 / 0.0001/단계]
3-463-102	Int:l:C	*ENG	
3-463-103	Int:l:M	*ENG	
3-463-104	Int:l:Y	*ENG	
3-463-111	ANC:ref Sum:K	*ENG	[-1000.0000 ~ 1000.0000 / 0.0000 / 0.0001/단계]
3-463-112	ANC:ref Sum:C	*ENG	
3-463-113	ANC:ref Sum:M	*ENG	
3-463-114	ANC:ref Sum:Y	*ENG	

3-463-201	ImgArea:K	*ENG	[0 ~ 9999 / 0 / 1cm ² /단계]
3-463-202	ImgArea:C	*ENG	
3-463-203	ImgArea:M	*ENG	
3-463-204	ImgArea:Y	*ENG	

3500	[ImgQtyAdj :ON/OFF]		
3-500-001	ALL	*ENG	[0 또는 1 / 1 / 1 / 단계]
3-500-002	ProCon	*ENG	[0 또는 1 / 1 / 1 / 단계]
3-500-003	MUSIC Condition:Auto Exe	*ENG	[0 또는 1 / 1 / 1 / 단계]
3-500-004	Init TD Sensor	*ENG	[0 또는 1 / 1 / 1 / 단계]
3-500-006	PresetSealWindup Exe	*ENG	[0 또는 1 / 0 / 1 / 단계]

3509	[ImgQtyAdj :ModeSelect]		
3-509-011	ImgQtyAdj 모드 설정	*ENG	[0 ~ 2 / 0 / 1 / 단계]

3510	[ImgQtyAdj :ExeFlag]		
3-510-024	MUSIC	*ENG	[0 ~ 3 / 0 / 1 / 단계] 0: 끄기 1: 모드:b 2: 모드:a 3: 모드:e

3520	[ImgQtyAdj :Interval]		
3-520-001	During Job	*ENG	[0 ~ 100 / 30 / 1페이지/단계]
3-520-002	During Stand-by	*ENG	[0 ~ 100 / 5 / 1분/단계]

3521	[Drum Stop Time :Disp]		
3-521-001	Year	*ENG	[0 ~ 99 / 0 / 1년/단계]
3-521-002	Month	*ENG	[1 ~ 12 / 1 / 1월/단계]

3-521-003	Day	*ENG	[1 ~ 31 / 1 / 1일/단계]
3-521-004	Hour	*ENG	[0 ~ 23 / 0 / 1시/단계]
3-521-005	Minute	*ENG	[0 ~ 59 / 0 / 1분/단계]
3-521-011	년:Col	*ENG	[0 ~ 99 / 0 / 1년/단계]
3-521-012	월:Col	*ENG	[1 ~ 12 / 1 / 1월/단계]
3-521-013	일:Col	*ENG	[1 ~ 31 / 1 / 1일/단계]
3-521-014	시간:Col	*ENG	[0 ~ 23 / 0 / 1시/단계]
3-521-015	분:Col	*ENG	[0 ~ 59 / 0 / 1분/단계]

3522	[Drum Stop Environ :Disp]		
3-522-001	Temperature	*ENG	[-1280 ~ 1270 / 0 / 0.1도/단계]
3-522-002	Rel Humidity	*ENG	[0 ~ 1000 / 0 / 0.1%RH/단계]
3-522-003	Abs Humidity	*ENG	[0 ~ 1000 / 0 / 0.1g/m ³ /단계]
3-522-011	온도:Col	*ENG	[-1280 ~ 1270 / 0 / 0.1도/단계]
3-522-012	상대 습도:Col	*ENG	[0 ~ 1000 / 0 / 0.1%RH/단계]
3-522-013	절대 습도:Col	*ENG	[0 ~ 1000 / 0 / 0.1g/m ³ /단계]

3529	[ProCon Interval Control :Set]		
3-529-001	Gamma Corr	*ENG	[0 또는 1 / 1 / 1 / 단계] 0: 끄기 1: 켜기
3-529-002	Environ Corr	*ENG	[0 또는 1 / 1 / 1 / 단계] 0: 끄기 1: 켜기
3-529-003	AbsHum Threshold	*ENG	[0 ~ 99 / 4.3 / 0.1g/m ³ /단계]
3-529-004	Max Cnt Threshold	*ENG	[0 ~ 99 / 2 / 1카운트/단계]
3-529-005	Exe Cnt	ENG	[0 ~ 255 / 0 / 1카운트/단계]

3-529-006	Page Cnt:BW	*ENG	[0 ~ 5000 / 0 / 1매/단계]
3-529-007	Page Cnt:FC	*ENG	[0 ~ 5000 / 0 / 1매/단계]

3530	[PowerON ProCon :Set]		
3-530-001	Non-use Time Setting	*ENG	[0 ~ 1440 / 360 / 1분/단계]
3-530-002	Temperature Range	*ENG	[0 ~ 99 / 10 / 1도/단계]
3-530-003	Relative Humidity Range	*ENG	[0 ~ 99 / 50 / 1%RH/단계]
3-530-004	Absolute Humidity Range	*ENG	[0 ~ 99 / 6 / 1g/m ³ /단계]
3-530-005	Interval:BW	*ENG	[0 ~ 5000 / 250 / 1매/단계]
3-530-006	Interval:FC	*ENG	[0 ~ 5000 / 100 / 1매/단계]
3-530-007	Page Cnt:BW	*ENG	[0 ~ 5000 / 0 / 1매/단계]
3-530-008	Page Cnt:FC	*ENG	[0 ~ 5000 / 0 / 1매/단계]

3531	[Non-useTime Procon :Set]		
3-531-001	Non-use Time Setting	*ENG	[0 ~ 1440 / 360 / 1분/단계]
3-531-002	Temperature Range	*ENG	[0 ~ 99 / 10 / 1도/단계]
3-531-003	Relative Humidity Range	*ENG	[0 ~ 99 / 50 / 1%RH/단계]
3-531-004	Absolute Humidity Range	*ENG	[0 ~ 99 / 6 / 1g/m ³ /단계]
3-531-005	Maximum Execution Number	*ENG	[0 ~ 99 / 10 / 1카운트/단계]

3532	[예측 제어 :세트]		
3-532-001	예측 제어 켜기/끄기	*ENG	[0 ~ 1 / 0 / 1 / 단계]

3533	[Interrupt ProCon :Set]		
3-533-001	Interval:Set:BW	*ENG	[0 ~ 5000 / 500 / 1매/단계]
3-533-002	Interval:Disp:BW	*ENG	[0 ~ 5000 / 500 / 1매/단계]
3-533-003	Corr(Short):BW	*ENG	[0 ~ 1 / 1 / 0.01/단계]

3-533-004	Corr(Mid):BW	*ENG	[0 ~ 1 / 1 / 0.01/단계]
3-533-011	Interval:Set:FC	*ENG	[0 ~ 5000 / 200 / 1매/단계]
3-533-012	Interval:Disp:FC	*ENG	[0 ~ 5000 / 200 / 1매/단계]
3-533-013	Corr(Short):FC	*ENG	[0 ~ 1 / 1 / 0.01/단계]
3-533-014	Corr(Mid):FC	*ENG	[0 ~ 1 / 1 / 0.01/단계]

3534	[JobEnd ProCon :Set]		
3-534-001	Interval:Set:BW	*ENG	[0 ~ 5000 / 500 / 1매/단계]
3-534-002	Interval:Disp:BW	*ENG	[0 ~ 5000 / 500 / 1매/단계]
3-534-003	Corr(Short):BW	*ENG	[0 ~ 1 / 1 / 0.01/단계]
3-534-004	Corr(Mid):BW	*ENG	[0 ~ 1 / 1 / 0.01/단계]
3-534-011	Interval:Set:FC	*ENG	[0 ~ 1000 / 200 / 1매/단계]
3-534-012	Interval:Disp:FC	*ENG	[0 ~ 5000 / 200 / 1매/단계]
3-534-013	Corr(Short):FC	*ENG	[0 ~ 1 / 1 / 0.01/단계]
3-534-014	Corr(Mid):FC	*ENG	[0 ~ 1 / 0.01 / 0/단계]

3539	[Dev Agitating Time :Set]		
3-539-001	Time	*ENG	[0 ~ 3000 / 10 / 1초/단계]
3-539-010	ON/OFF(AbsHum 기준)	*ENG	[0 또는 1 / 1 / 1 / 단계]
3-539-011	by AbsHum:1	*ENG	[0 ~ 3000 / 0 / 1초/단계]
3-539-012	by AbsHum:2	*ENG	[0 ~ 3000 / 5 / 1초/단계]
3-539-013	by AbsHum:3	*ENG	[0 ~ 3000 / 5 / 1초/단계]
3-539-014	by AbsHum:4	*ENG	[0 ~ 3000 / 5 / 1초/단계]
3-539-015	by AbsHum:5	*ENG	[0 ~ 3000 / 5 / 1초/단계]
3-539-016	by AbsHum:6	*ENG	[0 ~ 3000 / 5 / 1초/단계]
3-539-021	AbsHum Threshold:1	*ENG	[0 ~ 100 / 4 / 1g/cm ³ /단계]
3-539-022	AbsHum Threshold:2	*ENG	[0 ~ 100 / 8 / 1g/cm ³ /단계]

3-539-023	AbsHum Threshold:3	*ENG	[0 ~ 100 / 12 / 1g/cm ³ /단계]
3-539-024	AbsHum Threshold:4	*ENG	[0 ~ 100 / 16 / 1g/cm ³ /단계]
3-539-025	AbsHum Threshold:5	*ENG	[0 ~ 100 / 24 / 1g/cm ³ /단계]
3-539-030	ON/OFF(by Non-use Time)	*ENG	[0 또는 1 / 1 / 1 / 단계]
3-539-050	ON/OFF(by Non-use Time)	*ENG	[0 또는 1 / 1 / 1 / 단계]
3-539-051	by DotCoverage : 1	*ENG	[0 ~ 3000 / 0 / 1초/단계]
3-539-052	by DotCoverage : 2	*ENG	[0 ~ 3000 / 0 / 1초/단계]
3-539-053	by DotCoverage : 3	*ENG	[0 ~ 3000 / 5 / 1초/단계]
3-539-054	by DotCoverage : 4	*ENG	[0 ~ 3000 / 5 / 1초/단계]
3-539-055	by DotCoverage : 5	*ENG	[0 ~ 3000 / 5 / 1초/단계]
3-539-056	by DotCoverage : 6	*ENG	[0 ~ 3000 / 5 / 1초/단계]
3-539-061	DotCoverage Threshhold:1	*ENG	[0 ~ 5000 / 10 / 1%/단계]
3-539-062	DotCoverage Threshhold:2	*ENG	[0 ~ 5000 / 20 / 1%/단계]
3-539-063	DotCoverage Threshhold:3	*ENG	[0 ~ 5000 / 30 / 1%/단계]
3-539-064	DotCoverage Threshhold:4	*ENG	[0 ~ 5000 / 40 / 1%/단계]
3-539-065	DotCoverage Threshhold:5	*ENG	[0 ~ 5000 / 50 / 1%/단계]
3-539-099	UpperLimit	*ENG	[0 ~ 3600 / 30 / 1초/단계]

3541	[Music Interval :Set]		
3-541-001	Page Cnt:BW	*ENG	[0 ~ 5000 / 0 / 1매/단계]
3-541-002	Page Cnt:FC	*ENG	

3550	[Refresh Mode]		
3-550-001	Required Area: K	*ENG	[0 ~ 65535 / 0 / 1cm ² /단계]
3-550-002	Required Area: C	*ENG	[0 ~ 65535 / 0 / 1cm ² /단계]
3-550-003	Required Area: M	*ENG	[0 ~ 65535 / 0 / 1cm ² /단계]
3-550-004	Required Area: Y	*ENG	[0 ~ 65535 / 0 / 1cm ² /단계]

3-550-011	현상 Unit Rotation: Display: Bk	*ENG	[0 ~ 1000 / 0 / 0.1m/단계]
3-550-012	현상 Unit Rotation: Display: C	*ENG	[0 ~ 1000 / 0 / 0.1m/단계]
3-550-013	현상 Unit Rotation: Display: M	*ENG	[0 ~ 1000 / 0 / 0.1m/단계]
3-550-014	현상 Unit Rotation: Display: Y	*ENG	[0 ~ 1000 / 0 / 0.1m/단계]
3-550-031	Refresh Threshold: Bk	*ENG	[0 ~ 255 / * / 1cm ² /단계] *MP C2004: 75 *MP C2504: 84
3-550-032	Refresh Threshold: C	*ENG	[0 ~ 255 / * / 1cm ² /단계] *MP C2004: 52 *MP C2504: 56
3-550-033	Refresh Threshold: M	*ENG	[0 ~ 255 / * / 1cm ² /단계] *MP C2004: 52 *MP C2504: 56
3-550-034	Refresh Threshold: Y	*ENG	[0 ~ 255 / * / 1cm ² /단계] *MP C2004: 52 *MP C2504: 56
3-550-041	Job End Area Coefficient:K	*ENG	[0.1 ~ 25.5 / * / 0.1/단계] *MP C2004: 44 *MP C2504: 49
3-550-042	Job End Vb Coefficient:K	*ENG	[0 ~ 100 / 40 / 1%/단계]
3-550-043	Job End Length:K	*ENG	[0 ~ 255 / 10 / 1mm/단계]
3-550-044	Job End Supply	*ENG	[0 ~ 1 / 0 / 0.001mg/cm ² /단계]
3-550-045	Job End Area Coefficient:YMC	*ENG	[0.1 ~ 25.5 / * / 0.1/단계] *MP C2004: 31 *MP C2504: 33
3-550-046	Job End Vb Coefficient:YMC	*ENG	[0 ~ 100 / 40 / 1%/단계]
3-550-047	Job End Length:YMC	*ENG	[0 ~ 255 / 10 / 1mm/단계]

3-550-050	임계값	*ENG	[0 ~ 65535 / * / 1cm ² /단계] *MP C2004: 56 *MP C2504: 62
3-550-081	TC Adj. Consume(Upp Limit)	*ENG	[0 ~ 255 / 0 / 1카운트/단계]

3553	[Transfer belt cleaning]		
3-553-001	TransferIdleTime Temperature:H	*ENG	[0 ~ 3 / 0 / 0.1회전/단계]
3-553-002	TransferIdleTime Temperature:M	*ENG	[0 ~ 3 / 0 / 0.1회전/단계]
3-553-003	TransferIdleTime Temperature:L	*ENG	[0 ~ 3 / 0 / 0.1회전/단계]
3-553-004	TransferIdleTime Temperature:L:ON	*ENG	[0 ~ 3 / 0 / 0.1회전/단계]
3-553-005	Temperature Threshold:T2	*ENG	[20 ~ 30 / 25 / 1도/단계]
3-553-006	Temperature Threshold:T1	*ENG	[0 ~ 15 / 15 / 1도/단계]
3-553-007	Temperature Threshold:T3	*ENG	[0 ~ 30 / 5 / 1도/단계]
3-553-008	TransferIdleTime Rotation :Initial	*ENG	[0 ~ 3 / 0 / 0.1회전/단계]
3-553-009	TransferIdleTime Rotation :Middle	*ENG	[0 ~ 3 / 0 / 0.1회전/단계]
3-553-010	TransferIdleTime Rotation :End	*ENG	[0 ~ 3 / 0 / 0.1회전/단계]
3-553-011	이송 회전 임계값:L1	*ENG	[0 ~ 999999999 / 24000000 / 1mm/단계]
3-553-012	이송 회전 임계값:L2	*ENG	[0 ~ 999999999 / 96000000 / 1mm/단계]

3555	[ImageQuality Adj. Counter:Disp]		
3-555-001	Charge AC Control	*ENG	[0 ~ 2000 / 0 / 1페이지/단계]

3600	[Select ProCon]		
3-600-001	Potential Control	*ENG	[0 또는 1 / 1 / 1 / 단계]
3-600-002	LD Control	*ENG	[0 ~ 3 / 1 / 1/단계]

3-600-003	TC Adj. 모드	*ENG	[0 ~ 4 / 4 / 1/단계]
3-600-004	ACC Before ProCon	*ENG	[0 ~ 3 / 2 / 1/단계]
3-600-010	ActivePotentialControl	*ENG	[0 또는 1 / 1 / 1 / 단계]
3-600-030	IBACC:ON/OFF	*ENG	[0 또는 1 / 1 / 1 / 단계]
3-600-060	Vsg ITB Internal Circumference Correction	*ENG	[0 또는 1 / 1 / 1 / 단계]
3-600-080	Background Pot ProCon:ON/OFF setting	*ENG	[0 또는 1 / 1 / 1 / 단계]

3610	[Chrg AC Control]		
3-610-001	Std Speed: K	*ENG	[0 ~ 3 / 2.2 / 0.01kV/단계]
3-610-002	Std Speed: C	*ENG	
3-610-003	Std Speed: M	*ENG	
3-610-004	Std Speed: Y	*ENG	

3611	[Chrg DC Control]		
3-611-001	Std Speed: K	*ENG	[300 ~ 1000 / 690 / 1-V/단계]
3-611-002	Std Speed: C	*ENG	[300 ~ 1000 / 690 / 1-V/단계]
3-611-003	Std Speed: M	*ENG	[300 ~ 1000 / 690 / 1-V/단계]
3-611-004	Std Speed: Y	*ENG	[300 ~ 1000 / 690 / 1-V/단계]
3-611-011	Mid Speed: K	*ENG	[300 ~ 1000 / 690 / 1-V/단계]
3-611-012	Mid Speed: C	*ENG	[300 ~ 1000 / 690 / 1-V/단계]
3-611-013	Mid Speed: M	*ENG	[300 ~ 1000 / 690 / 1-V/단계]
3-611-014	Mid Speed: Y	*ENG	[300 ~ 1000 / 690 / 1-V/단계]
3-611-021	Low Speed: K	*ENG	[300 ~ 1000 / 690 / 1-V/단계]
3-611-022	Low Speed: C	*ENG	[300 ~ 1000 / 690 / 1-V/단계]
3-611-023	Low Speed: M	*ENG	[300 ~ 1000 / 690 / 1-V/단계]

3-611-024	Low Speed: Y	*ENG	[300 ~ 1000 / 690 / 1-V/단계]
3-611-201	Now:Std Speed: K	*ENG	[300 ~ 1000 / 690 / 1-V/단계]
3-611-202	Now:Std Speed: C	*ENG	[300 ~ 1000 / 690 / 1-V/단계]
3-611-203	Now:Std Speed: M	*ENG	[300 ~ 1000 / 690 / 1-V/단계]
3-611-204	Now:Std Speed: Y	*ENG	[300 ~ 1000 / 690 / 1-V/단계]
3-611-211	Now:Mid Speed: K	*ENG	[300 ~ 1000 / 690 / 1-V/단계]
3-611-212	Now:Mid Speed: C	*ENG	[300 ~ 1000 / 690 / 1-V/단계]
3-611-213	Now:Mid Speed: M	*ENG	[300 ~ 1000 / 690 / 1-V/단계]
3-611-214	Now:Mid Speed: Y	*ENG	[300 ~ 1000 / 690 / 1-V/단계]
3-611-221	Now:Low Speed: K	*ENG	[300 ~ 1000 / 690 / 1-V/단계]
3-611-222	Now:Low Speed: C	*ENG	[300 ~ 1000 / 690 / 1-V/단계]
3-611-223	Now:Low Speed: M	*ENG	[300 ~ 1000 / 690 / 1-V/단계]
3-611-224	Now:Low Speed: Y	*ENG	[300 ~ 1000 / 690 / 1-V/단계]

3612	[Dev DC Control]		
3-612-001	Std Speed: K	*ENG	[200 ~ 800 / 550 / 1-V/단계]
3-612-002	Std Speed: C	*ENG	[200 ~ 800 / 550 / 1-V/단계]
3-612-003	Std Speed: M	*ENG	[200 ~ 800 / 550 / 1-V/단계]
3-612-004	Std Speed: Y	*ENG	[200 ~ 800 / 550 / 1-V/단계]
3-612-011	Mid Speed: K	*ENG	[200 ~ 800 / 550 / 1-V/단계]
3-612-012	Mid Speed: C	*ENG	[200 ~ 800 / 550 / 1-V/단계]
3-612-013	Mid Speed: M	*ENG	[200 ~ 800 / 550 / 1-V/단계]
3-612-014	Mid Speed: Y	*ENG	[200 ~ 800 / 550 / 1-V/단계]
3-612-021	Low Speed: K	*ENG	[200 ~ 800 / 550 / 1-V/단계]
3-612-022	Low Speed: C	*ENG	[200 ~ 800 / 550 / 1-V/단계]
3-612-023	Low Speed: M	*ENG	[200 ~ 800 / 550 / 1-V/단계]

3-612-024	Low Speed: Y	*ENG	[200 ~ 800 / 550 / 1-V/단계]
3-612-120	Set:Vb Limit	*ENG	[0 ~ 500 / 50 / 1V/단계]
3-612-121	Set:Limit TC1	*ENG	[1 ~ 15 / 6.5 / 0.1wt%/단계]
3-612-122	Set:Limit TC2	*ENG	[1 ~ 15 / 7 / 0.1wt%/단계]
3-612-123	Set:Page Thresh	*ENG	[0 ~ 999999 / 35000 / 1페이지/단계]
3-612-131	Set:Upper Vb Current:K	*ENG	[0 ~ 800 / 600 / 1V/단계]
3-612-132	Set:Upper Vb Current:C	*ENG	[0 ~ 800 / 600 / 1V/단계]
3-612-133	Set:Upper Vb Current:M	*ENG	[0 ~ 800 / 600 / 1V/단계]
3-612-134	Set:Upper Vb Current:Y	*ENG	[0 ~ 800 / 600 / 1V/단계]
3-612-201	Now:Std Speed: K	*ENG	[200 ~ 800 / 690 / 1-V/단계]
3-612-202	Now:Std Speed: C	*ENG	[200 ~ 800 / 690 / 1-V/단계]
3-612-203	Now:Std Speed: M	*ENG	[200 ~ 800 / 690 / 1-V/단계]
3-612-204	Now:Std Speed: Y	*ENG	[200 ~ 800 / 690 / 1-V/단계]
3-612-211	Now:Mid Speed: K	*ENG	[200 ~ 800 / 690 / 1-V/단계]
3-612-212	Now:Mid Speed: C	*ENG	[200 ~ 800 / 690 / 1-V/단계]
3-612-213	Now:Mid Speed: M	*ENG	[200 ~ 800 / 690 / 1-V/단계]
3-612-214	Now:Mid Speed: Y	*ENG	[200 ~ 800 / 690 / 1-V/단계]
3-612-221	Now:Low Speed: K	*ENG	[200 ~ 800 / 690 / 1-V/단계]
3-612-222	Now:Low Speed: C	*ENG	[200 ~ 800 / 690 / 1-V/단계]
3-612-223	Now:Low Speed: M	*ENG	[200 ~ 800 / 690 / 1-V/단계]
3-612-224	Now:Low Speed: Y	*ENG	[200 ~ 800 / 690 / 1-V/단계]

3613	[LD Power Control]		
3-613-001	Std Speed: K	*ENG	[0 ~ 200 / 100 / 1%/단계]
3-613-002	Std Speed: C	*ENG	[0 ~ 200 / 100 / 1%/단계]

3-613-003	Std Speed: M	*ENG	[0 ~ 200 / 100 / 1%/단계]
3-613-004	Std Speed: Y	*ENG	[0 ~ 200 / 100 / 1%/단계]
3-613-011	Mid Speed: K	*ENG	[0 ~ 200 / 100 / 1%/단계]
3-613-012	Mid Speed: C	*ENG	[0 ~ 200 / 100 / 1%/단계]
3-613-013	Mid Speed: M	*ENG	[0 ~ 200 / 100 / 1%/단계]
3-613-014	Mid Speed: Y	*ENG	[0 ~ 200 / 100 / 1%/단계]
3-613-021	Low Speed: K	*ENG	[0 ~ 200 / 100 / 1%/단계]
3-613-022	Low Speed: C	*ENG	[0 ~ 200 / 100 / 1%/단계]
3-613-023	Low Speed: M	*ENG	[0 ~ 200 / 100 / 1%/단계]
3-613-024	Low Speed: Y	*ENG	[0 ~ 200 / 100 / 1%/단계]
3-613-101	PrcsCntrlCorrect:K	*ENG	[0 ~ 200 / 100 / 1%/단계]
3-613-102	PrcsCntrlCorrect:C	*ENG	[0 ~ 200 / 100 / 1%/단계]
3-613-103	PrcsCntrlCorrect:M	*ENG	[0 ~ 200 / 100 / 1%/단계]
3-613-104	PrcsCntrlCorrect:Y	*ENG	[0 ~ 200 / 100 / 1%/단계]
3-613-201	Now:Std Speed: K	*ENG	[0 ~ 200 / 100 / 1%/단계]
3-613-202	Now:Std Speed: C	*ENG	[0 ~ 200 / 100 / 1%/단계]
3-613-203	Now:Std Speed: M	*ENG	[0 ~ 200 / 100 / 1%/단계]
3-613-204	Now:Std Speed: Y	*ENG	[0 ~ 200 / 100 / 1%/단계]
3-613-211	Now:Mid Speed: K	*ENG	[0 ~ 200 / 100 / 1%/단계]
3-613-212	Now:Mid Speed: C	*ENG	[0 ~ 200 / 100 / 1%/단계]
3-613-213	Now:Mid Speed: M	*ENG	[0 ~ 200 / 100 / 1%/단계]
3-613-214	Now:Mid Speed: Y	*ENG	[0 ~ 200 / 100 / 1%/단계]
3-613-221	Now:Low Speed: K	*ENG	[0 ~ 200 / 100 / 1%/단계]
3-613-222	Now:Low Speed: C	*ENG	[0 ~ 200 / 100 / 1%/단계]
3-613-223	Now:Low Speed: M	*ENG	[0 ~ 200 / 100 / 1%/단계]
3-613-224	Now:Low Speed: Y	*ENG	[0 ~ 200 / 100 / 1%/단계]

3619	[Bias:Spd Corr]		
3-619-011	VbCoef:Mid Spd: K	*ENG	[0.5 ~ 1.5 / 1 / 0.01/단계]
3-619-012	VbCoef:Mid Spd: C	*ENG	[0.5 ~ 1.5 / 1 / 0.01/단계]
3-619-013	VbCoef:Mid Spd: M	*ENG	[0.5 ~ 1.5 / 1 / 0.01/단계]
3-619-014	VbCoef:Mid Spd: Y	*ENG	[0.5 ~ 1.5 / 1 / 0.01/단계]
3-619-021	VbCoef:Low Spd: K	*ENG	[0.5 ~ 1.5 / 1 / 0.01/단계]
3-619-022	VbCoef:Low Spd: C	*ENG	[0.5 ~ 1.5 / 1 / 0.01/단계]
3-619-023	VbCoef:Low Spd: M	*ENG	[0.5 ~ 1.5 / 1 / 0.01/단계]
3-619-024	VbCoef:Low Spd: Y	*ENG	[0.5 ~ 1.5 / 1 / 0.01/단계]
3-619-051	Offset: Std Spd: K	*ENG	[-128 ~ 127 / 39 / 1V/단계]
3-619-052	Offset: Std Spd: C	*ENG	[-128 ~ 127 / 2 / 1V/단계]
3-619-053	Offset: Std Spd: M	*ENG	[-128 ~ 127 / 2 / 1V/단계]
3-619-054	Offset: Std Spd: Y	*ENG	[-128 ~ 127 / 2 / 1V/단계]
3-619-061	Offset: Mid Spd: K	*ENG	[-128 ~ 127 / 2 / 1V/단계]
3-619-062	Offset: Mid Spd: C	*ENG	[-128 ~ 127 / 2 / 1V/단계]
3-619-063	Offset: Mid Spd: M	*ENG	[-128 ~ 127 / 2 / 1V/단계]
3-619-064	Offset: Mid Spd: Y	*ENG	[-128 ~ 127 / 2 / 1V/단계]
3-619-071	Offset: Low Spd: K	*ENG	[-128 ~ 127 / 2 / 1V/단계]
3-619-072	Offset: Low Spd: C	*ENG	[-128 ~ 127 / 2 / 1V/단계]
3-619-073	Offset: Low Spd: M	*ENG	[-128 ~ 127 / 2 / 1V/단계]
3-619-074	Offset: Low Spd: Y	*ENG	[-128 ~ 127 / 2 / 1V/단계]

3620	[ProCon Target M/A]		
3-620-001	Maximum M/A:K	*ENG	[0.25 ~ 0.75 / 0.37 / 0.001mg/cm ² /단계]
3-620-002	Maximum M/A:C	*ENG	[0.25 ~ 0.75 / 0.4 / 0.001mg/cm ² /단계]

3-620-003	Maximum M/A:M	*ENG	[0.25 ~ 0.75 / 0.45 / 0.001mg/cm ² /단계]
3-620-004	Maximum M/A:Y	*ENG	[0.25 ~ 0.75 / 0.4 / 0.001mg/cm ² /단계]

3622	[Dev Pot :Set]		
3-622-001	Current:K	*ENG	[0 ~ 800 / 0 / 1V/단계]
3-622-002	Current:C	*ENG	[0 ~ 800 / 0 / 1V/단계]
3-622-003	Current:M	*ENG	[0 ~ 800 / 0 / 1V/단계]
3-622-004	Current:Y	*ENG	[0 ~ 800 / 0 / 1V/단계]
3-622-011	Current:F_K	*ENG	[0 ~ 800 / 0 / 1V/단계]
3-622-012	Current:F_C	*ENG	[0 ~ 800 / 0 / 1V/단계]
3-622-013	Current:F_M	*ENG	[0 ~ 800 / 0 / 1V/단계]
3-622-014	Current:F_Y	*ENG	[0 ~ 800 / 0 / 1V/단계]
3-622-021	Current:C_K	ENG	[0 ~ 800 / 0 / 1V/단계]
3-622-022	Current:C_C	ENG	[0 ~ 800 / 0 / 1V/단계]
3-622-023	Current:C_M	ENG	[0 ~ 800 / 0 / 1V/단계]
3-622-024	Current:C_Y	ENG	[0 ~ 800 / 0 / 1V/단계]
3-622-031	Current:R_K	ENG	[0 ~ 800 / 0 / 1V/단계]
3-622-032	Current:R_C	ENG	[0 ~ 800 / 0 / 1V/단계]
3-622-033	Current:R_M	ENG	[0 ~ 800 / 0 / 1V/단계]
3-622-034	Current:R_Y	ENG	[0 ~ 800 / 0 / 1V/단계]
3-622-051	UpperLimit	*ENG	[400 ~ 800 / 700 / 1V/단계]
3-622-052	UpperLimit	*ENG	[400 ~ 800 / 700 / 1V/단계]
3-622-053	UpperLimit	*ENG	[400 ~ 800 / 700 / 1V/단계]
3-622-054	UpperLimit	*ENG	[400 ~ 800 / 700 / 1V/단계]
3-622-061	LowerLimit	*ENG	[0 ~ 400 / 200 / 1V/단계]

3-622-062	LowerLimit	*ENG	[0 ~ 400 / 200 / 1V/단계]
3-622-063	LowerLimit	*ENG	[0 ~ 400 / 200 / 1V/단계]
3-622-064	LowerLimit	*ENG	[0 ~ 400 / 200 / 1V/단계]
3-622-101	Target:K	*ENG	[0 ~ 800 / 0 / 1V/단계]
3-622-102	Target:C	*ENG	[0 ~ 800 / 0 / 1V/단계]
3-622-103	Target:M	*ENG	[0 ~ 800 / 0 / 1V/단계]
3-622-104	Target:Y	*ENG	[0 ~ 800 / 0 / 1V/단계]
3-622-111	Target Corr:K	*ENG	[-128 ~ 127 / 0 / 1/단계]
3-622-112	Target Corr:C	*ENG	[-128 ~ 127 / 0 / 1/단계]
3-622-113	Target Corr:M	*ENG	[-128 ~ 127 / 0 / 1/단계]
3-622-114	Target Corr:Y	*ENG	[-128 ~ 127 / 0 / 1/단계]
3-622-121	Vk:Upper_K	*ENG	[0 ~ 255 / 30 / 1-V/단계]
3-622-122	Vk:Upper_Col	*ENG	[0 ~ 255 / 30 / 1-V/단계]
3-622-123	Vk:Lower_K	*ENG	[-128 ~ 0 / -90 / 1-V/단계]
3-622-124	Vk:Lower_Col	*ENG	[-128 ~ 0 / -60 / 1-V/단계]

3623	[LD Power :Set]		
3-623-001	Std Speed Slope:K	*ENG	[-1000 ~ 1000 / 133 / 1/단계]
3-623-002	Std Speed Slope:C	*ENG	[-1000 ~ 1000 / 133 / 1/단계]
3-623-003	Std Speed Slope:M	*ENG	[-1000 ~ 1000 / 133 / 1/단계]
3-623-004	Std Speed Slope:Y	*ENG	[-1000 ~ 1000 / 133 / 1/단계]
3-623-011	Std Speed intercept:K	*ENG	[-1000 ~ 1000 / 31 / 1/단계]
3-623-012	Std Speed intercept:C	*ENG	[-1000 ~ 1000 / 31 / 1/단계]
3-623-013	Std Speed intercept:M	*ENG	[-1000 ~ 1000 / 31 / 1/단계]
3-623-014	Std Speed intercept:Y	*ENG	[-1000 ~ 1000 / 31 / 1/단계]
3-623-021	Mid Speed Slope:K	ENG	[-1000 ~ 1000 / 133 / 1/단계]

3-623-022	Mid Speed Slope:C	ENG	[-1000 ~ 1000 / 133 / 1/단계]
3-623-023	Mid Speed Slope:M	ENG	[-1000 ~ 1000 / 133 / 1/단계]
3-623-024	Mid Speed Slope:Y	ENG	[-1000 ~ 1000 / 133 / 1/단계]
3-623-031	Mid Speed intercept:K	ENG	[-1000 ~ 1000 / 31 / 1/단계]
3-623-032	Mid Speed intercept:C	ENG	[-1000 ~ 1000 / 31 / 1/단계]
3-623-033	Mid Speed intercept:M	ENG	[-1000 ~ 1000 / 31 / 1/단계]
3-623-034	Mid Speed intercept:Y	ENG	[-1000 ~ 1000 / 31 / 1/단계]
3-623-041	Low Speed Slope:K	*ENG	[-1000 ~ 1000 / 133 / 1/단계]
3-623-042	Low Speed Slope:C	*ENG	[-1000 ~ 1000 / 133 / 1/단계]
3-623-043	Low Speed Slope:M	*ENG	[-1000 ~ 1000 / 133 / 1/단계]
3-623-044	Low Speed Slope:Y	*ENG	[-1000 ~ 1000 / 133 / 1/단계]
3-623-051	Low Speed intercept:K	*ENG	[-1000 ~ 1000 / 18 / 1/단계]
3-623-052	Low Speed intercept:C	*ENG	[-1000 ~ 1000 / 18 / 1/단계]
3-623-053	Low Speed intercept:M	*ENG	[-1000 ~ 1000 / 18 / 1/단계]
3-623-054	Low Speed intercept:Y	*ENG	[-1000 ~ 1000 / 18 / 1/단계]

3624	[TC Adj. Mode]		
3-624-001	Target(Upp Limit)	*ENG	[0 ~ 1 / 0.10 / 0.01mg/cm ² /-kV/단계]
3-624-002	Target(Lwr Limit)	*ENG	[-1 ~ 0 / -0.12 / 0.01mg/cm ² /-kV/단계]
3-624-021	Consumption Pat: DUTY: K	*ENG	[0 ~ 15 / 15 / 1/단계]
3-624-022	Consumption Pat: DUTY: C	*ENG	[0 ~ 15 / 15 / 1/단계]
3-624-023	Consumption Pat: DUTY: M	*ENG	[0 ~ 15 / 15 / 1/단계]
3-624-024	Consumption Pat: DUTY: Y	*ENG	[0 ~ 15 / 15 / 1/단계]
3-624-031	Max Counts:PowerON	*ENG	[0 ~ 10 / 1 / 1 / 단계]
3-624-032	최대 카운트:작업 시작	*ENG	[0 ~ 10 / 0 / 1 / 단계]

3-624-033	Max Counts:Printing	*ENG	[0 ~ 10 / 0 / 1 / 단계]
3-624-034	Max Counts:Job End	*ENG	[0 ~ 10 / 1 / 1 / 단계]
3-624-035	Max Counts:ACC	*ENG	[0 ~ 10 / 2 / 1/단계]
3-624-036	Max Counts:Initial Setting	*ENG	[0 ~ 10 / 3 / 1/단계]
3-624-037	Max Counts:Replenishment	*ENG	[0 ~ 10 / 3 / 1/단계]
3-624-038	Max Counts:Recovery	*ENG	[0 ~ 10 / 3 / 1/단계]
3-624-071	AbsHumThresh(Upp)	*ENG	[0 ~ 100 / 18 / 0.01g/m ³ / 단계]
3-624-072	AbsHumThresh(Low)	*ENG	[0 ~ 100 / 4 / 0.01g/m ³ / 단계]
3-624-073	AbsHumThresh(Range)	*ENG	[0 ~ 100 / 12 / 0.01g/m ³ / 단계]
3-624-101	AbsHum: Threshold 2	*ENG	[0 ~ 10000 / 1500 / 0.01g/m ³ / 단계]
3-624-102	Delta AbsHum: Threshold 2	*ENG	[0 ~ 10000 / 550 / 0.01g/m ³ / 단계]
3-624-111	현상 DC 분배표	*ENG	[0 ~ 99 / 11 / 1/단계]
3-624-112	소비 계수	*ENG	[0 ~ 10 / 0 / 0.1/단계]
3-624-113	소비: 임계값 1	*ENG	[0 ~ 10000 / 150 / 1mg/단계]
3-624-114	소비: 임계값 2	*ENG	[0 ~ 10000 / 300 / 1 mg/단계]
3-624-115	소비: 임계값 3	*ENG	[0 ~ 10000 / 450 / 1 mg/단계]
3-624-116	소비: 임계값 4	*ENG	[0 ~ 10000 / 600 / 1 mg/단계]
3-624-117	소비: 임계값 5	*ENG	[0 ~ 10000 / 750 / 1 mg/단계]
3-624-118	소비: 임계값 6	*ENG	[0 ~ 10000 / 900 / 1 mg/단계]
3-624-121	소비: 임계값(상한)	*ENG	[0 ~ 10000 / 150 / 1 mg/단계]

3627	[P Pattern Extraction :Set]		
3-627-001	Edge Detection Threshold :K	*ENG	[0 ~ 5 / 2 / 0.1V/단계]
3-627-002	Edge Detection Threshold :C	*ENG	[0 ~ 5 / 2.5 / 0.1V/단계]
3-627-003	Edge Detection Threshold :M	*ENG	[0 ~ 5 / 2.5 / 0.1V/단계]

3-627-004	Edge Detection Threshold :Y	*ENG	[0 ~ 5 / 2.5 / 0.1V/단계]
3-627-011	Edge Upper Limit:Potential Control	*ENG	[7 ~ 10 / 9 / 0.1mm/단계]
3-627-012	Edge Upper Limit:IBACC	*ENG	[10 ~ 13 / 12 / 0.1mm/단계]
3-627-013	Edge Upper Limit:RTP	*ENG	[5 ~ 8 / 7 / 0.1mm/단계]
3-627-021	Edge Lower Limit:Potential Control	*ENG	[4 ~ 7 / 5 / 0.1mm/단계]
3-627-022	Edge Lower Limit:IBACC	*ENG	[7 ~ 10 / 8 / 0.1mm/단계]
3-627-023	Edge Lower Limit:RTP	*ENG	[2 ~ 5 / 3 / 0.1mm/단계]

3628	[ID Pattern Timing :Set]		
3-628-001	Scan: YCMK	*ENG	[-500 ~ 500 / 0 / 0.1mm/단계]
3-628-002	Detection Delay Time	*ENG	[0 ~ 2500 / 0 / 1밀리초/단계]
3-628-003	Delay Time	*ENG	[0 ~ 2500 / 778 / 1밀리초/단계]
3-628-004	MUSIC Delay Time	*ENG	[0 ~ 2500 / 150 / 1밀리초/단계]

3630	[Dev gamma :Disp/Set]		
3-630-001	Current:K	*ENG	[0.1 ~ 6 / 0.84 / 0.01mg/cm ² /-kV/단계]
3-630-002	Current:C	*ENG	[0.1 ~ 6 / 0.88 / 0.01mg/cm ² /-kV/단계]
3-630-003	Current:M	*ENG	[0.1 ~ 6 / 0.79 / 0.01mg/cm ² /-kV/단계]
3-630-004	Current:Y	*ENG	[0.1 ~ 6 / 0.92 / 0.01mg/cm ² /-kV/단계]
3-630-011	Target:K	*ENG	[0.5 ~ 2.55 / 0.84 / 0.01mg/cm ² /-kV/단계]
3-630-012	Target:C	*ENG	[0.5 ~ 2.55 / 0.88 / 0.01mg/cm ² /-kV/단계]
3-630-013	Target:M	*ENG	[0.5 ~ 2.55 / 0.79 / 0.01mg/cm ² /-kV/단계]
3-630-014	Target:Y	*ENG	[0.5 ~ 2.55 / 0.92 / 0.01mg/cm ² /-kV/단계]
3-630-061	TnrDensity:K	*ENG	[0 ~ 25.5 / 0 / 0.1wt%/단계]
3-630-062	TnrDensity:C	*ENG	[0 ~ 25.5 / 0 / 0.1wt%/단계]

3-630-063	TnrDensity:M	*ENG	[0 ~ 25.5 / 0 / 0.1wt%/단계]
3-630-064	TnrDensity:Y	*ENG	[0 ~ 25.5 / 0 / 0.1wt%/단계]
3-630-111	Current:F_K	*ENG	[0.1 ~ 6 / 0.9 / 0.01mg/cm ² /-kV/단계]
3-630-112	Current:F_C	*ENG	[0.1 ~ 6 / 0.8 / 0.01mg/cm ² /-kV/단계]
3-630-113	Current:F_M	*ENG	[0.1 ~ 6 / 0.8 / 0.01mg/cm ² /-kV/단계]
3-630-114	Current:F_Y	*ENG	[0.1 ~ 6 / 0.8 / 0.01mg/cm ² /-kV/단계]
3-630-121	Current:C_K	*ENG	[0.1 ~ 6 / 0.9 / 0.01mg/cm ² /-kV/단계]
3-630-122	Current:C_C	*ENG	[0.1 ~ 6 / 0.8 / 0.01mg/cm ² /-kV/단계]
3-630-123	Current:C_M	*ENG	[0.1 ~ 6 / 0.8 / 0.01mg/cm ² /-kV/단계]
3-630-124	Current:C_Y	*ENG	[0.1 ~ 6 / 0.8 / 0.01mg/cm ² /-kV/단계]
3-630-131	Current:R_K	*ENG	[0.1 ~ 6 / 0.9 / 0.01mg/cm ² /-kV/단계]
3-630-132	Current:R_C	*ENG	[0.1 ~ 6 / 0.8 / 0.01mg/cm ² /-kV/단계]
3-630-133	Current:R_M	*ENG	[0.1 ~ 6 / 0.8 / 0.01mg/cm ² /-kV/단계]
3-630-134	Current:R_Y	*ENG	[0.1 ~ 6 / 0.8 / 0.01mg/cm ² /-kV/단계]
3-630-141	Range M/A Upp:K	*ENG	[0.2 ~ 1 / 0.4 / 0.01mg/cm ² /단계]
3-630-142	Range M/A Low:K	*ENG	[0 ~ 0.2 / 0.05 / 0.01mg/cm ² /단계]
3-630-143	Range M/A Upp:Col	*ENG	[0.2 ~ 1 / 0.5 / 0.01mg/cm ² /단계]
3-630-144	Range M/A Low:Col	*ENG	[0 ~ 0.2 / 0.05 / 0.01mg/cm ² /단계]

3631	[Vk :Disp]		
3-631-001	Current:K	*ENG	[-300 ~ 300 / 0 / 1-V/단계]
3-631-002	Current:C	*ENG	[-300 ~ 300 / 0 / 1-V/단계]
3-631-003	Current:M	*ENG	[-300 ~ 300 / 0 / 1-V/단계]
3-631-004	Current:Y	*ENG	[-300 ~ 300 / 0 / 1-V/단계]
3-631-111	Current:F_K	*ENG	[-300 ~ 300 / 0 / 1-V/단계]
3-631-112	Current:F_C	*ENG	[-300 ~ 300 / 0 / 1-V/단계]

3-631-113	Current:F_M	*ENG	[-300 ~ 300 / 0 / 1-V/단계]
3-631-114	Current:F_Y	*ENG	[-300 ~ 300 / 0 / 1-V/단계]
3-631-121	Current:C_K	*ENG	[-300 ~ 300 / 0 / 1-V/단계]
3-631-122	Current:C_C	*ENG	[-300 ~ 300 / 0 / 1-V/단계]
3-631-123	Current:C_M	*ENG	[-300 ~ 300 / 0 / 1-V/단계]
3-631-124	Current:C_Y	*ENG	[-300 ~ 300 / 0 / 1-V/단계]
3-631-131	Current:R_K	*ENG	[-300 ~ 300 / 0 / 1-V/단계]
3-631-132	Current:R_C	*ENG	[-300 ~ 300 / 0 / 1-V/단계]
3-631-133	Current:R_M	*ENG	[-300 ~ 300 / 0 / 1-V/단계]
3-631-134	Current:R_Y	*ENG	[-300 ~ 300 / 0 / 1-V/단계]

3680	[쉐이딩 보상]		
3-680-001	플러스 이미지 수량: K	*ENG	[-20 ~ 16 / 0 / 1/단계]
3-680-002	플러스 이미지 수량: C	*ENG	[-20 ~ 16 / 0 / 1/단계]
3-680-003	플러스 이미지 수량: M	*ENG	[-20 ~ 16 / 0 / 1/단계]
3-680-004	플러스 이미지 수량: Y	*ENG	[-20 ~ 16 / 0 / 1/단계]
3-680-011	마이너스 이미지 수량: K	*ENG	[-20 ~ 16 / 0 / 1/단계]
3-680-012	마이너스 이미지 수량: C	*ENG	[-20 ~ 16 / 0 / 1/단계]
3-680-013	마이너스 이미지 수량: M	*ENG	[-20 ~ 16 / 0 / 1/단계]
3-680-014	마이너스 이미지 수량: Y	*ENG	[-20 ~ 16 / 0 / 1/단계]

3690	[Background Pot ProCon]		
3-690-001	보정 계수 h:Disp: K	*ENG	[-100 ~ 100 / 0 / 1-V/단계]
3-690-002	보정 계수 h:Disp: C	*ENG	[-100 ~ 100 / 0 / 1-V/단계]
3-690-003	보정 계수 h:Disp: M	*ENG	[-100 ~ 100 / 0 / 1-V/단계]
3-690-004	보정 계수 h:Disp: Y	*ENG	[-100 ~ 100 / 0 / 1-V/단계]
3-690-011	보정 계수 h_1: K	*ENG	[-100 ~ 100 / 0 / 1-V/단계]

3-690-012	보정 계수 h_1: C	*ENG	[-100 ~ 100 / 0 / 1-V/단계]
3-690-013	보정 계수 h_1: M	*ENG	[-100 ~ 100 / 0 / 1-V/단계]
3-690-014	보정 계수 h_1: Y	*ENG	[-100 ~ 100 / 0 / 1-V/단계]
3-690-021	보정 계수 h_1:Upper	*ENG	[-100 ~ 100 / 50 / 1-V/단계]
3-690-022	보정 계수 h_1:Lower	*ENG	[-100 ~ 100 / 0 / 1-V/단계]
3-690-025	h_1 계수	*ENG	[0 ~ 255 / 50 / 0.01 / -]
3-690-031	Dev gamma h_1 :Disp:K	*ENG	[0 ~ 600 / 0 / 0.01mg/cm ² /-kV/단계]
3-690-032	Dev gamma h_1 :Disp:C	*ENG	[0 ~ 600 / 0 / 0.01mg/cm ² /-kV/단계]
3-690-033	Dev gamma h_1 :Disp:M	*ENG	[0 ~ 600 / 0 / 0.01mg/cm ² /-kV/단계]
3-690-034	Dev gamma h_1 :Disp:Y	*ENG	[0 ~ 600 / 0 / 0.01mg/cm ² /-kV/단계]
3-690-051	Vkh_1 :Disp:K	*ENG	[-300 ~ 300 / 0 / 1-V/단계]
3-690-052	Vkh_1 :Disp:C	*ENG	[-300 ~ 300 / 0 / 1-V/단계]
3-690-053	Vkh_1 :Disp:M	*ENG	[-300 ~ 300 / 0 / 1-V/단계]
3-690-054	Vkh_1 :Disp:Y	*ENG	[-300 ~ 300 / 0 / 1-V/단계]
3-690-101	임계값:보정 계수 h	*ENG	[0 ~ 255 / 10 / 1-V/단계]
3-690-102	임계값:온도	*ENG	[0 ~ 990 / 100 / 0.1도/단계]
3-690-103	Threshold:AbsoluteHumidity:Low	*ENG	[0 ~ 100/ 50 / 0.1g/m ³ /단계]
3-690-104	Threshold:AbsoluteHumidity:Hi	*ENG	[100 ~ 990/ 160 / 0.1g/m ³ /단계]
3-690-105	Temperature At Prev Correction	*ENG	[-990 ~ 990 / 0 / 0.1도/단계]
3-690-106	임계값: 온도 범위	*ENG	[0 ~ 990 / 100 / 0.1도/단계]
3-690-107	AbsoluteHumidity At Prev Correction	*ENG	[0 ~ 990 / 0 / 0.1g/m ³ /단계]
3-690-108	임계값:습도 변경	*ENG	[0 ~ 990 / 50 / 0.1g/m ³ /단계]

3-690-109	Count:Disp:Pages	*ENG	[0 ~ 999 / 0 / 1/페이지]
3-690-110	임계값:간격	*ENG	[0 ~ 999 / 0 / 1/페이지]
3-690-111	최대: 보정 계수 변경	*ENG	[0 ~ 255 / 0 / 1-V/단계]
3-690-112	임계값: 보정 계수 변경	*ENG	[0 ~ 255 / 0 / 1-V/단계]
3-690-113	Threshold:Correction Coefficient h:JobEnd	*ENG	[0 ~ 255 / 0 / 1-V/단계]
3-690-141	Vk Offset:Low Humidity:K	*ENG	[0 ~ 255 / 100 / 1-V/단계]
3-690-142	Vk Offset:Low Humidity:CMY	*ENG	[0 ~ 255 / 100 / 1-V/단계]
3-690-143	Vk Offset:Std Humidity:K	*ENG	[0 ~ 255 / 100 / 1-V/단계]
3-690-144	Vk Offset:Std Humidity:CMY	*ENG	[0 ~ 255 / 100 / 1-V/단계]
3-690-145	Vk Offset:Hi Humidity:K	*ENG	[0 ~ 255 / 100 / 1-V/단계]
3-690-146	Vk Offset:Hi Humidity:CMY	*ENG	[0 ~ 255 / 100 / 1-V/단계]

3700	[New Unit Detection]		
3-700-001	ON/OFF Setting	*ENG	[0 또는 1 / 1 / 1 / 단계]

3701	[수동 새 장치 설정]		
3-701-002	# PCU:K	*ENG	[0 또는 1 / 0 / 1 / 단계]
3-701-003	# Dev Unit:K	*ENG	[0 또는 1 / 0 / 1 / 단계]
3-701-025	# PCU:C	*ENG	[0 또는 1 / 0 / 1 / 단계]
3-701-026	# Dev Unit:C	*ENG	[0 또는 1 / 0 / 1 / 단계]
3-701-048	# PCU:M	*ENG	[0 또는 1 / 0 / 1 / 단계]
3-701-049	# Dev Unit:M	*ENG	[0 또는 1 / 0 / 1 / 단계]
3-701-071	# PCU:Y	*ENG	[0 또는 1 / 0 / 1 / 단계]
3-701-072	# Dev Unit:Y	*ENG	[0 또는 1 / 0 / 1 / 단계]
3-701-093	# ITB Unit	*ENG	[0 또는 1 / 0 / 1 / 단계]
3-701-102	# ITB Cleaning Unit	*ENG	[0 또는 1 / 0 / 1 / 단계]

3-701-109	# PTR Unit	*ENG	[0 또는 1 / 0 / 1 / 단계]
3-701-115	# Fusing Unit	*ENG	[0 또는 1 / 0 / 1 / 단계]
3-701-116	정착 벨트	*ENG	[0 또는 1 / 0 / 1 / 단계]
3-701-118	압착 롤러	*ENG	[0 또는 1 / 0 / 1 / 단계]
3-701-131	먼지필터	*ENG	[0 또는 1 / 0 / 1 / 단계]
3-701-142	폐 토너통	*ENG	[0 또는 1 / 0 / 1 / 단계]
3-701-206	ADF Pick-up Roller	*ENG	[0 또는 1 / 0 / 1 / 단계]
3-701-207	ADF Supply Belt	*ENG	[0 또는 1 / 0 / 1 / 단계]
3-701-208	ADF Reverse Roller	*ENG	[0 또는 1 / 0 / 1 / 단계]

3704	[PCU 전압 수정]		
3-704-001	ON/OFF Setting	*ENG	[0 또는 1 / 1 / 1 / 단계]

3800	[Waste Toner Full Detection]		
3-800-001	상태	*ENG	[0 ~ 4 / 0 / 1 / 단계]
3-800-002	Page Count 1 After Near Full	*ENG	[0 ~ 1000000 / 0 / 1매/단계]
3-800-003	Volume Count 1 After Near Full	*ENG	[0 ~ 10000000 / 0 / 0.1mg/단계]
3-800-004	Volume Count 1 After Replacement	*ENG	[0 ~ 10000000 / 0 / 0.1mg/단계]
3-800-005	Volume Count 2 After Replacement	*ENG	[0 ~ 10000000 / 0 / 0.1mg/단계]
3-800-006	Page Count 2 After Near Full	*ENG	[0 ~ 1000000 / 0 / 1매/단계]
3-800-007	Volume Count 2 After Near Full	*ENG	[0 ~ 10000000 / 0 / 0.1mg/단계]
3-800-014	Threshold : Remainder days	*ENG	[1 ~ 255 / 15 / 1일/단계]
3-800-024	Date of detection for near full	*ENG	[0 또는 1 / 0 / 1 / 단계]

3905	[Recycled Parts: New/Old Flag]		
-------------	---------------------------------------	--	--

3-905-001	OPC:K	*ENG	[0 또는 1 / 0 / 1 / 단계]
3-905-002	OPC:C	*ENG	
3-905-003	OPC:M	*ENG	
3-905-004	OPC:Y	*ENG	

3990	[Abs Temp.:Get Charge Load]		
3-990-001	온도: 표시	*ENG	[0 ~ 70 / 0 / 0.1도/단계]
3990	[Abs Humidity:Get Charge Load]		
3-990-002	절대 습도: 표시	*ENG	[0 ~ 100 / 0 / 0.01g/m ³ /단계]

엔진 SP 표 - SP4000

SP4-XXX(스캐너)

4008	[Sub Scan Magnification Adj]		
4-008-001	-	*ENG	[-1.0 ~ 1.0 / 0 / 0.1%/단계]

4010	[Sub Scan Registration Adj]		
4-010-001	-	*ENG	[-2.0 ~ 2.0 / 0 / 0.1mm/단계]

4011	[Main Scan Reg]		
4-011-001	-	*ENG	[-2.5 ~ 2.5 / 0 / 0.1mm/단계]

4012	[Set Scale Mask]		
4-012-001	Book:Sub LEdge	ENG	[0.0 ~ 3.0 / 1 / 0.1mm/단계]
4-012-002	Book:Sub TEdge	ENG	[0.0 ~ 3.0 / 0 / 0.1mm/단계]
4-012-003	Book:Main:LEdge	ENG	[0.0 ~ 3.0 / 1 / 0.1mm/단계]
4-012-004	Book:Main:TEdge	ENG	[0.0 ~ 3.0 / 0 / 0.1mm/단계]
4-012-005	ADF: 리딩 에지	*ENG	[0.0 ~ 3.0 / 0 / 0.1mm/단계]
4-012-007	ADF: 오른쪽	*ENG	[0.0 ~ 3.0 / 0 / 0.1mm/단계]
4-012-008	ADF: left	*ENG	[0.0 ~ 3.0 / 0 / 0.1mm/단계]

4013	[스캐너 자동 실행]		
4-013-001	Book mode :Lamp Off	ENG	[0 또는 1 / 0 / 1 / 단계] 0: 끄기 1: 켜기
4-013-002	Book mode :Lamp On	ENG	[0 또는 1 / 0 / 1 / 단계] 0: 끄기 1: 켜기

4020	[Dust Check]		
4-020-001	Dust Detect:On/Off	ENG	[0 또는 1 / 0 / 1 / 단계] 0: OFF, 1: ON
4-020-002	Dust Detect:Lvl	ENG	[0 ~ 8 / 4 / 1/단계] 0: 감지 수준 가장 낮음 8: 감지 수준 가장 높음
4020	[Dust Check Lvl]		
4-020-003	Dust Reject:Lvl	ENG	[0 ~ 4 / 0 / 1 / 단계]
4020	[DF Dust Check]		
4-020-011	Dust Detect Level:Rear	ENG	[0 또는 1 / 0 / 1 / 단계] 0: OFF, 1: ON
4-020-012	Correction Level:Rear	ENG	[0 ~ 8 / 4 / 1/단계] 0:수준 가장 낮음 8:수준 가장 높음

4201	[LoCPP edge level:K]		
4-201-001	600dpi 2bit edge1	*ENG	[0 ~ 15 / 15 / 1/단계]
4-201-002	600dpi 2bit edge2	*ENG	[0 ~ 15 / 15 / 1/단계]
4-201-003	600dpi 4bit edge1	*ENG	[0 ~ 15 / 15 / 1/단계]
4-201-004	600dpi 4bit edge2	*ENG	[0 ~ 15 / 15 / 1/단계]
4-201-005	600dpi 1bit edge1	*ENG	[0 ~ 15 / 15 / 1/단계]
4-201-006	600dpi 1bit edge2	*ENG	[0 ~ 15 / 15 / 1/단계]
4-201-011	1200dpi1bit edge12	*ENG	[0 ~ 15 / 15 / 1/단계]
4-201-012	1200dpi1bit edge34	*ENG	[0 ~ 15 / 15 / 1/단계]
4-201-013	1200dpi2bit edge12	*ENG	[0 ~ 15 / 15 / 1/단계]
4-201-014	1200dpi2bit edge34	*ENG	[0 ~ 15 / 15 / 1/단계]

4202	[LoCPP edge level:C]		
-------------	-----------------------------	--	--

4-202-001	600dpi 2bit edge1	*ENG	[0 ~ 15 / 15 / 1/단계]
4-202-002	600dpi 2bit edge2	*ENG	[0 ~ 15 / 15 / 1/단계]
4-202-003	600dpi 4bit edge1	*ENG	[0 ~ 15 / 15 / 1/단계]
4-202-004	600dpi 4bit edge2	*ENG	[0 ~ 15 / 15 / 1/단계]
4-202-005	600dpi 1bit edge1	*ENG	[0 ~ 15 / 15 / 1/단계]
4-202-006	600dpi 1bit edge2	*ENG	[0 ~ 15 / 15 / 1/단계]
4-202-011	1200dpi 1bit edge12	*ENG	[0 ~ 15 / 15 / 1/단계]
4-202-012	1200dpi 1bit edge34	*ENG	[0 ~ 15 / 15 / 1/단계]
4-202-013	1200dpi 2bit edge12	*ENG	[0 ~ 15 / 15 / 1/단계]
4-202-014	1200dpi 2bit edge34	*ENG	[0 ~ 15 / 15 / 1/단계]

4203	[LoCPP edge level:M]		
4-203-001	600dpi 2bit edge1	*ENG	[0 ~ 15 / 15 / 1/단계]
4-203-002	600dpi 2bit edge2	*ENG	[0 ~ 15 / 15 / 1/단계]
4-203-003	600dpi 4bit edge1	*ENG	[0 ~ 15 / 15 / 1/단계]
4-203-004	600dpi 4bit edge2	*ENG	[0 ~ 15 / 15 / 1/단계]
4-203-005	600dpi 1bit edge1	*ENG	[0 ~ 15 / 15 / 1/단계]
4-203-006	600dpi 1bit edge2	*ENG	[0 ~ 15 / 15 / 1/단계]
4-203-011	1200dpi 1bit edge12	*ENG	[0 ~ 15 / 15 / 1/단계]
4-203-012	1200dpi 1bit edge34	*ENG	[0 ~ 15 / 15 / 1/단계]
4-203-013	1200dpi 2bit edge12	*ENG	[0 ~ 15 / 15 / 1/단계]
4-203-014	1200dpi 2bit edge34	*ENG	[0 ~ 15 / 15 / 1/단계]

4204	[LoCPP edge level:Y]		
4-204-001	600dpi 2bit edge1	*ENG	[0 ~ 15 / 15 / 1/단계]
4-204-002	600dpi 2bit edge2	*ENG	[0 ~ 15 / 15 / 1/단계]
4-204-003	600dpi 4bit edge1	*ENG	[0 ~ 15 / 15 / 1/단계]

4-204-004	600dpi 4bit edge2	*ENG	[0 ~ 15 / 15 / 1/단계]
4-204-005	600dpi 1bit edge1	*ENG	[0 ~ 15 / 15 / 1/단계]
4-204-006	600dpi 1bit edge2	*ENG	[0 ~ 15 / 15 / 1/단계]
4-204-011	1200dpi 1bit edge12	*ENG	[0 ~ 15 / 15 / 1/단계]
4-204-012	1200dpi 1bit edge34	*ENG	[0 ~ 15 / 15 / 1/단계]
4-204-013	1200dpi 2bit edge12	*ENG	[0 ~ 15 / 15 / 1/단계]
4-204-014	1200dpi 2bit edge34	*ENG	[0 ~ 15 / 15 / 1/단계]

4301	[Operation Check APS Sensor]		
4-301-001	-	*ENG	[0 ~ 255 / 0 / 1 / 단계] 0: 감지 안 됨 1: 감지됨

4303	[Min Size for APS]		
4-303-001	-	*ENG	[0 또는 1 / 0 / 1 / 단계] 0: 원본 아님 1: A5-세로

4305	[8K/16K Detection]		
4-305-001	-	*ENG	[0 ~ 3 / 0 / 1 / 단계] 0: 일반 감지 1: A4-가로 LT-세로 2: LT-가로 A4-세로 3: 8K 16K

4308	[Scan Size Detection]		
4-308-001	감지 켜기/끄기	*ENG	[0 ~ 2 / 1 / 1/단계] 0: 끄기 1: 켜기 2: APS

4309	[Scan Size Detect:Setting]		
4-309-001	원고 농도 스레쉬	*ENG	[0 ~ 2 / 1 / 1/단계]
4-309-002	Detection Time	*ENG	[0 ~ 255 / 26 / 1자리/단계]
4-309-003	램프 켜기:지연 시간	*ENG	[20 ~ 100 / 60 / 20밀리초/단계]
4-309-004	LED PWM Duty	*ENG	[40 ~ 200 / 40 / 10밀리초/단계]

4310	[Scan Size Detect Value]		
4-310-001	S1:R	ENG	[0 ~ 255 / 0 / 1자리/단계]
4-310-002	S1:G	ENG	
4-310-003	S1:B	ENG	
4-310-004	S2:R	ENG	
4-310-005	S2:G	ENG	
4-310-006	S2:B	ENG	
4-310-007	S3:R	ENG	
4-310-008	S3:G	ENG	
4-310-009	S3:B	ENG	

4400	[Org Edge Mask]		
4-400-001	Book:Sub:LEdge(Left)	*ENG	[0.0 ~ 3.0 / 0 / 0.1mm/단계]
4-400-002	Book:Sub:TEdge(Right)	*ENG	[0.0 ~ 3.0 / 0 / 0.1mm/단계]
4-400-003	Book:Main:LEdge(Rear)	*ENG	[0.0 ~ 3.0 / 0 / 0.1mm/단계]
4-400-004	Book:Main:Tedge(Front)	*ENG	[0.0 ~ 3.0 / 0 / 0.1mm/단계]
4-400-005	ADF: 리딩 에지	*ENG	[0.0 ~ 3.0 / 0 / 0.1mm/단계]
4-400-007	ADF: 오른쪽	*ENG	[0.0 ~ 3.0 / 0 / 0.1mm/단계]
4-400-008	ADF: left	*ENG	[0.0 ~ 3.0 / 0 / 0.1mm/단계]

4417	[IPU Test Pattern]		
-------------	---------------------------	--	--

4-417-001	Test Pattern	ENG	[0 ~ 8 / 0 / 1/단계] 0: 스캔된 이미지 1: 그라데이션 기본 스캔 A 2: 패치 16C 3: 그리드 패턴 A 4: 사면 격자 패턴 B 5: 사면 격자 패턴 C 6: 사면 격자 패턴 D 7: 스캔됨+사면 격자 C 8: 스캔됨+사면 격자 D
-----------	--------------	-----	---

4429	[Select Copy Data Security]		
4-429-001	복사 중	*ENG	[0 ~ 3 / 3 / 1 / 단계]
4-429-002	스캔	*ENG	[0 ~ 3 / 3 / 1 / 단계]
4-429-003	Fax Operation	*ENG	[0 ~ 3 / 3 / 1 / 단계]

4460	[Digital AE]		
4-460-001	낮은 제한값	*ENG	[0 ~ 1023 / 364 / 1/단계]
4-460-002	배경 수준	*ENG	[512 ~ 1535 / 932 / 1/단계]

4501	[ACC Target Den]		
4-501-001	Copy:K:Text	*ENG	[0 ~ 10 / 5 / 1/단계]
4-501-002	Copy:C:Text	*ENG	[0 ~ 10 / 5 / 1/단계]
4-501-003	Copy:M:Text	*ENG	[0 ~ 10 / 5 / 1/단계]
4-501-004	Copy:Y:Text	*ENG	[0 ~ 10 / 5 / 1/단계]
4-501-005	Copy:K:Photo	*ENG	[0 ~ 10 / 5 / 1/단계]
4-501-006	Copy:C:Photo	*ENG	[0 ~ 10 / 5 / 1/단계]
4-501-007	Copy:M:Photo	*ENG	[0 ~ 10 / 5 / 1/단계]
4-501-008	Copy:Y:Photo	*ENG	[0 ~ 10 / 5 / 1/단계]

4505	[ACC Cor:Bright]		
4-505-001	Master:K	*ENG	[-128 ~ 127 / 0 / 1/단계]
4-505-002	Master:C	*ENG	[-128 ~ 127 / 0 / 1/단계]
4-505-003	Master:M	*ENG	[-128 ~ 127 / 0 / 1/단계]
4-505-004	Master:Y	*ENG	[-128 ~ 127 / 0 / 1/단계]
4-505-005	Slave:K	*ENG	[-128 ~ 127 / 0 / 1/단계]
4-505-006	Slave:C	*ENG	[-128 ~ 127 / 0 / 1/단계]
4-505-007	Slave:M	*ENG	[-128 ~ 127 / 0 / 1/단계]
4-505-008	Slave:Y	*ENG	[-128 ~ 127 / 0 / 1/단계]

4506	[ACC Cor:Dark]		
4-506-001	Master:K	*ENG	[-128 ~ 127 / 0 / 1/단계]
4-506-002	Master:C	*ENG	[-128 ~ 127 / 0 / 1/단계]
4-506-003	Master:M	*ENG	[-128 ~ 127 / 0 / 1/단계]
4-506-004	Master:Y	*ENG	[-128 ~ 127 / 0 / 1/단계]
4-506-005	Slave:K	*ENG	[-128 ~ 127 / 0 / 1/단계]
4-506-006	Slave:C	*ENG	[-128 ~ 127 / 0 / 1/단계]
4-506-007	Slave:M	*ENG	[-128 ~ 127 / 0 / 1/단계]
4-506-008	Slave:Y	*ENG	[-128 ~ 127 / 0 / 1/단계]

4520	[IBACC:DetectedValue]		
------	-----------------------	--	--

4-520-001	Latest:K_P1	*ENG	[0 ~ 1023 / 0 / 1/단계]
4-520-002	Latest:K_P2	*ENG	
4-520-003	Latest:K_P3	*ENG	
4-520-004	Latest:K_P4	*ENG	
4-520-005	Latest:K_P5	*ENG	
4-520-006	Latest:K_P6	*ENG	
4-520-007	Latest:K_P6	*ENG	
4-520-008	Latest:K_P6	*ENG	
4-520-021	Latest:C_P1	*ENG	
4-520-022	Latest:C_P2	*ENG	
4-520-023	Latest:C_P3	*ENG	
4-520-024	Latest:C_P4	*ENG	
4-520-025	Latest:C_P5	*ENG	
4-520-026	Latest:C_P6	*ENG	
4-520-027	Latest:C_P6	*ENG	
4-520-028	Latest:C_P6	*ENG	

3. 엔진 SP 모드 표

3

4-520-041	Latest:M_P1	*ENG	[0 ~ 1023 / 0 / 1/단계]
4-520-042	Latest:M_P2	*ENG	
4-520-043	Latest:M_P3	*ENG	
4-520-044	Latest:M_P4	*ENG	
4-520-045	Latest:M_P5	*ENG	
4-520-046	Latest:M_P6	*ENG	
4-520-047	Latest:M_P6	*ENG	
4-520-048	Latest:M_P6	*ENG	
4-520-061	Latest:Y_P1	*ENG	
4-520-062	Latest:Y_P2	*ENG	
4-520-063	Latest:Y_P3	*ENG	
4-520-064	Latest:Y_P4	*ENG	
4-520-065	Latest:Y_P5	*ENG	
4-520-066	Latest:Y_P6	*ENG	
4-520-067	Latest:Y_P6	*ENG	
4-520-068	Latest:Y_P6	*ENG	

4-520-102	Previous:K_P2	*ENG	[0 ~ 1023 / 0 / 1/단계]
4-520-103	Previous:K_P3	*ENG	
4-520-104	Previous:K_P4	*ENG	
4-520-105	Previous:K_P5	*ENG	
4-520-106	Previous:K_P6	*ENG	
4-520-107	Previous:K_P6	*ENG	
4-520-108	Previous:K_P6	*ENG	
4-520-121	Previous:C_P1	*ENG	
4-520-122	Previous:C_P2	*ENG	
4-520-123	Previous:C_P3	*ENG	
4-520-124	Previous:C_P4	*ENG	
4-520-125	Previous:C_P5	*ENG	
4-520-126	Previous:C_P6	*ENG	
4-520-127	Previous:C_P6	*ENG	
4-520-128	Previous:C_P6	*ENG	

4-520-141	Previous:M_P1	*ENG	[0 ~ 1023 / 0 / 1/단계]
4-520-142	Previous:M_P2	*ENG	
4-520-143	Previous:M_P3	*ENG	
4-520-144	Previous:M_P4	*ENG	
4-520-145	Previous:M_P5	*ENG	
4-520-146	Previous:M_P6	*ENG	
4-520-147	Previous:M_P6	*ENG	
4-520-148	Previous:M_P6	*ENG	
4-520-161	Previous:Y_P1	*ENG	
4-520-162	Previous:Y_P2	*ENG	
4-520-163	Previous:Y_P3	*ENG	
4-520-164	Previous:Y_P4	*ENG	
4-520-165	Previous:Y_P5	*ENG	
4-520-166	Previous:Y_P6	*ENG	
4-520-167	Previous:Y_P6	*ENG	
4-520-168	Previous:Y_P6	*ENG	

4540	[Print Coverage]		
4-540-001	RY Phase: Option	ENG	[0 ~ 255 / 0 / 1 / 단계] 0:끄기 1:켜기
4-540-002	RY Phase: R	ENG	[-256 ~ 255 / 0 / 1/단계]
4-540-003	RY Phase: G	ENG	[-256 ~ 255 / 0 / 1/단계]
4-540-004	RY Phase: B	ENG	[-256 ~ 255 / 0 / 1/단계]
4-540-005	YR Phase: Option	ENG	[0 ~ 255 / 0 / 1 / 단계] 0:끄기 1:켜기

4-540-006	YR Phase: R	ENG	[-256 ~ 255 / 0 / 1/단계]
4-540-007	YR Phase: G	ENG	[-256 ~ 255 / 0 / 1/단계]
4-540-008	YR Phase: B	ENG	[-256 ~ 255 / 0 / 1/단계]
4-540-009	YG Phase: Option	ENG	[0 ~ 255 / 0 / 1 / 단계] 0:끄기 1:켜기
4-540-010	YG Phase: R	ENG	[-256 ~ 255 / 0 / 1/단계]
4-540-011	YG Phase: G	ENG	[-256 ~ 255 / 0 / 1/단계]
4-540-012	YG Phase: B	ENG	[-256 ~ 255 / 0 / 1/단계]
4-540-013	GY Phase: Option	ENG	[0 ~ 255 / 0 / 1 / 단계] 0:끄기 1:켜기
4-540-014	GY Phase: R	ENG	[-256 ~ 255 / 0 / 1/단계]
4-540-015	GY Phase: G	ENG	[-256 ~ 255 / 0 / 1/단계]
4-540-016	GY Phase: B	ENG	[-256 ~ 255 / 0 / 1/단계]
4-540-017	GC Phase: Option	ENG	[0 ~ 255 / 0 / 1 / 단계] 0:끄기 1:켜기
4-540-018	GC Phase: R	ENG	[-256 ~ 255 / 0 / 1/단계]
4-540-019	GC Phase: G	ENG	[-256 ~ 255 / 0 / 1/단계]
4-540-020	GC Phase: B	ENG	[-256 ~ 255 / 0 / 1/단계]
4-540-021	CG Phase: Option	ENG	[0 ~ 255 / 0 / 1 / 단계] 0:끄기 1:켜기
4-540-022	CG Phase: R	ENG	[-256 ~ 255 / 0 / 1/단계]
4-540-023	CG Phase: G	ENG	[-256 ~ 255 / 0 / 1/단계]
4-540-024	CG Phase: B	ENG	[-256 ~ 255 / 0 / 1/단계]

4-540-025	CB Phase: Option	ENG	[0 ~ 255 / 0 / 1 / 단계] 0:끄기 1:켜기
4-540-026	CB Phase: R	ENG	[-256 ~ 255 / 0 / 1/단계]
4-540-027	CB Phase: G	ENG	[-256 ~ 255 / 0 / 1/단계]
4-540-028	CB Phase: B	ENG	[-256 ~ 255 / 0 / 1/단계]
4-540-029	BC Phase: Option	ENG	[0 ~ 255 / 0 / 1 / 단계] 0:끄기 1:켜기
4-540-030	BC Phase: R	ENG	[-256 ~ 255 / 0 / 1/단계]
4-540-031	BC Phase: G	ENG	[-256 ~ 255 / 0 / 1/단계]
4-540-032	BC Phase: B	ENG	[-256 ~ 255 / 0 / 1/단계]
4-540-033	BM Phase: Option	ENG	[0 ~ 255 / 0 / 1 / 단계] 0:끄기 1:켜기
4-540-034	BM Phase: R	ENG	[-256 ~ 255 / 0 / 1/단계]
4-540-035	BM Phase: G	ENG	[-256 ~ 255 / 0 / 1/단계]
4-540-036	BM Phase: B	ENG	[-256 ~ 255 / 0 / 1/단계]
4-540-037	MB Phase: Option	ENG	[0 ~ 255 / 0 / 1 / 단계] 0:끄기 1:켜기
4-540-038	MB Phase: R	ENG	[-256 ~ 255 / 0 / 1/단계]
4-540-039	MB Phase: G	ENG	[-256 ~ 255 / 0 / 1/단계]
4-540-040	MB Phase: B	ENG	[-256 ~ 255 / 0 / 1/단계]
4-540-041	MR Phase: Option	ENG	[0 ~ 255 / 0 / 1 / 단계] 0:끄기 1:켜기
4-540-042	MR Phase: R	ENG	[-256 ~ 255 / 0 / 1/단계]

4-540-043	MR Phase: G	ENG	[-256 ~ 255 / 0 / 1/단계]
4-540-044	MR Phase: B	ENG	[-256 ~ 255 / 0 / 1/단계]
4-540-045	RM Phase: Option	ENG	[0 ~ 255 / 0 / 1 / 단계] 0:끄기 1:켜기
4-540-046	RM Phase: R	ENG	[-256 ~ 255 / 0 / 1/단계]
4-540-047	RM Phase: G	ENG	[-256 ~ 255 / 0 / 1/단계]
4-540-048	RM Phase: B	ENG	[-256 ~ 255 / 0 / 1/단계]
4-540-049	WHITE: Option	ENG	[0 ~ 255 / 0 / 1 / 단계] 0:끄기 1:켜기
4-540-050	WHITE:R	ENG	[-256 ~ 255 / 0 / 1/단계]
4-540-051	WHITE:G	ENG	[-256 ~ 255 / 0 / 1/단계]
4-540-052	WHITE:B	ENG	[-256 ~ 255 / 0 / 1/단계]
4-540-053	BLACK: Option	ENG	[0 ~ 255 / 0 / 1 / 단계] 0:끄기 1:켜기
4-540-054	BLACK:R	ENG	[-256 ~ 255 / 0 / 1/단계]
4-540-055	BLACK:G	ENG	[-256 ~ 255 / 0 / 1/단계]
4-540-056	BLACK:B	ENG	[-256 ~ 255 / 0 / 1/단계]

4541	[사진 보정]		
4-541-001	복사된 사진	ENG	[0 ~ 1 / 0 / 1 / 단계]

4550	[Scan Apli:Txt/Print]		
4-550-005	MTF: 0(끄기) 1-15 (약-강)	*ENG	[0 ~ 15 / 8 / 1/단계]
4-550-006	스무딩: 0(x1) 1-7 (약-강)	*ENG	[0 ~ 7 / 4 / 1/단계]
4-550-007	밝기: 1-255	*ENG	[1 ~ 255 / 128 / 1/단계]

4-550-008	대비: 1-255	*ENG	[1 ~ 255 / 128 / 1/단계]
4-550-009	독립 도트 삭제: 0(끄기) 1-7 (약-강)	*ENG	[0 ~ 7 / 0 / 1/단계]

4551	[Scan Apli:Txt]		
4-551-005	MTF: 0(끄기) 1-15 (약-강)	*ENG	[0 ~ 15 / 8 / 1/단계]
4-551-006	스무딩: 0(x1) 1-7 (약-강)	*ENG	[0 ~ 7 / 4 / 1/단계]
4-551-007	밝기: 1-255	*ENG	[1 ~ 255 / 128 / 1/단계]
4-551-008	대비: 1-255	*ENG	[1 ~ 255 / 128 / 1/단계]
4-551-009	독립 도트 삭제: 0(끄기) 1-7 (약-강)	*ENG	[0 ~ 7 / 0 / 1/단계]

4552	[Scan Apli:Txt Dropout]		
4-552-005	MTF: 0(끄기) 1-15 (약-강)	*ENG	[0 ~ 15 / 8 / 1/단계]
4-552-006	스무딩: 0(x1) 1-7 (약-강)	*ENG	[0 ~ 7 / 4 / 1/단계]
4-552-007	밝기: 1-255	*ENG	[1 ~ 255 / 128 / 1/단계]
4-552-008	대비: 1-255	*ENG	[1 ~ 255 / 128 / 1/단계]
4-552-009	독립 도트 삭제: 0(끄기) 1-7 (약-강)	*ENG	[0 ~ 7 / 0 / 1/단계]

4553	[Scan Apli:Txt/Photo]		
4-553-005	MTF: 0(끄기) 1-15 (약-강)	*ENG	[0 ~ 15 / 8 / 1/단계]
4-553-006	스무딩: 0(x1) 1-7 (약-강)	*ENG	[0 ~ 7 / 4 / 1/단계]
4-553-007	밝기: 1-255	*ENG	[1 ~ 255 / 128 / 1/단계]
4-553-008	대비: 1-255	*ENG	[1 ~ 255 / 128 / 1/단계]
4-553-009	독립 도트 삭제: 0(끄기) 1-7 (약-강)	*ENG	[0 ~ 7 / 0 / 1/단계]

4554	[Scan Apli:Photo]		
-------------	--------------------------	--	--

4-554-005	MTF: 0(끄기) 1-15 (약-강)	*ENG	[0 ~ 15 / 8 / 1/단계]
4-554-006	스무딩: 0(x1) 1-7 (약-강)	*ENG	[0 ~ 7 / 4 / 1/단계]
4-554-007	밝기: 1-255	*ENG	[1 ~ 255 / 128 / 1/단계]
4-554-008	대비: 1-255	*ENG	[1 ~ 255 / 128 / 1/단계]
4-554-009	독립 도트 삭제: 0(끄기) 1-7 (약-강)	*ENG	[0 ~ 7 / 0 / 1/단계]

4565	[Scan Apli:GrayScale]		
4-565-005	MTF: 0(끄기) 1-15 (약-강)	*ENG	[0 ~ 15 / 8 / 1/단계]
4-565-006	스무딩: 0(x1) 1-7 (약-강)	*ENG	[0 ~ 7 / 4 / 1/단계]
4-565-007	밝기: 1-255	*ENG	[1 ~ 255 / 128 / 1/단계]
4-565-008	대비: 1-255	*ENG	[1 ~ 255 / 128 / 1/단계]
4-565-009	독립 도트 삭제: 0(끄기) 1-7 (약-강)	*ENG	[0 ~ 7 / 0 / 1/단계]

4570	[Scan Apli:Col Txt/Photo]		
4-570-005	MTF: 0(끄기) 1-15 (약-강)	*ENG	[0 ~ 15 / 8 / 1/단계]
4-570-006	스무딩: 0(x1) 1-7 (약-강)	*ENG	[0 ~ 7 / 4 / 1/단계]
4-570-007	밝기: 1-255	*ENG	[1 ~ 255 / 128 / 1/단계]
4-570-008	대비: 1-255	*ENG	[1 ~ 255 / 128 / 1/단계]
4-570-009	독립 도트 삭제: 0(끄기) 1-7 (약-강)	*ENG	[0 ~ 7 / 0 / 1/단계]

4571	[Scan Apli:Col Gloss Photo]		
4-571-005	MTF: 0(끄기) 1-15 (약-강)	*ENG	[0 ~ 15 / 8 / 1/단계]
4-571-006	스무딩: 0(x1) 1-7 (약-강)	*ENG	[0 ~ 7 / 4 / 1/단계]
4-571-007	밝기: 1-255	*ENG	[1 ~ 255 / 128 / 1/단계]
4-571-008	대비: 1-255	*ENG	[1 ~ 255 / 128 / 1/단계]

4-571-009	독립 도트 삭제: 0(끄기) 1-7 (약-강)	*ENG	[0 ~ 7 / 0 / 1/단계]
-----------	---------------------------	------	--------------------

4572	[Scan Apli:AutoCol]		
4-572-005	MTF: 0(끄기) 1-15 (약-강)	*ENG	[0 ~ 15 / 8 / 1/단계]
4-572-006	스무딩: 0(x1) 1-7 (약-강)	*ENG	[0 ~ 7 / 4 / 1/단계]
4-572-007	밝기: 1-255	*ENG	[1 ~ 255 / 128 / 1/단계]
4-572-008	대비: 1-255	*ENG	[1 ~ 255 / 128 / 1/단계]
4-572-009	독립 도트 삭제: 0(끄기) 1-7 (약-강)	*ENG	[0 ~ 7 / 0 / 1/단계]

4580	[Fax Apli:Txt/Chart]		
4-580-005	MTF: 0(끄기) 1-15 (약-강)	*ENG	[0 ~ 15 / 8 / 1/단계]
4-580-006	스무딩: 0(x1) 1-7 (약-강)	*ENG	[0 ~ 7 / 4 / 1/단계]
4-580-007	밝기: 1-255	*ENG	[1 ~ 255 / 128 / 1/단계]
4-580-008	대비: 1-255	*ENG	[1 ~ 255 / 128 / 1/단계]
4-580-009	독립 도트 삭제: 0(끄기) 1-7 (약-강)	*ENG	[0 ~ 7 / 0 / 1/단계]
4-580-010	Texture Erase: 0	*ENG	[0 ~ 2 / 0 / 1 / 단계]

4581	[Fax Apli:Txt]		
4-581-005	MTF: 0(끄기) 1-15 (약-강)	*ENG	[0 ~ 15 / 8 / 1/단계]
4-581-006	스무딩: 0(x1) 1-7 (약-강)	*ENG	[0 ~ 7 / 4 / 1/단계]
4-581-007	밝기: 1-255	*ENG	[1 ~ 255 / 128 / 1/단계]
4-581-008	대비: 1-255	*ENG	[1 ~ 255 / 128 / 1/단계]
4-581-009	독립 도트 삭제: 0(끄기) 1-7 (약-강)	*ENG	[0 ~ 7 / 0 / 1/단계]

4582	[Fax Apli:Txt/Photo]		
-------------	-----------------------------	--	--

4-582-005	MTF: 0(끄기) 1-15 (약-강)	*ENG	[0 ~ 15 / 8 / 1/단계]
4-582-006	스무딩: 0(x1) 1-7 (약-강)	*ENG	[0 ~ 7 / 4 / 1/단계]
4-582-007	밝기: 1-255	*ENG	[1 ~ 255 / 128 / 1/단계]
4-582-008	대비: 1-255	*ENG	[1 ~ 255 / 128 / 1/단계]
4-582-009	독립 도트 삭제: 0(끄기) 1-7 (약-강)	*ENG	[0 ~ 7 / 0 / 1/단계]
4-582-010	Texture Erase: 0	*ENG	[0 ~ 2 / 0 / 1 / 단계]

4583	[Fax Apli:Photo]		
4-583-005	MTF: 0(끄기) 1-15 (약-강)	*ENG	[0 ~ 15 / 8 / 1/단계]
4-583-006	스무딩: 0(x1) 1-7 (약-강)	*ENG	[0 ~ 7 / 4 / 1/단계]
4-583-007	밝기: 1-255	*ENG	[1 ~ 255 / 128 / 1/단계]
4-583-008	대비: 1-255	*ENG	[1 ~ 255 / 128 / 1/단계]
4-583-009	독립 도트 삭제: 0(끄기) 1-7 (약-강)	*ENG	[0 ~ 7 / 0 / 1/단계]
4-583-010	Texture Erase: 0	*ENG	[0 ~ 2 / 0 / 1 / 단계]

4584	[Fax Apli:Original 1]		
4-584-005	MTF: 0(끄기) 1-15 (약-강)	*ENG	[0 ~ 15 / 8 / 1/단계]
4-584-006	스무딩: 0(x1) 1-7 (약-강)	*ENG	[0 ~ 7 / 4 / 1/단계]
4-584-007	밝기: 1-255	*ENG	[1 ~ 255 / 128 / 1/단계]
4-584-008	대비: 1-255	*ENG	[1 ~ 255 / 128 / 1/단계]
4-584-009	독립 도트 삭제: 0(끄기) 1-7 (약-강)	*ENG	[0 ~ 7 / 0 / 1/단계]

4585	[Fax Apli:Original 2]		
4-585-005	MTF: 0(끄기) 1-15 (약-강)	*ENG	[0 ~ 15 / 8 / 1/단계]
4-585-006	스무딩: 0(x1) 1-7 (약-강)	*ENG	[0 ~ 7 / 4 / 1/단계]

4-585-007	밝기: 1-255	*ENG	[1 ~ 255 / 128 / 1/단계]
4-585-008	대비: 1-255	*ENG	[1 ~ 255 / 128 / 1/단계]
4-585-009	독립 도트 삭제 (0)/ 1-7 (약-강)	*ENG	[0 ~ 7 / 0 / 1/단계]

4600	[SBU Version Display]		
4-600-001	SBU ID	ENG	[0x00 ~ 0xFF / 0 / 1/단계]

4609	[회색 밸런스 설정: R]		
4-609-001	책 스캔	*ENG	[-384 ~ 255 / -100 / 1자리/단계]
4-609-002	DF 스캔	*ENG	[-384 ~ 255 / -100 / 1자리/단계]

4610	[회색 밸런스 설정: G]		
4-610-001	책 스캔	*ENG	[-384 ~ 255 / -100 / 1자리/단계]
4-610-002	DF 스캔	*ENG	[-384 ~ 255 / -100 / 1자리/단계]

4611	[회색 밸런스 설정: B]		
4-611-001	책 스캔	*ENG	[-384 ~ 255 / -100 / 1자리/단계]
4-611-002	DF 스캔	*ENG	[-384 ~ 255 / -100 / 1자리/단계]

4635	[SSCG Correction Set]		
4-635-001	모드 선택	*ENG	[0 ~ 3 / 1 / 1/단계] 0: SSCG의 소음 보정을 하지 않음 1: 아날로그만 조정(초기값) 2: 디지털만 조정 3: 아날로그/디지털 모두 조정

4646	[Scan Adjust Error]		
-------------	----------------------------	--	--

4-646-001	흰색 수준	ENG	<p>[0 ~ 65535 / 0 / 1 / 단계]</p> <p>Bit15: 사용하지 않음</p> <p>Bit14: 사용하지 않음</p> <p>Bit13: 흰색 수준 이상(F면/빨간색/짝수 픽셀)</p> <p>Bit12: 흰색 수준 이상(F면/빨간색/홀수 픽셀)</p> <p>Bit11: 흰색 수준 이상(F면/녹색/짝수 픽셀)</p> <p>Bit10: 흰색 수준 이상(F면/녹색/홀수 픽셀)</p> <p>Bit9: 흰색 수준 이상(F면/파란색/짝수 픽셀)</p> <p>Bit8: 흰색 수준 이상(F면/파란색/홀수 픽셀)</p> <p>Bit7: 사용하지 않음</p> <p>Bit6: 사용하지 않음</p> <p>Bit5: 증가 이상(F면/빨간색/짝수 픽셀)</p> <p>Bit4: 증가 이상(F면/빨간색/홀수 픽셀)</p> <p>Bit3: 증가 이상(F면/녹색/짝수 픽셀)</p> <p>Bit2: 증가 이상(F면/녹색/홀수 픽셀)</p> <p>Bit1: 증가 이상(F면/파란색/짝수 픽셀)</p> <p>Bit0: 증가 이상(F면/파란색/홀수 픽셀)</p>
4-646-002	검정 수준	ENG	<p>[0 ~ 65535 / 0 / 1 / 단계]</p> <p>Bit7: 사용하지 않음</p> <p>Bit6: 사용하지 않음</p> <p>Bit5: 검정 수준 이상(F면/빨간색/짝수 픽셀)</p> <p>Bit4: 검정 수준 이상(F면/빨간색/홀수 픽셀)</p> <p>Bit3: 검정 수준 이상(F면/녹색/짝수 픽셀)</p> <p>Bit2: 검정 수준 이상(F면/녹색/홀수 픽셀)</p> <p>Bit1: 검정 수준 이상(F면/파란색/짝수 픽셀)</p> <p>Bit0: 검정 수준 이상(F면/파란색/홀수 픽셀)</p>

4-646-003	SSCG Correction	ENG	[0 ~ 65535 / 0 / 1 / 단계] Bit7: 사용하지 않음 Bit6: 사용하지 않음 Bit5: SSCG 보정 오류(F면/빨간색/짝수 픽셀) Bit4: SSCG 보정 오류(F면/빨간색/홀수 픽셀) Bit3: SSCG 보정 오류(F면/녹색/짝수 픽셀) Bit2: SSCG 보정 오류(F면/녹색/홀수 픽셀) Bit1: SSCG 보정 오류(F면/파란색/짝수 픽셀) Bit0: SSCG 보정 오류(F면/파란색/홀수 픽셀)
-----------	-----------------	-----	--

4647	[스캐너 하드 오류]		
4-647-001	전원-켜기	ENG	[0 ~ 65535 / 0 / 1 / 단계] Bit15: 사용하지 않음 Bit14: SBU 하드웨어 오류(전원 켜짐/리셋되지 않은 오류) Bit13: SBU 하드웨어 오류(일련 통신 오류: F면) Bit12: SBU 하드웨어 오류(리셋 오류: F면) Bit11: 사용하지 않음 Bit10: 사용하지 않음 Bit9: SBU 하드웨어 오류(버전 오류) Bit8: 사용하지 않음 Bit7: 사용하지 않음 Bit6: 사용하지 않음 Bit5: SBU 하드웨어 오류(일련 통신 오류: L면) Bit4: SBU 하드웨어 오류(리셋 오류: L면) Bit3: 사용하지 않음 Bit2: 사용하지 않음 Bit1: 사용하지 않음

4688	[DF Density Adjustment]		
4-688-001	ARDF	*ENG	[80 ~ 120 / 106 / 1%/단계]
4688	[Scan Image Density Adjustment]		

4-688-002	1-pass DF	*ENG	[[80 ~ 120 / 101 / 1%/단계]
4699	[SBU Test Pattern Change]		
4-699-001	-	ENG	[0 ~ 255 / 0 / 1 / 단계]
4700	[CIS ID Display]		
4-700-001	-	ENG	[0x00 ~ 0xFF / 0 / 1/단계]
4712	[CIS GB Adj. 값: R]		
4-712-001	-	*ENG	[0 ~ 2048 / 1023 / 1자리/단계]
4713	[CIS GB Adj. 값: G]		
4-713-001	-	*ENG	[0 ~ 2048 / 1023 / 1자리/단계]
4714	[CIS GB Adj. 값: B]		
4-714-001	-	*ENG	[0 ~ 2048 / 1023 / 1자리/단계]
4730	[FROM ADF Factory Setting]		
4-730-001	CIS 매개변수	ENG	[0 또는 1 / 0 / 0/ 단계]
4730	[FROM Main Factory Setting]		
4-730-002	실행 켜기/끄기	ENG	[0 또는 1 / 0 / 0/ 단계]
4-730-003	실행 플래그	*ENG	[0 또는 1 / 0 / 1 / 단계]
4730	[FROM Data Update]		
4-730-004	-	ENG	[0 ~ 0 / 0 / 0/단계]
4745	[CIS Image Level Error Flag]		
4-745-001	-	ENG	[0 ~ 65535 / 0 / 1 / 단계]
4746	[CIS GB Adj Error Flag]		

4-746-001	-	ENG	[0 ~ 7 / 0 / 1/단계]
-----------	---	-----	--------------------

4747	[CIS Hard Error Flag]		
4-747-001	-	ENG	[0 ~ 15 / 0 / 1/단계]

4796	[Low Density Color Correction]		
4-796-001	Front Side	*ENG	[0 ~ 3 / 0 / 1 / 단계] 0: 끄기 1: 약함 2: 중간 3: 강함
4-796-002	Rear Side	*ENG	[0 ~ 3 / 0 / 1 / 단계] 0: 끄기 1: 약함 2: 중간 3: 강함

4797	[Rear Side: Digital AE]		
4-797-001	Low Limit Setting	*ENG	[0 ~ 1023 / 364 / 1/단계]
4-797-002	Background Erase Level	*ENG	[512 ~ 1535 / 932 / 1/단계]

4799	[CIS TEST Pattern]		
4-799-001	select	ENG	[0 ~ 5 / 0 / 1 / 단계] CIS 테스트 패턴 출력을 설정합니다. 0: 스캔된 이미지 1: 고정 값 패턴 2: EO 고정 값 패턴 3: 기본 스캔 그라데이션 4: 서브 스캔 그라데이션 5: 격자 패턴

4-799-002	Even Output Level Setting	ENG	[0 ~ 1023 / 0 / 1자리/단계]
4-799-003	Odd Output Level Setting	ENG	[0 ~ 1023 / 0 / 1자리/단계]

4803	[Home Position Adj Value]		
4-803-001	-	ENG	[-2.0 ~ 2.0 / 0 / 0.1mm/단계]

4853	[Partial LED ON]		
4-853-001	켜기/끄기(스캔)	*ENG	[0 또는 1 / 1 / 1/단계]
4-853-002	켜기/끄기(크기 감지)	*ENG	[0 또는 1 / 1 / 1 / 단계]

4871	[Distortion Corr.]		
4-871-001	Distortion Corr. 켜기/끄기	*ENG	[0 또는 1 / 1 / 1 / 단계]
4-871-002	왜곡 초기화	*ENG	[0 ~ 3 / 0 / 1 / 단계]
4-871-003	배율 조정(DF)	*ENG	[-0.35 ~ 0.35 / 0.11 / 0.01%/단계]
4-871-004	배율 조정(FB)	*ENG	[-0.35 ~ 0.35 / 0 / 0.01%/단계]

4902	[Disp ACC Data]		
4-902-001	R_DATA1	*ENG	[0 ~ 255 / 0 / 1 / 단계]
4-902-002	G_DATA1	*ENG	[0 ~ 255 / 0 / 1 / 단계]
4-902-003	B_DATA1	*ENG	[0 ~ 255 / 0 / 1 / 단계]
4-902-004	R_DATA2	*ENG	[0 ~ 255 / 0 / 1 / 단계]
4-902-005	G_DATA2	*ENG	[0 ~ 255 / 0 / 1 / 단계]
4-902-006	B_DATA2	*ENG	[0 ~ 255 / 0 / 1 / 단계]

4903	[필터 설정]		
4-903-001	독립 도트 삭제: 텍스트	*ENG	[0 ~ 7 / 0 / 1/단계]
4-903-002	독립 도트 삭제: 사본 생성	*ENG	[0 ~ 7 / 0 / 1/단계]

4905	[Select Gradation Level]		
4-905-001	-	*ENG	[0 ~ 255 / 0 / 1 / 단계]

4918	[Man Gamma Adj]		
4-918-009	-	ENG	[- / - / -]

4930	[Coverage Ctrl: Text]		
4-930-001	Copy: Full Color 1	ENG	[0 ~ 400 / 200 / 1/단계]
4-930-002	Copy: Full Color 2	ENG	[0 ~ 400 / 200 / 1/단계]
4-930-003	Copy: Single Color	ENG	[0 ~ 400 / 100 / 1/단계]
4-930-004	Copy: Color Conversion	ENG	[0 ~ 400 / 180 / 1/단계]
4-930-005	Coverage Ctrl OFF	ENG	[0 ~ 400 / 400 / 1/단계]

4931	[Coverage Ctrl: Photo]		
4-931-001	Copy: Full Color 1	ENG	[0 ~ 400 / 240 / 1/단계]
4-931-002	Copy: Full Color 2	ENG	[0 ~ 400 / 260 / 1/단계]
4-931-003	Copy: Single Color	ENG	[0 ~ 400 / 100 / 1/단계]
4-931-004	Copy: Color Conversion	ENG	[0 ~ 400 / 200 / 1/단계]
4-931-005	Coverage Ctrl OFF	ENG	[0 ~ 400 / 400 / 1/단계]

4938	[ACS:Edge Mask]		
4-938-001	Copy:Sub LEdge	*ENG	[0 ~ 31 / 10 / 1mm/단계]
4-938-002	Copy:Sub TEdge	*ENG	[0 ~ 31 / 10 / 1mm/단계]
4-938-003	Copy:Main LEdge	*ENG	[0 ~ 31 / 10 / 1mm/단계]
4-938-004	Copy:Main TEdge	*ENG	[0 ~ 31 / 10 / 1mm/단계]
4-938-005	Scan:Sub LEdge	*ENG	[0 ~ 31 / 15 / 1mm/단계]
4-938-006	Scan:Sub TEdge	*ENG	[0 ~ 31 / 15 / 1mm/단계]

4-938-007	Scan:Main LEdge	*ENG	[0 ~ 31 / 15 / 1mm/단계]
4-938-008	Scan:Main TEdge	*ENG	[0 ~ 31 / 15 / 1mm/단계]

4939	[ACS:Color Range]		
4-939-001	-	*ENG	[-2 ~ 2 / 0 / 1/단계] 흑백 문서가 컬러 문서로 잘못 판단된 경우 이 SP의 값을 음수(“-1” 또는 “-2”)로 변경하십시오.

4954	[Restore Test Chart]		
4-954-005	Chromaticity Rank	ENG	[0 ~ 255 / 0 / 1 / 단계]

4958	[Restore Test Chart: Rear]		
4-958-005	Chromaticity Rank	ENG	[0 ~ 255 / 0 / 1 / 단계]

4984	[IBACC Target Den]		
4-984-001	IBACC notch K	*ENG	[0 ~ 10 / 5 / 1/단계]
4-984-002	IBACC notch C	*ENG	
4-984-003	IBACC notch M	*ENG	
4-984-004	IBACC notch Y	*ENG	

4993	[High Light Correction]		
4-993-001	정밀도 선택	ENG	[0 ~ 9 / 4 / 1/단계] 0: 약함 9: 강함
4-993-002	범위 선택	ENG	[0 ~ 9 / 4 / 1/단계] 0: 약함 9: 강함

4994	[Adj Txt/Photo Recog Level]		
-------------	------------------------------------	--	--

3. 엔진 SP 모드 표

4-994-001	고압축 PDF	ENG	[0 ~ 2 / 1 / 1/단계]
4996	[White Paper Detection Level]		
4-996-001	-	ENG	[0 ~ 6 / 3 / 1/단계]

엔진 SP 표 - SP5000

SP5-XXX(모드)

5126	[Set F-size Document]		
5-126-001	-	ENG	[0 ~ 2 / 0 / 1/단계] 0: 8 1/2 x13 1: 8 1/4 x13 2: 8 x13

5131	[Paper Size Type Selection]		
5-131-001	-	*ENG	[0 ~ 2 / * / 1/단계] *북미: 1, 유럽: 2, 아시아: 2, 중국: 2, 대만: 2, 한국: 2 --- 0: JP(일본) 1: NA 2: EU

5135	[LG_Oficio Change]		
5-135-001	-	*ENG	[0 또는 1 / 0 / 1 / 단계]

5181	[Size Adjust]		
5-181-001	TRAY 1	*ENG	[0 ~ 3 / * / 1/단계] *북미: 1, 유럽: 0, 아시아: 0, 중국: 0, 대만: 0, 한국: 0 0: A4 LEF 1: LT LEF 2: B5 LEF 3: A5 LEF

5-181-002	TRAY 2: 1	*ENG	[0 또는 1 / * / 1/단계] *북미: 1, 유럽: 0, 아시아: 0, 중국: 0, 대만: 0, 한국: 0 0: A4 LEF 1: LT LEF
5-181-003	TRAY 2: 2	*ENG	[0 또는 1 / * / 1/단계] *북미: 1, 유럽: 0, 아시아: 0, 중국: 0, 대만: 0, 한국: 0 0: A3 1: DLT
5-181-004	TRAY 2: 3	*ENG	[0 또는 1 / * / 1/단계] *북미: 1, 유럽: 0, 아시아: 0, 중국: 0, 대만: 0, 한국: 0 0: B4 1: LG
5-181-005	TRAY 2: 4	*ENG	[0 또는 1 / * / 1/단계] *북미: 1, 유럽: 0, 아시아: 0, 중국: 0, 대만: 0, 한국: 0 0: B5LEF 1: ExeLEF
5-181-006	TRAY 2: 5	*ENG	[0 또는 1 / * / 1/단계] *북미: 1, 유럽: 0, 아시아: 0, 중국: 0, 대만: 0, 한국: 0 0: SRA3 1: 12X18
5-181-007	TRAY 3/T-LCT: 1	*ENG	[0 또는 1 / * / 1/단계] *북미: 1, 유럽: 0, 아시아: 0, 중국: 0, 대만: 0, 한국: 0 0: A4LEF 1: LTLEF

5-181-008	TRAY 3: 2	*ENG	[0 또는 1 / * / 1/단계] *북미: 1, 유럽: 0, 아시아: 0, 중국: 0, 대만: 0, 한국: 0 0: A3 1: DLT
5-181-009	TRAY 3: 3	*ENG	[0 또는 1 / * / 1/단계] *북미: 1, 유럽: 0, 아시아: 0, 중국: 0, 대만: 0, 한국: 0 0: B4 1: LG
5-181-010	TRAY 3: 4	*ENG	[0 또는 1 / * / 1/단계] *북미: 1, 유럽: 0, 아시아: 0, 중국: 0, 대만: 0, 한국: 0 0: B5LEF 1: ExeLEF
5-181-011	TRAY 3: 5	*ENG	[0 또는 1 / * / 1/단계] *북미: 1, 유럽: 0, 아시아: 0, 중국: 0, 대만: 0, 한국: 0 0: 12.6X17.7 1: 12X18
5-181-012	TRAY 4: 1	*ENG	[0 또는 1 / * / 1/단계] *북미: 1, 유럽: 0, 아시아: 0, 중국: 0, 대만: 0, 한국: 0 0: A4LEF 1: LTLEF
5-181-013	TRAY 4: 2	*ENG	[0 또는 1 / * / 1/단계] *북미: 1, 유럽: 0, 아시아: 0, 중국: 0, 대만: 0, 한국: 0 0: A3 1: DLT

5-181-014	TRAY 4: 3	*ENG	[0 또는 1 / * / 1/단계] 북미: 1, 유럽: 0, 아시아: 0, 중국: 0, 대만: 0, 한국: 0 0: B4 1: LG
5-181-015	TRAY 4: 4	*ENG	[0 또는 1 / * / 1/단계] *북미: 1, 유럽: 0, 아시아: 0, 중국: 0, 대만: 0, 한국: 0 0: B5LEF 1: ExeLEF
5-181-016	TRAY 4: 5	*ENG	[0 또는 1 / * / 1/단계] *북미: 1, 유럽: 0, 아시아: 0, 중국: 0, 대만: 0, 한국: 0 0: 12.6X17.7 1: 12X18
5-181-017	LCT	*ENG	[0 ~ 2 / * / 1/단계] *북미: 1, 유럽: 0, 아시아: 0, 중국: 0, 대만: 0, 한국: 0 0: A4LEF 1: LTLEF 2: B5LEF

5186	[RK4]		
5-186-001	-	*ENG	[0 또는 1 / 0 / 1 / 단계]

5610	[Base Gamma Ctrl Pt:Execute]		
5-610-004	Get Factory Default	ENG	[0 또는 1 / 0 / 1 / 단계]
5-610-005	Set Factory Default	ENG	[0 또는 1 / 0 / 1 / 단계]
5-610-006	Restore Orginal Value	ENG	[0 또는 1 / 0 / 1 / 단계]

5611	[Toner Color in 2C]		
-------------	----------------------------	--	--

5-611-001	B-C	*ENG	[0 ~ 128 / 100 / 1/단계]
5-611-002	B-M	*ENG	[0 ~ 128 / 100 / 1/단계]
5-611-003	G-C	*ENG	[0 ~ 128 / 100 / 1/단계]
5-611-004	G-Y	*ENG	[0 ~ 128 / 100 / 1/단계]
5-611-005	R-M	*ENG	[0 ~ 128 / 100 / 1/단계]
5-611-006	R-Y	*ENG	[0 ~ 128 / 100 / 1/단계]

5801	[Memory Clear]		
5-801-002	엔진	ENG	[- / - / -] [실행]

5803	[INPUT Check]		
449페이지의 "입력 확인표" 참조			

5804	[OUTPUT Check]		
476페이지의 "출력 확인표" 참조			

5805	[Anti-Condensation Heater]		
5-805-001	0:OFF / 1:ON	*ENG	[0 또는 1 / 0 / 1 / 단계] 0: 끄기... 대기 시 끕니다(기본 설정) 1: 켜기... 대기 시 켭니다.

5810	[SC Reset]		
5-810-001	정착 SC 리셋	ENG	정착 SC를 삭제 합니다.
5-810-002	Hard High Temp. Detection	ENG	정착 하드웨어 SC를 삭제 합니다.

5811	[MachineSerial]		
5-811-002	표시	*ENG	[0 ~ 255 / 0 / 1 / 단계]
5811	[MachineSerial Set]		

5-811-004	BCU	*ENG	[0 ~ 255 / 0 / 1 / 단계]
5811	[Machine Serial: Update Date]		
5-811-021	Latest	*ENG	[0 또는 1 / 0 / 1 / 단계]
5-811-022	Previous	*ENG	[0 또는 1 / 0 / 1 / 단계]
5811	[MachineSerial]		
5-811-023	Previous	*ENG	[0 ~ 255 / 0 / 1 / 단계]
5811	[Machine Serial: Update Date]		
5-811-024	최신(BCU)	*ENG	[0 또는 1 / 0 / 1 / 단계]
5-811-025	이전(BCU)	*ENG	[0 또는 1 / 0 / 1 / 단계]
5811	[MachineSerial]		
5-811-026	이전(BCU)	*ENG	[0 ~ 255 / 0 / 1 / 단계]
5894	[External Mech Count Setting]		
5-894-001	Mech Counter Switch Setting	*ENG	[0 ~ 2 / 0 / 1/단계]
5900	[Engine Log Upload]		
5-900-001	패턴	*ENG	[0 ~ 4 / 0 / 1 / 단계]
5-900-002	Trigger	*ENG	[0 ~ 3 / 0 / 1 / 단계]
5998	[Fusing Warm UP]		
5-998-001	Warm Up In Advance ON/OFF	*ENG	[0 또는 1 / 0 / 1 / 단계]

엔진 SP 표 - SP6000

SP6-XXX(주변장치)

6006	[ADF Adjustment]		
6-006-001	좌우 정합: 앞면	*ENG	[-3.0 ~ 3.0 / 0 / 0.1mm/단계]
6-006-002	좌우 정합: 뒷면	*ENG	[-3.0 ~ 3.0 / 0 / 0.1mm/단계]
6-006-003	리딩 에지 정합: 앞면	*ENG	[-5.0 ~ 5.0 / 0 / 0.1mm/단계]
6-006-004	리딩 에지 정합: 뒷면	*ENG	[-5.0 ~ 5.0 / 0 / 0.1mm/단계]
6-006-005	버클: 양면 앞면	*ENG	[-5.0 ~ 5.0 / 0 / 0.1mm/단계]
6-006-006	버클: 양면 뒷면	*ENG	[-5.0 ~ 5.0 / 0 / 0.1mm/단계]
6-006-007	Rear Edge Erase Front	*ENG	[-10.0 ~ 10.0 / -2.3 / 0.1mm/단계]
6-006-008	Rear Edge Erase Rear	*ENG	[-10.0 ~ 10.0 / -2.3 / 0.1mm/단계]
6-006-010	L-Edge Regist (1-Pass): Front	*ENG	[-5.0 ~ 5.0 / 0 / 0.1mm/단계]
6-006-011	L-Edge Regist (1-Pass): Rear	*ENG	[-5.0 ~ 5.0 / 0 / 0.1mm/단계]
6-006-012	1st Buckle (1-Pass)	*ENG	[-3.0 ~ 3.0 / 0 / 0.1mm/단계]
6-006-013	2nd Buckle (1-Pass)	*ENG	[-2.0 ~ 3.0 / 0 / 0.1mm/단계]
6-006-014	T-Edge Erase (1-Pass): Front	*ENG	[-5.0 ~ 5.0 / -3.0 / 0.1mm/단계]
6-006-015	T-Edge Erase (1-Pass): Rear	*ENG	[-5.0 ~ 5.0 / -2.5 / 0.1mm/단계]

6007	[ADF INPUT Check]		
	449페이지의 "입력 확인표" 참조		

6008	[ADF OUTPUT Check]		
	476페이지의 "출력 확인표" 참조		

6009	[ADF FreeRun]		
6-009-001	단면 모드 자유 실행	ENG	[0 또는 1 / 0 / 1 / 단계]

6-009-002	양면 모드 자유 실행	ENG	[0 또는 1 / 0 / 1 / 단계]
6-009-003	스탬프 모드 자유 실행	ENG	[0 또는 1 / 0 / 1 / 단계]
6-009-004	단면 모드 자유 실행(느린 속도로)	ENG	[0 또는 1 / 0 / 1 / 단계]
6-009-005	단면 모드 자유 실행(빠른 속도로)	ENG	[0 또는 1 / 0 / 1 / 단계]
6-009-006	양면 모드 자유 실행 (느린 속도로)	ENG	[0 또는 1 / 0 / 1 / 단계]
6-009-007	Free Run Duplex Motion(high speed)	ENG	[0 또는 1 / 0 / 1 / 단계]

6010	[Stamp Position Adj.]		
6-010-001	-	*ENG	[-5.0 ~ 5.0 / 0 / 0.1mm/단계]

6011	[1-Pass ADF INPUT Check]		
449페이지의 "입력 확인표" 참조			

6012	[1-Pass ADF OUTPUT Check]		
476페이지의 "출력 확인표" 참조			

6016	[Original Size Detect Setting]		
6-016-001	-	*ENG	[0 ~ 255 / 0 / 1 / 단계]

6017	[DF 배율 조정]		
6-017-001	-	*ENG	[-5 ~ 5 / 0 / 0.1%/단계]

6020	[Skew Correction Moving Setting]		
6-020-001	-	*ENG	[0 또는 1 / 0 / 1 / 단계]

6121	[NV Adj. Data Mod.]		
-------------	----------------------------	--	--

6-121-001	조거 위치 공장 조정	ENG	[-3 ~ 3 / 0 / 0.5mm/단계]
6-121-002	접기 위치 공장 조정	ENG	[-1.4 ~ 1.4 / 0 / 0.2mm/단계]

6125	[Use Paper Guide(Big Size)]		
6-125-001	모든 크기	ENG	[0 또는 1 / 0 / 1/단계]

6126	[Use Paper Guide(Small Size)]		
6-126-001	모든 크기	ENG	[0 또는 1 / 0 / 1 / 단계]

6130	[Sub-scan PunchPosAdj:FrontFIN]		
6-130-001	Domestic 2Hole(Europe 2Hole)	ENG	[-7.5 ~ 7.5 / 0 / 0.5mm/단계]
6-130-002	North America 3Hole	ENG	
6-130-003	Europe 4Hole	ENG	
6-130-004	North Europe 4Hole	ENG	
6-130-005	North America 2Hole	ENG	

6131	[Main-scan PunchPosAdj:FrontFIN]		
6-131-001	Domestic 2Hole(Europe 2Hole)	ENG	[-2 ~ 2 / 0 / 0.4mm/단계]
6-131-002	North America 3Hole	ENG	
6-131-003	Europe 4Hole	ENG	
6-131-004	North Europe 4Hole	ENG	
6-131-005	North America 2Hole	ENG	

6132	[Jogger Fence Fine Adj:FrontFIN]		
6-132-001	A3T	ENG	[-1.5 ~ 1.5 / 0 / 0.5mm/단계]
6-132-002	B4T	ENG	[-3 ~ 3 / 0 / 0.5mm/단계]
6-132-003	A4T	ENG	[-3 ~ 3 / 0 / 0.5mm/단계]
6-132-004	A4Y	ENG	[-1.5 ~ 1.5 / 0 / 0.5mm/단계]

6-132-005	B5T	ENG	[-3 ~ 3 / 0 / 0.5mm/단계]
6-132-006	B5Y	ENG	[-3 ~ 3 / 0 / 0.5mm/단계]
6-132-007	DLT-T	ENG	[-3 ~ 3 / 0 / 0.5mm/단계]
6-132-008	LG-T	ENG	[-3 ~ 3 / 0 / 0.5mm/단계]
6-132-009	Oficio-T	ENG	[-3 ~ 3 / 0 / 0.5mm/단계]
6-132-010	LT-T	ENG	[-3 ~ 3 / 0 / 0.5mm/단계]
6-132-011	LT-Y	ENG	[-3 ~ 3 / 0 / 0.5mm/단계]
6-132-012	8K-T	ENG	[-3 ~ 3 / 0 / 0.5mm/단계]
6-132-013	16K-T	ENG	[-3 ~ 3 / 0 / 0.5mm/단계]
6-132-014	16K-Y	ENG	[-3 ~ 3 / 0 / 0.5mm/단계]
6-132-015	Other	ENG	[-3 ~ 3 / 0 / 0.5mm/단계]

6133	[Staple Position Adj: FrontFIN]		
6-133-001	Finisher1	ENG	[-2 ~ 2 / 0 / 0.5mm/단계]

6134	[Finisher Free Run: FrontFIN]		
6-134-001	Free Run1	ENG	[0 또는 1 / 0 / 1 / 단계]
6-134-002	Free Run2	ENG	[0 또는 1 / 0 / 1 / 단계]
6-134-003	Free Run3	ENG	[0 또는 1 / 0 / 1 / 단계]
6-134-004	Free Run4	ENG	[0 또는 1 / 0 / 1 / 단계]

6135	[INPUT Check: FrontFIN]		
449페이지의 "입력 확인표" 참조			

6136	[OUTPUT Check: FrontFIN]		
476페이지의 "출력 확인표" 참조			

6140	[Staple Position Adj: 1K FIN]		
-------------	--------------------------------------	--	--

6-140-001	-	ENG	[-3.5 ~ 3.5 / 0 / 0.5mm/단계]
6-140-002	-	ENG	[-3 ~ 3 / 0 / 0.3mm/단계]

6141	[Booklet Stapler Pos Adj: 1K FIN]		
6-141-001	A3 SEF	ENG	[-3 ~ 3 / 0 / 0.2mm/단계]
6-141-002	B4 SEF	ENG	[-3 ~ 3 / 0 / 0.2mm/단계]
6-141-003	A4 SEF	ENG	[-3 ~ 3 / 0 / 0.2mm/단계]
6-141-004	B5 SEF	ENG	[-3 ~ 3 / 0 / 0.2mm/단계]
6-141-005	DLT SEF	ENG	[-3 ~ 3 / 0 / 0.2mm/단계]
6-141-006	LG SEF	ENG	[-3 ~ 3 / 0 / 0.2mm/단계]
6-141-007	Oficio SEF	ENG	[-3 ~ 3 / 0 / 0.2mm/단계]
6-141-008	LT SEF	ENG	[-3 ~ 3 / 0 / 0.2mm/단계]
6-141-009	12"x18"	ENG	[-3 ~ 3 / 0 / 0.2mm/단계]

6142	[Sub-scan Punch Pos Adj: 1K FIN]		
6-142-001	JPN/EU: 2-Hole	ENG	[-7.5 ~ 7.5 / 0 / 0.5mm/단계]
6-142-002	NA: 3-Hole	ENG	
6-142-003	Europe: 4-Hole	ENG	
6-142-004	NEU: 4-Hole	ENG	
6-142-005	NA: 2-Hole	ENG	

6143	[Jogger Pos Adj: 1K FIN]		
6-143-001	A3 SEF	ENG	[-1.5 ~ 1.5 / 0 / 0.5mm/단계]
6-143-002	B4 SEF	ENG	
6-143-003	A4 SEF	ENG	
6-143-004	A4 LEF	ENG	
6-143-005	B5 SEF	ENG	

6-143-006	B5 LEF	ENG	[-1.5 ~ 1.5 / 0 / 0.5mm/단계]
6-143-007	DLT SEF	ENG	
6-143-008	LG SEF	ENG	
6-143-009	Oficio SEF	ENG	
6-143-010	LT SEF	ENG	
6-143-011	LT LEF	ENG	
6-143-012	12"x18"	ENG	[-1.5 ~ 1.5 / 0 / 0.5mm/단계]
6-143-013	8K SEF	ENG	
6-143-014	16K SEF	ENG	
6-143-015	16K LEF	ENG	
6-143-016	Other	ENG	

6144	[Main-scan Punch Pos Adj:1K FIN]		
6-144-001	JPN/EU: 2-Hole	ENG	[-2 ~ 2 / 0 / 0.4mm/단계]
6-144-002	NA: 3-Hole	ENG	
6-144-003	Europe: 4-Hole	ENG	
6-144-004	NEU: 4-Hole	ENG	
6-144-005	NA: 2-Hole	ENG	

6145	[Skew Correct Buckle Adj:1K FIN]		
6-145-001	A3 SEF	ENG	[-5 ~ 5 / 0 / 0.2mm/단계]
6-145-002	B4 SEF	ENG	
6-145-003	A4 SEF	ENG	
6-145-004	A4 LEF	ENG	
6-145-005	B5 SEF	ENG	

6-145-006	B5 LEF	ENG	[-5 ~ 5 / 0 / 0.2mm/단계]
6-145-007	A5 LEF	ENG	
6-145-008	DLT SEF	ENG	
6-145-009	LG SEF	ENG	
6-145-010	Oficio SEF	ENG	
6-145-011	LT SEF	ENG	[-5 ~ 5 / 0 / 0.2mm/단계]
6-145-012	LT LEF	ENG	
6-145-013	HLT LEF	ENG	
6-145-014	12"x18"	ENG	
6-145-015	8K SEF	ENG	
6-145-016	16K SEF	ENG	
6-145-017	16K LEF	ENG	
6-145-018	Other	ENG	

6146	[Skew Correct Ctrl SW:1K FIN]		
6-146-001	A3 SEF	ENG	[0 또는 1 / 0 / 1 / 단계] 0: 사용함 1: 사용 안 함
6-146-002	B4 SEF	ENG	[0 또는 1 / 0 / 1 / 단계] 0: 사용함 1: 사용 안 함
6-146-003	A4 SEF	ENG	[0 또는 1 / 0 / 1 / 단계] 0: 사용함 1: 사용 안 함
6-146-004	A4 LEF	ENG	[0 또는 1 / 0 / 1 / 단계] 0: 사용함 1: 사용 안 함

6-146-005	B5 SEF	ENG	[0 또는 1 / 0 / 1 / 단계] 0: 사용함 1: 사용 안 함
6-146-006	B5 LEF	ENG	[0 또는 1 / 0 / 1 / 단계] 0: 사용함 1: 사용 안 함
6-146-007	A5 LEF	ENG	[0 또는 1 / 0 / 1 / 단계] 0: 사용함 1: 사용 안 함
6-146-008	DLT SEF	ENG	[0 또는 1 / 0 / 1 / 단계] 0: 사용함 1: 사용 안 함
6-146-009	LG SEF	ENG	[0 또는 1 / 0 / 1 / 단계] 0: 사용함 1: 사용 안 함
6-146-010	Oficio SEF	ENG	[0 또는 1 / 0 / 1 / 단계] 0: 사용함 1: 사용 안 함
6-146-011	LT SEF	ENG	[0 또는 1 / 0 / 1 / 단계] 0: 사용함 1: 사용 안 함
6-146-012	LT LEF	ENG	[0 또는 1 / 0 / 1 / 단계] 0: 사용함 1: 사용 안 함
6-146-013	HLT LEF	ENG	[0 또는 1 / 0 / 1 / 단계] 0: 사용함 1: 사용 안 함
6-146-014	12"x18"	ENG	[0 또는 1 / 0 / 1 / 단계] 0: 사용함 1: 사용 안 함

6-146-015	8K SEF	ENG	[0 또는 1 / 0 / 1 / 단계] 0: 사용함 1: 사용 안 함
6-146-016	16K SEF	ENG	[0 또는 1 / 0 / 1 / 단계] 0: 사용함 1: 사용 안 함
6-146-017	16K LEF	ENG	[0 또는 1 / 0 / 1 / 단계] 0: 사용함 1: 사용 안 함
6-146-018	Other	ENG	[0 또는 1 / 0 / 1 / 단계] 0: 사용함 1: 사용 안 함

6147	[Booklet Folder Pos Adj:1K FIN]		
6-147-001	A3 SEF	ENG	[-3 ~ 3 / 0 / 0.2mm/단계]
6-147-002	B4 SEF	ENG	[-3 ~ 3 / 0 / 0.2mm/단계]
6-147-003	A4 SEF	ENG	[-3 ~ 3 / 0 / 0.2mm/단계]
6-147-004	B5 SEF	ENG	[-3 ~ 3 / 0 / 0.2mm/단계]
6-147-005	DLT SEF	ENG	[-3 ~ 3 / 0 / 0.2mm/단계]
6-147-006	LG SEF	ENG	[-3 ~ 3 / 0 / 0.2mm/단계]
6-147-007	Oficio SEF	ENG	[-3 ~ 3 / 0 / 0.2mm/단계]
6-147-008	LT SEF	ENG	[-3 ~ 3 / 0 / 0.2mm/단계]
6-147-009	12"x18"	ENG	[-3 ~ 3 / 0 / 0.2mm/단계]
6-147-010	A3 SEF(1-5)	ENG	[-3 ~ 3 / 0 / 0.2mm/단계]
6-147-011	A3 SEF(6-10)	ENG	[-3 ~ 3 / 0 / 0.2mm/단계]
6-147-012	A3 SEF(11 이상)	ENG	[-3 ~ 3 / 0 / 0.2mm/단계]
6-147-013	B4 SEF(1-5)	ENG	[-3 ~ 3 / 0 / 0.2mm/단계]
6-147-014	B4 SEF(6-10)	ENG	[-3 ~ 3 / 0 / 0.2mm/단계]

6-147-015	B4 SEF(11 이상)	ENG	[-3 ~ 3 / 0 / 0.2mm/단계]
6-147-016	A4 SEF(1-5)	ENG	[-3 ~ 3 / 0 / 0.2mm/단계]
6-147-017	A4 SEF(6-10)	ENG	[-3 ~ 3 / 0 / 0.2mm/단계]
6-147-018	A4 SEF(11 이상)	ENG	[-3 ~ 3 / 0 / 0.2mm/단계]
6-147-019	B5 SEF(1-5)	ENG	[-3 ~ 3 / 0 / 0.2mm/단계]
6-147-020	B5 SEF(6-10)	ENG	[-3 ~ 3 / 0 / 0.2mm/단계]
6-147-021	B5 SEF(11 이상)	ENG	[-3 ~ 3 / 0 / 0.2mm/단계]
6-147-022	DLT SEF(1-5)	ENG	[-3 ~ 3 / 0 / 0.2mm/단계]
6-147-023	DLT SEF(6-10)	ENG	[-3 ~ 3 / 0 / 0.2mm/단계]
6-147-024	DLT SEF(11 이상)	ENG	[-3 ~ 3 / 0 / 0.2mm/단계]
6-147-025	LG SEF(1-5)	ENG	[-3 ~ 3 / 0 / 0.2mm/단계]
6-147-026	LG SEF(6-10)	ENG	[-3 ~ 3 / 0 / 0.2mm/단계]
6-147-027	LG SEF(11 이상)	ENG	[-3 ~ 3 / 0 / 0.2mm/단계]
6-147-028	Oficio SEF(1-5)	ENG	[-3 ~ 3 / 0 / 0.2mm/단계]
6-147-029	Oficio SEF(6-10)	ENG	[-3 ~ 3 / 0 / 0.2mm/단계]
6-147-030	Oficio SEF(11 이상)	ENG	[-3 ~ 3 / 0 / 0.2mm/단계]
6-147-031	LT SEF(1-5)	ENG	[-3 ~ 3 / 0 / 0.2mm/단계]
6-147-032	LT SEF(6-10)	ENG	[-3 ~ 3 / 0 / 0.2mm/단계]
6-147-033	LT SEF(11 이상)	ENG	[-3 ~ 3 / 0 / 0.2mm/단계]
6-147-034	12"x18"(1-5)	ENG	[-3 ~ 3 / 0 / 0.2mm/단계]
6-147-035	12"x18"(6-10)	ENG	[-3 ~ 3 / 0 / 0.2mm/단계]
6-147-036	12"x18"(11 이상)	ENG	[-3 ~ 3 / 0 / 0.2mm/단계]

6148	[Fold Times Adj: 1K FIN]		
6-148-001	-	ENG	[0 ~ 29 / 0 / 1초/단계]

6149	[Last Paper Pos Time Adj: 1K FIN]		
-------------	--	--	--

6-149-001	-	*ENG	[0 ~ 1 / 0 / 1회/단계]
-----------	---	------	---------------------

6150	[PositioningStrfTimingAdj:1KFIN]		
6-150-001	A3 SEF	ENG	[-100 ~ 100 / 0 / 10밀리초/단계]
6-150-002	B4 SEF	ENG	
6-150-003	A4 SEF	ENG	
6-150-004	A4 LEF	ENG	
6-150-005	B5 SEF	ENG	
6-150-006	B5 LEF	ENG	
6-150-007	DLT SEF	ENG	
6-150-008	LG SEF	ENG	
6-150-009	Oficio SEF	ENG	
6-150-010	LT SEF	ENG	
6-150-011	LT LEF	ENG	
6-150-012	12"x18"	ENG	
6-150-013	8K SEF	ENG	
6-150-014	16K SEF	ENG	
6-150-015	16K LEF	ENG	
6-150-016	Other	ENG	

6151	[PosTimeAdj(LstPr2ndTime):1KFIN]		
6-151-001	-	ENG	[-100 ~ 100 / 0 / 10밀리초/단계]

6152	[PosTiAdj(ExcLstPr3rdTi):1KFIN]		
-------------	--	--	--

3. 엔진 SP 모드 표

3

6-152-001	A3 SEF	ENG	[-100 ~ 100 / 0 / 10밀리초/단계]
6-152-002	B4 SEF	ENG	
6-152-003	A4 SEF	ENG	
6-152-004	A4 LEF	ENG	
6-152-005	B5 SEF	ENG	
6-152-006	B5 LEF	ENG	
6-152-007	DLT SEF	ENG	
6-152-008	LG SEF	ENG	
6-152-009	Oficio SEF	ENG	
6-152-010	LT SEF	ENG	
6-152-011	LT LEF	ENG	
6-152-012	12"x18"	ENG	
6-152-013	8K SEF	ENG	
6-152-014	16K SEF	ENG	
6-152-015	16K LEF	ENG	
6-152-016	Other	ENG	

6154	[Pos Time Adj By Sheet: 1K FIN]		
6-154-001	1 - 10 Sheets	ENG	[-100 ~ 100 / 0 / 10밀리초/단계]
6-154-002	11 - 20 Sheets	ENG	
6-154-003	21 - 30 Sheets	ENG	
6-154-004	31 - 40 Sheets	ENG	
6-154-005	41 - 50 Sheets	ENG	

6155	[용지 가이드 위치 조정: 1K FIN]		
6-155-001	-	ENG	[-10 ~ 10 / 0 / 1mm/단계]

6156	[용지 가이드 수축 조정: 1K FIN]		
6-156-001	-	ENG	[-50 ~ 50 / 0 / 5mm/단계]

6157	[용지 가이드 수락 조정: 1K FIN]		
6-157-001	-	ENG	[-50 ~ 50 / 0 / 5msec/단계]

6160	[Finisher Free Run: 1K FIN]		
6-160-001	Free Run 1	ENG	[0 또는 1 / 0 / 1 / 단계]
6-160-002	Free Run 2	ENG	[0 또는 1 / 0 / 1 / 단계]
6-160-003	Free Run 3	ENG	[0 또는 1 / 0 / 1 / 단계]
6-160-004	Free Run 4	ENG	[0 또는 1 / 0 / 1 / 단계]

6161	[FIN (1K FIN) INPUT Check]		
	449페이지의 "입력 확인표" 참조		

6162	[FIN (1K FIN) OUTPUT Check]		
	476페이지의 "출력 확인표" 참조		

6163	[Use Paper Guide]		
6-163-001	큰 크기	ENG	[0 또는 1 / 1 / 1 / 단계]
6-163-002	작은 크기	ENG	[0 또는 1 / 0 / 1 / 단계]

6164	[NV Adj. Data Mod. 1KShfFIN]		
6-164-001	조거 위치 공장 조정	ENG	[-1.5 ~ 1.5 / 0 / 0.5mm/단계]
6-164-002	스테이플링 위치 공장 조정	ENG	[-2 ~ 2 / 0 / 0.5mm/단계]
6164	[NV Adj. Data Mod. 1KShfFIN HY]		
6-164-003	스테이플링 위치 공장 조정 (HY)	ENG	[-2.1 ~ 2.1 / 0 / 0.3mm/단계]

6-164-004	스테이플 없는 스테이플링 위치 공장 조정	ENG	[-2.1 ~ 2.1 / 0 / 0.3mm/단계]
6164	[NV Adj. Data Mod. 1KShfFIN]		
6-164-005	접기 위치 공장 조정	ENG	[-2 ~ 2 / 0 / 0.1mm/단계]

6180	[M-ScanBindPosAdj:NoStplBindFIN]		
6-180-001	-	ENG	[-1 ~ 1 / 0 / 0.5mm/단계]

6181	[BindSpeedSetting:NoStplBindFIN]		
6-181-001	-	ENG	[1 ~ 3 / 3 / 2/단계]

6182	[ExitSpeedSwitch:NoStplBindFIN]		
6-182-001	용지길이:297.0-457.2mm, 두꺼움 (106-300g/m ²)	ENG	[1 ~ 5 / 2 / 1 / 단계]
6-182-002	용지길이:297.0-457.2mm, 일반(60-105g/m ²)	ENG	[1 ~ 5 / 2 / 1 / 단계]
6-182-003	용지길이:297.0-457.2mm, 얇음(52-59g/m ²)	ENG	[1 ~ 5 / 4 / 1 / 단계]
6-182-004	용지길이:210.0-296.9mm, 두꺼움 (106-300g/m ²)	ENG	[1 ~ 5 / 2 / 1 / 단계]
6-182-005	용지길이:210.0-296.9mm, 보통(60-105g/m ²)	ENG	[1 ~ 5 / 2 / 1 / 단계]
6-182-006	용지길이:210.0-296.9mm, 얇음(52-59g/m ²)	ENG	[1 ~ 5 / 4 / 1 / 단계]
6-182-007	용지길이:148.0-209.9mm, 두꺼움 (106-300g/m ²)	ENG	[1 ~ 5 / 2 / 1 / 단계]
6-182-008	용지길이:148.0-209.9mm, 보통(60-105g/m ²)	ENG	[1 ~ 5 / 2 / 1 / 단계]
6-182-009	용지길이:148.0-209.9mm, 얇음(52-59g/m ²)	ENG	[1 ~ 5 / 4 / 1 / 단계]

6183	[FinisherFreeRun:NoStplBindFIN]		
6-183-001	Free Run 1	ENG	[0 또는 1 / 0 / 0/단계]
6-183-002	Free Run 2	ENG	[0 또는 1 / 0 / 0/단계]
6-183-003	Free Run 3	ENG	[0 또는 1 / 0 / 0/단계]

6184	[Input Check:NoStplBindFIN]		
	449페이지의 "입력 확인표" 참조		
6185	[Output Check:NoStplBindFIN]		
	476페이지의 "출력 확인표" 참조		
6186	[BindTimes NoStplBindFIN]		
6-186-001	-	*ENG	[1 ~ 2 / 2 / 1 / 단계]
6801	[1-pass Stamp Unit]		
6-801-001	-	*ENG	[0 또는 1 / 0 / 1 / 단계] 0: 아니요 1: 예
6900	[ADF Bottom Plate Setting]		
6-900-001	-	*ENG	[0 또는 1 / 0 / 1 / 단계]
6901	[ADF Operation Setting]		
	스택 능력에 우선 순위를 둔 설정.		
6-901-001	-	ENG	[0 또는 1 / 0 / 1 / 단계] 0: 더 조용함 1: 처리가 빠름
6-901-002	-	ENG	[0 또는 1 / 0 / 1 / 단계] 0: 정상 1: 더 높은 적재성

엔진 SP 표 - SP7000

SP7-XXX(데이터 로그)

3

7621	[PM Counter Display: Pages]		
7-621-002	# PCU:K	ENG	[0 ~ 99999999 / 0 / 1페이지/단계]
7-621-003	# Dev Unit:K	*ENG	[0 ~ 99999999 / 0 / 1페이지/단계]
7-621-004	Developer:K	ENG	[0 ~ 99999999 / 0 / 1페이지/단계]
7-621-025	# PCU:C	ENG	[0 ~ 99999999 / 0 / 1페이지/단계]
7-621-026	# Dev Unit:C	*ENG	[0 ~ 99999999 / 0 / 1페이지/단계]
7-621-027	현상기:C	ENG	[0 ~ 99999999 / 0 / 1페이지/단계]
7-621-048	# PCU:M	ENG	[0 ~ 99999999 / 0 / 1페이지/단계]
7-621-049	# Dev Unit:M	*ENG	[0 ~ 99999999 / 0 / 1페이지/단계]
7-621-050	현상기:M	ENG	[0 ~ 99999999 / 0 / 1페이지/단계]
7-621-071	# PCU:Y	ENG	[0 ~ 99999999 / 0 / 1페이지/단계]
7-621-072	# Dev Unit:Y	*ENG	[0 ~ 99999999 / 0 / 1페이지/단계]
7-621-073	현상기:Y	ENG	[0 ~ 99999999 / 0 / 1페이지/단계]
7-621-093	# ITB Unit	ENG	[0 ~ 99999999 / 0 / 1페이지/단계]
7-621-102	# ITB Cleaning Unit	ENG	[0 ~ 99999999 / 0 / 1페이지/단계]
7-621-109	# PTR Unit	ENG	[0 ~ 99999999 / 0 / 1페이지/단계]
7-621-115	# Fusing Unit	ENG	[0 ~ 99999999 / 0 / 1페이지/단계]
7-621-116	정착 벨트	ENG	[0 ~ 99999999 / 0 / 1페이지/단계]
7-621-118	압착 롤러	ENG	[0 ~ 99999999 / 0 / 1페이지/단계]
7-621-131	먼지필터	ENG	[0 ~ 99999999 / 0 / 1페이지/단계]
7-621-142	페토너통	ENG	[0 ~ 999999999 / 0 / 1mg/단계]
7-621-206	ADF Pick-up Roller	ENG	[0 ~ 99999999 / 0 / 1페이지/단계]

7-621-207	ADF Supply Belt	ENG	[0 ~ 99999999 / 0 / 1페이지/단계]
7-621-208	ADF Reverse Roller	ENG	[0 ~ 99999999 / 0 / 1페이지/단계]

7622	[PM Counter Reset]		
7-622-002	# PCU:K	ENG	[0 또는 1 / 0 / 1 / 단계]
7-622-003	# Dev Unit:K	ENG	[0 또는 1 / 0 / 1 / 단계]
7-622-004	Developer:K	ENG	[0 또는 1 / 0 / 1 / 단계]
7-622-025	# PCU:C	ENG	[0 또는 1 / 0 / 1 / 단계]
7-622-026	# Dev Unit:C	ENG	[0 또는 1 / 0 / 1 / 단계]
7-622-027	현상기:C	ENG	[0 또는 1 / 0 / 1 / 단계]
7-622-048	# PCU:M	ENG	[0 또는 1 / 0 / 1 / 단계]
7-622-049	# Dev Unit:M	ENG	[0 또는 1 / 0 / 1 / 단계]
7-622-050	현상기:M	ENG	[0 또는 1 / 0 / 1 / 단계]
7-622-071	# PCU:Y	ENG	[0 또는 1 / 0 / 1 / 단계]
7-622-072	# Dev Unit:Y	ENG	[0 또는 1 / 0 / 1 / 단계]
7-622-073	현상기:Y	ENG	[0 또는 1 / 0 / 1 / 단계]
7-622-093	# ITB Unit	ENG	[0 또는 1 / 0 / 1 / 단계]
7-622-102	# ITB Cleaning Unit	ENG	[0 또는 1 / 0 / 1 / 단계]
7-622-109	# PTR Unit	ENG	[0 또는 1 / 0 / 1 / 단계]
7-622-115	# Fusing Unit	ENG	[0 또는 1 / 0 / 1 / 단계]
7-622-116	정착 벨트	ENG	[0 또는 1 / 0 / 1 / 단계]
7-622-118	압착 롤러	ENG	[0 또는 1 / 0 / 1 / 단계]
7-622-131	먼지필터	ENG	[0 또는 1 / 0 / 1 / 단계]
7-622-206	ADF Pick-up Roller	ENG	[0 또는 1 / 0 / 1 / 단계]
7-622-207	ADF Supply Belt	ENG	[0 또는 1 / 0 / 1 / 단계]
7-622-208	ADF Reverse Roller	ENG	[0 또는 1 / 0 / 1 / 단계]

7-622-245	PCU:All Colors	ENG	[0 또는 1 / 0 / 1 / 단계]
7-622-246	Development Unit:All Colors	ENG	[0 또는 1 / 0 / 1 / 단계]
7-622-247	Developer:All Colors	ENG	[0 또는 1 / 0 / 1 / 단계]
7-622-250	SCS	ENG	[0 또는 1 / 0 / 1 / 단계]

7623	[PM Value Setting: Life Pages]		
7-623-002	# PCU:K	ENG	[0 ~ 99999999 / 0 / 1페이지/단계]
7-623-003	# Dev Unit:K	ENG	[0 ~ 99999999 / 0 / 1페이지/단계]
7-623-004	Developer:K	ENG	[0 ~ 99999999 / 0 / 1페이지/단계]
7-623-025	# PCU:C	ENG	[0 ~ 99999999 / 0 / 1페이지/단계]
7-623-026	# Dev Unit:C	ENG	[0 ~ 99999999 / 0 / 1페이지/단계]
7-623-027	현상기:C	ENG	[0 ~ 99999999 / 0 / 1페이지/단계]
7-623-048	# PCU:M	ENG	[0 ~ 99999999 / 0 / 1페이지/단계]
7-623-049	# Dev Unit:M	ENG	[0 ~ 99999999 / 0 / 1페이지/단계]
7-623-050	현상기:M	ENG	[0 ~ 99999999 / 0 / 1페이지/단계]
7-623-071	# PCU:Y	ENG	[0 ~ 99999999 / 0 / 1페이지/단계]
7-623-072	# Dev Unit:Y	ENG	[0 ~ 99999999 / 0 / 1페이지/단계]
7-623-073	현상기:Y	ENG	[0 ~ 99999999 / 0 / 1페이지/단계]
7-623-093	# ITB Unit	ENG	[0 ~ 99999999 / 240000 / 1페이지/단계]
7-623-102	# ITB Cleaning Unit	ENG	[0 ~ 99999999 / 240000 / 1페이지/단계]
7-623-109	# PTR Unit	ENG	[0 ~ 99999999 / 240000 / 1페이지/단계]
7-623-115	# Fusing Unit	ENG	[0 ~ 99999999 / 240000 / 1페이지/단계]
7-623-116	정착 벨트	ENG	[0 ~ 99999999 / 240000 / 1페이지/단계]

7-623-118	압착 롤러	ENG	[0 ~ 99999999 / 240000 / 1페이지/ 단계]
7-623-131	먼지필터	ENG	[0 ~ 99999999 / 300000 / 1페이지/ 단계]
7-623-142	폐 토너통	ENG	[0 ~ 999999999 / 1200000 / 1mg/단 계]
7-623-206	ADF Pick-up Roller	ENG	[0 ~ 99999999 / 120000 / 1페이지/ 단계]
7-623-207	ADF Supply Belt	ENG	[0 ~ 99999999 / 120000 / 1페이지/ 단계]
7-623-208	ADF Reverse Roller	ENG	[0 ~ 99999999 / 120000 / 1페이지/ 단계]

7625	[Previous Unit Counter: Pages]		
7-625-002	# PCU:K	ENG	[0 ~ 99999999 / 0 / 1페이지/단계]
7-625-003	# Dev Unit:K	ENG	[0 ~ 99999999 / 0 / 1페이지/단계]
7-625-004	Developer:K	ENG	[0 ~ 99999999 / 0 / 1페이지/단계]
7-625-025	# PCU:C	ENG	[0 ~ 99999999 / 0 / 1페이지/단계]
7-625-026	# Dev Unit:C	ENG	[0 ~ 99999999 / 0 / 1페이지/단계]
7-625-027	현상기:C	ENG	[0 ~ 99999999 / 0 / 1페이지/단계]
7-625-048	# PCU:M	ENG	[0 ~ 99999999 / 0 / 1페이지/단계]
7-625-049	# Dev Unit:M	ENG	[0 ~ 99999999 / 0 / 1페이지/단계]
7-625-050	현상기:M	ENG	[0 ~ 99999999 / 0 / 1페이지/단계]
7-625-071	# PCU:Y	ENG	[0 ~ 99999999 / 0 / 1페이지/단계]
7-625-072	# Dev Unit:Y	ENG	[0 ~ 99999999 / 0 / 1페이지/단계]
7-625-073	현상기:Y	ENG	[0 ~ 99999999 / 0 / 1페이지/단계]
7-625-093	# ITB Unit	ENG	[0 ~ 99999999 / 0 / 1페이지/단계]
7-625-102	# ITB Cleaning Unit	ENG	[0 ~ 99999999 / 0 / 1페이지/단계]

7-625-109	# PTR Unit	ENG	[0 ~ 99999999 / 0 / 1페이지/단계]
7-625-115	# Fusing Unit	ENG	[0 ~ 99999999 / 0 / 1페이지/단계]
7-625-116	정착 벨트	ENG	[0 ~ 99999999 / 0 / 1페이지/단계]
7-625-118	압착 롤러	ENG	[0 ~ 99999999 / 0 / 1페이지/단계]
7-625-131	먼지필터	ENG	[0 ~ 99999999 / 0 / 1페이지/단계]
7-625-142	페 토너통	ENG	[0 ~ 99999999 / 0 / 1페이지/단계]
7-625-206	ADF Pick-up Roller	ENG	[0 ~ 99999999 / 0 / 1페이지/단계]
7-625-207	ADF Supply Belt	ENG	[0 ~ 99999999 / 0 / 1페이지/단계]
7-625-208	ADF Reverse Roller	ENG	[0 ~ 99999999 / 0 / 1페이지/단계]

7626	[Previous Unit Counter2: Pages]		
7-626-002	# PCU:K	ENG	[0 ~ 99999999 / 0 / 1페이지/단계]
7-626-003	# Dev Unit:K	ENG	[0 ~ 99999999 / 0 / 1페이지/단계]
7-626-004	Developer:K	ENG	[0 ~ 99999999 / 0 / 1페이지/단계]
7-626-025	# PCU:C	ENG	[0 ~ 99999999 / 0 / 1페이지/단계]
7-626-026	# Dev Unit:C	ENG	[0 ~ 99999999 / 0 / 1페이지/단계]
7-626-027	현상기:C	ENG	[0 ~ 99999999 / 0 / 1페이지/단계]
7-626-048	# PCU:M	ENG	[0 ~ 99999999 / 0 / 1페이지/단계]
7-626-049	# Dev Unit:M	ENG	[0 ~ 99999999 / 0 / 1페이지/단계]
7-626-050	현상기:M	ENG	[0 ~ 99999999 / 0 / 1페이지/단계]
7-626-071	# PCU:Y	ENG	[0 ~ 99999999 / 0 / 1페이지/단계]
7-626-072	# Dev Unit:Y	ENG	[0 ~ 99999999 / 0 / 1페이지/단계]
7-626-073	현상기:Y	ENG	[0 ~ 99999999 / 0 / 1페이지/단계]
7-626-093	# ITB Unit	ENG	[0 ~ 99999999 / 0 / 1페이지/단계]
7-626-102	# ITB Cleaning Unit	ENG	[0 ~ 99999999 / 0 / 1페이지/단계]
7-626-109	# PTR Unit	ENG	[0 ~ 99999999 / 0 / 1페이지/단계]

7-626-115	# Fusing Unit	ENG	[0 ~ 99999999 / 0 / 1페이지/단계]
7-626-116	정착 벨트	ENG	[0 ~ 99999999 / 0 / 1페이지/단계]
7-626-118	압착 롤러	ENG	[0 ~ 99999999 / 0 / 1페이지/단계]
7-626-131	먼지필터	ENG	[0 ~ 99999999 / 0 / 1페이지/단계]
7-626-142	폐토너통	ENG	[0 ~ 999999999 / 0 / 1mg/단계]
7-626-206	ADF Pick-up Roller	ENG	[0 ~ 99999999 / 0 / 1페이지/단계]
7-626-207	ADF Supply Belt	ENG	[0 ~ 99999999 / 0 / 1페이지/단계]
7-626-208	ADF Reverse Roller	ENG	[0 ~ 99999999 / 0 / 1페이지/단계]

7628	[PM Counter Reset]		
7-628-002	SCS	ENG	[0 또는 1 / 0 / 1 / 단계]

7720	[Ave. Cvrq for Eng.]		
7-720-001	K	*ENG	[0 ~ 100 / 0 / 0.01%/단계]
7-720-002	C	*ENG	[0 ~ 100 / 0 / 0.01%/단계]
7-720-003	M	*ENG	[0 ~ 100 / 0 / 0.01%/단계]
7-720-004	Y	*ENG	[0 ~ 100 / 0 / 0.01%/단계]

7801	[ROM No.]		
7-801-002	엔진	ENG	[- / - / -]
7-801-005	ADF	ENG	[- / - / -]
7-801-007	피니셔	ENG	[- / - / -]
7-801-009	PTU	ENG	[- / - / -]
7-801-010	LCT	ENG	[- / - / -]
7-801-019	PTU2	ENG	[- / - / -]
7801	[ROM No./ Firmware Version]		
7-801-102	엔진	ENG	[- / - / -]

7-801-105	ADF	ENG	[- / - / -]
7-801-107	피니셔	ENG	[- / - / -]
7-801-109	PTU	ENG	[- / - / -]
7-801-110	LCT	ENG	[- / - / -]

7852	[DF Glass Dust Check]		
7-852-001	Dust Detection Counter	*ENG	[0 ~ 65535 / 0 / 1 / 단계]
7-852-002	Dust Counter Clear Counter	*ENG	[0 ~ 65535 / 0 / 1 / 단계]
7-852-003	Dust Detection Counter: Back	*ENG	[0 ~ 65535 / 0 / 1 / 단계]

7853	[Replace Counter]		
7-853-002	# PCU:K	ENG	[0 ~ 255 / 0 / 1 / 단계]
7-853-003	# Dev Unit:K	ENG	[0 ~ 255 / 0 / 1 / 단계]
7-853-004	Developer:K	ENG	[0 ~ 255 / 0 / 1 / 단계]
7-853-025	# PCU:C	ENG	[0 ~ 255 / 0 / 1 / 단계]
7-853-026	# Dev Unit:C	ENG	[0 ~ 255 / 0 / 1 / 단계]
7-853-027	현상기:C	ENG	[0 ~ 255 / 0 / 1 / 단계]
7-853-048	# PCU:M	ENG	[0 ~ 255 / 0 / 1 / 단계]
7-853-049	# Dev Unit:M	ENG	[0 ~ 255 / 0 / 1 / 단계]
7-853-050	현상기:M	ENG	[0 ~ 255 / 0 / 1 / 단계]
7-853-071	# PCU:Y	ENG	[0 ~ 255 / 0 / 1 / 단계]
7-853-072	# Dev Unit:Y	ENG	[0 ~ 255 / 0 / 1 / 단계]
7-853-073	현상기:Y	ENG	[0 ~ 255 / 0 / 1 / 단계]
7-853-093	# ITB Unit	ENG	[0 ~ 255 / 0 / 1 / 단계]
7-853-102	# ITB Cleaning Unit	ENG	[0 ~ 255 / 0 / 1 / 단계]
7-853-109	# PTR Unit	ENG	[0 ~ 255 / 0 / 1 / 단계]
7-853-115	# Fusing Unit	ENG	[0 ~ 255 / 0 / 1 / 단계]

7-853-116	정착 벨트	ENG	[0 ~ 255 / 0 / 1 / 단계]
7-853-118	압착 롤러	ENG	[0 ~ 255 / 0 / 1 / 단계]
7-853-131	먼지필터	ENG	[0 ~ 255 / 0 / 1 / 단계]
7-853-142	폐 토너통	ENG	[0 ~ 255 / 0 / 1 / 단계]
7-853-206	ADF Pick-up Roller	ENG	[0 ~ 255 / 0 / 1 / 단계]
7-853-207	ADF Supply Belt	ENG	[0 ~ 255 / 0 / 1 / 단계]
7-853-208	ADF Reverse Roller	ENG	[0 ~ 255 / 0 / 1 / 단계]

7906	[Previous Unit Counter:Distance]		
7-906-002	# PCU:K	ENG	[0 ~ 4294967295 / 0 / 1mm/단계]
7-906-003	# Dev Unit:K	ENG	[0 ~ 4294967295 / 0 / 1mm/단계]
7-906-004	Developer:K	ENG	[0 ~ 4294967295 / 0 / 1mm/단계]
7-906-025	# PCU:C	ENG	[0 ~ 4294967295 / 0 / 1mm/단계]
7-906-026	# Dev Unit:C	ENG	[0 ~ 4294967295 / 0 / 1mm/단계]
7-906-027	Developer: C	ENG	[0 ~ 4294967295 / 0 / 1mm/단계]
7-906-048	# PCU:M	ENG	[0 ~ 4294967295 / 0 / 1mm/단계]
7-906-049	# Dev Unit:M	ENG	[0 ~ 4294967295 / 0 / 1mm/단계]
7-906-050	Developer: M	ENG	[0 ~ 4294967295 / 0 / 1mm/단계]
7-906-071	# PCU:Y	ENG	[0 ~ 4294967295 / 0 / 1mm/단계]
7-906-072	# Dev Unit:Y	ENG	[0 ~ 4294967295 / 0 / 1mm/단계]
7-906-073	Developer: Y	ENG	[0 ~ 4294967295 / 0 / 1mm/단계]
7-906-093	# ITB Unit	ENG	[0 ~ 4294967295 / 0 / 1mm/단계]
7-906-102	# ITB Cleaning Unit	ENG	[0 ~ 4294967295 / 0 / 1mm/단계]
7-906-109	# PTR Unit	ENG	[0 ~ 4294967295 / 0 / 1mm/단계]
7-906-115	# Fusing Unit	ENG	[0 ~ 4294967295 / 0 / 1mm/단계]
7-906-116	정착 벨트	ENG	[0 ~ 4294967295 / 0 / 1mm/단계]

7-906-118	압착 롤러	ENG	[0 ~ 4294967295 / 0 / 1mm/단계]
7-906-230	Low Speed: # PCU:K	ENG	[0 ~ 4294967295 / 0 / 1mm/단계]
7-906-231	Low Speed: # PCU:C	ENG	[0 ~ 4294967295 / 0 / 1mm/단계]
7-906-232	Low Speed: # PCU:M	ENG	[0 ~ 4294967295 / 0 / 1mm/단계]
7-906-233	Low Speed: # PCU:Y	ENG	[0 ~ 4294967295 / 0 / 1mm/단계]
7-906-234	Middle Speed: # PCU:K	ENG	[0 ~ 4294967295 / 0 / 1mm/단계]
7-906-235	Middle Speed: # PCU:C	ENG	[0 ~ 4294967295 / 0 / 1mm/단계]
7-906-236	Middle Speed: # PCU:M	ENG	[0 ~ 4294967295 / 0 / 1mm/단계]
7-906-237	Middle Speed: # PCU:Y	ENG	[0 ~ 4294967295 / 0 / 1mm/단계]

7907	[Previous Unit Cntr:Distance(%)]		
7-907-002	# PCU:K	ENG	[0 ~ 255 / 0 / 1%/단계]
7-907-003	# Dev Unit:K	ENG	[0 ~ 255 / 0 / 1%/단계]
7-907-004	Developer:K	ENG	[0 ~ 255 / 0 / 1%/단계]
7-907-025	# PCU:C	ENG	[0 ~ 255 / 0 / 1%/단계]
7-907-026	# Dev Unit:C	ENG	[0 ~ 255 / 0 / 1%/단계]
7-907-027	현상기:C	ENG	[0 ~ 255 / 0 / 1%/단계]
7-907-048	# PCU:M	ENG	[0 ~ 255 / 0 / 1%/단계]
7-907-049	# Dev Unit:M	ENG	[0 ~ 255 / 0 / 1%/단계]
7-907-050	현상기:M	ENG	[0 ~ 255 / 0 / 1%/단계]
7-907-071	# PCU:Y	ENG	[0 ~ 255 / 0 / 1%/단계]
7-907-072	# Dev Unit:Y	ENG	[0 ~ 255 / 0 / 1%/단계]
7-907-073	현상기:Y	ENG	[0 ~ 255 / 0 / 1%/단계]
7-907-093	# ITB Unit	ENG	[0 ~ 255 / 0 / 1%/단계]
7-907-102	# ITB Cleaning Unit	ENG	[0 ~ 255 / 0 / 1%/단계]
7-907-109	# PTR Unit	ENG	[0 ~ 255 / 0 / 1%/단계]

7-907-115	# Fusing Unit	ENG	[0 ~ 255 / 0 / 1%/단계]
7-907-116	정착 벨트	ENG	[0 ~ 255 / 0 / 1%/단계]
7-907-118	압착 롤러	ENG	[0 ~ 255 / 0 / 1%/단계]

7908	[Previous Unit Counter:Pages(%)]		
7-908-002	# PCU:K	ENG	[0 ~ 255 / 0 / 1%/단계]
7-908-003	# Dev Unit:K	ENG	[0 ~ 255 / 0 / 1%/단계]
7-908-004	Developer:K	ENG	[0 ~ 255 / 0 / 1%/단계]
7-908-025	# PCU:C	ENG	[0 ~ 255 / 0 / 1%/단계]
7-908-026	# Dev Unit:C	ENG	[0 ~ 255 / 0 / 1%/단계]
7-908-027	현상기:C	ENG	[0 ~ 255 / 0 / 1%/단계]
7-908-048	# PCU:M	ENG	[0 ~ 255 / 0 / 1%/단계]
7-908-049	# Dev Unit:M	ENG	[0 ~ 255 / 0 / 1%/단계]
7-908-050	현상기:M	ENG	[0 ~ 255 / 0 / 1%/단계]
7-908-071	# PCU:Y	ENG	[0 ~ 255 / 0 / 1%/단계]
7-908-072	# Dev Unit:Y	ENG	[0 ~ 255 / 0 / 1%/단계]
7-908-073	현상기:Y	ENG	[0 ~ 255 / 0 / 1%/단계]
7-908-093	# ITB Unit	ENG	[0 ~ 255 / 0 / 1%/단계]
7-908-102	# ITB Cleaning Unit	ENG	[0 ~ 255 / 0 / 1%/단계]
7-908-109	# PTR Unit	ENG	[0 ~ 255 / 0 / 1%/단계]
7-908-115	# Fusing Unit	ENG	[0 ~ 255 / 0 / 1%/단계]
7-908-116	정착 벨트	ENG	[0 ~ 255 / 0 / 1%/단계]
7-908-118	압착 롤러	ENG	[0 ~ 255 / 0 / 1%/단계]
7-908-131	먼지필터	ENG	[0 ~ 255 / 0 / 1%/단계]
7-908-142	폐토너통	ENG	[0 ~ 255 / 0 / 1%/단계]
7-908-206	ADF Pick-up Roller	ENG	[0 ~ 255 / 0 / 1%/단계]

7-908-207	ADF Supply Belt	ENG	[0 ~ 255 / 0 / 1%/단계]
7-908-208	ADF Reverse Roller	ENG	[0 ~ 255 / 0 / 1%/단계]

7931	[Toner Bottle Bk]		
7-931-001	Machine Serial ID	*ENG	[0 ~ 255 / 0 / 1 / 단계]
7-931-002	Cartridge Ver	*ENG	[0 ~ 255 / 0 / 1 / 단계]
7-931-003	Brand ID	*ENG	[0 ~ 255 / 0 / 1 / 단계]
7-931-004	Area ID	*ENG	[0 ~ 255 / 0 / 1 / 단계]
7-931-005	제품 ID	*ENG	[0 ~ 255 / 0 / 1 / 단계]
7-931-006	Color ID	*ENG	[0 ~ 255 / 0 / 1 / 단계]
7-931-007	Maintenance ID	*ENG	[0 ~ 255 / 0 / 1 / 단계]
7-931-008	New Product Information	*ENG	[0 ~ 255 / 0 / 1 / 단계]
7-931-009	Recycle Counter	*ENG	[0 ~ 255 / 0 / 1 / 단계]
7-931-010	Date	*ENG	[0 ~ 1 / 0 / 1 / 단계]
7-931-011	일련 번호	*ENG	[0 ~ 1 / 0 / 1 / 단계]
7-931-012	Toner Remaining	*ENG	[0 ~ 100 / 100 / 1%/단계]
7-931-013	EDP Code	*ENG	[0 ~ 1 / 0 / 1 / 단계]
7-931-014	End History	*ENG	[0 ~ 1 / 0 / 1 / 단계]
7-931-015	Refill Information	*ENG	[0 ~ 1 / 0 / 1 / 단계]
7-931-016	Attachment: Total Counter	*ENG	[0 ~ 99999999 / 0 / 1 / 단계]
7-931-017	Attachment: Color Counter	*ENG	[0 ~ 99999999 / 0 / 1 / 단계]
7-931-018	End: Total Counter	*ENG	[0 ~ 99999999 / 0 / 1 / 단계]
7-931-019	End: Color Counter	*ENG	[0 ~ 99999999 / 0 / 1 / 단계]
7-931-020	첨부 날짜	*ENG	[0 ~ 1 / 0 / 1 / 단계]
7-931-021	End Date	*ENG	[0 ~ 1 / 0 / 1 / 단계]

7932	[Toner Bottle M]		
-------------	-------------------------	--	--

7-932-001	Machine Serial ID	*ENG	[0 ~ 255 / 0 / 1 / 단계]
7-932-002	Cartridge Ver	*ENG	[0 ~ 255 / 0 / 1 / 단계]
7-932-003	Brand ID	*ENG	[0 ~ 255 / 0 / 1 / 단계]
7-932-004	Area ID	*ENG	[0 ~ 255 / 0 / 1 / 단계]
7-932-005	제품 ID	*ENG	[0 ~ 255 / 0 / 1 / 단계]
7-932-006	Color ID	*ENG	[0 ~ 255 / 0 / 1 / 단계]
7-932-007	Maintenance ID	*ENG	[0 ~ 255 / 0 / 1 / 단계]
7-932-008	New Product Information	*ENG	[0 ~ 255 / 0 / 1 / 단계]
7-932-009	Recycle Counter	*ENG	[0 ~ 255 / 0 / 1 / 단계]
7-932-010	Date	*ENG	[0 ~ 1 / 0 / 1 / 단계]
7-932-011	일련 번호	*ENG	[0 ~ 1 / 0 / 1 / 단계]
7-932-012	Toner Remaining	*ENG	[0 ~ 100 / 100 / 1%/단계]
7-932-013	EDP Code	*ENG	[0 ~ 1 / 0 / 1 / 단계]
7-932-014	End History	*ENG	[0 ~ 1 / 0 / 1 / 단계]
7-932-015	Refill Information	*ENG	[0 ~ 1 / 0 / 1 / 단계]
7-932-016	Attachment: Total Counter	*ENG	[0 ~ 99999999 / 0 / 1 / 단계]
7-932-017	Attachment: Color Counter	*ENG	[0 ~ 99999999 / 0 / 1 / 단계]
7-932-018	End: Total Counter	*ENG	[0 ~ 99999999 / 0 / 1 / 단계]
7-932-019	End: Color Counter	*ENG	[0 ~ 99999999 / 0 / 1 / 단계]
7-932-020	첨부 날짜	*ENG	[0 ~ 1 / 0 / 1 / 단계]
7-932-021	End Date	*ENG	[0 ~ 1 / 0 / 1 / 단계]

7933	[Toner Bottle C]		
7-933-001	MachineSerialID	*ENG	[0 ~ 255 / 0 / 1 / 단계]
7-933-002	Cartridge Ver	*ENG	[0 ~ 255 / 0 / 1 / 단계]
7-933-003	Brand ID	*ENG	[0 ~ 255 / 0 / 1 / 단계]

7-933-004	Area ID	*ENG	[0 ~ 255 / 0 / 1 / 단계]
7-933-005	제품 ID	*ENG	[0 ~ 255 / 0 / 1 / 단계]
7-933-006	Color ID	*ENG	[0 ~ 255 / 0 / 1 / 단계]
7-933-007	Maintenance ID	*ENG	[0 ~ 255 / 0 / 1 / 단계]
7-933-008	New Product Information	*ENG	[0 ~ 255 / 0 / 1 / 단계]
7-933-009	Recycle Counter	*ENG	[0 ~ 255 / 0 / 1 / 단계]
7-933-010	Date	*ENG	[0 ~ 1 / 0 / 1 / 단계]
7-933-011	일련 번호	*ENG	[0 ~ 1 / 0 / 1 / 단계]
7-933-012	Toner Remaining	*ENG	[0 ~ 100 / 100 / 1%/단계]
7-933-013	EDP Code	*ENG	[0 ~ 1 / 0 / 1 / 단계]
7-933-014	End History	*ENG	[0 ~ 1 / 0 / 1 / 단계]
7-933-015	Refill Information	*ENG	[0 ~ 1 / 0 / 1 / 단계]
7-933-016	Attachment: Total Counter	*ENG	[0 ~ 99999999 / 0 / 1 / 단계]
7-933-017	Attachment: Color Counter	*ENG	[0 ~ 99999999 / 0 / 1 / 단계]
7-933-018	End: Total Counter	*ENG	[0 ~ 99999999 / 0 / 1 / 단계]
7-933-019	End: Color Counter	*ENG	[0 ~ 99999999 / 0 / 1 / 단계]
7-933-020	첨부 날짜	*ENG	[0 ~ 1 / 0 / 1 / 단계]
7-933-021	End Date	*ENG	[0 ~ 1 / 0 / 1 / 단계]

7934	[Toner Bottle Y]		
7-934-001	MachineSerialID	*ENG	[0 ~ 255 / 0 / 1 / 단계]
7-934-002	Cartridge Ver	*ENG	[0 ~ 255 / 0 / 1 / 단계]
7-934-003	Brand ID	*ENG	[0 ~ 255 / 0 / 1 / 단계]
7-934-004	Area ID	*ENG	[0 ~ 255 / 0 / 1 / 단계]
7-934-005	제품 ID	*ENG	[0 ~ 255 / 0 / 1 / 단계]
7-934-006	Color ID	*ENG	[0 ~ 255 / 0 / 1 / 단계]

7-934-007	Maintenance ID	*ENG	[0 ~ 255 / 0 / 1 / 단계]
7-934-008	New Product Information	*ENG	[0 ~ 255 / 0 / 1 / 단계]
7-934-009	Recycle Counter	*ENG	[0 ~ 255 / 0 / 1 / 단계]
7-934-010	Date	*ENG	[0 ~ 1 / 0 / 1 / 단계]
7-934-011	일련 번호	*ENG	[0 ~ 1 / 0 / 1 / 단계]
7-934-012	Toner Remaining	*ENG	[0 ~ 100 / 100 / 1%/단계]
7-934-013	EDP Code	*ENG	[0 ~ 1 / 0 / 1 / 단계]
7-934-014	End History	*ENG	[0 ~ 1 / 0 / 1 / 단계]
7-934-015	Refill Information	*ENG	[0 ~ 1 / 0 / 1 / 단계]
7-934-016	Attachment: Total Counter	*ENG	[0 ~ 99999999 / 0 / 1 / 단계]
7-934-017	Attachment: Color Counter	*ENG	[0 ~ 99999999 / 0 / 1 / 단계]
7-934-018	End: Total Counter	*ENG	[0 ~ 99999999 / 0 / 1 / 단계]
7-934-019	End: Color Counter	*ENG	[0 ~ 99999999 / 0 / 1 / 단계]
7-934-020	첨부 날짜	*ENG	[0 ~ 1 / 0 / 1 / 단계]
7-934-021	End Date	*ENG	[0 ~ 1 / 0 / 1 / 단계]

7935	[Toner Bottle Log 1: Bk]		
7-935-001	일련 번호	ENG	[0 또는 1 / 0 / 1 / 단계]
7-935-002	첨부 날짜	ENG	[0 또는 1 / 0 / 1 / 단계]
7-935-003	Attachment: Total Counter	ENG	[0 ~ 99999999 / 0 / 1 / 단계]
7-935-004	Refill Information	*ENG	[0 또는 1 / 0 / 1 / 단계]
7935	[Toner Bottle Log 2: Bk]		
7-935-011	일련 번호	ENG	[0 또는 1 / 0 / 1 / 단계]
7-935-012	첨부 날짜	ENG	[0 또는 1 / 0 / 1 / 단계]
7-935-013	Attachment: Total Counter	ENG	[0 ~ 99999999 / 0 / 1 / 단계]
7-935-014	Refill Information	*ENG	[0 또는 1 / 0 / 1 / 단계]

7935	[Toner Bottle Log 3: Bk]		
7-935-021	일련 번호	ENG	[0 또는 1 / 0 / 1 / 단계]
7-935-022	첨부 날짜	ENG	[0 또는 1 / 0 / 1 / 단계]
7-935-023	Attachment: Total Counter	ENG	[0 ~ 99999999 / 0 / 1 / 단계]
7-935-024	Refill Information	*ENG	[0 또는 1 / 0 / 1 / 단계]
7935	[Toner Bottle Log 4: Bk]		
7-935-031	일련 번호	ENG	[0 또는 1 / 0 / 1 / 단계]
7-935-032	첨부 날짜	ENG	[0 또는 1 / 0 / 1 / 단계]
7-935-033	Attachment: Total Counter	ENG	[0 ~ 99999999 / 0 / 1 / 단계]
7-935-034	Refill Information	*ENG	[0 또는 1 / 0 / 1 / 단계]
7935	[Toner Bottle Log 5: Bk]		
7-935-041	일련 번호	ENG	[0 또는 1 / 0 / 1 / 단계]
7-935-042	첨부 날짜	ENG	[0 또는 1 / 0 / 1 / 단계]
7-935-043	Attachment: Total Counter	ENG	[0 ~ 99999999 / 0 / 1 / 단계]
7-935-044	Refill Information	*ENG	[0 또는 1 / 0 / 1 / 단계]

7936	[Toner Bottle Log 1: M]		
7-936-001	일련 번호	ENG	[0 또는 1 / 0 / 1 / 단계]
7-936-002	첨부 날짜	ENG	[0 또는 1 / 0 / 1 / 단계]
7-936-003	Attachment: Total Counter	ENG	[0 ~ 99999999 / 0 / 1 / 단계]
7-936-004	Refill Information	*ENG	[0 또는 1 / 0 / 1 / 단계]
7936	[Toner Bottle Log 2: M]		
7-936-011	일련 번호	ENG	[0 또는 1 / 0 / 1 / 단계]
7-936-012	첨부 날짜	ENG	[0 또는 1 / 0 / 1 / 단계]
7-936-013	Attachment: Total Counter	ENG	[0 ~ 99999999 / 0 / 1 / 단계]
7-936-014	Refill Information	*ENG	[0 또는 1 / 0 / 1 / 단계]

7936	[Toner Bottle Log 3: M]		
7-936-021	일련 번호	ENG	[0 또는 1 / 0 / 1 / 단계]
7-936-022	첨부 날짜	ENG	[0 또는 1 / 0 / 1 / 단계]
7-936-023	Attachment: Total Counter	ENG	[0 ~ 99999999 / 0 / 1 / 단계]
7-936-024	Refill Information	*ENG	[0 또는 1 / 0 / 1 / 단계]
7936	[Toner Bottle Log 4: M]		
7-936-031	일련 번호	ENG	[0 또는 1 / 0 / 1 / 단계]
7-936-032	첨부 날짜	ENG	[0 또는 1 / 0 / 1 / 단계]
7-936-033	Attachment: Total Counter	ENG	[0 ~ 99999999 / 0 / 1 / 단계]
7-936-034	Refill Information	*ENG	[0 또는 1 / 0 / 1 / 단계]
7936	[Toner Bottle Log 5: M]		
7-936-041	일련 번호	ENG	[0 또는 1 / 0 / 1 / 단계]
7-936-042	첨부 날짜	ENG	[0 또는 1 / 0 / 1 / 단계]
7-936-043	Attachment: Total Counter	ENG	[0 ~ 99999999 / 0 / 1 / 단계]
7-936-044	Refill Information	*ENG	[0 또는 1 / 0 / 1 / 단계]

7937	[Toner Bottle Log 1: C]		
7-937-001	일련 번호	ENG	[0 또는 1 / 0 / 1 / 단계]
7-937-002	첨부 날짜	ENG	[0 또는 1 / 0 / 1 / 단계]
7-937-003	Attachment: Total Counter	ENG	[0 ~ 99999999 / 0 / 1 / 단계]
7-937-004	Refill Information	*ENG	[0 또는 1 / 0 / 1 / 단계]
7937	[Toner Bottle Log 2: C]		
7-937-011	일련 번호	ENG	[0 또는 1 / 0 / 1 / 단계]
7-937-012	첨부 날짜	ENG	[0 또는 1 / 0 / 1 / 단계]
7-937-013	Attachment: Total Counter	ENG	[0 ~ 99999999 / 0 / 1 / 단계]
7-937-014	Refill Information	*ENG	[0 또는 1 / 0 / 1 / 단계]

7937	[Toner Bottle Log 3: C]		
7-937-021	일련 번호	ENG	[0 또는 1 / 0 / 1 / 단계]
7-937-022	첨부 날짜	ENG	[0 또는 1 / 0 / 1 / 단계]
7-937-023	Attachment: Total Counter	ENG	[0 ~ 99999999 / 0 / 1 / 단계]
7-937-024	Refill Information	*ENG	[0 또는 1 / 0 / 1 / 단계]
7937	[Toner Bottle Log 4: C]		
7-937-031	일련 번호	ENG	[0 또는 1 / 0 / 1 / 단계]
7-937-032	첨부 날짜	ENG	[0 또는 1 / 0 / 1 / 단계]
7-937-033	Attachment: Total Counter	ENG	[0 ~ 99999999 / 0 / 1 / 단계]
7-937-034	Refill Information	*ENG	[0 또는 1 / 0 / 1 / 단계]
7937	[Toner Bottle Log 5: C]		
7-937-041	일련 번호	ENG	[0 또는 1 / 0 / 1 / 단계]
7-937-042	첨부 날짜	ENG	[0 또는 1 / 0 / 1 / 단계]
7-937-043	Attachment: Total Counter	ENG	[0 ~ 99999999 / 0 / 1 / 단계]
7-937-044	Refill Information	*ENG	[0 또는 1 / 0 / 1 / 단계]
7938	[Toner Bottle Log 1: Y]		
7-938-001	일련 번호	ENG	[0 또는 1 / 0 / 1 / 단계]
7-938-002	첨부 날짜	ENG	[0 또는 1 / 0 / 1 / 단계]
7-938-003	Attachment: Total Counter	ENG	[0 ~ 99999999 / 0 / 1 / 단계]
7-938-004	Refill Information	*ENG	[0 또는 1 / 0 / 1 / 단계]
7938	[Toner Bottle Log 2: Y]		
7-938-011	일련 번호	ENG	[0 또는 1 / 0 / 1 / 단계]
7-938-012	첨부 날짜	ENG	[0 또는 1 / 0 / 1 / 단계]
7-938-013	Attachment: Total Counter	ENG	[0 ~ 99999999 / 0 / 1 / 단계]
7-938-014	Refill Information	*ENG	[0 또는 1 / 0 / 1 / 단계]
7938	[Toner Bottle Log 3: Y]		

7-938-021	일련 번호	ENG	[0 또는 1 / 0 / 1 / 단계]
7-938-022	첨부 날짜	ENG	[0 또는 1 / 0 / 1 / 단계]
7-938-023	Attachment: Total Counter	ENG	[0 ~ 99999999 / 0 / 1 / 단계]
7-938-024	Refill Information	*ENG	[0 또는 1 / 0 / 1 / 단계]
7938	[Toner Bottle Log 4: Y]		
7-938-031	일련 번호	ENG	[0 또는 1 / 0 / 1 / 단계]
7-938-032	첨부 날짜	ENG	[0 또는 1 / 0 / 1 / 단계]
7-938-033	Attachment: Total Counter	ENG	[0 ~ 99999999 / 0 / 1 / 단계]
7-938-034	Refill Information	*ENG	[0 또는 1 / 0 / 1 / 단계]
7938	[Toner Bottle Log 5: Y]		
7-938-041	일련 번호	ENG	[0 또는 1 / 0 / 1 / 단계]
7-938-042	첨부 날짜	ENG	[0 또는 1 / 0 / 1 / 단계]
7-938-043	Attachment: Total Counter	ENG	[0 ~ 99999999 / 0 / 1 / 단계]
7-938-044	Refill Information	*ENG	[0 또는 1 / 0 / 1 / 단계]

7940	[PM Value Setting:Life Distance]		
7-940-002	# PCU:K	ENG	[0 ~ 999999999 / 0 / 1mm/단계]
7-940-003	# Dev Unit:K	ENG	[0 ~ 999999999 / 0 / 1mm/단계]
7-940-004	Developer:K	ENG	[0 ~ 999999999 / 0 / 1mm/단계]
7-940-025	# PCU:C	ENG	[0 ~ 999999999 / 0 / 1mm/단계]
7-940-026	# Dev Unit:C	ENG	[0 ~ 999999999 / 0 / 1mm/단계]
7-940-027	현상기:C	ENG	[0 ~ 999999999 / 0 / 1mm/단계]
7-940-048	# PCU:M	ENG	[0 ~ 999999999 / 0 / 1mm/단계]
7-940-049	# Dev Unit:M	ENG	[0 ~ 999999999 / 0 / 1mm/단계]
7-940-050	현상기:M	ENG	[0 ~ 999999999 / 0 / 1mm/단계]
7-940-071	# PCU:Y	ENG	[0 ~ 999999999 / 0 / 1mm/단계]

7-940-072	# Dev Unit:Y	ENG	[0 ~ 999999999 / 0 / 1mm/단계]
7-940-073	현상기:Y	ENG	[0 ~ 999999999 / 0 / 1mm/단계]
7-940-093	# ITB Unit	ENG	[0 ~ 999999999 / 128410397 / 1mm/단계]
7-940-102	# ITB Cleaning Unit	ENG	[0 ~ 999999999 / 128410397 / 1mm/단계]
7-940-109	# PTR Unit	ENG	[0 ~ 999999999 / 128410397 / 1mm/단계]
7-940-115	# Fusing Unit	ENG	[0 ~ 999999999 / 291305000 / 1mm/단계]
7-940-116	정착 벨트	ENG	[0 ~ 999999999 / 291305000 / 1mm/단계]
7-940-118	압착 롤러	ENG	[0 ~ 999999999 / 291305000 / 1mm/단계]

7942	[PM Counter Display:Distance(%)]		
7-942-002	# PCU:K	ENG	[0 ~ 255 / 0 / 1%/단계]
7-942-003	# Dev Unit:K	ENG	[0 ~ 255 / 0 / 1%/단계]
7-942-004	Developer:K	ENG	[0 ~ 255 / 0 / 1%/단계]
7-942-025	# PCU:C	ENG	[0 ~ 255 / 0 / 1%/단계]
7-942-026	# Dev Unit:C	ENG	[0 ~ 255 / 0 / 1%/단계]
7-942-027	현상기:C	ENG	[0 ~ 255 / 0 / 1%/단계]
7-942-048	# PCU:M	ENG	[0 ~ 255 / 0 / 1%/단계]
7-942-049	# Dev Unit:M	ENG	[0 ~ 255 / 0 / 1%/단계]
7-942-050	현상기:M	ENG	[0 ~ 255 / 0 / 1%/단계]
7-942-071	# PCU:Y	ENG	[0 ~ 255 / 0 / 1%/단계]
7-942-072	# Dev Unit:Y	ENG	[0 ~ 255 / 0 / 1%/단계]
7-942-073	현상기:Y	ENG	[0 ~ 255 / 0 / 1%/단계]

7-942-093	# ITB Unit	ENG	[0 ~ 255 / 0 / 1%/단계]
7-942-102	# ITB Cleaning Unit	ENG	[0 ~ 255 / 0 / 1%/단계]
7-942-109	# PTR Unit	ENG	[0 ~ 255 / 0 / 1%/단계]
7-942-115	# Fusing Unit	ENG	[0 ~ 255 / 0 / 1%/단계]
7-942-116	정착 벨트	ENG	[0 ~ 255 / 0 / 1%/단계]
7-942-118	압착 롤러	ENG	[0 ~ 255 / 0 / 1%/단계]

7944	[PM Counter Display: Distance]		
7-944-002	# PCU:K	*ENG	[0 ~ 4294967295 / 0 / 1mm/단계]
7-944-003	# Dev Unit:K	*ENG	[0 ~ 4294967295 / 0 / 1mm/단계]
7-944-004	Developer:K	*ENG	[0 ~ 4294967295 / 0 / 1mm/단계]
7-944-025	# PCU:C	*ENG	[0 ~ 4294967295 / 0 / 1mm/단계]
7-944-026	# Dev Unit:C	*ENG	[0 ~ 4294967295 / 0 / 1mm/단계]
7-944-027	현상기:C	*ENG	[0 ~ 4294967295 / 0 / 1mm/단계]
7-944-048	# PCU:M	*ENG	[0 ~ 4294967295 / 0 / 1mm/단계]
7-944-049	# Dev Unit:M	*ENG	[0 ~ 4294967295 / 0 / 1mm/단계]
7-944-050	현상기:M	*ENG	[0 ~ 4294967295 / 0 / 1mm/단계]
7-944-071	# PCU:Y	*ENG	[0 ~ 4294967295 / 0 / 1mm/단계]
7-944-072	# Dev Unit:Y	*ENG	[0 ~ 4294967295 / 0 / 1mm/단계]
7-944-073	현상기:Y	*ENG	[0 ~ 4294967295 / 0 / 1mm/단계]
7-944-093	# ITB Unit	*ENG	[0 ~ 4294967295 / 0 / 1mm/단계]
7-944-102	# ITB Cleaning Unit	ENG	[0 ~ 4294967295 / 0 / 1mm/단계]
7-944-109	# PTR Unit	ENG	[0 ~ 4294967295 / 0 / 1mm/단계]
7-944-115	# Fusing Unit	ENG	[0 ~ 4294967295 / 0 / 1mm/단계]
7-944-116	정착 벨트	ENG	[0 ~ 4294967295 / 0 / 1mm/단계]
7-944-118	압착 롤러	ENG	[0 ~ 4294967295 / 0 / 1mm/단계]

7-944-230	Low Speed: # PCU:K	ENG	[0 ~ 4294967295 / 0 / 1mm/단계]
7-944-231	Low Speed: # PCU:C	ENG	[0 ~ 4294967295 / 0 / 1mm/단계]
7-944-232	Low Speed: # PCU:M	ENG	[0 ~ 4294967295 / 0 / 1mm/단계]
7-944-233	Low Speed: # PCU:Y	ENG	[0 ~ 4294967295 / 0 / 1mm/단계]
7-944-234	Middle Speed: # PCU:K	ENG	[0 ~ 4294967295 / 0 / 1mm/단계]
7-944-235	Middle Speed: # PCU:C	ENG	[0 ~ 4294967295 / 0 / 1mm/단계]
7-944-236	Middle Speed: # PCU:M	ENG	[0 ~ 4294967295 / 0 / 1mm/단계]
7-944-237	Middle Speed: # PCU:Y	ENG	[0 ~ 4294967295 / 0 / 1mm/단계]
7950	[Unit Replacement Date]		
7-950-002	# PCU:K	*ENG	[- / 0 / -]
7-950-003	# Dev Unit:K	*ENG	[- / 0 / -]
7-950-004	Developer:K	*ENG	[- / 0 / -]
7-950-025	# PCU:C	*ENG	[- / 0 / -]
7-950-026	# Dev Unit:C	*ENG	[- / 0 / -]
7-950-027	현상기:C	*ENG	[- / 0 / -]
7-950-048	# PCU:M	*ENG	[- / 0 / -]
7-950-049	# Dev Unit:M	*ENG	[- / 0 / -]
7-950-050	현상기:M	*ENG	[- / 0 / -]
7-950-071	# PCU:Y	*ENG	[- / 0 / -]
7-950-072	# Dev Unit:Y	*ENG	[- / 0 / -]
7-950-073	현상기:Y	*ENG	[- / 0 / -]
7-950-093	# ITB Unit	*ENG	[- / 0 / -]
7-950-102	# ITB Cleaning Unit	*ENG	[- / 0 / -]
7-950-109	# PTR Unit	*ENG	[- / 0 / -]
7-950-115	# Fusing Unit	*ENG	[- / 0 / -]
7-950-116	정착 벨트	*ENG	[- / 0 / -]

7-950-118	압착 롤러	*ENG	[- / 0 / -]
7-950-131	먼지 필터	*ENG	[- / 0 / -]
7-950-142	페 토너통	*ENG	[- / 0 / -]
7-950-206	ADF Pick-up Roller	*ENG	[- / 0 / -]
7-950-207	ADF Supply Belt	*ENG	[- / 0 / -]
7-950-208	ADF Reverse Roller	*ENG	[- / 0 / -]

7951	[Remain Day Counter: Pages]		
7-951-002	# PCU:K	ENG	[0 ~ 255 / 255 / 1일/단계]
7-951-003	# Dev Unit:K	ENG	[0 ~ 255 / 255 / 1일/단계]
7-951-004	Developer:K	ENG	[0 ~ 255 / 255 / 1일/단계]
7-951-025	# PCU:C	ENG	[0 ~ 255 / 255 / 1일/단계]
7-951-026	# Dev Unit:C	ENG	[0 ~ 255 / 255 / 1일/단계]
7-951-027	현상기:C	ENG	[0 ~ 255 / 255 / 1일/단계]
7-951-048	# PCU:M	ENG	[0 ~ 255 / 255 / 1일/단계]
7-951-049	# Dev Unit:M	ENG	[0 ~ 255 / 255 / 1일/단계]
7-951-050	현상기:M	ENG	[0 ~ 255 / 255 / 1일/단계]
7-951-071	# PCU:Y	ENG	[0 ~ 255 / 255 / 1일/단계]
7-951-072	# Dev Unit:Y	ENG	[0 ~ 255 / 255 / 1일/단계]
7-951-073	현상기:Y	ENG	[0 ~ 255 / 255 / 1일/단계]
7-951-093	# ITB Unit	ENG	[0 ~ 255 / 255 / 1일/단계]
7-951-102	# ITB Cleaning Unit	ENG	[0 ~ 255 / 255 / 1일/단계]
7-951-109	# PTR Unit	ENG	[0 ~ 255 / 255 / 1일/단계]
7-951-115	# Fusing Unit	ENG	[0 ~ 255 / 255 / 1일/단계]
7-951-116	정착 벨트	ENG	[0 ~ 255 / 255 / 1일/단계]
7-951-118	압착 롤러	ENG	[0 ~ 255 / 255 / 1일/단계]

7-951-131	먼지필터	ENG	[0 ~ 255 / 255 / 1일/단계]
7-951-142	폐 토너통	ENG	[0 ~ 255 / 255 / 1일/단계]
7-951-206	ADF Pick-up Roller	ENG	[0 ~ 255 / 255 / 1일/단계]
7-951-207	ADF Supply Belt	ENG	[0 ~ 255 / 255 / 1일/단계]
7-951-208	ADF Reverse Roller	ENG	[0 ~ 255 / 255 / 1일/단계]

7952	[Remain Day Counter: Distance]		
7-952-002	# PCU:K	ENG	[0 ~ 255 / 255 / 1일/단계]
7-952-003	# Dev Unit:K	ENG	[0 ~ 255 / 255 / 1일/단계]
7-952-004	Developer:K	ENG	[0 ~ 255 / 255 / 1일/단계]
7-952-025	# PCU:C	ENG	[0 ~ 255 / 255 / 1일/단계]
7-952-026	# Dev Unit:C	ENG	[0 ~ 255 / 255 / 1일/단계]
7-952-027	현상기:C	ENG	[0 ~ 255 / 255 / 1일/단계]
7-952-048	# PCU:M	ENG	[0 ~ 255 / 255 / 1일/단계]
7-952-049	# Dev Unit:M	ENG	[0 ~ 255 / 255 / 1일/단계]
7-952-050	현상기:M	ENG	[0 ~ 255 / 255 / 1일/단계]
7-952-071	# PCU:Y	ENG	[0 ~ 255 / 255 / 1일/단계]
7-952-072	# Dev Unit:Y	ENG	[0 ~ 255 / 255 / 1일/단계]
7-952-073	현상기:Y	ENG	[0 ~ 255 / 255 / 1일/단계]
7-952-093	# ITB Unit	ENG	[0 ~ 255 / 255 / 1일/단계]
7-952-102	# ITB Cleaning Unit	ENG	[0 ~ 255 / 255 / 1일/단계]
7-952-109	# PTR Unit	ENG	[0 ~ 255 / 255 / 1일/단계]
7-952-115	# Fusing Unit	ENG	[0 ~ 255 / 255 / 1일/단계]
7-952-116	정착 벨트	ENG	[0 ~ 255 / 255 / 1일/단계]
7-952-118	압착 롤러	ENG	[0 ~ 255 / 255 / 1일/단계]

7953	[Operation Env. Log: PCU: K]		
-------------	-------------------------------------	--	--

7-953-001	T<=0	ENG	[0 ~ 999999999 / 0 / 1mm/단계]
7-953-002	0<T<=5:0<=H<30	ENG	[0 ~ 999999999 / 0 / 1mm/단계]
7-953-003	0<T<=5:30<=H<70	ENG	[0 ~ 999999999 / 0 / 1mm/단계]
7-953-004	0<T<=5:70<=H<=100	ENG	[0 ~ 999999999 / 0 / 1mm/단계]
7-953-005	5<T<15:0<=H<30	ENG	[0 ~ 999999999 / 0 / 1mm/단계]
7-953-006	5<T<15:30<=H<55	ENG	[0 ~ 999999999 / 0 / 1mm/단계]
7-953-007	5<T<15:55<=H<80	ENG	[0 ~ 999999999 / 0 / 1mm/단계]
7-953-008	5<T<15:80<=H<=100	ENG	[0 ~ 999999999 / 0 / 1mm/단계]
7-953-009	15<=T<25:0<=H<30	ENG	[0 ~ 999999999 / 0 / 1mm/단계]
7-953-010	15<=T<25:30<=H<55	ENG	[0 ~ 999999999 / 0 / 1mm/단계]
7-953-011	15<=T<25:55<=H<80	ENG	[0 ~ 999999999 / 0 / 1mm/단계]
7-953-012	15<=T<25:80<=H<=100	ENG	[0 ~ 999999999 / 0 / 1mm/단계]
7-953-013	25<=T<30:0<=H<30	ENG	[0 ~ 999999999 / 0 / 1mm/단계]
7-953-014	25<=T<30:30<=H<55	ENG	[0 ~ 999999999 / 0 / 1mm/단계]
7-953-015	25<=T<30:55<=H<80	ENG	[0 ~ 999999999 / 0 / 1mm/단계]
7-953-016	25<=T<30:80<=H<=100	ENG	[0 ~ 999999999 / 0 / 1mm/단계]
7-953-017	30<=T:0<=H<30	ENG	[0 ~ 999999999 / 0 / 1mm/단계]
7-953-018	30<=T:30<=H<55	ENG	[0 ~ 999999999 / 0 / 1mm/단계]
7-953-019	30<=T:55<=H<80	ENG	[0 ~ 999999999 / 0 / 1mm/단계]
7-953-020	30<=T:80<=H<=100	ENG	[0 ~ 999999999 / 0 / 1mm/단계]
7-953-021	35<=T:0<=H<=100	ENG	[0 ~ 999999999 / 0 / 1mm/단계]
7953	[Operation Env. Log Clear]		
7-953-100		ENG	[0 ~ 1 / 0 / 1 / 단계]

7954	[PM Counter Display: Pages (%)]		
7-954-002	# PCU:K	ENG	[0 ~ 255 / 0 / 1%/단계]

7-954-003	# Dev Unit:K	ENG	[0 ~ 255 / 0 / 1%/단계]
7-954-004	Developer:K	ENG	[0 ~ 255 / 0 / 1%/단계]
7-954-025	# PCU:C	ENG	[0 ~ 255 / 0 / 1%/단계]
7-954-026	# Dev Unit:C	ENG	[0 ~ 255 / 0 / 1%/단계]
7-954-027	현상기:C	ENG	[0 ~ 255 / 0 / 1%/단계]
7-954-048	# PCU:M	ENG	[0 ~ 255 / 0 / 1%/단계]
7-954-049	# Dev Unit:M	ENG	[0 ~ 255 / 0 / 1%/단계]
7-954-050	현상기:M	ENG	[0 ~ 255 / 0 / 1%/단계]
7-954-071	# PCU:Y	ENG	[0 ~ 255 / 0 / 1%/단계]
7-954-072	# Dev Unit:Y	ENG	[0 ~ 255 / 0 / 1%/단계]
7-954-073	현상기:Y	ENG	[0 ~ 255 / 0 / 1%/단계]
7-954-093	# ITB Unit	ENG	[0 ~ 255 / 0 / 1%/단계]
7-954-102	# ITB Cleaning Unit	ENG	[0 ~ 255 / 0 / 1%/단계]
7-954-109	# PTR Unit	ENG	[0 ~ 255 / 0 / 1%/단계]
7-954-115	# Fusing Unit	ENG	[0 ~ 255 / 0 / 1%/단계]
7-954-116	정착 벨트	ENG	[0 ~ 255 / 0 / 1%/단계]
7-954-118	압착 롤러	ENG	[0 ~ 255 / 0 / 1%/단계]
7-954-131	먼지필터	ENG	[0 ~ 255 / 0 / 1%/단계]
7-954-142	페 토너통	ENG	[0 ~ 255 / 0 / 1%/단계]
7-954-206	ADF Pick-up Roller	ENG	[0 ~ 255 / 0 / 1%/단계]
7-954-207	ADF Supply Belt	ENG	[0 ~ 255 / 0 / 1%/단계]
7-954-208	ADF Reverse Roller	ENG	[0 ~ 255 / 0 / 1%/단계]

7955	[Estimated Remain Pages]		
7-955-002	# PCU:K	ENG	[0 ~ 9999999 / 0 / 1페이지/단계]
7-955-003	# Dev Unit:K	ENG	[0 ~ 9999999 / 0 / 1페이지/단계]

7-955-004	Developer:K	ENG	[0 ~ 9999999 / 0 / 1페이지/단계]
7-955-025	# PCU:C	ENG	[0 ~ 9999999 / 0 / 1페이지/단계]
7-955-026	# Dev Unit:C	ENG	[0 ~ 9999999 / 0 / 1페이지/단계]
7-955-027	현상기:C	ENG	[0 ~ 9999999 / 0 / 1페이지/단계]
7-955-048	# PCU:M	ENG	[0 ~ 9999999 / 0 / 1페이지/단계]
7-955-049	# Dev Unit:M	ENG	[0 ~ 9999999 / 0 / 1페이지/단계]
7-955-050	현상기:M	ENG	[0 ~ 9999999 / 0 / 1페이지/단계]
7-955-071	# PCU:Y	ENG	[0 ~ 9999999 / 0 / 1페이지/단계]
7-955-072	# Dev Unit:Y	ENG	[0 ~ 9999999 / 0 / 1페이지/단계]
7-955-073	현상기:Y	ENG	[0 ~ 9999999 / 0 / 1페이지/단계]
7-955-093	# ITB Unit	ENG	[0 ~ 9999999 / 0 / 1페이지/단계]
7-955-102	# ITB Cleaning Unit	ENG	[0 ~ 9999999 / 0 / 1페이지/단계]
7-955-109	# PTR Unit	ENG	[0 ~ 9999999 / 0 / 1페이지/단계]
7-955-115	# Fusing Unit	ENG	[0 ~ 9999999 / 0 / 1페이지/단계]
7-955-116	정착 벨트	ENG	[0 ~ 9999999 / 0 / 1페이지/단계]
7-955-118	압착 롤러	ENG	[0 ~ 9999999 / 0 / 1페이지/단계]

7956	[Estimated Remain Days]		
7-956-002	# PCU:K	ENG	[0 ~ 255 / 255 / 1일/단계]
7-956-003	# Dev Unit:K	ENG	[0 ~ 255 / 255 / 1일/단계]
7-956-004	Developer:K	ENG	[0 ~ 255 / 255 / 1일/단계]
7-956-025	# PCU:C	ENG	[0 ~ 255 / 255 / 1일/단계]
7-956-026	# Dev Unit:C	ENG	[0 ~ 255 / 255 / 1일/단계]
7-956-027	현상기:C	ENG	[0 ~ 255 / 255 / 1일/단계]
7-956-048	# PCU:M	ENG	[0 ~ 255 / 255 / 1일/단계]
7-956-049	# Dev Unit:M	ENG	[0 ~ 255 / 255 / 1일/단계]

7-956-050	현상기:M	ENG	[0 ~ 255 / 255 / 1일/단계]
7-956-071	# PCU:Y	ENG	[0 ~ 255 / 255 / 1일/단계]
7-956-072	# Dev Unit:Y	ENG	[0 ~ 255 / 255 / 1일/단계]
7-956-073	현상기:Y	ENG	[0 ~ 255 / 255 / 1일/단계]
7-956-093	# ITB Unit	ENG	[0 ~ 255 / 255 / 1일/단계]
7-956-102	# ITB Cleaning Unit	ENG	[0 ~ 255 / 255 / 1일/단계]
7-956-109	# PTR Unit	ENG	[0 ~ 255 / 255 / 1일/단계]
7-956-115	# Fusing Unit	ENG	[0 ~ 255 / 255 / 1일/단계]
7-956-116	정착 벨트	ENG	[0 ~ 255 / 255 / 1일/단계]
7-956-118	압착 롤러	ENG	[0 ~ 255 / 255 / 1일/단계]
7-956-131	먼지필터	ENG	[0 ~ 255 / 255 / 1일/단계]
7-956-142	페 토너통	ENG	[0 ~ 255 / 255 / 1일/단계]
7-956-206	ADF Pick-up Roller	ENG	[0 ~ 255 / 255 / 1일/단계]
7-956-207	ADF Supply Belt	ENG	[0 ~ 255 / 255 / 1일/단계]
7-956-208	ADF Reverse Roller	ENG	[0 ~ 255 / 255 / 1일/단계]

7957	[Monthly Average Pages]		
7-957-002	# PCU:K	ENG	[0 ~ 9999999 / 0 / 1페이지/단계]
7-957-003	# Dev Unit:K	ENG	[0 ~ 9999999 / 0 / 1페이지/단계]
7-957-004	Developer:K	ENG	[0 ~ 9999999 / 0 / 1페이지/단계]
7-957-025	# PCU:C	ENG	[0 ~ 9999999 / 0 / 1페이지/단계]
7-957-026	# Dev Unit:C	ENG	[0 ~ 9999999 / 0 / 1페이지/단계]
7-957-027	현상기:C	ENG	[0 ~ 9999999 / 0 / 1페이지/단계]
7-957-048	# PCU:M	ENG	[0 ~ 9999999 / 0 / 1페이지/단계]
7-957-049	# Dev Unit:M	ENG	[0 ~ 9999999 / 0 / 1페이지/단계]
7-957-050	현상기:M	ENG	[0 ~ 9999999 / 0 / 1페이지/단계]

7-957-071	# PCU:Y	ENG	[0 ~ 9999999 / 0 / 1페이지/단계]
7-957-072	# Dev Unit:Y	ENG	[0 ~ 9999999 / 0 / 1페이지/단계]
7-957-073	현상기:Y	ENG	[0 ~ 9999999 / 0 / 1페이지/단계]
7-957-093	# ITB Unit	ENG	[0 ~ 9999999 / 0 / 1페이지/단계]
7-957-102	# ITB Cleaning Unit	ENG	[0 ~ 9999999 / 0 / 1페이지/단계]
7-957-109	# PTR Unit	ENG	[0 ~ 9999999 / 0 / 1페이지/단계]
7-957-115	# Fusing Unit	ENG	[0 ~ 9999999 / 0 / 1페이지/단계]
7-957-116	정착 벨트	ENG	[0 ~ 9999999 / 0 / 1페이지/단계]
7-957-118	압착 롤러	ENG	[0 ~ 9999999 / 0 / 1페이지/단계]

7958	[PM Value Setting:DaysThreshold]		
7-958-002	# PCU:K	ENG	[1 ~ 30 / 15 / 1일/단계]
7-958-003	# Dev Unit:K	ENG	[1 ~ 30 / 15 / 1일/단계]
7-958-004	Developer:K	ENG	[1 ~ 30 / 15 / 1일/단계]
7-958-025	# PCU:C	ENG	[1 ~ 30 / 15 / 1일/단계]
7-958-026	# Dev Unit:C	ENG	[1 ~ 30 / 15 / 1일/단계]
7-958-027	현상기:C	ENG	[1 ~ 30 / 15 / 1일/단계]
7-958-048	# PCU:M	ENG	[1 ~ 30 / 15 / 1일/단계]
7-958-049	# Dev Unit:M	ENG	[1 ~ 30 / 15 / 1일/단계]
7-958-050	현상기:M	ENG	[1 ~ 30 / 15 / 1일/단계]
7-958-071	# PCU:Y	ENG	[1 ~ 30 / 15 / 1일/단계]
7-958-072	# Dev Unit:Y	ENG	[1 ~ 30 / 15 / 1일/단계]
7-958-073	현상기:Y	ENG	[1 ~ 30 / 15 / 1일/단계]
7-958-093	# ITB Unit	ENG	[1 ~ 30 / 15 / 1일/단계]
7-958-102	# ITB Cleaning Unit	ENG	[1 ~ 30 / 15 / 1일/단계]
7-958-109	# PTR Unit	ENG	[1 ~ 30 / 15 / 1일/단계]

7-958-115	# Fusing Unit	ENG	[1 ~ 30 / 15 / 1일/단계]
7-958-116	정착 벨트	ENG	[1 ~ 30 / 15 / 1일/단계]
7-958-118	압착 롤러	ENG	[1 ~ 30 / 15 / 1일/단계]
7-958-131	먼지필터	ENG	[1 ~ 30 / 15 / 1일/단계]
7-958-142	페토너통	ENG	[1 ~ 30 / 15 / 1일/단계]
7-958-206	ADF Pick-up Roller	ENG	[1 ~ 30 / 15 / 1일/단계]
7-958-207	ADF Supply Belt	ENG	[1 ~ 30 / 15 / 1일/단계]
7-958-208	ADF Reverse Roller	ENG	[1 ~ 30 / 15 / 1일/단계]

7959	[Fusing: Stop]		
7-959-001	Near End: Page	ENG	[0 ~ 99999999 / 244000 / 1페이지/단계]
7-959-002	End: Page	ENG	[0 ~ 99999999 / 248000 / 1페이지/단계]
7-959-003	Near End: Rotation	ENG	[0 ~ 999999999 / 302229000 / 1mm/단계]
7-959-004	End: Rotation	ENG	[0 ~ 999999999 / 313153000 / 1mm/단계]

7960	[Estimated Usage Rate]		
7-960-002	# PCU:K	ENG	[0 ~ 255 / 0 / 1%/단계]
7-960-003	# Dev Unit:K	ENG	[0 ~ 255 / 0 / 1%/단계]
7-960-004	Developer:K	ENG	[0 ~ 255 / 0 / 1%/단계]
7-960-025	# PCU:C	ENG	[0 ~ 255 / 0 / 1%/단계]
7-960-026	# Dev Unit:C	ENG	[0 ~ 255 / 0 / 1%/단계]
7-960-027	현상기:C	ENG	[0 ~ 255 / 0 / 1%/단계]
7-960-048	# PCU:M	ENG	[0 ~ 255 / 0 / 1%/단계]
7-960-049	# Dev Unit:M	ENG	[0 ~ 255 / 0 / 1%/단계]

7-960-050	현상기:M	ENG	[0 ~ 255 / 0 / 1%/단계]
7-960-071	# PCU:Y	ENG	[0 ~ 255 / 0 / 1%/단계]
7-960-072	# Dev Unit:Y	ENG	[0 ~ 255 / 0 / 1%/단계]
7-960-073	현상기:Y	ENG	[0 ~ 255 / 0 / 1%/단계]
7-960-093	# ITB Unit	ENG	[0 ~ 255 / 0 / 1%/단계]
7-960-102	# ITB Cleaning Unit	ENG	[0 ~ 255 / 0 / 1%/단계]
7-960-109	# PTR Unit	ENG	[0 ~ 255 / 0 / 1%/단계]
7-960-115	# Fusing Unit	ENG	[0 ~ 255 / 0 / 1%/단계]
7-960-116	정착 벨트	ENG	[0 ~ 255 / 0 / 1%/단계]
7-960-118	압착 롤러	ENG	[0 ~ 255 / 0 / 1%/단계]
7-960-131	먼지필터	ENG	[0 ~ 255 / 0 / 1%/단계]
7-960-142	폐 토너통	ENG	[0 ~ 255 / 0 / 1%/단계]
7-960-206	ADF Pick-up Roller	ENG	[0 ~ 255 / 0 / 1%/단계]
7-960-207	ADF Supply Belt	ENG	[0 ~ 255 / 0 / 1%/단계]
7-960-208	ADF Reverse Roller	ENG	[0 ~ 255 / 0 / 1%/단계]

7979	[ENG Reset Log]		
7-979-001	데이터1	*ENG	[0x00 ~ 0xFF / 0x00 / 1/단계]
7-979-002	데이터2	*ENG	[0x0000 ~ 0xFFFF / 0x0000 / 1/단계]
7-979-003	데이터3	*ENG	[0x0000 ~ 0xFFFF / 0x0000 / 1/단계]
7-979-004	데이터4	*ENG	[0x0000 ~ 0xFFFF / 0x0000 / 1/단계]
7-979-005	데이터5	*ENG	[0x0000 ~ 0xFFFF / 0x0000 / 1/단계]
7-979-006	데이터6	*ENG	[0x0000 ~ 0xFFFF / 0x0000 / 1/단계]

7-979-007	데이터7	*ENG	[0x0000 ~ 0xFFFF / 0x0000 / 1/단계]
7-979-008	데이터8	*ENG	[0x0000 ~ 0xFFFF / 0x0000 / 1/단계]
7-979-009	데이터9	*ENG	[0x0000 ~ 0xFFFF / 0x0000 / 1/단계]
7-979-010	데이터10	*ENG	[0x0000 ~ 0xFFFF / 0x0000 / 1/단계]
7-979-011	데이터11	*ENG	[0x0000 ~ 0xFFFF / 0x0000 / 1/단계]
7-979-012	데이터12	*ENG	[0x0000 ~ 0xFFFF / 0x0000 / 1/단계]
7-979-013	데이터13	*ENG	[0x0000 ~ 0xFFFF / 0x0000 / 1/단계]
7-979-014	데이터14	*ENG	[0x0000 ~ 0xFFFF / 0x0000 / 1/단계]
7-979-015	데이터15	*ENG	[0x0000 ~ 0xFFFF / 0x0000 / 1/단계]
7-979-016	데이터16	*ENG	[0x0000 ~ 0xFFFF / 0x0000 / 1/단계]
7-979-017	데이터17	*ENG	[0x0000 ~ 0xFFFF / 0x0000 / 1/단계]
7-979-018	데이터18	*ENG	[0x0000 ~ 0xFFFF / 0x0000 / 1/단계]
7-979-019	데이터19	*ENG	[0x0000 ~ 0xFFFF / 0x0000 / 1/단계]
7-979-020	데이터20	*ENG	[0x0000 ~ 0xFFFF / 0x0000 / 1/단계]
7-979-021	데이터21	*ENG	[0x0000 ~ 0xFFFF / 0x0000 / 1/단계]

7980	[Current for Torque Calculation]
------	----------------------------------

7-980-001	OPCTransferMotor	*ENG	[0 ~ 9.999 / 0 / 0.001A/단계]
7-980-002	BkDevMotor	*ENG	[0 ~ 9.999 / 0 / 0.001A/단계]
7-980-003	ColorOpcMotor	*ENG	[0 ~ 9.999 / 0 / 0.001A/단계]
7-980-004	ColorDevMotor	*ENG	[0 ~ 9.999 / 0 / 0.001A/단계]
7-980-005	FusingMotor	*ENG	[0 ~ 9.999 / 0 / 0.001A/단계]

7981	[Edict:OffsetValueForTorqCalcu]		
7-981-001	ManualExe	ENG	[0 또는 1 / 0 / 1 / 단계]

7982	[OffsetValueForTorqCalculation]		
7-982-001	OPCTransferMotor	*ENG	[0 ~ 655.35 / 0 / 0.01/단계]
7-982-002	BkDevMotor	*ENG	[0 ~ 655.35 / 0 / 0.01/단계]
7-982-003	ColorOpcMotor	*ENG	[0 ~ 655.35 / 0 / 0.01/단계]
7-982-004	ColorDevMotor	*ENG	[0 ~ 655.35 / 0 / 0.01/단계]
7-982-005	FusingMotor	*ENG	[0 ~ 655.35 / 0 / 0.01/단계]

7983	[OutputLevel1CountNo.]		
7-983-001	OPCTransferMotor	*ENG	[0 ~ 65535 / 0 / 1카운트/단계]
7-983-002	BkDevMotor	*ENG	[0 ~ 65535 / 0 / 1카운트/단계]
7-983-003	ColorOpcMotor	*ENG	[0 ~ 65535 / 0 / 1카운트/단계]
7-983-004	ColorDevMotor	*ENG	[0 ~ 65535 / 0 / 1카운트/단계]
7-983-005	FusingMotor	*ENG	[0 ~ 65535 / 0 / 1카운트/단계]

7984	[OutputLevel2CountNo.]		
7-984-001	OPCTransferMotor	*ENG	[0 ~ 65535 / 0 / 1카운트/단계]
7-984-002	BkDevMotor	*ENG	[0 ~ 65535 / 0 / 1카운트/단계]
7-984-003	ColorOpcMotor	*ENG	[0 ~ 65535 / 0 / 1카운트/단계]

7-984-004	ColorDevMotor	*ENG	[0 ~ 65535 / 0 / 1카운트/단계]
7-984-005	FusingMotor	*ENG	[0 ~ 65535 / 0 / 1카운트/단계]

7985	[OutputLevel3CountNo.]		
7-985-001	OPCTransferMotor	*ENG	[0 ~ 65535 / 0 / 1카운트/단계]
7-985-002	BkDevMotor	*ENG	[0 ~ 65535 / 0 / 1카운트/단계]
7-985-003	ColorOpcMotor	*ENG	[0 ~ 65535 / 0 / 1카운트/단계]
7-985-004	ColorDevMotor	*ENG	[0 ~ 65535 / 0 / 1카운트/단계]
7-985-005	FusingMotor	*ENG	[0 ~ 65535 / 0 / 1카운트/단계]

7986	[VelocityErr.CountNo.]		
7-986-001	OPCTransferMotor	*ENG	[0 ~ 65535 / 0 / 1카운트/단계]
7-986-002	BkDevMotor	*ENG	[0 ~ 65535 / 0 / 1카운트/단계]
7-986-003	ColorOpcMotor	*ENG	[0 ~ 65535 / 0 / 1카운트/단계]
7-986-004	ColorDevMotor	*ENG	[0 ~ 65535 / 0 / 1카운트/단계]
7-986-005	FusingMotor	*ENG	[0 ~ 65535 / 0 / 1카운트/단계]

입력 및 출력 확인

입력 확인표

본체, 용지 급지함

5803	[INPUT Check]		
5-803-001	정합 센서	ENG	[0 또는 1 / 0 / 1 / 단계] 0: 용지 있음 1: 용지 없음
	정합 센서 위치에서 용지 있음에 응답합니다. (0: 용지 있음, 1: 용지 없음)		
5-803-002	Paper Feed Sensor 1 MP C2004/MP C2504에서는 이 설정을 사용할 수 없습니 다.	ENG	[0 또는 1 / 0 / 1 / 단계] 0: 용지 있음 1: 용지 없음
	첫 번째 급지 센서 위치에서 용지 있음에 응답합니다. (0: 용지 있음, 1: 용지 없음)		
5-803-003	Transport Sensor 1	ENG	[0 또는 1 / 0 / 1 / 단계] 0: 용지 있음 1: 용지 없음
	첫 번째 이동 센서 위치에서 용지 있음에 응답합니다. (0: 용지 있음, 1: 용지 없음)		
5-803-004	Paper Feed Sensor 2 MP C2004/MP C2504에서는 이 설정을 사용할 수 없습니 다.	ENG	[0 또는 1 / 0 / 1 / 단계] 0: 용지 있음 1: 용지 없음
	두 번째 급지 센서 위치에서 용지 있음에 응답합니다. (0: 용지 있음, 1: 용지 없음)		

5-803-005	Transport Sensor 2	ENG	[0 또는 1 / 0 / 1 / 단계] 0: 용지 있음 1: 용지 없음
	두 번째 이동 센서 위치에서 용지 있음에 응답합니다. (0: 용지 있음, 1: 용지 없음)		
5-803-006	Fusing Entrance Sensor	ENG	[0 또는 1 / 0 / 1 / 단계] 0: 용지 있음 1: 용지 없음
	정착 진입 센서 위치에서 용지 있음에 응답합니다. (0: 용지 있음, 1: 용지 없음)		
5-803-007	정착 배출 센서	ENG	[0 또는 1 / 0 / 1 / 단계] 0: 용지 있음 1: 용지 없음
	정착 배출 센서 위치에서 용지 있음에 응답합니다. (0: 용지 있음, 1: 용지 없음)		
5-803-008	용지 배출 센서	ENG	[0 또는 1 / 0 / 1 / 단계] 0: 용지 있음 1: 용지 없음
	용지 배출 센서 위치에서 용지 있음에 응답합니다. (0: 용지 있음, 1: 용지 없음)		
5-803-009	인버터 센서	ENG	[0 또는 1 / 0 / 1 / 단계] 0: 용지 있음 1: 용지 없음
	반전 센서 위치에서 용지 있음에 응답합니다. (0: 용지 있음, 1: 용지 없음)		
5-803-010	양면 배출 센서	ENG	[0 또는 1 / 0 / 1 / 단계] 0: 용지 있음 1: 용지 없음
	양면 배출 센서 위치에서 용지 있음에 응답합니다. (0: 용지 있음, 1: 용지 없음)		

5-803-011	양면 진입 센서	ENG	[0 또는 1 / 0 / 1 / 단계] 0: 용지 있음 1: 용지 없음
	양면 진입 센서 위치에서 용지 있음에 응답합니다. (0: 용지 있음, 1: 용지 없음)		
5-803-012	Tray Full Exit Sensor MP C2004/MP C2504에서는 이 설정을 사용할 수 없습니 다.	ENG	[0 또는 1 / 0 / 1 / 단계] 0: 가득차지 않음 1: 가득참
	본체 용지 배출함에 용지가 가득찬는지 감지합니다. (0: 가득차지 않음, 1: 가득참)		
5-803-013	Tray 1: Paper Height Sensor	ENG	[0 ~ 3 / 0 / 1 / 단계] 가득참: 100% 11: 71 ~ 100% 01: 31 ~ 70% 00: 11 ~ 30% 10: 1 ~ 10%
	1차 용지 급지함의 용지 잔량을 감지합니다. (가득참: 100%, 11: 71 ~ 100%, 01: 31 ~ 70%, 00: 11 ~ 30%, 10: 1 ~ 10%) * 용지 없음은 SP5-803-015를 확인하십시오.		
5-803-014	Tray 1: Upper Limit Sensor	ENG	[0 또는 1 / 0 / 1 / 단계] 0: 제한보다 낮음 1: 제한보다 높음
	1차 용지 급지함에 적재된 용지 높이를 감지합니다. (0: 제한보다 낮음, 1: 제한보다 높음) * 출력이 아닌 용지함 뒷면의 기기 측에 있는 흰색 막대를 누르지 않는 경우.		

5-803-015	Tray 1: Paper End Detection	ENG	[0 또는 1 / 0 / 1 / 단계] 0: 용지 없음 1: 용지 남아있음
	1차 용지 급지함에 용지가 다 되었음을 감지합니다. (0: 용지 없음, 1: 용지 남아있음)		
5-803-016	Tray 1: Set Sensor	ENG	[0 또는 1 / 0 / 1 / 단계] 0: 설정 1: 설정 안 됨
	1차 용지 급지함이 본체로 설정되어 있는지 감지합니다. (0: 설정, 1: 설정 안 됨)		
5-803-017	Tray 2: Paper Height Sensor	ENG	[0 ~ 3 / 0 / 1 / 단계] 가득참: 100% 11: 71 ~ 100% 01: 31 ~ 70% 00: 11 ~ 30% 10: 1 ~ 10%
	2차 용지 급지함의 용지 잔량을 감지합니다. (가득참: 100%, 11: 71 ~ 100%, 01: 31 ~ 70%, 00: 11 ~ 30%, 10: 1 ~ 10%) * 용지 없음은 SP5-803-019를 확인하십시오.		
5-803-018	Tray 2: Paper End Sensor	ENG	[0 또는 1 / 0 / 1 / 단계] 0: 제한보다 낮음 1: 제한보다 높음
	2차 용지 급지함에 적재된 용지 높이를 감지합니다. (0: 제한보다 낮음, 1: 제한보다 높음) * 출력이 아닌 용지함 뒷면의 기기 측에 있는 흰색 막대를 누르지 않는 경우.		

5-803-019	Tray 2: Paper End Detection	ENG	[0 또는 1 / 0 / 1 / 단계] 0: 용지 없음 1: 용지 남아있음
	2차 용지 급지함에 용지가 다 되었음을 감지합니다. (0: 용지 없음, 1: 용지 남아있음)		
5-803-020	Tray 2: Set Sensor	ENG	[0 또는 1 / 0 / 1 / 단계] 0: 설정 1: 설정 안 됨
	2차 용지 급지함이 본체로 설정되어 있는지 감지합니다. (0: 설정, 1: 설정 안 됨)		
5-803-021	Tray 2: Size Sensor	ENG	[0 ~ 15 / 0 / 1 / 단계]
	2차 용지 급지함으로 설정된 용지 크기(가로막 위치)에 따라 값이 변경됩니다.		
5-803-022	By-pass: Paper End Sensor	ENG	[0 또는 1 / 0 / 1 / 단계] 0: 용지 없음 1: 용지 남아있음
	수동 급지함에 용지가 다 되었음을 감지합니다. (0: 용지 없음, 1: 용지 남아있음)		
5-803-023	By-pass: Main Scan Length Sensor	ENG	[0 ~ 31 / 0 / 1 / 단계]
	수동 급지함으로 설정된 용지의 기본 스캔 방향에 따라 값이 변경됩니다.		
5-803-024	By-pass: Sub Scan Length Sensor	ENG	[0 또는 1 / 0 / 1 / 단계]
	수동 급지함으로 설정된 서브 스캔 방향에 따라 값이 변경됩니다.		
5-803-025	Interlock Release Detection	ENG	[0 ~ 1 / 0 / 1 / 단계] 00: 해제 11: 잠금
	연동 스위치의 열림/닫힘을 감지합니다(전면 덮개/오른쪽 덮개). (00: 해제, 11: 잠금)		

5-803-026	Right Door Open/Close Sensor	ENG	[0 또는 1 / 0 / 1 / 단계] 0: 닫힘 1: 열림
	오른쪽 도어 상태를 감지합니다. (0: 닫힘, 1: 열림)		
5-803-027	Duplex Guide Plate Open/Close Sensor	ENG	[0 또는 1 / 0 / 1 / 단계] 0: 닫힘 1: 열림
	양면 가이드 플레이트 상태를 감지합니다. (0: 닫힘, 1: 열림)		
5-803-028	PTR Open/Close Sensor	ENG	[0 또는 1 / 0 / 1 / 단계] 0: 열림 1: 닫힘
	용지 전송 장치 상태를 감지합니다. (0: 열림, 1: 닫힘)		
5-803-029	ITB Contact Sensor	ENG	[0 또는 1 / 0 / 1 / 단계] 0: 인접 1: 소원
	이미지 전송 롤러(Y, M, C)와 감각 수용지의 거리를 감지합니다. (0: 인접, 1: 소원)		
5-803-030	PTR Contact Sensor	ENG	[0 또는 1 / 0 / 1 / 단계] 0: 인접 1: 소원
	이미지 벨트와 용지 전송 롤러의 거리를 감지합니다. (0: 인접, 1: 소원)		
5-803-031	New ITB Unit Detection	ENG	[0 또는 1 / 0 / 1 / 단계]
	C1에서 사용할 수 없음		

5-803-032	Toner Collection Full Sensor	ENG	[0 또는 1 / 0 / 1 / 단계] 0: 가득차지 않음 1: 가득참
	폐 토너 통이 가득찼는지 감지합니다. (0: 가득차지 않음, 1: 가득참)		
5-803-033	Toner Collection Bottle Set Sensor	ENG	[0 또는 1 / 0 / 1 / 단계] 0: 설정 1: 설정 안 됨
	폐 토너 통이 본체로 설정되어 있는지 감지합니다. (0: 설정, 1: 설정 안 됨)		
5-803-034	Toner End Sensor:Y	ENG	[0 또는 1 / 0 / 1 / 단계] 0: 소진 1: 소진 안 됨
	남아있는 토너량을 감지합니다. *확인 전 SP5-804-173으로 전원을 공급합니다. (0: 소진, 1: 소진 안 됨)		
5-803-035	Toner End Sensor:M	ENG	[0 또는 1 / 0 / 1 / 단계] 0: 소진 1: 소진 안 됨
	남아있는 토너량을 감지합니다. *확인 전 SP5-804-173으로 전원을 공급합니다. (0: 소진, 1: 소진 안 됨)		
5-803-036	Toner End Sensor:C	ENG	[0 또는 1 / 0 / 1 / 단계] 0: 소진 1: 소진 안 됨
	남아있는 토너량을 감지합니다. *확인 전 SP5-804-173으로 전원을 공급합니다. (0: 소진, 1: 소진 안 됨)		

5-803-037	Toner End Sensor:K	ENG	[0 또는 1 / 0 / 1 / 단계] 0: 소진 1: 소진 안 됨
	남아있는 토너량을 감지합니다. *확인 전 SP5-804-172으로 전원을 공급합니다. (0: 소진, 1: 소진 안 됨)		
5-803-038	Fusing:Area Detection	ENG	[0 ~ 15 / 0 / 1 / 단계] 01:200V 시스템 10:100V 시스템 00, 01:유닛 세트 오류
	정착 장치의 지역을 감지합니다. (0111: 200V 시스템, 1011: 100V 시스템)		
5-803-039	Fusing:New Unit Detection	ENG	[0 또는 1 / 0 / 1 / 단계] 0: 신 1: 구
	정착 장치의 신/구를 감지합니다. (0: 신, 1: 구)		
5-803-040	Fusing Temp Detect	ENG	[0 또는 1 / 0 / 1 / 단계] 0: 정상 1: 고온
	정착 장치에서 고온이 감지되는지 감지합니다. (0: 정상, 1: 고온)		
5-803-041	NC 센서 온도 감지/2	ENG	[0 또는 1 / 0 / 1 / 단계] 0: 정상 1: 고온
	정착 장치에서 고온이 감지되는지 감지합니다. (0: 정상, 1: 고온)		

5-803-042	NC 센서 온도 감지/ 1	ENG	[0 또는 1 / 0 / 1 / 단계] 0: 정상 1: 고온
	정착 장치에서 고온이 감지되는지 감지합니다. (0: 정상, 1: 고온)		
5-803-047	Nip Pres. Release Home Position Sensor	ENG	[0 또는 1 / 0 / 1 / 단계] 0: 압착됨 1: 압착 안 됨
	정착 니프 압착 상태를 감지합니다. (0: 압착됨, 1: 압착 안 됨)		
5-803-048	Fusing Fan: Lock	ENG	[0 또는 1 / 0 / 1 / 단계] 0: 작동 1: 정지 또는 잠금
	정착 배열팬의 잠금을 감지합니다. (0: 작동, 1: 정지 또는 잠금)		
5-803-049	Dev Fan: Right: Lock	ENG	[0 또는 1 / 0 / 1 / 단계] 0: 작동 1: 정지 또는 잠금
	현상액 공기 흡입팬(오른쪽)의 잠금을 감지합니다. (0: 작동, 1: 정지 또는 잠금)		
5-803-051	PSU Cooling Fan: Lock	ENG	[0 또는 1 / 0 / 1 / 단계] 0: 작동 1: 정지 또는 잠금
	PSU 냉각팬의 잠금을 감지합니다. (0: 작동, 1: 정지 또는 잠금)		
5-803-052	Ozone Fan: Lock	ENG	[0 또는 1 / 0 / 1 / 단계] 0: 작동 1: 정지 또는 잠금
	오존 배기팬의 잠금을 감지합니다. (0: 작동, 1: 정지 또는 잠금)		

5-803-054	PSU Fan: Lock	ENG	[0 또는 1 / 0 / 1 / 단계] 0: 작동 1: 정지 또는 잠금
	PSU 배열팬의 잠금을 감지합니다. (0: 작동, 1: 정지 또는 잠금)		
5-803-055	PCB Box Cooling Fan: Lock	ENG	[0 또는 1 / 0 / 1 / 단계] 0: 작동 1: 정지 또는 잠금
	전기함 냉각팬의 잠금을 감지합니다. (0: 작동, 1: 정지 또는 잠금)		
5-803-058	Paper Exit Cooling Fan: Lock	ENG	[0 또는 1 / 0 / 1 / 단계] 0: 작동 1: 정지 또는 잠금
	용지 배출 냉각팬의 잠금을 감지합니다. (0: 작동, 1: 정지 또는 잠금)		
5-803-060	Toner Supply Cooling Fan: Lock	ENG	[0 또는 1 / 0 / 1 / 단계] 0: 작동 1: 정지 또는 잠금
	토너 공급 냉각팬의 잠금을 감지합니다. (0: 작동, 1: 정지 또는 잠금)		
5-803-063	Development Motor FC: Lock	ENG	[0 또는 1 / 0 / 1 / 단계] 0: 정지 또는 잠금 1: 작동
	현상액 모터(풀 컬러)의 잠금을 감지합니다. (0: 작동, 1: 정지 또는 잠금)		
5-803-064	Drum Motor FC: Lock	ENG	[0 또는 1 / 0 / 1 / 단계] 0: 정지 또는 잠금 1: 작동
	드럼 모터(풀 컬러)의 잠금을 감지합니다. (0: 작동, 1: 정지 또는 잠금)		

5-803-065	Fusing Motor: Lock	ENG	[0 또는 1 / 0 / 1 / 단계] 0: 정지 또는 잠금 1: 작동
	정착 모터의 잠금을 감지합니다. (0: 작동, 1: 정지 또는 잠금)		
5-803-066	Transfer Drum Motor K: Lock	ENG	[0 또는 1 / 0 / 1 / 단계] 0: 정지 또는 잠금 1: 작동
	전송 드럼 모터(검정)의 잠금을 감지합니다. (0: 작동, 1: 정지 또는 잠금)		
5-803-068	PP:CB:SC Detection	ENG	[0 또는 1 / 0 / 1 / 단계] 0: SC 감지됨 1: 정상
	HVP의 SC를 감지합니다(전화/현상). (0: SC 감지됨, 1: 정상)		
5-803-069	PP:TTS:SC Detection	ENG	[0 또는 1 / 0 / 1 / 단계] 0: SC 감지됨 1: 정상
	HVP의 SC를 감지합니다(전송). (0: SC 감지됨, 1: 정상)		
5-803-072	Key Counter: Set 1	ENG	[0 또는 1 / 0 / 1 / 단계] 0: 설정 1: 설정 안 됨
	키 카운터의 설정을 감지합니다. (0: 설정, 1: 설정 안 됨) (키 카운터: Set 1은 0을, Set 2는 1을 설정으로 하고, 나머지를 설정 안 됨으로 함)		

5-803-073	Key Counter: Set 2	ENG	[0 또는 1 / 0 / 1 / 단계] 0: 설정 안 됨 1: 설정
	키 카운터의 설정을 감지합니다. (0: 설정 안 됨, 1: 설정) (키 카운터: Set 1은 0을, Set 2는 1을 설정으로 하고, 나머지를 설정 안 됨으로 함)		
5-803-074	Key Card Set	ENG	[0 또는 1 / 0 / 1 / 단계] 0: 설정 1: 설정 안 됨
	키 카드가 본체로 설정되어 있는지 감지합니다. (0: 설정, 1: 설정 안 됨)		
5-803-075	1 Bin Tray: Paper Sensor	ENG	[0 또는 1 / 0 / 1 / 단계] 0: 용지 있음 1: 용지 없음
	용지가 용지함에 남아있는지 감지합니다. (0: 용지 있음, 1: 용지 없음)		
5-803-076	1 Bin Tray: Set Detection System	ENG	[0 또는 1 / 0 / 1 / 단계] 0: 용지 있음 1: 용지 없음
	용지가 본체로 설정되어 있는지 감지합니다. (0: 설정, 1: 설정 안 됨)		
5-803-077	Bridge Relay Sensor	ENG	[0 또는 1 / 0 / 1 / 단계] 0: 용지 있음 1: 용지 없음
	이동 센서 위치 또는 중계 장치에서 용지 있음에 응답합니다. (0: 용지 있음, 1: 용지 없음)		

5-803-078	Bridge Exit Sensor	ENG	[0 또는 1 / 0 / 1 / 단계] 0: 용지 있음 1: 용지 없음
	용지 배출 센서 위치 또는 중계 장치에서 용지 있음에 응답합니다. (0: 용지 있음, 1: 용지 없음)		
5-803-079	Bridge Set Detection System	ENG	[0 또는 1 / 0 / 1 / 단계] 10: 설정 11: 설정 안 됨
	중계 장치가 본체로 설정되어 있는지 감지합니다. (10: 설정, 11: 설정 안 됨)		
5-803-082	Bridge Relay/Left Exit Cover Sensor	ENG	[0 또는 1 / 0 / 1 / 단계] 0: 닫힘 1: 열림
	왼쪽 이동 덮개 열림/닫힘 센서(왼쪽 용지 배출함) 및 릴레이 이동 덮개 열림/닫힘 센서(중계 장치)의 열림/닫힘을 감지합니다. (0: 닫힘, 1: 열림)		
5-803-083	Bridge Exit/Upper Exit Cover Sensor	ENG	[0 또는 1 / 0 / 1 / 단계] 0: 닫힘 1: 열림
	상단 이동 덮개 열림/닫힘 센서(왼쪽 용지 배출함) 및 릴레이 용지 배출 덮개 열림/닫힘 센서(중계 장치)의 열림/닫힘을 감지합니다. (0: 닫힘, 1: 열림)		
5-803-084	Shift Tray: Set Detection System	ENG	[0 또는 1 / 0 / 1 / 단계] 01: 설정 11: 설정 안 됨
	시프트 용지함이 본체로 설정되어 있는지 감지합니다. (01: 설정, 11: 설정 안 됨)		

5-803-085	Shift Tray: Position Sensor 1	ENG	[0 또는 1 / 0 / 1 / 단계] 0: 내부 쪽으로 이동 중 이 쪽에서 정지 1: 이 쪽으로 이동 중 내부 쪽에서 정지
	시프트 용지함 위치를 감지합니다. (0: 내부 쪽으로 이동 중 이 쪽에서 정지, 1: 이 쪽으로 이동 중 내부 쪽에서 정지)		
5-803-086	Shift Tray: Position Sensor 2	ENG	[0 또는 1 / 0 / 1 / 단계]
	*본체의 백업 센서일 경우 "1"이 항상 표시됩니다.		
5-803-094	GAVD Open/Close Detection	ENG	[0 또는 1 / 0 / 1 / 단계]
	처리 중 도어 열림/닫힘을 확인합니다. 작동할 필요가 없습니다.		
5-803-095	Bridge 24V Fuse Detection	ENG	[0 또는 1 / 0 / 1 / 단계] 0: 끊기지 않음 1: 끊김
	중계 장치의 24V 퓨즈 상태를 감지합니다. (0: 끊기지 않음, 1: 끊김)		
5-803-096	Bridge 5V Fuse Detection	ENG	[0 또는 1 / 0 / 1 / 단계] 0: 끊기지 않음 1: 끊김
	중계 장치의 5V 퓨즈 상태를 감지합니다. (0: 끊기지 않음, 1: 끊김)		
5-803-200	HP 센서	ENG	[0 또는 1 / 0 / 1 / 단계]
	스캐너 HP 센서를 테스트합니다.		
5-803-201	원고 덮개 센서	ENG	[0 또는 1 / 0 / 1 / 단계]
	책자 열림/닫힘 센서를 테스트합니다.		
5803	[INPUT Check]		
	지정된 센서의 정보를 얻습니다.		

5-803-211	Bank: Tray3: Feed Sensor	ENG	[0 또는 1 / 0 / 1 / 단계] 0: 용지 감지 안 됨 1: 용지 감지됨
5-803-212	Bank: Tray4: Feed Sensor	ENG	
5-803-213	Bank: Tray5: Feed Sensor	ENG	
5-803-214	Bank: Tray3: Transport Sensor	ENG	
5-803-215	Bank: Tray4: Transport Sensor	ENG	
5-803-216	Bank: Tray5: Transport Sensor	ENG	
5-803-217	Bank: Feed Cover Open Detection 1	ENG	[0 또는 1 / 0 / 1 / 단계] 0: 덮개 열림 1: 덮개 닫힘
5-803-218	Bank: Feed Cover Open Detection 2	ENG	
5-803-219	LCT Paper Supply Open/Close	ENG	
5-803-220	LCT Slide Open/Close	ENG	[0 또는 1 / 0 / 1 / 단계] 0: 슬라이드 열림 1: 슬라이드 닫힘

ADF

6007	[ADF INPUT Check]		
	ADF에서 센서 정보를 얻습니다. 센서 신호 수준을 그대로 표시합니다.		
6-007-001	Original Length 1 (B5 Detection Sensor)	ENG	[0 또는 1 / 0 / 1 / 단계]
6-007-002	원고 길이 2 (A4 Detection Sensor)	ENG	[0 또는 1 / 0 / 1 / 단계]
6-007-003	Original Length 3 (LG Detection Sensor)	ENG	[0 또는 1 / 0 / 1 / 단계]
6-007-004	원고 너비 1	ENG	[0 또는 1 / 0 / 1 / 단계]
6-007-005	원고 너비 2	ENG	[0 또는 1 / 0 / 1 / 단계]
6-007-006	원고 너비 3	ENG	[0 또는 1 / 0 / 1 / 단계]
6-007-007	원고 너비 4	ENG	[0 또는 1 / 0 / 1 / 단계]

6-007-008	원고 너비 5	ENG	[0 또는 1 / 0 / 1 / 단계]
6-007-009	원고 감지	ENG	[0 또는 1 / 0 / 1 / 단계]
6-007-011	기울어짐 보정	ENG	[0 또는 1 / 0 / 1 / 단계]
6-007-013	정합 센서	ENG	[0 또는 1 / 0 / 1 / 단계]
6-007-014	배출 센서	ENG	[0 또는 1 / 0 / 1 / 단계]
6-007-015	급지 덮개 센서	ENG	[0 또는 1 / 0 / 1 / 단계]
6-007-016	리프트 업 센서	ENG	[0 또는 1 / 0 / 1 / 단계]
6-007-023	리어 에지 감지	ENG	[0 또는 1 / 0 / 1 / 단계]

6011	[1-Pass ADF INPUT Check]		
	싱글 패스 동시 양면 모델에만 해당합니다.		
6-011-001	Original Length 1 (B5 Sensor)	ENG	[0 또는 1 / 0 / 1 / 단계]
	ADF에서 센서 정보를 얻습니다. 센서 영역에 용지가 있으면 1을 부여합니다.		
6-011-002	Original Length 2 (A4 Sensor)	ENG	[0 또는 1 / 0 / 1 / 단계]
	ADF에서 센서 정보를 얻습니다. 센서 영역에 용지가 있으면 1을 부여합니다.		
6-011-003	Original Length 3 (LG Sensor)	ENG	[0 또는 1 / 0 / 1 / 단계]
	ADF에서 센서 정보를 얻습니다. 센서 영역에 용지가 있으면 1을 부여합니다.		
6-011-004	원고 너비 1	ENG	[0 또는 1 / 0 / 1 / 단계]
	ADF에서 센서 정보를 얻습니다. 센서 영역에 용지가 있으면 1을 부여합니다.		
6-011-005	원고 너비 2	ENG	[0 또는 1 / 0 / 1 / 단계]
	ADF에서 센서 정보를 얻습니다. 센서 영역에 용지가 있으면 1을 부여합니다.		
6-011-006	원고 너비 3	ENG	[0 또는 1 / 0 / 1 / 단계]
	ADF에서 센서 정보를 얻습니다. 센서 영역에 용지가 있으면 1을 부여합니다.		
6-011-007	원고 너비 4	ENG	[0 또는 1 / 0 / 1 / 단계]
	ADF에서 센서 정보를 얻습니다. 센서 영역에 용지가 있으면 1을 부여합니다.		

6-011-008	원고 너비 5	ENG	[0 또는 1 / 0 / 1 / 단계]
	ADF에서 센서 정보를 얻습니다. 센서 영역에 용지가 있으면 1을 부여합니다.		
6-011-009	원고 감지	ENG	[0 또는 1 / 0 / 1 / 단계]
	ADF에서 센서 정보를 얻습니다. 원본이 설정되면 1을 부여합니다.		
6-011-010	분리 센서	ENG	[0 또는 1 / 0 / 1 / 단계]
	ADF에서 센서 정보를 얻습니다. 센서 영역에 용지가 있으면 1을 부여합니다.		
6-011-011	기울어짐 보정	ENG	[0 또는 1 / 0 / 1 / 단계]
	ADF에서 센서 정보를 얻습니다. 센서 영역에 용지가 있으면 1을 부여합니다.		
6-011-012	Scan Entrance Sensor	ENG	[0 또는 1 / 0 / 1 / 단계]
	ADF에서 센서 정보를 얻습니다. 센서 영역에 용지가 있으면 1을 부여합니다.		
6-011-013	정합 센서	ENG	[0 또는 1 / 0 / 1 / 단계]
	ADF에서 센서 정보를 얻습니다. 센서 영역에 용지가 있으면 1을 부여합니다.		
6-011-014	배출 센서	ENG	[0 또는 1 / 0 / 1 / 단계]
	ADF에서 센서 정보를 얻습니다. 센서 영역에 용지가 있으면 1을 부여합니다.		
6-011-015	급지 덮개 센서	ENG	[0 또는 1 / 0 / 1 / 단계]
	ADF에서 센서 정보를 얻습니다. 덮개가 열리면 1을 부여합니다.		
6-011-016	리프트 업 센서	ENG	[0 또는 1 / 0 / 1 / 단계]
	ADF에서 센서 정보를 얻습니다. 리프트가 올라가면 1을 부여합니다.		
6-011-018	Pick-Up Roller HP Sensor	ENG	[0 또는 1 / 0 / 1 / 단계]
	ADF에서 센서 정보를 얻습니다. 픽업 롤러가 홈 위치에 있지 않을 때 1을 부여합니다.		
6-011-021	밀판 HP 센서	ENG	[0 또는 1 / 0 / 1 / 단계]
	ADF에서 센서 정보를 얻습니다. 하단 플레이트가 홈 위치에 있지 않을 때 1을 부여합니다.		
6-011-022	밀판 위치 센서	ENG	[0 또는 1 / 0 / 1 / 단계]
	ADF에서 센서 정보를 얻습니다. 픽업 롤러가 정확한 위치에 있지 않을 때 1을 부여합니다.		

6-011-023	Original Length 4 (LT/A4 Tail Sensor)	ENG	[0 또는 1 / 0 / 1 / 단계]
	ADF에서 센서 정보를 얻습니다. 센서 영역에 용지가 있으면 1을 부여합니다.		

피니셔

3

6123	[INPUT Check: 2K/3K FIN]		
6-123-001	진입 센서	ENG	[0 또는 1 / 0 / 1 / 단계]
	지정된 센서의 정보를 얻습니다. 센서 신호 수준을 그대로 표시합니다.		
6-123-002	Horizontal Transport Sensor	ENG	[0 또는 1 / 0 / 1 / 단계]
	지정된 센서의 정보를 얻습니다. 센서 신호 수준을 그대로 표시합니다.		
6-123-003	Switchback Transport Sensor	ENG	[0 또는 1 / 0 / 1 / 단계]
	지정된 센서의 정보를 얻습니다. 센서 신호 수준을 그대로 표시합니다.		
6-123-004	Proof Tray Exit Sensor	ENG	[0 또는 1 / 0 / 1 / 단계]
	지정된 센서의 정보를 얻습니다. 센서 신호 수준을 그대로 표시합니다.		
6-123-005	Shift Tray Exit Sensor	ENG	[0 또는 1 / 0 / 1 / 단계]
	지정된 센서의 정보를 얻습니다. 센서 신호 수준을 그대로 표시합니다.		
6-123-006	Booklet Stapler Exit Sensor	ENG	[0 또는 1 / 0 / 1 / 단계]
	지정된 센서의 정보를 얻습니다. 센서 신호 수준을 그대로 표시합니다.		
6-123-007	Paper Exit Open/Close Guide HP Sensor	ENG	[0 또는 1 / 0 / 1 / 단계]
	지정된 센서의 정보를 얻습니다. 센서 신호 수준을 그대로 표시합니다.		
6-123-008	Punch HP Sensor	ENG	[0 또는 1 / 0 / 1 / 단계]
	지정된 센서의 정보를 얻습니다. 센서 신호 수준을 그대로 표시합니다.		
6-123-009	Punch Move HP Sensor	ENG	[0 또는 1 / 0 / 1 / 단계]
	지정된 센서의 정보를 얻습니다. 센서 신호 수준을 그대로 표시합니다.		

6-123-010	S-to-S Registration Detection HP Sensor	ENG	[0 또는 1 / 0 / 1 / 단계]
	지정된 센서의 정보를 얻습니다. 센서 신호 수준을 그대로 표시합니다.		
6-123-011	Lower Junction Solenoid HP Sensor	ENG	[0 또는 1 / 0 / 1 / 단계]
	지정된 센서의 정보를 얻습니다. 센서 신호 수준을 그대로 표시합니다.		
6-123-012	Jogger HP Sensor	ENG	[0 또는 1 / 0 / 1 / 단계]
	지정된 센서의 정보를 얻습니다. 센서 신호 수준을 그대로 표시합니다.		
6-123-013	Positioning Roller HP Sensor	ENG	[0 또는 1 / 0 / 1 / 단계]
	지정된 센서의 정보를 얻습니다. 센서 신호 수준을 그대로 표시합니다.		
6-123-014	Feed-out HP Sensor	ENG	[0 또는 1 / 0 / 1 / 단계]
	지정된 센서의 정보를 얻습니다. 센서 신호 수준을 그대로 표시합니다.		
6-123-015	Stapler Moving HP Sensor	ENG	[0 또는 1 / 0 / 1 / 단계]
	지정된 센서의 정보를 얻습니다. 센서 신호 수준을 그대로 표시합니다.		
6-123-016	Booklet Stapler HP Sensor	ENG	[0 또는 1 / 0 / 1 / 단계]
	지정된 센서의 정보를 얻습니다. 센서 신호 수준을 그대로 표시합니다.		
6-123-017	Booklet Jogger HP Sensor	ENG	[0 또는 1 / 0 / 1 / 단계]
	지정된 센서의 정보를 얻습니다. 센서 신호 수준을 그대로 표시합니다.		
6-123-018	Booklet Jog Solenoid HP Sensor	ENG	[0 또는 1 / 0 / 1 / 단계]
	지정된 센서의 정보를 얻습니다. 센서 신호 수준을 그대로 표시합니다.		
6-123-019	Booklet Standard Fence HP Sensor	ENG	[0 또는 1 / 0 / 1 / 단계]
	지정된 센서의 정보를 얻습니다. 센서 신호 수준을 그대로 표시합니다.		
6-123-020	Booklet Stapler HP Sensor	ENG	[0 또는 1 / 0 / 1 / 단계]
	지정된 센서의 정보를 얻습니다. 센서 신호 수준을 그대로 표시합니다.		
6-123-022	Folder Blade Cam HP Sensor	ENG	[0 또는 1 / 0 / 1 / 단계]
	지정된 센서의 정보를 얻습니다. 센서 신호 수준을 그대로 표시합니다.		

6-123-023	Folder Blade HP Sensor	ENG	[0 또는 1 / 0 / 1 / 단계]
	지정된 센서의 정보를 얻습니다. 센서 신호 수준을 그대로 표시합니다.		
6-123-024	Shift Roller HP Sensor	ENG	[0 또는 1 / 0 / 1 / 단계]
	지정된 센서의 정보를 얻습니다. 센서 신호 수준을 그대로 표시합니다.		
6-123-028	Drag Roller Vibrating HP Sensor	ENG	[0 또는 1 / 0 / 1 / 단계]
	지정된 센서의 정보를 얻습니다. 센서 신호 수준을 그대로 표시합니다.		
6-123-029	LE Guide HP Sensor	ENG	[0 또는 1 / 0 / 1 / 단계]
	지정된 센서의 정보를 얻습니다. 센서 신호 수준을 그대로 표시합니다.		
6-123-030	TE Stack Plate HP Sensor	ENG	[0 또는 1 / 0 / 1 / 단계]
	지정된 센서의 정보를 얻습니다. 센서 신호 수준을 그대로 표시합니다.		
6-123-031	Staple Tray Paper Sensor	ENG	[0 또는 1 / 0 / 1 / 단계]
	지정된 센서의 정보를 얻습니다. 센서 신호 수준을 그대로 표시합니다.		
6-123-032	ITB Paper Sensor	ENG	[0 또는 1 / 0 / 1 / 단계]
	지정된 센서의 정보를 얻습니다. 센서 신호 수준을 그대로 표시합니다.		
6-123-033	Booklet Stapler Transport Paper Sn: Upper	ENG	[0 또는 1 / 0 / 1 / 단계]
	지정된 센서의 정보를 얻습니다. 센서 신호 수준을 그대로 표시합니다.		
6-123-034	Booklet Stapler Transport Paper Sn: Lower	ENG	[0 또는 1 / 0 / 1 / 단계]
	지정된 센서의 정보를 얻습니다. 센서 신호 수준을 그대로 표시합니다.		
6-123-035	Paper Height Sensor: Shift	ENG	[0 또는 1 / 0 / 1 / 단계]
	지정된 센서의 정보를 얻습니다. 센서 신호 수준을 그대로 표시합니다.		
6-123-036	Corner Stapler Paper Height Sensor 1	ENG	[0 또는 1 / 0 / 1 / 단계]
	지정된 센서의 정보를 얻습니다. 센서 신호 수준을 그대로 표시합니다.		

6-123-037	Corner Stapler Paper Height Sensor 2	ENG	[0 또는 1 / 0 / 1 / 단계]
	지정된 센서의 정보를 얻습니다. 센서 신호 수준을 그대로 표시합니다.		
6-123-038	Proof Tray Full Sensor	ENG	[0 또는 1 / 0 / 1 / 단계]
	지정된 센서의 정보를 얻습니다. 센서 신호 수준을 그대로 표시합니다.		
6-123-039	Booklet Stapler Full Sensor 1	ENG	[0 또는 1 / 0 / 1 / 단계]
	지정된 센서의 정보를 얻습니다. 센서 신호 수준을 그대로 표시합니다.		
6-123-040	Booklet Stapler Full Sensor 2	ENG	[0 또는 1 / 0 / 1 / 단계]
	지정된 센서의 정보를 얻습니다. 센서 신호 수준을 그대로 표시합니다.		
6-123-041	S-to-S Registration Detection Sensor	ENG	[0 또는 1 / 0 / 1 / 단계]
	지정된 센서의 정보를 얻습니다. 센서 신호 수준을 그대로 표시합니다.		
6-123-042	Punch RPS Sensor	ENG	[0 또는 1 / 0 / 1 / 단계]
	지정된 센서의 정보를 얻습니다. 센서 신호 수준을 그대로 표시합니다.		
6-123-043	Corner Stapler Leading Edge Detection Sensor	ENG	[0 또는 1 / 0 / 1 / 단계]
	지정된 센서의 정보를 얻습니다. 센서 신호 수준을 그대로 표시합니다.		
6-123-044	Corner Stapler Staple End Sensor	ENG	[0 또는 1 / 0 / 1 / 단계]
	지정된 센서의 정보를 얻습니다. 센서 신호 수준을 그대로 표시합니다.		
6-123-045	Booklet Stapler Staple End Sensor: Front	ENG	[0 또는 1 / 0 / 1 / 단계]
	지정된 센서의 정보를 얻습니다. 센서 신호 수준을 그대로 표시합니다.		
6-123-046	Booklet Stapler Staple End Sensor: Rear	ENG	[0 또는 1 / 0 / 1 / 단계]
	지정된 센서의 정보를 얻습니다. 센서 신호 수준을 그대로 표시합니다.		
6-123-047	Shift Tray Lower Limit Sensor 1	ENG	[0 또는 1 / 0 / 1 / 단계]
	지정된 센서의 정보를 얻습니다. 센서 신호 수준을 그대로 표시합니다.		

6-123-048	Shift Tray Lower Limit Sensor 2	ENG	[0 또는 1 / 0 / 1 / 단계]
	지정된 센서의 정보를 얻습니다. 센서 신호 수준을 그대로 표시합니다.		
6-123-049	Shift Tray Lower Limit Sensor 3	ENG	[0 또는 1 / 0 / 1 / 단계]
	지정된 센서의 정보를 얻습니다. 센서 신호 수준을 그대로 표시합니다.		
6-123-050	Shift Tray Lower Limit Sensor 4	ENG	[0 또는 1 / 0 / 1 / 단계]
	지정된 센서의 정보를 얻습니다. 센서 신호 수준을 그대로 표시합니다.		
6-123-051	Shift Tray Lower Limit Sensor 5	ENG	[0 또는 1 / 0 / 1 / 단계]
	지정된 센서의 정보를 얻습니다. 센서 신호 수준을 그대로 표시합니다.		
6-123-052	Punch Chad Full Sensor	ENG	[0 또는 1 / 0 / 1 / 단계]
	지정된 센서의 정보를 얻습니다. 센서 신호 수준을 그대로 표시합니다.		
6-123-053	Punch Set Detection	ENG	[0 또는 1 / 0 / 1 / 단계] 0: 연결됨 1: 연결 안 됨
	펀치 장치의 연결 상태를 얻습니다.		
6-123-054	Shift Jogger Set Detection	ENG	[0 또는 1 / 0 / 1 / 단계] 0: 연결됨 1: 연결 안 됨
	설정 조거 장치의 연결 상태를 얻습니다. *미사용: 현재, VOLGA-B는 시스템 구성에 설정 조거를 가지고 있지 않습니다.		
6-123-055	Booklet Stapler Set Detection	ENG	[0 또는 1 / 0 / 1 / 단계] 0: 연결 안 됨 1: 연결됨
	중철 장치의 연결 상태를 얻습니다.		
6-123-056	Front Door SW	ENG	[0 또는 1 / 0 / 1 / 단계]
	지정된 스위치의 정보를 얻습니다. 스위치의 신호 수준을 그대로 표시합니다.		
6-123-057	Dynamic Roller Open/Close Guide Plate Sensor	ENG	[0 또는 1 / 0 / 1 / 단계]
	지정된 스위치의 정보를 얻습니다. 스위치의 신호 수준을 그대로 표시합니다.		

6-123-058	Tray Upper Limit SW	ENG	[0 또는 1 / 0 / 1 / 단계]
	지정된 스위치의 정보를 얻습니다. 스위치의 신호 수준을 그대로 표시합니다.		
6-123-059	Paper Exit Open/Close Guide Plate Limit SW	ENG	[0 또는 1 / 0 / 1 / 단계]
	지정된 스위치의 정보를 얻습니다. 스위치의 신호 수준을 그대로 표시합니다.		
6-123-060	Punch Selection DIPSW 1	ENG	[0 또는 1 / 0 / 1 / 단계]
	지정된 스위치의 정보를 얻습니다. 스위치의 신호 수준을 그대로 표시합니다.		
6-123-061	Punch Selection DIPSW 2	ENG	[0 또는 1 / 0 / 1 / 단계]
	지정된 스위치의 정보를 얻습니다. 스위치의 신호 수준을 그대로 표시합니다.		
6-123-065	용지 가이드 HP 센서	ENG	[0 또는 1 / 0 / 1 / 단계]
	지정된 스위치의 정보를 얻습니다. 스위치의 신호 수준을 그대로 표시합니다.		
6-123-066	Shift Jogger HP Sensor: Front	ENG	[0 또는 1 / 0 / 1 / 단계]
	지정된 스위치의 정보를 얻습니다. 스위치의 신호 수준을 그대로 표시합니다.		
6-123-067	Shift Jogger HP Sensor: Rear	ENG	[0 또는 1 / 0 / 1 / 단계]
	지정된 스위치의 정보를 얻습니다. 스위치의 신호 수준을 그대로 표시합니다.		
6-123-068	시프트 조거 수축 HP 센서: 상단	ENG	[0 또는 1 / 0 / 1 / 단계]
	지정된 스위치의 정보를 얻습니다. 스위치의 신호 수준을 그대로 표시합니다.		
6-123-069	시프트 조거 수축 HP 센서: 하단	ENG	[0 또는 1 / 0 / 1 / 단계]
	지정된 스위치의 정보를 얻습니다. 스위치의 신호 수준을 그대로 표시합니다.		

6135	[INPUT Check: FrontFIN]		
	지정된 센서의 정보를 얻습니다. 센서 신호 수준을 그대로 표시합니다.		
6-135-001	진입 센서	*ENG	[0 또는 1 / 0 / 1 / 단계]
6-135-002	Carry Sensor	*ENG	[0 또는 1 / 0 / 1 / 단계]
6-135-003	Exit Sensor	*ENG	[0 또는 1 / 0 / 1 / 단계]

6-135-004	Staple Tray Paper Sensor	*ENG	[0 또는 1 / 0 / 1 / 단계]
6-135-005	Front Jogger HP Sensor	*ENG	[0 또는 1 / 0 / 1 / 단계]
6-135-006	Rear Jogger HP Sensor	*ENG	[0 또는 1 / 0 / 1 / 단계]
6-135-007	Sft Roller HP Sensor	*ENG	[0 또는 1 / 0 / 1 / 단계]
6-135-008	Hitroll HP Sensor	*ENG	[0 또는 1 / 0 / 1 / 단계]
6-135-009	Ext Guide Plate HP Sensor	*ENG	[0 또는 1 / 0 / 1 / 단계]
6-135-010	Staple Moving HP Sensor	ENG	[0 또는 1 / 0 / 1 / 단계]
6-135-011	Shift Tray Paper Sensor	ENG	[0 또는 1 / 0 / 1 / 단계]
6-135-012	Shift Tray Limit Sensor	ENG	[0 또는 1 / 0 / 1 / 단계]
6-135-013	Staple Rotation Sensor	ENG	[0 또는 1 / 0 / 1 / 단계]
6-135-014	Staple Near End Sensor	ENG	[0 또는 1 / 0 / 1 / 단계]
6-135-015	Self Priming Sensor	ENG	[0 또는 1 / 0 / 1 / 단계]
6-135-016	Stopper HP Sensor	ENG	[0 또는 1 / 0 / 1 / 단계]
6-135-017	Punch HP Sensor	ENG	[0 또는 1 / 0 / 1 / 단계]
6-135-018	Punch Pluse Count Sensor	ENG	[0 또는 1 / 0 / 1 / 단계]
6-135-019	Punch Chad Full Sensor	ENG	[0 또는 1 / 0 / 1 / 단계]
6-135-020	Punch Moving HP Sensor	ENG	[0 또는 1 / 0 / 1 / 단계]
6-135-021	Punch Registration Detection HP Sensor	ENG	[0 또는 1 / 0 / 1 / 단계]
6-135-022	Punch Registration Detection Sensor	ENG	[0 또는 1 / 0 / 1 / 단계]
6135	[INPUT Check: FrontFIN]		
	지정된 스위치의 정보를 연습니다. 스위치의 신호 수준을 그대로 표시합니다.		
6-135-023	Slide Door SW	ENG	[0 또는 1 / 0 / 1 / 단계]
6-135-024	Shift Tray Upper Limit SW	ENG	[0 또는 1 / 0 / 1 / 단계]

6161	[FIN (1K FIN) INPUT Check]		
	지정된 센서의 정보를 얻습니다. 센서 신호 수준을 그대로 표시합니다.		
6-161-001	진입 센서	ENG	[0 또는 1 / 0 / 1 / 단계]
6-161-002	Upper Cover Open/Close Sensor	ENG	[0 또는 1 / 0 / 1 / 단계]
6-161-003	Proof Tray Exit Sensor	ENG	[0 또는 1 / 0 / 1 / 단계]
6-161-004	Proof Tray Full Sensor	ENG	[0 또는 1 / 0 / 1 / 단계]
6-161-005	Shift HP Sensor	ENG	[0 또는 1 / 0 / 1 / 단계]
6-161-006	Exit Guide Plate Open/Close HP Sensor	ENG	[0 또는 1 / 0 / 1 / 단계]
6-161-007	Shift Paper Exit (Lift Tray Exit) Sensor	ENG	[0 또는 1 / 0 / 1 / 단계]
6-161-008	Positioning Roller HP Sensor	ENG	[0 또는 1 / 0 / 1 / 단계]
6-161-009	Lift Tray Paper Sensor	ENG	[0 또는 1 / 0 / 1 / 단계]
6-161-010	Jogger HP Sensor	ENG	[0 또는 1 / 0 / 1 / 단계]
6-161-011	Feed Out HP Sensor	ENG	[0 또는 1 / 0 / 1 / 단계]
6-161-012	Lift Tray Lower Limit Sensor (Upper)	ENG	[0 또는 1 / 0 / 1 / 단계]
6-161-013	Lift Tray Lower Limit Sensor (Lower)	ENG	[0 또는 1 / 0 / 1 / 단계]
6-161-014	Staple Tray Paper Sensor	ENG	[0 또는 1 / 0 / 1 / 단계]
6-161-015	Stapler Moving HP Sensor	ENG	[0 또는 1 / 0 / 1 / 단계]
6-161-016	Near End Sensor (Common: Corner/Bklt Stplr)	ENG	[0 또는 1 / 0 / 1 / 단계]
6-161-017	Self Priming Sensor (Common:Crnr/Bklt Stplr)	ENG	[0 또는 1 / 0 / 1 / 단계]
6-161-018	Driver HP Sensor (Corner/Booklet Stapler)	ENG	[0 또는 1 / 0 / 1 / 단계]

6-161-020	Clincher HP Sensor (Corner/ Booklet Stapler)	ENG	[0 또는 1 / 0 / 1 / 단계]
6-161-022	Stapler Retraction Sensor	ENG	[0 또는 1 / 0 / 1 / 단계]
6-161-023	제목 없음	ENG	[0 또는 1 / 0 / 1 / 단계]
6-161-024	제목 없음	ENG	[0 또는 1 / 0 / 1 / 단계]
6-161-025	제목 없음	ENG	[0 또는 1 / 0 / 1 / 단계]
6-161-026	Punch HP Sensor	ENG	[0 또는 1 / 0 / 1 / 단계]
6-161-027	Punch RP Sensor	ENG	[0 또는 1 / 0 / 1 / 단계]
6-161-028	Punch Hopper Full Sensor	ENG	[0 또는 1 / 0 / 1 / 단계]
6-161-029	Punch Move HP Sensor	ENG	[0 또는 1 / 0 / 1 / 단계]
6-161-030	S-to-S Registration Detection HP Sensor	ENG	[0 또는 1 / 0 / 1 / 단계]
6-161-031	S-to-S Registration Detection Sensor	ENG	[0 또는 1 / 0 / 1 / 단계]
6161	[FIN (1K FIN) INPUT Check]		
	지정된 스위치의 정보를 얻습니다. 스위치의 신호 수준을 그대로 표시합니다.		
6-161-032	Punch Selection DIPSW 1	ENG	[0 또는 1 / 0 / 1 / 단계]
6-161-033	Punch Selection DIPSW 2	ENG	[0 또는 1 / 0 / 1 / 단계]
6161	[FIN (1K FIN) INPUT Check]		
	지정된 센서의 정보를 얻습니다. 센서 신호 수준을 그대로 표시합니다.		
6-161-034	ITB Transport Sensor: Right	ENG	[0 또는 1 / 0 / 1 / 단계]
6-161-035	ITB Transport Sensor: Left	ENG	[0 또는 1 / 0 / 1 / 단계]
6-161-036	Stack Transport Sensor	ENG	[0 또는 1 / 0 / 1 / 단계]
6-161-037	Stack Trans Upper Pressure Release HP Sensor	ENG	[0 또는 1 / 0 / 1 / 단계]
6-161-038	Stack Trans Lower Pressure Release HP Sensor	ENG	[0 또는 1 / 0 / 1 / 단계]
6-161-039	Fold Blade HP Sensor	ENG	[0 또는 1 / 0 / 1 / 단계]

6-161-040	Fold Cam HP Sensor	ENG	[0 또는 1 / 0 / 1 / 단계]
6-161-041	TE Stopper Transport Sensor	ENG	[0 또는 1 / 0 / 1 / 단계]
6-161-042	TE Stopper HP Sensor	ENG	[0 또는 1 / 0 / 1 / 단계]
6-161-043	Booklet Folder Exit Sensor	ENG	[0 또는 1 / 0 / 1 / 단계]
6-161-044	Booklet Folder Tray Full Sensor: Upper	ENG	[0 또는 1 / 0 / 1 / 단계]
6-161-045	Booklet Folder Tray Full Sensor: Lower	ENG	[0 또는 1 / 0 / 1 / 단계]
6161	[FIN (1K FIN) INPUT Check]		
	지정된 스위치의 정보를 얻습니다. 스위치의 신호 수준을 그대로 표시합니다.		
6-161-046	Door Open/Close SW	ENG	[0 또는 1 / 0 / 1 / 단계]
6-161-047	Lift Tray Upper Limit SW	ENG	[0 또는 1 / 0 / 1 / 단계]
6161	[FIN (1K FIN) INPUT Check]		
	지정된 센서의 정보를 얻습니다. 센서 신호 수준을 그대로 표시합니다.		
6-161-048	용지 가이드 HP 센서	ENG	[0 또는 1 / 0 / 1 / 단계]

6184	[Input Check:NoStplBindFIN]		
6-184-001	진입 센서	ENG	[0 또는 1 / 0 / 1 / 단계]
	스테이플 방식이 아닌 피니셔의 진입 센서 정보를 얻습니다. (0: 센서 OFF, 1: 센서 ON)		
6-184-002	배출 센서	ENG	[0 또는 1 / 0 / 1 / 단계]
	스테이플 방식이 아닌 피니셔의 용지 배출 센서 정보를 얻습니다. (0: 센서 OFF, 1: 센서 ON)		
6-184-003	수평 정합 감지 센서	ENG	[0 또는 1 / 0 / 1 / 단계]
	스테이플 방식이 아닌 피니셔의 수평 정합 센서 정보를 얻습니다. (0: 센서 OFF, 1: 센서 ON)		

6-184-004	Shift HP Sensor	ENG	[0 또는 1 / 0 / 1 / 단계]
	스태이플 방식이 아닌 피니셔의 시프트 HP 센서 정보를 얻습니다. (0: 센서 OFF, 1: 센서 ON)		
6-184-005	교차 솔레노이드 HP 센서	ENG	[0 또는 1 / 0 / 1 / 단계]
	스태이플 방식이 아닌 피니셔의 교차 솔레노이드 HP 센서 정보를 얻습니다. (0: 센서 OFF, 1: 센서 ON, 센서가 홈 위치를 감지하면 “0 “가 표시됩니다)		
6-184-006	배출 압력 릴리스 HP 센서	ENG	[0 또는 1 / 0 / 1 / 단계]
	스태이플 방식이 아닌 피니셔의 배출 압력 릴리스 HP 센서 정보를 얻습니다. (0: 센서 OFF, 1: 센서 ON)		
6-184-007	Stapler HP Sensor	ENG	[0 또는 1 / 0 / 1 / 단계]
	스태이플 방식이 아닌 피니셔의 스테이플러 HP 센서 정보를 얻습니다. (0: 센서 ON, 센서가 홈 위치를 감지하면 “0 “가 표시됩니다)		
6-184-008	용지함 가득참 감지 센서 1	ENG	[0 또는 1 / 0 / 1 / 단계]
	스태이플 방식이 아닌 피니셔의 용지함 가득참 감지 센서 1 정보를 얻습니다. (0: 용지 초과)		
6-184-009	용지함 가득참 감지 센서 2	ENG	[0 또는 1 / 0 / 1 / 단계]
	스태이플 방식이 아닌 피니셔의 용지함 가득참 감지 센서 2 정보를 얻습니다. (0: 용지 초과)		
6-184-010	슬라이드 도어 개폐 도어 스위치	ENG	[0 또는 1 / 0 / 1 / 단계]
	스태이플 방식이 아닌 피니셔의 슬라이드 도어 스위치 정보를 얻습니다. (0: 닫힘, 1: 열림)		

출력 확인표

본체, 용지 금지함

5804	[OUTPUT Check]
------	----------------

5-804-001	Feed Pickup Solenoid 1 이 설정은 다음에 사용할 수 없음 MP C2004/MP C2504.	ENG	[0 또는 1 / 0 / 1 / 단계]
	1차 용지 급지함 픽업 솔레노이드를 이동합니다.		
5-804-002	Feed Pickup Solenoid 2 이 설정은 다음에 사용할 수 없음 MP C2004/MP C2504.	ENG	[0 또는 1 / 0 / 1 / 단계]
	2차 용지 급지함 픽업 솔레노이드를 이동합니다.		
5-804-003	Bypass Pickup Solenoid	ENG	[0 또는 1 / 0 / 1 / 단계]
	수동 픽업 솔레노이드를 이동합니다.		
5-804-004	Exit Junction Solenoid	ENG	[0 또는 1 / 0 / 1 / 단계]
	출력 용지 분할 솔레노이드를 이동합니다.		
5804	[OUTPUT Check]		
	용지 급지함 상승 모터를 이동합니다. * 용지함을 제거하지 않은 채 SP 5-804-006/008을 실행하지 마십시오. 그렇지 않으면, 용지함이 손상될 수 있습니다.		
5-804-005	Tray 1 Lift Motor: CW	ENG	[0 또는 1 / 0 / 1 / 단계]
5-804-006	Tray 1 Lift Motor: CCW	ENG	
5-804-007	Tray 2 Lift Motor: CW	ENG	
5-804-008	Tray 2 Lift Motor: CCW	ENG	
5804	[OUTPUT Check]		
	정합 모터를 이동합니다.		
5-804-009	Regist Motor: CCW: Standard Speed	ENG	[0 또는 1 / 0 / 1 / 단계]
5-804-011	Regist Motor: CCW: Low Speed	ENG	
5804	[OUTPUT Check]		

5-804-015	Regist Motor:Position Hold	ENG	[0 또는 1 / 0 / 1 / 단계]
정합 모터의 위치를 유지합니다.			
5804	[OUTPUT Check]		
	용지 급지 모터를 이동합니다. * 용지함에 용지가 있을 경우 급지됩니다.		
5-804-016	Feed Motor: CW: Standard Speed	ENG	[0 또는 1 / 0 / 1 / 단계]
5-804-018	Feed Motor: CW: Low Speed	ENG	
5-804-022	Feed Motor: CCW: Standard Speed	ENG	
5-804-024	Feed Motor: CCW: Low Speed	ENG	
5804	[OUTPUT Check]		
	이송 모터를 이동합니다.		
5-804-028	Bypass V-Transport Motor: CW: Std Speed	ENG	[0 또는 1 / 0 / 1 / 단계]
5-804-030	Bypass V-Transport Motor: CW: Low Speed	ENG	
5804	[OUTPUT Check]		
	이송 모터의 위치를 유지합니다.		
5-804-034	Bypass V-Transport Motor: Position Hold	ENG	[0 또는 1 / 0 / 1 / 단계]
정착 비압착을 이동합니다. * 정착 유닛을 부착한 상태로 이 모터를 구동하는 경우, 5초 전에 중지하도록 하십시오. 그렇지 않으면, 유닛이 손상될 수 있습니다.			
5-804-037	Exit Motor: CW: Fusing Pressure Release	ENG	[0 또는 1 / 0 / 1 / 단계]
5804	[OUTPUT Check]		
	용지 배출 모터를 이동합니다.		

5-804-041	Exit Motor:CCW:Standard Speed	ENG	[0 또는 1 / 0 / 1 / 단계]
5-804-043	Exit Motor:CCW:Low Speed	ENG	
5804	[OUTPUT Check]		
	역행식 모터를 이동합니다.		
5-804-047	Inverter Motor:CW:Standard Speed	ENG	[0 또는 1 / 0 / 1 / 단계]
5-804-049	Inverter Motor:CW:Low Speed	ENG	
5-804-052	Inverter Mt: CW: Normal Speed: Duplex	ENG	
5-804-054	Inverter Mt: CW: Low Speed: Duplex	ENG	
5-804-056	Inverter Motor:CCW:Standard Speed	ENG	
5-804-058	Inverter Motor:CCW:Low Speed	ENG	
5-804-061	Inverter Mt: CCW: Normal Speed: Inc Speed	ENG	
5804	[OUTPUT Check]		
	양면 진입 모터를 이동합니다.		
5-804-065	Duplex Entrance Motor:CW:Standard Speed	ENG	[0 또는 1 / 0 / 1 / 단계]
5-804-067	Duplex Entrance Motor:CW:Low Speed	ENG	
5-804-068	Duplex Entrance Motor: Normal Speed: Duplex	ENG	
5-804-069	Duplex Entrance Motor: Low Speed: Duplex	ENG	
5804	[OUTPUT Check]		
	수동금지/양면 모터를 이동합니다.		

5-804-071	Duplex Bypass Motor: CW: Standard Speed	ENG	[0 또는 1 / 0 / 1 / 단계]
5-804-073	Duplex Bypass Motor: CW: Low Speed	ENG	
5-804-074	Duplex Bypass Motor: CW: Normal Speed: Dup	ENG	
5-804-075	Duplex Bypass Motor: CW: Low Speed: Duplex	ENG	
5-804-077	Duplex Bypass Motor: CCW: Standard Speed	ENG	
5-804-079	Duplex Bypass Motor: CCW: Low Speed	ENG	
5804	[OUTPUT Check]		
5-804-083	Duplex Bypass Motor: Position Hold	ENG	[0 또는 1 / 0 / 1 / 단계]
	수동급지/양면 모터의 위치를 유지합니다.		
5804	[OUTPUT Check]		
	정착 모터를 이동합니다. *아래 중요한 정보를 확인하십시오.		
5-804-092	Fusing Motor: CW: Standard Speed	ENG	[0 또는 1 / 0 / 1 / 단계]
5-804-094	Fusing Motor: CW: Low Speed	ENG	
5-804-098	Fusing Motor: CCW: Low Speed	ENG	

중요한 정보: 아래 절차를 사용하여 정착 배출 모터에 대한 출력 확인을 수행합니다. 이 절차를 따르지 않으면, 정착 벨트 슬리브에 꼬임이 형성되고, 정착 슬리브 벨트 장치를 교체해야 합니다.

1. 다음 중 하나를 수행하십시오.

- 용지 बैं크의 오른쪽 덮개 열기
- 토너통 하나 제거
- 폐토너통을 중간까지 잡아당김
- 정착 장치를 분리

2. SP 모드로 들어갑니다.

3. 다음 출력 확인을 수행하십시오.

- SP5-804-092 (Fusing Motor: CW: Standard Speed)
- SP5-804-094 (Fusing Motor: CW: Low Speed)
- SP5-804-098 (Fusing Motor: CCW: Low Speed)

4. SP 모드에서 나가지 않고, 주 전원 스위치를 껐다가 다시 켵니다.

중요한 정보: 주 전원 스위치를 끄기 전에 SP 모드에서 나가면, 본체 예열 시 정착 배출 모터가 꺼져있게 됩니다. 정착 벨트 슬리브의 한 영역에 열이 집중되어 꼬임을 형성할 수 있습니다. 이러한 경우, 정착 슬리브 벨트 장치를 교체해야 합니다.

5. 1단계에서 한 것을 반대로 수행하십시오(예: 정착 장치 재연결).

5804	[OUTPUT Check]		
5-804-104	Polygon Motor: L	ENG	[0 또는 1 / 0 / 1 / 단계]
	21969rpm에서 모터를 실행합니다.		
5-804-105	Polygon Motor: M	ENG	[0 또는 1 / 0 / 1 / 단계]
	25512rpm에서 모터를 실행합니다.		
5-804-106	Polygon Motor: H	ENG	[0 또는 1 / 0 / 1 / 단계]
	30236rpm에서 모터를 실행합니다.		
5-804-107	Polygon Motor: HH	ENG	[0 또는 1 / 0 / 1 / 단계]
	34488rpm에서 모터를 실행합니다.		
5-804-110	Fusing Fan: Full Speed	ENG	[0 또는 1 / 0 / 1 / 단계]
	정착 배기 팬을 이동합니다.		

5-804-111	Fusing Fan: Half Speed	ENG	[0 또는 1 / 0 / 1 / 단계]
	정착 배기 팬을 이동합니다.		
5-804-113	PSU Cooling/Exhaust Heat Fan	ENG	[0 또는 1 / 0 / 1 / 단계]
	PSU 냉각 팬과 PSU 배기 팬(본 기기에 포함되지 않음)을 이동합니다.		
5-804-114	Ozone Fan	ENG	[0 또는 1 / 0 / 1 / 단계]
	오존 배열팬을 이동합니다.		
5-804-115	PCB 박스 냉각 팬/배기 냉각 팬	ENG	[0 또는 1 / 0 / 1 / 단계]
	컨트롤러 박스 냉각 팬과 배기 냉각 팬을 이동합니다.		
5-804-116	현상: 오른쪽: 절반 속도	ENG	[0 또는 1 / 0 / 1 / 단계]
	현상 흡입 팬을 이동합니다.		
5-804-117	드라이버 냉각/메인/토너 공급 냉각 팬	ENG	[0 또는 1 / 0 / 1 / 단계]
	드라이브 냉각 팬(본 기기에 포함되지 않음), 메인 배기 팬(본 기기에 포함되지 않음) 및 토너 공급 냉각 팬을 이동합니다.		
5-804-118	현상: 오른쪽	ENG	[0 또는 1 / 0 / 1 / 단계]
	현상 흡입 팬을 이동합니다.		
5-804-119	Development Solenoid	ENG	[0 또는 1 / 0 / 1 / 단계]
	현상 솔레노이드를 이동합니다.		
5804	[OUTPUT Check]		
	현상 모터를 이동합니다.		
5-804-128	Development Motor FC: Standard Speed	ENG	[0 또는 1 / 0 / 1 / 단계]
5-804-130	Development Motor FC: Low Speed	ENG	

5804	[OUTPUT Check]		
	PCU 모터 :CMY를 이동/중지합니다. * 컬러 스테이션의 ITB 접촉/분리 레버가 해제되도록 캠 위치를 보정한 후 이 SP를 실행하십시오.		
5-804-132	Drum Motor FC: Standard Speed	ENG	[0 또는 1 / 0 / 1 / 단계]
5-804-134	Drum Motor FC: Low Speed	ENG	
5804	[OUTPUT Check]		
	PCU 모터: 검정/ ITB 드라이브 모터를 이동/중지합니다. * 컬러 스테이션의 ITB 접촉/분리 레버가 해제되도록 캠 위치를 보정한 후 이 SP를 실행하십시오.		
5-804-136	Transfer Drum Motor K: Standard Speed	ENG	[0 또는 1 / 0 / 1 / 단계]
5-804-138	Transfer Drum Motor K: Low Speed	ENG	
5804	[OUTPUT Check]		
	용지 이송 접촉 및 해제 모터를 이동합니다.		
5-804-140	PTR Contact Motor: CW	ENG	[0 또는 1 / 0 / 1 / 단계]
5-804-141	PTR Contact Motor: CCW	ENG	
5804	[OUTPUT Check]		
	ITB 접촉 및 해제 모터를 이동합니다(토너 공급 모터 M으로 역전). * 컬러 스테이션의 ITB 접촉/분리 레버가 해제되도록 캠 위치를 보정한 후 이 SP를 실행하십시오.		
5-804-150	Toner Supply Motor M: CW: (ITB Contact)	ENG	[0 또는 1 / 0 / 1 / 단계]
5804	[OUTPUT Check]		
	릴레이 이동 모터(중계 장치)/왼쪽 용지 배출 이동 모터(왼쪽 용지 배출함)을 이동합니다.		

5-804-163	Bridge Relay/Left Exit Motor: Normal Speed	ENG	[0 또는 1 / 0 / 1 / 단계]
5-804-165	Bridge Relay/Left Exit Motor: Low Speed	ENG	
5-804-166	Bridge Relay/Left Ex Mt: Normal Speed Upper	ENG	
5804	[OUTPUT Check]		
5-804-169	Bridge Junction/Left Exit Junction Solenoid	ENG	[0 또는 1 / 0 / 1 / 단계]
	릴레이 분할 솔레노이드(중계 장치)/왼쪽 용지 배출 분할 솔레노이드(왼쪽 용지 배출함)을 이동합니다.		
5-804-170	Shift Tray Motor: CW	ENG	[0 또는 1 / 0 / 1 / 단계]
	시프트 용지함 모터를 이동합니다.		
5-804-171	Shift Tray Motor: CCW	ENG	[0 또는 1 / 0 / 1 / 단계]
	시프트 용지함 모터를 이동합니다.		
5-804-172	Toner End Sensor: K Power	ENG	[0 또는 1 / 0 / 1 / 단계]
	토너 소진 센서에 전원을 공급합니다(K).		
5-804-173	Toner End Sensor: FC Power	ENG	[0 또는 1 / 0 / 1 / 단계]
	토너 소진 센서에 전원을 공급합니다(FC).		
5-804-174	Drum PCL: K	ENG	[0 또는 1 / 0 / 1 / 단계]
	(PWM 드라이브) 드럼 PCL(K)을 점등합니다. * OPC 노출을 계속하면 국소적인 정전기로 인해 손상이 축적될 수 있습니다. <ul style="list-style-type: none"> • 회전 없이 QL을 작동할 경우, 10초 내에 중지하도록 하십시오. • QL이 켜졌을 때 OPC 드럼을 회전하십시오. 		

5-804-175	Drum PCL: FC	ENG	[0 또는 1 / 0 / 1 / 단계]
	(PWM 드라이브) 드럼 PCL(FC)을 점등합니다. * OPC 노출을 계속하면 국소적인 정전기로 인해 손상이 축적될 수 있습니다. <ul style="list-style-type: none"> 회전 없이 QL을 작동할 경우, 10초 내에 중지하도록 하십시오. QL이 켜졌을 때 OPC 드럼을 회전하십시오. 		
5804	[OUTPUT Check]		
	전화 HVP(DC/AC:Y/M/C/K)에 대한 PWM을 출력합니다.		
5-804-176	PP: Charge DC: Y	ENG	[0 또는 1 / 0 / 1 / 단계]
5-804-177	PP: Charge DC: M	ENG	
5-804-178	PP: Charge DC: C	ENG	
5-804-179	PP: Charge DC: K	ENG	
5-804-180	PP: Charge AC: Y	ENG	[0 또는 1 / 0 / 1 / 단계] MP C2004/MP C2504에서는 이 설정을 사용할 수 없습니다.
5-804-181	PP: Charge AC: M	ENG	
5-804-182	PP: Charge AC: C	ENG	
5-804-183	PP: Charge AC: K	ENG	
5804	[OUTPUT Check]		
	현상 HVP에 대한 PWM을 출력합니다.		
5-804-184	PP: Development: Y	ENG	[0 또는 1 / 0 / 1 / 단계]
5-804-185	PP: Development: M	ENG	
5-804-186	PP: Development: C	ENG	
5-804-187	PP: Development: K	ENG	
5804	[OUTPUT Check]		
	전송 HVP(이미지 전송: Y/M/C/K)에 대한 PWM을 출력합니다.		

5-804-195	PP: ITB: Y	ENG	[0 또는 1 / 0 / 1 / 단계]
5-804-196	PP: ITB: M	ENG	
5-804-197	PP: ITB: C	ENG	
5-804-198	PP: ITB: K	ENG	
5804	[OUTPUT Check]		
전송 HVP(용지 전송: +/-)에 대한 PWM을 출력합니다.			
5-804-199	PP: PTR: +	ENG	[0 또는 1 / 0 / 1 / 단계]
5-804-200	PP: PTR: -	ENG	
5804	[OUTPUT Check]		
5-804-202	스캐너 램프	ENG	[0 또는 1 / 0 / 1 / 단계]
	스캐너 램프의 출력을 확인합니다. SC101-01, SC101-02, SC102-00, SC142-00 발생 시 확인 광원 작동 오류를 사용합니다.		
5-804-206	PTR Open/Close LED	ENG	[0 또는 1 / 0 / 1 / 단계]
	용지 전송 열림/닫힘 LED를 점등합니다.		
5-804-208	TM/P Sensor: F	ENG	[0 또는 1 / 0 / 1 / 단계]
	TM/P 센서: 전면 발광부를 점등합니다.		
5-804-209	TM/P Sensor: C	ENG	[0 또는 1 / 0 / 1 / 단계]
	TM/P 센서: 중앙 발광부를 점등합니다.		
5-804-210	TM/P Sensor: R	ENG	[0 또는 1 / 0 / 1 / 단계]
	TM/P 센서: 후면 발광부를 점등합니다.		
5-804-211	토너 센서 전원	ENG	[0 또는 1 / 0 / 1 / 단계]
5-804-232	토너 IDTAG 전원	ENG	[0 또는 1 / 0 / 1 / 단계]
5804	[OUTPUT Check]		
5-804-239	정착 배출 드라이브 슬레노이드	ENG	[0 또는 1 / 0 / 1 / 단계]

5804	[OUTPUT Check]		
	작동 테스트에 지정된 모터를 계속 구동합니다.		
5-804-241	Bank: Tray3: Feed Mt: Standard Speed	ENG	[0 또는 1 / 0 / 1 / 단계]
5-804-242	Bank: Tray4: Feed Mt: Standard Speed	ENG	
5-804-243	Bank: Tray5: Feed Mt: Standard Speed	ENG	
5-804-244	Bank: Tray3: Transport Mt: Standard Speed	ENG	
5-804-245	Bank: Tray4: Transport Mt: Standard Speed	ENG	
5-804-246	Bank: Tray5: Transport Mt: Standard Speed	ENG	
5804	[OUTPUT Check]		
	일정 기간 동안 작동 테스트 하도록 지정된 모터를 구동합니다.		
5-804-247	Bank: Tray3: PU Solenoid	ENG	[0 또는 1 / 0 / 1 / 단계]
5-804-248	Bank: Tray4: PU Solenoid	ENG	
5-804-249	Bank: Tray5: PU Solenoid	ENG	

ADF

6008	[ADF OUTPUT Check]		
	ADF 장착의 작동을 확인합니다.		
6-008-003	급지 모터 앞으로	ENG	[0 또는 1 / 0 / 1 / 단계]
	용지 급지 모터를 정방향으로 회전합니다.		
6-008-004	급지 모터 반대로 회전	ENG	[0 또는 1 / 0 / 1 / 단계]
	용지 급지 모터를 역방향으로 회전합니다.		

6-008-005	릴레이 모터 앞으로	ENG	[0 또는 1 / 0 / 1 / 단계]
	이동 모터를 정방향으로 회전합니다.		
6-008-006	릴레이 모터 반대로 회전	ENG	[0 또는 1 / 0 / 1 / 단계]
	이동 모터를 역방향으로 회전합니다.		
6-008-011	인버터 솔레노이드	ENG	[0 또는 1 / 0 / 1 / 단계]
	역진 솔레노이드를 간격 구동합니다.		
6-008-012	스탬프	ENG	[0 또는 1 / 0 / 1 / 단계]
	완료 스탬프를 간격 구동합니다.		
6-008-013	팬 모터	ENG	[0 또는 1 / 0 / 1 / 단계]
	팬 모터를 간격 구동합니다.		
6-008-014	피드 클러치	ENG	[0 또는 1 / 0 / 1 / 단계]
	용지 급지 클러치를 간격 구동합니다.		
6-008-015	급지 솔레노이드	ENG	[0 또는 1 / 0 / 1 / 단계]
	용지 급지 솔레노이드를 간격 구동합니다.		

6012	[1-Pass ADF OUTPUT Check]		
	싱글 패스 동시 양면 모델에만 해당합니다.		
6-012-001	Pick-Up Motor Forward	ENG	[0 또는 1 / 0 / 1 / 단계] 0: 끄기 1: 켜기
	ADF 픽업 모터를 정방향으로 회전합니다.		
6-012-003	급지 모터 앞으로	ENG	[0 또는 1 / 0 / 1 / 단계] 0: 끄기 1: 켜기
	ADF 용지 급지 모터를 정방향으로 회전합니다.		

6-012-005	릴레이 모터 앞으로	ENG	[0 또는 1 / 0 / 1 / 단계] 0: 끄기 1: 켜기
	ADF 용지 이동 모터를 정방향으로 회전합니다.		
6-012-009	Exit Motor Forward	ENG	[0 또는 1 / 0 / 1 / 단계] 0: 끄기 1: 켜기
	ADF 용지 배출 모터를 정방향으로 회전합니다.		
6-012-010	Bottom Plate Motor For/Rev	ENG	[0 또는 1 / 0 / 1 / 단계] 0: 끄기 1: 켜기
	ADF 밀판 모터를 정방향, 역방향으로 구동하여 밀판을 위/아래로 이동합니다.		
6-012-012	스탬프	ENG	[0 또는 1 / 0 / 1 / 단계] 0: 끄기 1: 켜기
	완료 스탬프를 스탬프 처리합니다.		
6-012-015	Pull-Out Motor Forward	ENG	[0 또는 1 / 0 / 1 / 단계] 0: 끄기 1: 켜기
	ADF 폴아웃 모터를 정방향으로 회전합니다.		
6-012-016	Middle Motor Forward	ENG	[0 또는 1 / 0 / 1 / 단계] 0: 끄기 1: 켜기
	ADF 중간 모터를 정방향으로 회전합니다.		

피니셔

6124	[OUTPUT Check: 2K/3K FIN]
------	---------------------------

6-124-001	Entrance Transport Motor	ENG	[0 또는 1 / 0 / 1 / 단계]
	일정 기간 동안 작동 테스트 하도록 지정된 모터를 구동합니다.		
6-124-002	수평 이송 모터	ENG	[0 또는 1 / 0 / 1 / 단계]
	일정 기간 동안 작동 테스트 하도록 지정된 모터를 구동합니다.		
6-124-003	Pre-Stack Transport Motor	ENG	[0 또는 1 / 0 / 1 / 단계]
	일정 기간 동안 작동 테스트 하도록 지정된 모터를 구동합니다.		
6-124-004	ITB Transport Motor	ENG	[0 또는 1 / 0 / 1 / 단계]
	일정 기간 동안 작동 테스트 하도록 지정된 모터를 구동합니다.		
6-124-005	용지 배출 모터	ENG	[0 또는 1 / 0 / 1 / 단계]
	일정 기간 동안 작동 테스트 하도록 지정된 모터를 구동합니다.		
6-124-006	Upper Junction Solenoid	ENG	[0 또는 1 / 0 / 1 / 단계]
	인증을 위해 지정된 솔레노이드의 켜기/끄기를 설정합니다.		
6-124-007	TE Stack Plate Motor	ENG	[0 또는 1 / 0 / 1 / 단계]
	일정 기간 동안 작동 테스트 하도록 지정된 모터를 구동합니다.		
6-124-008	Paper Exit Open/Close Guide Plate Motor	ENG	[0 또는 1 / 0 / 1 / 단계]
	일정 기간 동안 작동 테스트 하도록 지정된 모터를 구동합니다.		
6-124-009	Punching Motor	ENG	[0 또는 1 / 0 / 1 / 단계]
	일정 기간 동안 작동 테스트 하도록 지정된 모터를 구동합니다.		
6-124-010	Punch Move Motor	ENG	[0 또는 1 / 0 / 1 / 단계]
	일정 기간 동안 작동 테스트 하도록 지정된 모터를 구동합니다.		
6-124-011	S-to-S Registration Detection Move Motor	ENG	[0 또는 1 / 0 / 1 / 단계]
	일정 기간 동안 작동 테스트 하도록 지정된 모터를 구동합니다.		
6-124-012	Lower Junction Solenoid Motor	ENG	[0 또는 1 / 0 / 1 / 단계]
	일정 기간 동안 작동 테스트 하도록 지정된 모터를 구동합니다.		

6-124-013	조거 모터	ENG	[0 또는 1 / 0 / 1 / 단계]
	일정 기간 동안 작동 테스트 하도록 지정된 모터를 구동합니다.		
6-124-014	Positioning Roller Rotation Motor	ENG	[0 또는 1 / 0 / 1 / 단계]
	일정 기간 동안 작동 테스트 하도록 지정된 모터를 구동합니다.		
6-124-015	Feed-out Motor	ENG	[0 또는 1 / 0 / 1 / 단계]
	일정 기간 동안 작동 테스트 하도록 지정된 모터를 구동합니다.		
6-124-016	Booklet Stapler Move Motor	ENG	[0 또는 1 / 0 / 1 / 단계]
	일정 기간 동안 작동 테스트 하도록 지정된 모터를 구동합니다.		
6-124-017	Corner Stapler Motor	ENG	[0 또는 1 / 0 / 1 / 단계]
	일정 기간 동안 작동 테스트 하도록 지정된 모터를 구동합니다.		
6-124-018	Booklet Stapler Jogger Motor	ENG	[0 또는 1 / 0 / 1 / 단계]
	일정 기간 동안 작동 테스트 하도록 지정된 모터를 구동합니다.		
6-124-019	Booklet Stapler Jog Solenoid Move Motor	ENG	[0 또는 1 / 0 / 1 / 단계]
	일정 기간 동안 작동 테스트 하도록 지정된 모터를 구동합니다.		
6-124-020	Booklet Stapler Standard Fence Motor	ENG	[0 또는 1 / 0 / 1 / 단계]
	일정 기간 동안 작동 테스트 하도록 지정된 모터를 구동합니다.		
6-124-021	Booklet Stapler Motor	ENG	[0 또는 1 / 0 / 1 / 단계]
	일정 기간 동안 작동 테스트 하도록 지정된 모터를 구동합니다.		
6-124-022	Dynamic Roller Transport Motor	ENG	[0 또는 1 / 0 / 1 / 단계]
	일정 기간 동안 작동 테스트 하도록 지정된 모터를 구동합니다.		
6-124-023	Folder Transport Motor	ENG	[0 또는 1 / 0 / 1 / 단계]
	일정 기간 동안 작동 테스트 하도록 지정된 모터를 구동합니다.		

6-124-025	Press-fold Motor	ENG	[0 또는 1 / 0 / 1 / 단계]
	일정 기간 동안 작동 테스트 하도록 지정된 모터를 구동합니다.		
6-124-026	용지함 리프트 모터	ENG	[0 또는 1 / 0 / 1 / 단계]
	일정 기간 동안 작동 테스트 하도록 지정된 모터를 구동합니다.		
6-124-027	시프트 모터	ENG	[0 또는 1 / 0 / 1 / 단계]
	일정 기간 동안 작동 테스트 하도록 지정된 모터를 구동합니다.		
6-124-028	Front Shift Jogger Motor	ENG	[0 또는 1 / 0 / 1 / 단계]
	일정 기간 동안 작동 테스트 하도록 지정된 모터를 구동합니다. *미사용: 현재, VOLGA-B는 시스템 구성에 설정 조거를 가지고 있지 않습니다.		
6-124-029	Rear Shift Jogger Motor	ENG	[0 또는 1 / 0 / 1 / 단계]
	일정 기간 동안 작동 테스트 하도록 지정된 모터를 구동합니다. *미사용: 현재, VOLGA-B는 시스템 구성에 설정 조거를 가지고 있지 않습니다.		
6-124-030	Shift Jogger Retraction Motor	ENG	[0 또는 1 / 0 / 1 / 단계]
	일정 기간 동안 작동 테스트 하도록 지정된 모터를 구동합니다. *미사용: 현재, VOLGA-B는 시스템 구성에 설정 조거를 가지고 있지 않습니다.		
6-124-031	Drag Roller Vibrating Motor	ENG	[0 또는 1 / 0 / 1 / 단계]
	일정 기간 동안 작동 테스트 하도록 지정된 모터를 구동합니다.		
6-124-032	LE Guide Motor	ENG	[0 또는 1 / 0 / 1 / 단계]
	일정 기간 동안 작동 테스트 하도록 지정된 모터를 구동합니다.		
6-124-033	Navigation LED (All)	ENG	[0 또는 1 / 0 / 1 / 단계]
	모든 가이드 LED를 점등합니다.		
6-124-037	위치 설정 롤러 이송 모터	ENG	[0 또는 1 / 0 / 1 / 단계]
	일정 기간 동안 작동 테스트 하도록 지정된 모터를 구동합니다.		

6-124-038	용지 가이드 모터	ENG	[0 또는 1 / 0 / 1 / 단계]
일정 기간 동안 작동 테스트 하도록 지정된 모터를 구동합니다.			

6136	[OUTPUT Check: FrontFIN]		
	작동 테스트에 지정된 모터를 계속 구동합니다.		
6-136-001	진입 모터	*ENG	[0 또는 1 / 0 / 1 / 단계]
6-136-002	Carry Motor	ENG	[0 또는 1 / 0 / 1 / 단계]
6-136-003	출구 모터	ENG	[0 또는 1 / 0 / 1 / 단계]
6136	[OUTPUT Check: FrontFIN]		
	일정 기간 동안 작동 테스트 하도록 지정된 모터를 구동합니다.		
6-136-004	Front Jogger Motor	ENG	[0 또는 1 / 0 / 1 / 단계]
6-136-005	Rear Jogger Motor	ENG	[0 또는 1 / 0 / 1 / 단계]
6-136-006	시프트 모터	ENG	[0 또는 1 / 0 / 1 / 단계]
6-136-007	Hitroll Motor	ENG	[0 또는 1 / 0 / 1 / 단계]
6-136-008	Exit Guide Plate Motor	ENG	[0 또는 1 / 0 / 1 / 단계]
6-136-009	Staple Moving Motor	ENG	[0 또는 1 / 0 / 1 / 단계]
6-136-010	Tray Motor	ENG	[0 또는 1 / 0 / 1 / 단계]
6-136-011	Staple Motor	ENG	[0 또는 1 / 0 / 1 / 단계]
6-136-012	Stopper Motor	ENG	[0 또는 1 / 0 / 1 / 단계]
6-136-013	Punch Motor	ENG	[0 또는 1 / 0 / 1 / 단계]
6-136-014	Punch Moving Motor	ENG	[0 또는 1 / 0 / 1 / 단계]
6-136-015	Punch Registration Moving Motor	ENG	[0 또는 1 / 0 / 1 / 단계]

6162	[FIN (1K FIN) OUTPUT Check]		
	작동 테스트에 지정된 모터를 계속 구동합니다.		
6-162-001	Entrance Transport Motor	ENG	[0 또는 1 / 0 / 1 / 단계]

6-162-002	Proof Transport Motor	ENG	[0 또는 1 / 0 / 1 / 단계]
6-162-003	Paper Feed/Positioning & Move Roller Motor	ENG	[0 또는 1 / 0 / 1 / 단계]
6162	[FIN (1K FIN) OUTPUT Check]		
	일정 기간 동안 작동 테스트 하도록 지정된 모터를 구동합니다.		
6-162-004	Junction Solenoid	ENG	[0 또는 1 / 0 / 1 / 단계]
6-162-005	시프트 모터	ENG	[0 또는 1 / 0 / 1 / 단계]
6-162-006	조거 모터	ENG	[0 또는 1 / 0 / 1 / 단계]
6-162-007	Exit Guide Plate Open/Close Motor	ENG	[0 또는 1 / 0 / 1 / 단계]
6-162-008	Feed-out Motor	ENG	[0 또는 1 / 0 / 1 / 단계]
6-162-009	용지함 리프트 모터	ENG	[0 또는 1 / 0 / 1 / 단계]
6-162-011	Positioning Roller Motor	ENG	[0 또는 1 / 0 / 1 / 단계]
6-162-012	Stapler Shift Motor	ENG	[0 또는 1 / 0 / 1 / 단계]
6-162-013	Stapler Motor	ENG	[0 또는 1 / 0 / 1 / 단계]
6-162-014	제목 없음	ENG	[0 또는 1 / 0 / 1 / 단계]
6-162-015	제목 없음	ENG	[0 또는 1 / 0 / 1 / 단계]
6-162-016	제목 없음	ENG	[0 또는 1 / 0 / 1 / 단계]
6-162-017	Punch Motor	ENG	[0 또는 1 / 0 / 1 / 단계]
6-162-018	Punch Move Motor	ENG	[0 또는 1 / 0 / 1 / 단계]
6-162-019	S-to-S Registration Detection Move Motor	ENG	[0 또는 1 / 0 / 1 / 단계]
6-162-020	Stack Transport Motor: Upper	ENG	[0 또는 1 / 0 / 1 / 단계]
6-162-021	Stick Trns Uppr Prss Rls/ Sndrd Fence Rtrct M	ENG	[0 또는 1 / 0 / 1 / 단계]
6-162-022	Stack Lower Pressure Release Motor	ENG	[0 또는 1 / 0 / 1 / 단계]

6162	[FIN (1K FIN) OUTPUT Check]		
	작동 테스트에 지정된 모터를 계속 구동합니다.		
6-162-023	Folder Transport Motor	ENG	[0 또는 1 / 0 / 1 / 단계]
6162	[FIN (1K FIN) OUTPUT Check]		
	일정 기간 동안 작동 테스트 하도록 지정된 모터를 구동합니다.		
6-162-024	TE Stopper Motor	ENG	[0 또는 1 / 0 / 1 / 단계]
6-162-025	Folder Blade Motor	ENG	[0 또는 1 / 0 / 1 / 단계]
6162	[FIN (1K FIN) OUTPUT Check]		
	모든 가이드 LED를 점등합니다.		
6-162-026	Navigation LED (All)	ENG	[0 또는 1 / 0 / 1 / 단계]

6185	[Output Check:NoStplBindFIN]		
	이송 모터		
6-185-001	이송 모터	ENG	[0 또는 1 / 0 / 1 / 단계]
6-185-002	스테이플 방식이 아닌 피니셔의 이송 모터 움직임을 체크합니다.		
	시프트 모터	ENG	[0 또는 1 / 0 / 1 / 단계]
6-185-003	스테이플 방식이 아닌 피니셔의 시프트 모터 움직임을 체크합니다.		
	접합 솔레노이드 모터	ENG	[0 또는 1 / 0 / 1 / 단계]
6-185-004	스테이플 방식이 아닌 피니셔의 솔레노이드 모터 움직임을 체크합니다.		
	배출 압력 해제 모터	ENG	[0 또는 1 / 0 / 1 / 단계]
6-185-005	스테이플 방식이 아닌 피니셔의 배출 압력 릴리스 모터 움직임을 체크합니다.		
	Stapler Motor	ENG	[0 또는 1 / 0 / 1 / 단계]
6-185-005	스테이플 방식이 아닌 피니셔의 스테이플러 모터 움직임을 체크합니다.		

테스트 패턴 인쇄

테스트 패턴 인쇄하기: SP2-109

이 테스트 패턴의 일부는 복사 이미지 조정에 사용되지만 대부분은 주로 디자인 테스트에 사용됩니다.

↓ 참고

- 테스트 패턴이 완전히 인쇄될 때까지 기기를 작동하지 마십시오. 그렇지 않으면 SC가 발생합니다.
1. SP 모드를 입력한 후 **SP2-109-003**을 선택합니다.
 2. 목록에서 인쇄할 테스트 패턴을 선택하고 [OK]를 누릅니다.
 3. 인쇄할 색상(풀 컬러 또는 CMYK 중)을 선택할 때, SP2-109-005로 가서 (1: 풀 컬러, 2: 녹색, 3: 자홍색, 4: 노란색, 5: 검정색) 선택합니다.
 4. 테스트 패턴의 농도를 변경할 때, SP2-109-006에서 009까지 각 색상의 농도를 선택합니다.

↓ 참고

- SP2-109-006에서 009 중 "0"을 선택할 경우, 색상이 조정되어 테스트 패턴에 나타나지 않습니다.
5. 인쇄하려면 "Copy Window"를 터치한 후 다음 창에서 테스트 인쇄에 대한 설정을 지정합니다(용지 크기 등).

↓ 참고

- 흑백 인쇄를 사용할 경우, LCD에서 "Black & White"를 터치합니다. 컬러 인쇄를 사용할 경우, LCD에서 "Full Color"를 터치합니다.
6. "Start" 키를 눌러 테스트 인쇄를 시작합니다.
 7. 테스트 패턴을 확인한 후, LCD에서 "SP Mode"를 터치하여 SP 모드 화면으로 돌아갑니다.
 8. 모든 설정을 기본값으로 리셋합니다.
 9. SP 모드를 종료합니다.

번호	패턴	번호	패턴
0	복사 이미지	12	독립 패턴(2도트)
1	세로선(1도트)	13	독립 패턴(4도트)
2	세로선(2도트)	14	재단 영역
3	가로선(1도트)	15	하운즈투스 체크(세로)
4	가로선(2도트)	16	하운즈투스 체크(가로)

번호	패턴	번호	패턴
5	격자 세로선	17	띠(가로)
6	격자 가로선	18	띠(세로)
7	격자 패턴 작음	19	체커기 패턴
8	격자 패턴 큼	20	회색조(세로 여백)
9	아가일 패턴 작음	21	회색조(가로 여백)
10	아가일 패턴 큼	22	지령이 패턴
11	독립 패턴(1도트)	23	풀 도트 패턴

4. 컨트롤러 SP 모드 테이블

컨트롤러 SP 표 - SP5000

SP5-XXX(모드)

5009	[Add Display Language]		
	<p>사용자가 선택할 수 있는 언어를 추가합니다. (기기에 등록된 언어만 해당) 디스플레이 언어 목록을 참조하여 다음과 같이 설정하십시오.</p> <p>비트 전환을 할당한 번호 목록</p> <p>No.1 ~ 8 비트 1 ~ 8 (SP5-009-201) No.9 ~ 16 비트 1 ~ 8 (SP5-009-202) No.17 ~ 24 비트 1 ~ 8 (SP5-009-203) No.25 ~ 32 비트 1 ~ 8 (SP5-009-204) No.33 ~ 40 비트 1 ~ 8 (SP5-009-205) No.41 ~ 48 비트 1 ~ 8 (SP5-009-206) No.49 ~ 56 비트 1 ~ 8 (SP5-009-207)</p> <p>예: 영어(미국)(목록 중 3번) 또는 체코어(15번) 추가하기 영어(미국)는 “SP5-009-201” 의 비트 3을 0에서 1로 변경합니다. 체코어는 “SP5-009-202” 의 비트 7을 0에서 1로 변경합니다. 설정 후 주 전원 스위치를 껐다 켜서 설정을 적용합니다.</p>		
	5-009-201	1-8	*CTL [1 ~ 255 / 0 / 1]
	5-009-202	9-16	*CTL [1 ~ 255 / 0 / 1]
	5-009-203	17-24	*CTL [1 ~ 255 / 0 / 1]
	5-009-204	25-32	*CTL [1 ~ 255 / 0 / 1]
	5-009-205	33-40	*CTL [1 ~ 255 / 0 / 1]
	5-009-206	41-48	*CTL [1 ~ 255 / 0 / 1]
5-009-207	49-56	*CTL [1 ~ 255 / 0 / 1]	

5024	[mm/inch Display Selection]		
	사용자 정의 용지 크기에 대한 단위(mm 또는 인치)를 표시합니다.		
5-024-001	0:mm 1:인치	*CTL	[0 또는 1 / 1(미국), 0(기타) / 1/ 0: mm 1: 인치

5045	[Accounting counter]		
	카운터 방식		
5-045-001	카운터 방식	*CTL	[0 ~ 7 / 1 / 단계] 0: 현상 1: 인쇄 2: 커버리지 7: 커버리지(YMC)

5047	[Paper Display]		
	배접지		
5-047-001	배접지	*CTL	[0 또는 1 / 0 / 1] 0: 끄기 1: 켜기

5051	[TonerRefillDetectionDisplay]		
	-		
5-051-001	-	*CTL	[0 또는 1 / 0 / 1] 0: 켜기 1: 끄기

5055	[Display IP Address]		
	-		
5-055-001	-	*CTL	[0 또는 1 / 0 / 1] 0: 끄기 1: 켜기

5061	[Toner Remaining Icon Display Change]		
------	---------------------------------------	--	--

5-061-001	-	*CTL	[0 또는 1 / 0 / 1] 0: 표시하지 않음 1: 표시함
-----------	---	------	--

5062	[Parts Replacement Alert Display]		
5-062-002	#광전도 장치(검정)	*CTL	[0 또는 1 / 0 / 1] 0: 표시하지 않음 1: 표시함
5-062-003	#Development unit:Bk	*CTL	[0 또는 1 / 0 / 1] 0: 표시하지 않음 1: 표시함
5-062-025	#광전도 장치(시안)	*CTL	[0 또는 1 / 0 / 1] 0: 표시하지 않음 1: 표시함
5-062-026	#Development unit:C	*CTL	[0 또는 1 / 0 / 1] 0: 표시하지 않음 1: 표시함
5-062-048	#광전도 장치(마젠타)	*CTL	[0 또는 1 / 0 / 1] 0: 표시하지 않음 1: 표시함
5-062-049	#현상 장치: M	*CTL	[0 또는 1 / 0 / 1] 0: 표시하지 않음 1: 표시함
5-062-071	#광전도 장치(노랑)	*CTL	[0 또는 1 / 0 / 1] 0: 표시하지 않음 1: 표시함
5-062-072	#Development unit:Y	*CTL	[0 또는 1 / 0 / 1] 0: 표시하지 않음 1: 표시함

5-062-093	#중간 전송 장치	*CTL	[0 또는 1 / 0 / 1] 0: 표시하지 않음 1: 표시함
5-062-102	#ITB 클리닝 장치	*CTL	[0 또는 1 / 0 / 1] 0: 표시하지 않음 1: 표시함
5-062-109	#Paper Transfer Unit	*CTL	[0 또는 1 / 0 / 1] 0: 표시하지 않음 1: 표시함
5-062-115	#정착 장치	*CTL	[0 또는 1 / 0 / 1] 0: 표시하지 않음 1: 표시함
5-062-116	정착 장치: 벨트	*CTL	[0 또는 1 / 0 / 1] 0: 표시하지 않음 1: 표시함
5-062-118	정착 장치: 가압 롤러	*CTL	[0 또는 1 / 0 / 1] 0: 표시하지 않음 1: 표시함
5-062-131	#먼지필터	*CTL	[0 또는 1 / 0 / 1] 0: 표시하지 않음 1: 표시함
5-062-142	#폐 토너통	*CTL	[0 또는 1 / 0 / 1] 0: 표시하지 않음 1: 표시함
5-062-206	#ADF 픽업 롤러	*CTL	[0 또는 1 / 0 / 1] 0: 표시하지 않음 1: 표시함
5-062-207	#ADF 용지 공급 벨트	*CTL	[0 또는 1 / 0 / 1] 0: 표시하지 않음 1: 표시함

5-062-208	#ADF 분리 롤러	*CTL	[0 또는 1 / 0 / 1] 0: 표시하지 않음 1: 표시함
-----------	------------	------	--

5066	[PM Parts Display]		
5-066-001	-	*CTL	[0 또는 1 / 0 / 1] 0: 표시하지 않음 1: 표시함

5067	[Part Replacement Operation Type]		
5-067-002	#광전도 장치(검정)	*CTL	[0 또는 1 / 0 / 1] 0: 서비스 1: 사용자
5-067-003	#Development unit:Bk	*CTL	[0 또는 1 / 0 / 1] 0: 서비스 1: 사용자
5-067-025	#광전도 장치(시안)	*CTL	[0 또는 1 / 0 / 1] 0: 서비스 1: 사용자
5-067-026	#Development unit:C	*CTL	[0 또는 1 / 0 / 1] 0: 서비스 1: 사용자
5-067-048	#광전도 장치(마젠타)	*CTL	[0 또는 1 / 0 / 1] 0: 서비스 1: 사용자
5-067-049	#현상 장치: M	*CTL	[0 또는 1 / 0 / 1] 0: 서비스 1: 사용자
5-067-071	#광전도 장치(노랑)	*CTL	[0 또는 1 / 0 / 1] 0: 서비스 1: 사용자

5-067-072	#Development unit:Y	*CTL	[0 또는 1 / 0 / 1] 0: 서비스 1: 사용자
5-067-093	#중간 전송 장치	*CTL	[0 또는 1 / 0 / 1] 0: 서비스 1: 사용자
5-067-102	#ITB 클리닝 장치	*CTL	[0 또는 1 / 0 / 1] 0: 서비스 1: 사용자
5-067-109	#Paper Transfer Unit	*CTL	[0 또는 1 / 0 / 1] 0: 서비스 1: 사용자
5-067-115	#정착 장치	*CTL	[0 또는 1 / 0 / 1] 0: 서비스 1: 사용자
5-067-116	정착 장치: 벨트	*CTL	[0 또는 1 / 0 / 1] 0: 서비스 1: 사용자
5-067-118	정착 장치: 가압 롤러	*CTL	[0 또는 1 / 0 / 1] 0: 서비스 1: 사용자
5-067-131	#먼지필터	*CTL	[0 또는 1 / 0 / 1] 0: 서비스 1: 사용자
5-067-142	#폐 토너통	*CTL	[0 또는 1 / 0 / 1] 0: 서비스 1: 사용자
5-067-206	#ADF 픽업 롤러	*CTL	[0 또는 1 / 0 / 1] 0: 서비스 1: 사용자

5-067-207	#ADF 용지 공급 벨트	*CTL	[0 또는 1 / 0 / 1] 0: 서비스 1: 사용자
5-067-208	#ADF 분리 롤러	*CTL	[0 또는 1 / 0 / 1] 0: 서비스 1: 사용자

5071	[Set Bypass Paper Size Display]		
5-071-001	-	CTL	[0 또는 1 / 0 / 1] 0: 끄기 1: 켜기

5073	[Supply Part Replacement Opration Type]		
5-073-001	Waste Tonner Bottle	*CTL	[0 또는 1 / 0 / 1] 0: 표시하지 않음 1: 표시함

5074	[Home Screen Login]		
5-074-002	로그인 설정	*CTL	[0 ~ 255 / 0 / 1]
5-074-050	홈 편집 메뉴 표시	*CTL	[0 ~ 2 / 0 / 1]
5-074-091	기능 설정	*CTL	[0 ~ 2 / 0 / 1] 0: 기능 사용하지 않음 1: SDK 애플리케이션 2: 기존 애플리케이션(예약됨)
5-074-092	제품 ID	*CTL	[0x00 ~ 0xffff / - / 1]
5-074-093	애플리케이션 화면 ID	*CTL	[0 ~ 255 / 0 / 1]

5075	[USB Keyboard]		
-------------	-----------------------	--	--

4. 컨트롤러 SP 모드 테이블

5-075-003	설정 표시	*CTL	[0 또는 1 / 0 / 1] 0: 사용 안 함 1: 사용
5081	[ServiceSP Entry Code Setting]		
	DFU		
5-081-001	ServiceSP Entry Code Setting	-	-
5083	[LED Light Switch Setting]		
5-083-001	Toner Near End	*CTL	[0 또는 1 / 0 / 1] 0: 끄기 1: 켜기
5-083-002	폐 토너 부족	*CTL	[0 또는 1 / 0 / 1]
5102	[자동감지]		
5-102-203	HumanDetectSetting	*CTL	[0 또는 1 / 0 / 1]
5114	[Optional Counter I/F]		
5-114-001	MF 키 카드 확장	*CTL	[0 또는 1 / 0 / 1] 0: 설치 안 됨 1: 설치됨(스캔 계산)
5118	[Disable Copying]		
5-118-001	-	*CTL	[0 또는 1 / 0 / 1] 0: 사용 1: 사용 안 함
5120	[옵션 Counter Removal]		

5-120-001	0:예 1:대기 2:아니요	*CTL	[0 ~ 2 / 0 / 1] 0: 예(제거됨) 1: 대기(설치되었지만 사용하지 않음) 2: 아니요(제거되지 않음)
-----------	----------------	------	--

5121	[카운터 실행 시점]		
5-121-001	0:급지 1:배출	*CTL	[0 또는 1 / 0 / 1] 0: 급지 1: 배출

5127	[APS 모드]		
5-127-001	-	*CTL	[0 또는 1 / 0 / 1] 0: 사용 1: 사용 안 함

5148	[Size Detection Off]		
5-148-002	Tray 1	*CTL	[0 또는 1 / 0 / 1]

5150	[길이 설정]		
5-150-001	수동 급지(0:OFF 1:Long)	CTL	[0 또는 1 / 0 / 1] 0: 끄기 1: 켜기

5162	[애플리케이션 Switch Method]		
5-162-001	-	*CTL	[0 또는 1 / 0 / 1] 0: 소프트 키 설정 1: 하드 키 설정

5167	[Fax Printing Mode at Optional Counter Off]		
-------------	--	--	--

4. 컨트롤러 SP 모드 테이블

5-167-001	-	*CTL	[0 또는 1 / 0 / 1] 0: 자동 인쇄 1: 자동 인쇄 안 함
5169	[CE Login]		
5-169-001		*CTL	[0 또는 1 / 0 / 1] 0: 사용 안 함 1: 사용함
5188	[Copy Nv Version]		
5-188-001	-	*CTL	[- / - / -]
5191	[모드 설정]		
5-191-001	전원 스트링 설정	*CTL	[0 또는 1 / 1 / 1] 0: 끄기 1: 켜기
5193	[외부 컨트롤러 정보 Settings]		
5-193-001	-	CTL	[0 ~ 10 / 0 / 1] 0: 외부 컨트롤러가 설치되지 않음 1: EFI 2: 비율 3: Egret 4: GJ 5: Creo 6: QX-100 7: Kurofune 8 ~ 10: 예약됨
5195	[Limitless SW]		

5-195-001	-	*CTL	[0 또는 1 / 0 / 1] 0: 생산성 선행 1: 용지 전량 사용
-----------	---	------	--

5196	[Copier Vendor Mode]		
5-196-001	90 deg. Rotation	CTL	[0 또는 1 / 0 / 1]
5-196-002	Color and Tray Selection	CTL	[0 또는 1 / 0 / 1]

5199	[Paper Exit After Staple End]		
5-199-001	스테이플(1:없음 2:인쇄 후 0:자동)	CTL	[0 ~ 2 / 0 / 1]
5-199-002	새들(1:없음 2:인쇄 후 0:자동)	CTL	[0 ~ 2 / 0 / 1]
5-199-003	무심(1:없음 2:인쇄 후 0:자동)	CTL	[0 ~ 2 / 0 / 1]

5212	[Page Numbering]		
5-212-003	좌/우측의 양면 인쇄 좌/우 위치	*CTL	[-10 ~ 10 / 0 / 0.01mm/단계]
5-212-004	좌/우측의 양면 인쇄 상/하 위치	*CTL	[-10 ~ 10 / 0 / 0.01mm/단계]
5-212-018	상/하측의 양면 인쇄 좌/우 위치	*CTL	[-10 ~ 10 / 0 / 0.01mm/단계]
5-212-019	상/하측의 양면 인쇄 상/하 위치	*CTL	[-10 ~ 10 / 0 / 0.01mm/단계]

5227	[Page numbering]		
5-227-201	Allow Page No. Entry	*CTL	[2 ~ 9 / 9 / 1]
5-227-202	Zero Surplus Sting	*CTL	[0 또는 1 / 0 / 1] 0:끄기 1:켜기

5302	[Set Time]		
	<p>현지 시간대에 대한 RTC(Real Time Clock, 실시간 시각) 시간 설정을 조정합니다.</p> <p>예: 일본의 경우(+9 GMT), 540(9시간 x 60분)을 입력합니다.</p> <p>일본: +540(도쿄) 북미: -300(뉴욕) 유럽: +60(파리) 중국: +480(베이징) 대만: +480(타이페이) 아시아: +480(홍콩)</p>		
5-302-002	시차	*CTL	[-1440 ~ 1440 / @ / 1분/단계]
5305	[Auto Off Set]		
5-305-101	Auto Off Limit Set	*CTL	[0 또는 1 / 1 / 1]
5307	[서머타임]		
5-307-001	설정	*CTL	[0 ~ 1/- / 1] 0: 사용 안 함 1: 사용함 (기본값) 1: 북미 및 유럽 0: 아시아 및 기타
일광 절약 시간 모드를 사용하거나 사용하지 않습니다. 참고 • SP5-307-3 및 -4 모두 정확하게 설정되도록 하십시오. 그렇지 않으면 이 SP가 "1"로 설정되더라도 SP가 활성화되지 않습니다.			

5-307-003	규칙 설정 (시작)	*CTL	[0 ~ 0xffffffff / - / 1hex] (기본값) 북미: 0x111100200 유럽: 0x10500100 아시아: 0x03100000 기타: 0x00000000
<p>일광 절약 시간 모드에 대한 시작 설정을 지정합니다.</p> <p>이 SP는 8자리로 구성됩니다. 1월에서 9월까지 "0"을 첫 번째 자리에 입력할 수 없기 때문에, -2 또는 -3에 대한 8자리 설정은 7자리 설정이 됩니다.</p> <p>1번째, 2번째 자리: 월 [1 ~ 12] 3번째 자리: 월의 주 [1 ~ 5] 4번째 자리: 주의 요일 [0 ~ 6 = 일요일 ~ 토요일] 5번째, 6번째 자리: 시간 [00 ~ 23] 7번째 자리: 앞당겨진 시간의 길이 [0 ~ 9 / 1시간] 8번째 자리: 앞당겨진 시간의 길이 [0 ~ 5 / 10분]</p> <ul style="list-style-type: none"> • 자릿수는 왼쪽부터 셉니다. • SP5-307-1이 "1"로 설정되도록 하십시오. 			
5-307-004	Rule Set (End)	*CTL	[0 ~ 0xffffffff / - / 1hex]
<p>일광 절약 시간 모드에 대한 종료 설정을 지정합니다.</p> <p>이 SP는 8자리로 구성됩니다.</p> <p>1번째, 2번째 자리: 월 [1 ~ 12] 3번째 자리: 월의 주 [0 ~ 5] 4번째 자리: 주의 요일 [0 ~ 7 = 일요일 ~ 토요일] 5번째, 6번째 자리: 시간 [00 ~ 23] 7번째, 8번째 자리는 "00"으로 설정되어야 합니다.</p> <ul style="list-style-type: none"> • 자릿수는 왼쪽부터 셉니다. • SP5-307-1이 "1"로 설정되도록 하십시오. 			

5401	[Access Control]		
5-401-103	기본 문서 ACL	CTL	[0 ~ 3 / 0 / 1]
5-401-104	인증 시간	CTL	[0 ~ 255 / 0 / 1초/단계]

5-401-162	인증 확장 정보	CTL	[0 ~ 0xff / 0 / 1]
5-401-200	SDK1 고유 ID	CTL	[0 ~ 0xFFFFFFFF / 0 / 1]
5-401-201	SDK1 인증 방식	CTL	[0 ~ 0xFF / 0 / 1]
5-401-210	SDK2 고유 ID	CTL	[0 ~ 0xFFFFFFFF / 0 / 1]
5-401-211	SDK2 인증 방식	CTL	[0 ~ 0xFF / 0 / 1]
5-401-220	SDK3 고유 ID	CTL	[0 ~ 0xFFFFFFFF / 0 / 1]
5-401-221	SDK3 인증 방식	CTL	[0 ~ 0xFF / 0 / 1]
5-401-230	SDK 인증 장치	*CTL	[0 ~ 7 / 0 / 2의 전원] 0-1: SDK 인증 가능 0-0: 모든 기능 사용 안 함 1-1: SKB 표시 1-0: 사용 안 함 2-1: 관리자 로그인 2-0: 사용 안 함 3 ~ 7-0: 예약됨(“0” 만 설정)
5-401-240	세부 옵션	*CTL	[0 ~ 7 / 0x00 / 0x01]
	0: 로그아웃 확인 옵션 -1: 켜기, 0: 끄기 2 ~ 1: 자동 로그아웃 타이머(재시도 타이머) -11: 30초, 10: 20초, 01: 10초, 00: 60초 3: 개인 권한 / 그룹 권한 및 작동 -1: 켜기, 0: 끄기 4: 비밀번호 입력 건너뛰기 -1: 켜기, 0: 끄기 5: 잔여횟수 표시 설정 -1: 켜기, 0: 끄기 6 ~ 7: 표시 시간 설정 -1: 켜기, 0: 끄기		

5402	[Access Control]
------	------------------

5-402-101	SDKJ1 제한 설정	CTL	[0 ~ 0xff / 0 / 1]
5-402-102	SDKJ2 제한 설정	CTL	[0 ~ 0xff / 0 / 1]
5-402-103	SDKJ3 제한 설정	CTL	[0 ~ 0xff / 0 / 1]
5-402-104	SDKJ4 제한 설정	CTL	[0 ~ 0xff / 0 / 1]
5-402-105	SDKJ5 제한 설정	CTL	[0 ~ 0xff / 0 / 1]
5-402-106	SDKJ6 제한 설정	CTL	[0 ~ 0xff / 0 / 1]
5-402-107	SDKJ7 제한 설정	CTL	[0 ~ 0xff / 0 / 1]
5-402-108	SDKJ8 제한 설정	CTL	[0 ~ 0xff / 0 / 1]
5-402-109	SDKJ9 제한 설정	CTL	[0 ~ 0xff / 0 / 1]
5-402-110	SDKJ10 제한 설정	CTL	[0 ~ 0xff / 0 / 1]
5-402-111	SDKJ11 제한 설정	CTL	[0 ~ 0xff / 0 / 1]
5-402-112	SDKJ12 제한 설정	CTL	[0 ~ 0xff / 0 / 1]
5-402-113	SDKJ13 제한 설정	CTL	[0 ~ 0xff / 0 / 1]
5-402-114	SDKJ14 제한 설정	CTL	[0 ~ 0xff / 0 / 1]
5-402-115	SDKJ15 제한 설정	CTL	[0 ~ 0xff / 0 / 1]
5-402-116	SDKJ16 제한 설정	CTL	[0 ~ 0xff / 0 / 1]
5-402-117	SDKJ17 제한 설정	CTL	[0 ~ 0xff / 0 / 1]
5-402-118	SDKJ18 제한 설정	CTL	[0 ~ 0xff / 0 / 1]
5-402-119	SDKJ19 제한 설정	CTL	[0 ~ 0xff / 0 / 1]
5-402-120	SDKJ20 제한 설정	CTL	[0 ~ 0xff / 0 / 1]
5-402-121	SDKJ21 제한 설정	CTL	[0 ~ 0xff / 0 / 1]
5-402-122	SDKJ22 제한 설정	CTL	[0 ~ 0xff / 0 / 1]
5-402-123	SDKJ23 제한 설정	CTL	[0 ~ 0xff / 0 / 1]
5-402-124	SDKJ24 제한 설정	CTL	[0 ~ 0xff / 0 / 1]
5-402-125	SDKJ25 제한 설정	CTL	[0 ~ 0xff / 0 / 1]
5-402-126	SDKJ26 제한 설정	CTL	[0 ~ 0xff / 0 / 1]

5-402-127	SDKJ27 제한 설정	CTL	[0 ~ 0xff / 0 / 1]
5-402-128	SDKJ28 제한 설정	CTL	[0 ~ 0xff / 0 / 1]
5-402-129	SDKJ29 제한 설정	CTL	[0 ~ 0xff / 0 / 1]
5-402-130	SDKJ30 제한 설정	CTL	[0 ~ 0xff / 0 / 1]
5-402-141	SDKJ1 제품 ID	CTL	[0 ~ 0xffffffff / 0 / 1]
5-402-142	SDKJ2 제품 ID	CTL	[0 ~ 0xffffffff / 0 / 1]
5-402-143	SDKJ3 제품 ID	CTL	[0 ~ 0xffffffff / 0 / 1]
5-402-144	SDKJ4 제품 ID	CTL	[0 ~ 0xffffffff / 0 / 1]
5-402-145	SDKJ5 제품 ID	CTL	[0 ~ 0xffffffff / 0 / 1]
5-402-146	SDKJ6 제품 ID	CTL	[0 ~ 0xffffffff / 0 / 1]
5-402-147	SDKJ7 제품 ID	CTL	[0 ~ 0xffffffff / 0 / 1]
5-402-148	SDKJ8 제품 ID	CTL	[0 ~ 0xffffffff / 0 / 1]
5-402-149	SDKJ9 제품 ID	CTL	[0 ~ 0xffffffff / 0 / 1]
5-402-150	SDKJ10 제품 ID	CTL	[0 ~ 0xffffffff / 0 / 1]
5-402-151	SDKJ11 제품 ID	CTL	[0 ~ 0xffffffff / 0 / 1]
5-402-152	SDKJ12 제품 ID	CTL	[0 ~ 0xffffffff / 0 / 1]
5-402-153	SDKJ13 제품 ID	CTL	[0 ~ 0xffffffff / 0 / 1]
5-402-154	SDKJ14 제품 ID	CTL	[0 ~ 0xffffffff / 0 / 1]
5-402-155	SDKJ15 제품 ID	CTL	[0 ~ 0xffffffff / 0 / 1]
5-402-156	SDKJ16 제품 ID	CTL	[0 ~ 0xffffffff / 0 / 1]
5-402-157	SDKJ17 제품 ID	CTL	[0 ~ 0xffffffff / 0 / 1]
5-402-158	SDKJ18 제품 ID	CTL	[0 ~ 0xffffffff / 0 / 1]
5-402-159	SDKJ19 제품 ID	CTL	[0 ~ 0xffffffff / 0 / 1]
5-402-160	SDKJ20 제품 ID	CTL	[0 ~ 0xffffffff / 0 / 1]
5-402-161	SDKJ21 제품 ID	CTL	[0 ~ 0xffffffff / 0 / 1]
5-402-162	SDKJ22 제품 ID	CTL	[0 ~ 0xffffffff / 0 / 1]

5-402-163	SDKJ23 제품 ID	CTL	[0 ~ 0xffffffff / 0 / 1]
5-402-164	SDKJ24 제품 ID	CTL	[0 ~ 0xffffffff / 0 / 1]
5-402-165	SDKJ25 제품 ID	CTL	[0 ~ 0xffffffff / 0 / 1]
5-402-166	SDKJ26 제품 ID	CTL	[0 ~ 0xffffffff / 0 / 1]
5-402-167	SDKJ27 제품 ID	CTL	[0 ~ 0xffffffff / 0 / 1]
5-402-168	SDKJ28 제품 ID	CTL	[0 ~ 0xffffffff / 0 / 1]
5-402-169	SDKJ29 제품 ID	CTL	[0 ~ 0xffffffff / 0 / 1]
5-402-170	SDKJ30 제품 ID	CTL	[0 ~ 0xffffffff / 0 / 1]

5404	[User Code Count Clear]		
5-404-001	사용자 코드 카운트 지우기	*CTL	[- / - / -] [실행]
5-404-101	사용자 코드 카운트 지우기 권한 설정	*CTL	[0 또는 1 / 0 / 1]

5411	[LDAP-인증]		
5-411-004	Easy Certification	*CTL	[0 또는 1 / 1 / 1] 1: 켜기 0: 끄기
5-411-005	비밀번호 Null 허용 안 함	*CTL	[0 또는 1 / 0 / 1] 0: 비밀번호 NULL 허용되지 않음 1: 비밀번호 NULL 허용됨
5-411-006	세부 옵션	*CTL	[0 또는 1 / 0 / 1] 0: 끄기 1: 켜기

5412	[Krb-인증]		
5-412-100	암호화 모드	CTL	[0 ~ 0xFF / 0x1F / 1]

5413	[Lockout Setting]		
5-413-001	잠금 켜기/끄기	*CTL	[0 또는 1 / 0 / 1] 0: 끄기 1: 켜기
5-413-002	잠금 임계값	*CTL	[1 ~ 10 / 5 / 1]
5-413-003	취소 켜기/끄기	*CTL	[0 또는 1 / 0 / 1] 0: 끄기(대기 시간 없음, 잠금 취소 되지 않음) 1: 켜기(시스템 대기, 정확한 사용자 ID와 비밀번호 입력 시 잠금 취소)
5-413-004	취소 시간	*CTL	[1 ~ 9999 / 60 / 1분]

5414	[Access Mitigation]		
5-414-001	완화 켜기/끄기	*CTL	[0 또는 1 / 0 / 1] 0: 끄기 1: 켜기
5-414-002	완화 시간	*CTL	[0 ~ 60 / 15 / 1분/단계]

5415	[Password Attack]		
5-415-001	허용 횟수	*CTL	[0 ~ 100 / 30 / 1회 시도/단계]
5-415-002	감지 시간	*CTL	[1 ~ 10 / 5 / 1초 / 단계]

5416	[Access Information]		
5-416-001	최대 액세스 사용자 수	*CTL	[50 ~ 200 / 200 / 1사용자/단계]
5-416-002	Access Password Max Num	*CTL	[50 ~ 200 / 200 / 1비밀번호/단계]
5-416-003	모니터 간격	*CTL	[1 ~ 10 / 3 / 1초 / 단계]

5417	[Access Attack]		
-------------	------------------------	--	--

5-417-001	허용 가능 액세스 시도 횟수	*CTL	[0 ~ 500 / 100 / 1/단계]
5-417-002	공격 감지 시간	*CTL	[10 ~ 30 / 10 / 1초 / 단계]
5-417-003	인증 시간 연장	*CTL	[0 ~ 9 / 3 / 1초 / 단계]
5-417-004	공격 최대 횟수	*CTL	[50 ~ 200 / 200 / 1회 시도/단계]

5420	[User Authentication]		
5-420-001	복사	*CTL	[0 ~ 1 / 0 / 1] 0: 켜기 1: 끄기
5-420-002	Color Security Setting	*CTL	[0x00 ~ 0xFF / 0x00 / 1]
5-420-011	문서 서버	*CTL	[0 또는 1 / 0 / 1] 0: 켜기 1: 끄기
5-420-021	팩스	*CTL	[0 또는 1 / 0 / 1] 0: 켜기 1: 끄기
5-420-031	스캐너	*CTL	[0 또는 1 / 0 / 1] 0: 켜기 1: 끄기
5-420-041	Printer	*CTL	[0 또는 1 / 0 / 1] 0: 켜기 1: 끄기
5-420-051	SDK1	*CTL	[0 또는 1 / 0 / 1] 0: 켜기 1: 끄기
5-420-061	SDK2	*CTL	
5-420-071	SDK3	*CTL	
5-420-081	브라우저	*CTL	[0 또는 1 / 0 / 1] 0: 켜기 1: 끄기

5430	[인증 대화 상자 메시지 변경]		
5-430-001	메시지 변경 켜기/끄기	CTL	[0 또는 1 / 0 / 1]
5-430-002	메시지 텍스트 다운로드	CTL	[- / - / -]
5-430-003	메시지 텍스트 ID	CTL	[- / - / -]

5431	[외부 인증 사용자 사전 설정]		
5-431-010	태그	CTL	[0 또는 1 / 1 / 1]
5-431-011	입력	CTL	[0 또는 1 / 1 / 1]
5-431-012	그룹	CTL	[0 또는 1 / 1 / 1]
5-431-020	메일	CTL	[0 또는 1 / 1 / 1]
5-431-030	팩스	CTL	[0 또는 1 / 1 / 1]
5-431-031	서브 팩스	CTL	[0 또는 1 / 1 / 1]
5-431-032	폴더	CTL	[0 또는 1 / 1 / 1]
5-431-033	보호 코드	CTL	[0 또는 1 / 1 / 1]
5-431-034	Smtп 인증	CTL	[0 또는 1 / 1 / 1]
5-431-035	Ldap 인증	CTL	[0 또는 1 / 1 / 1]
5-431-036	Smb Ftp 폴더 인증	CTL	[0 또는 1 / 1 / 1]
5-431-037	인증 Acl	CTL	[0 또는 1 / 1 / 1]
5-431-038	문서 Acl	CTL	[0 또는 1 / 1 / 1]
5-431-040	인증 암호화	CTL	[0 또는 1 / 0 / 1]
5-431-050	사용자 제한 계산	CTL	[0 또는 1 / 1 / 1]

5481	[Authentication Error Code]		
5-481-001	시스템 로그 표시	*CTL	[0 또는 1 / 0 / 1] 0: 끄기 1: 켜기

5-481-002	패널 표시	*CTL	[0 또는 1 / 0 / 1] 1: 켜기 0: 끄기
-----------	-------	------	------------------------------------

5490	[MF KeyCard (Japan only)]		
5-490-001	작업 허용 설정	*CTL	[0 ~ 1 / 0 / 1] 0: 사용 안 함. 사용자 코드가 없는 작동을 취소합니다. 1: 사용. 사용자 코드가 없는 작동을 허용합니다.
5-490-002	Count Mode Setting	*CTL	-

5491	[옵션 카운터]		
5-491-001	세부 옵션	*CTL	[0 ~ 0xff / 0 / 1]

5501	[PM Alarm]		
5-501-001	PM 알람 수준	*CTL	[0 ~ 9999 / 0 / 1] 0: 알람 끄기 1 ~ 9999: 값(1 ~ 9999) x 1000 > PM 카운터인 경우 알람이 꺼짐

5504	[걸림 알람]		
5-504-001	-	*CTL	[0 ~ 3 / 3 / 1] 0: Z 1: L 2: M 3: H
5-504-002	임계값	*CTL	[1 ~ 99 / 10 / 1]

5505	[Error Alarm]		
-------------	----------------------	--	--

5-505-001	오류 알람	*CTL	[0 ~ 255 / * / 1 x10 ² 매/단계] 0: 알람 끄기 * C2503 :20 / C2003:15
5-505-002	임계값	*CTL	[1 ~ 99 / 5 / 1]

5507	[Supply/CC Alarm]		
5-507-001	용지 공급 알람	*CTL	[0 또는 1 / 0 / 1] 0: 끄기 1: 켜기
5-507-002	Staple Supply Alarm	*CTL	[0 또는 1 / 0 / 1] 0: 끄기 1: 켜기
5-507-003	토너 공급 알람	*CTL	[0 또는 1 / 0 / 1] 0: 끄기 1: 켜기
5-507-006	WasteTonerBottle	*CTL	[0 ~ 2 / 1 / 1] 0: 끄기 1: 소모품 호출 켜기 2: CC 호출 켜기
5-507-080	토너 호출 시점	*CTL	[0 또는 1 / 0 / 1] 0: 토너통 교체 1: 토너 한계 이하
5-507-080	토너 호출 시점	CTL	[0 또는 1 / 0 / 1]
5-507-081	토너 호출 한계: Bk	CTL	[10 ~ 90 / 10 / 10%/단계]
5-507-082	토너 호출 한계: CMY	CTL	[10 ~ 90 / 10 / 10%/단계]
5-507-128	간격 :기타	*CTL	[250 ~ 10000 / 1000 / 1페이지 / 단계]
5-507-132	간격 :A3	*CTL	[250 ~ 10000 / 1000 / 1페이지 / 단계]

5-507-133	간격 :A4	*CTL	[250 ~ 10000 / 1000 / 1페이지 / 단계]
5-507-134	간격 :A5	*CTL	[250 ~ 10000 / 1000 / 1페이지 / 단계]
5-507-141	간격 :B4	*CTL	[250 ~ 10000 / 1000 / 1페이지 / 단계]
5-507-142	간격 :B5	*CTL	[250 ~ 10000 / 1000 / 1페이지 / 단계]
5-507-160	Interval :DLT	*CTL	[250 ~ 10000 / 1000 / 1페이지 / 단계]
5-507-164	간격: LG	*CTL	[250 ~ 10000 / 1000 / 1페이지 / 단계]
5-507-166	간격 :LT	*CTL	[250 ~ 10000 / 1000 / 1페이지 / 단계]
5-507-172	간격 :HLT	*CTL	[250 ~ 10000 / 1000 / 1페이지 / 단계]

4

5508	[CC Call]		
5-508-001	용지 걸림이 남아있는 경우	*CTL	[0 또는 1 / 1 / 1] 0: 사용 안 함 1: 사용
5-508-002	지속적으로 용지가 걸리는 경우	*CTL	[0 또는 1 / 1 / 1] 0: 사용 안 함 1: 사용
5-508-003	지속적인 도어 열림	*CTL	[0 또는 1 / 1 / 1] 0: 사용 안 함 1: 사용
5-508-011	용지 걸림 감지: 시간 길이	*CTL	[3 ~ 30 / 10 / 1분/단계]
5-508-012	용지 걸림 감지: 연속 횟수	*CTL	[2 ~ 10 / 5 / 1회/단계]
5-508-013	도어 열림: 시간 길이	*CTL	[3 ~ 30 / 10 / 1분/단계]

5513	[PartsAlarmlevelCount]		
5-513-001	기본 용지	*CTL	[1 ~ 9999 / 300 / 1]
5-513-002	Df	*CTL	[1 ~ 9999 / 300 / 1]

5514	[PartsAlarmlev]		
5-514-001	기본 용지	*CTL	[0 또는 1 / 1 / 1]
5-514-002	Df	*CTL	[0 또는 1 / 0 / 1]

5515	[SC/Alarm Setting]			
5-515-001	SC 호출	*CTL	[0 또는 1 / 1 / 1] 0: 끄기 1: 켜기	
5-515-002	서비스 부품 거의 없음 호출	*CTL		
5-515-003	서비스 부품 없음 호출	*CTL		
5-515-004	사용자 호출	*CTL		
5-515-006	통신 테스트 호출	*CTL		
5-515-007	기기 정보 알림	*CTL		
5-515-008	알람 알림	*CTL		
5-515-009	Non Genuine Toner Alarm	*CTL		
5-515-010	Supply Automatic Ordering Call	*CTL		
5-515-011	Supply Management Report Call	*CTL		
5-515-012	Jam/Door Open Call	*CTL		
5-515-050	시간 경과: 수동 호출	*CTL		[1 ~ 255 / 5 / 1분/단계]
5-515-051	시간 경과:기타 호출	*CTL		[1 ~ 255 / 10 / 1분/단계]

5517	[Get Machine Information]		
5-517-031	SMC 정보 가져오기: 재시도 간격	*CTL	[10 ~ 255 / 10 / 1분/단계]

5618	[Color Mode Display Selection]		
5-618-001	-	*CTL	[0 또는 1 / 1 / 1] 0: ACS, 컬러, 흑백, 두 색상, 단일 색상 1: ACD, 풀 컬러, 흑백

5728	[Network Setting]		
5-728-001	NAT 기기 포트1	CTL	[1 ~ 65535 / 49101 / 1]
5-728-002	NAT UI 포트1	CTL	[1 ~ 65535 / 55101 / 1]
5-728-003	NAT 기기 포트2	CTL	[1 ~ 65535 / 49102 / 1]
5-728-004	NAT UI 포트2	CTL	[1 ~ 65535 / 55102 / 1]
5-728-005	NAT 기기 포트3	CTL	[1 ~ 65535 / 49103 / 1]
5-728-006	NAT UI 포트3	CTL	[1 ~ 65535 / 55103 / 1]
5-728-007	NAT 기기 포트4	CTL	[1 ~ 65535 / 49104 / 1]
5-728-008	NAT UI 포트4	CTL	[1 ~ 65535 / 55104 / 1]
5-728-009	NAT 기기 포트5	CTL	[1 ~ 65535 / 49105 / 1]
5-728-010	NAT UI 포트5	CTL	[1 ~ 65535 / 55105 / 1]
5-728-011	NAT 기기 포트6	CTL	[1 ~ 65535 / 49106 / 1]
5-728-012	NAT UI 포트6	CTL	[1 ~ 65535 / 55106 / 1]
5-728-013	NAT 기기 포트7	CTL	[1 ~ 65535 / 49107 / 1]
5-728-014	NAT UI 포트7	CTL	[1 ~ 65535 / 55107 / 1]
5-728-015	NAT 기기 포트8	CTL	[1 ~ 65535 / 49108 / 1]
5-728-016	NAT UI 포트8	CTL	[1 ~ 65535 / 55108 / 1]
5-728-017	NAT 기기 포트9	CTL	[1 ~ 65535 / 49109 / 1]
5-728-018	NAT UI 포트9	CTL	[1 ~ 65535 / 55109 / 1]
5-728-019	NAT 기기 포트10	CTL	[1 ~ 65535 / 49110 / 1]
5-728-020	NAT UI 포트10	CTL	[1 ~ 65535 / 55110 / 1]

5730	[Extended Function Setting]		
5-730-001	JavaTM Platform setting	*CTL	[0 또는 1 / 1 / -] 0: 사용 안 함, 1: 사용
5-730-010	만료 전 알람 설정	*CTL	[0 ~ 999 / 20 / 1일/단계]

5731	[Counter Effect]		
이 SP는 DOM 기기에서만 사용됩니다.			
5-731-001	MK1 카운터 변경(용지->결합)	*CTL	[0 또는 1 / 0 / 1]

5732	[용지결림(복사) 후 리셋 작업]		
5-732-002		*CTL	[0 또는 1 / 0 / 1]

5734	[PDF Setting]		
5-734-001	PDF/A Fixed	*CTL	[0 또는 1 / 0 / 1]

5741	[노드 인증 시간 초과]		
5-741-001		*CTL	[1 ~ 255 / 60 / 1초/단계]

5745	[DeemedPowerConsumption]		
5-745-211	컨트롤러 대기	*CTL	[0 ~ 9999 / 0 / 1]
5-745-212	STR	*CTL	[0 ~ 9999 / 0 / 1]
5-745-213	주 전원 끄기	*CTL	[0 ~ 9999 / 0 / 1]
5-745-214	스캔 및 인쇄	*CTL	[0 ~ 9999 / 0 / 1]
5-745-215	인쇄	*CTL	[0 ~ 9999 / 0 / 1]
5-745-216	스캔	*CTL	[0 ~ 9999 / 0 / 1]
5-745-217	엔진 대기	*CTL	[0 ~ 9999 / 0 / 1]
5-745-218	저전력 소모	*CTL	[0 ~ 9999 / 0 / 1]
5-745-219	Silent condition	*CTL	[0 ~ 9999 / 0 / 1]

5-745-220	Heater Off	*CTL	[0 ~ 9999 / 0 / 1]
-----------	------------	------	--------------------

5748	[OpePanel Setting]		
5-748-101	Op Type Action Setting	CTL	[0x00 ~ 0xFF / 0 / 0x01] • bit0 0: 일반 조작 패널 1: 지능형 조작 패널
5-748-201	Cheetah Panel Connect Setting	CTL	[0 또는 1 / 0 / 0] 0: 끄기 1: 켜기

4

5749	[Import/Export]		
5-749-001	내 보내기	CTL	[- / - / -] 대상: 시스템, 프린터, 팩스, 스캐너 옵션: 고유, 비밀 복사 구성: 암호화, 암호화 키(선택된 경우) [실행]
5-749-101	가져오기	CTL	[- / - / -] 옵션: 고유 복사 구성: 암호화, 암호화 키(선택된 경우) [실행]

5751	[Key Event Encryption Setting]		
5-751-001	비밀번호	CTL	[0 ~ 255 / 0 / 1]

5752	[복사:WebAPI 설정]			
5-752-001	복사 FlairAPI 설정	*CTL	*아래 비트스위치를 확인하십시오.	
비트	설정	의미		설명
		0	1	

비트 0	FlairAPI 서버 시작	끄기 (시작하지 않음)	On (시작)	전용 FlairAPI http 서버를 시작할지 여부를 설정합니다. 0인 경우, 스캔 FlairAPI 기능 및 단순 UI 기능을 사용하지 않습니다. Android 조작 패널 옵션이 설치된 기계는 “1” 로 설정하고, 다른 기계는 “0” 으로 설정합니다.
비트 1	기계의 외부에서 FlairAPI 액세스 허용	사용 안 함	사용함	“0” 인 경우, 액세스는 작동 패널, SDK/JM MFP 브라우저 등과 같은 전용 기계에서 제한됩니다. “1” 인 경우, 액세스는 PC, 원격 UI, IT-Box 등과 같은 FlairAPI의 외부에서 허용됩니다.
비트 2	예약됨	-	-	-
비트 3	예약됨	-	-	-
비트 4	단순 UI 기능	사용 안 함	사용함	“1” 인 경우, 기계는 스캐너 단순 UI를 사용할 수 있습니다. “0” 인 경우, 단순 UI의 요청 URL은 “404 찾을 수 없음” 으로 돌아갑니다.
비트 5	기계 외부에서 단순 UI의 액세스 허용	사용 안 함	사용함	“0” 인 경우, 액세스는 전용 기계(작동 패널 및 MFP 브라우저)에서 제한됩니다. “1” 인 경우, 액세스는 PC, 모바일 기기 등과 같은 단순 UI의 외부에서 허용됩니다.
비트 6	예약됨	-	-	-
비트 7	예약됨	-	-	-

5755	[Display Setting]
------	-------------------

5-755-001	Disp Administrator Password Change Scrn	CTL	[- / - / -]
5-755-002	Hide Administrator Password Change Scrn	CTL	[- / - / -]

5758	[원격UI 설정]		
5-758-001	인증	*CTL	[0 또는 1 / 0 / 1]

5759	[기기 제한 카운트]		
5-759-001	기기 제한 카운트 설정	*CTL	[0 또는 1 / 0 / 1]
5-759-061	풀 컬러 제한 카운트	*CTL	[0 ~ 99999999 / 0 / 1]
5-759-062	모노 컬러 제한 카운트	*CTL	[0 ~ 99999999 / 0 / 1]

5801	[Memory Clear]		
5-801-001	All Clear	CTL	[- / - / -] [실행]
5-801-003	SCS	CTL	[- / - / -] [실행]
5-801-004	IMH Memory Clr	CTL	[- / - / -] [실행]
5-801-005	Mcs	CTL	[- / - / -] [실행]
5-801-006	Copier Application	CTL	[- / - / -] [실행]
5-801-007	팩스 애플리케이션	CTL	[- / - / -] [실행]

5-801-008	프린터 애플리케이션	CTL	[- / - / -] [실행]
<p>다음은 서비스 설정입니다.</p> <ul style="list-style-type: none"> • 비트 스위치 • 감마 설정(사용자 및 서비스) • 토너 한도 <p>다음은 사용자 설정입니다.</p> <ul style="list-style-type: none"> • 용지함 우선 순위 • 메뉴 보호 • 에너지 절약 설정을 제외한 시스템 설정 • 인터페이스 설정(입출력 버퍼 및 입출력 시간 초과) • PCL 메뉴 			
5-801-009	스캐너 애플리케이션	CTL	[- / - / -] [실행]
5-801-010	Web Service	CTL	[- / - / -] [실행]
5-801-011	NCS	CTL	[- / - / -] [실행]
5-801-012	R-Fax	CTL	[- / - / -] [실행]
5-801-014	Clear DCS Setting	CTL	[- / - / -] [실행]
5-801-015	Clear UCS Setting	CTL	[- / - / -] [실행]
5-801-016	MIRS Memory Clr	CTL	[- / - / -] [실행]
5-801-017	CCS	CTL	[- / - / -] [실행]
5-801-018	SRM Memory Clr	CTL	[- / - / -] [실행]

5-801-019	LCS Memory Clr	CTL	[- / - / -] [실행]
5-801-020	Web Uapli	CTL	[- / - / -] [실행]
5-801-021	ECS	CTL	[- / - / -] [실행]
5-801-023	AICS	CTL	[- / - / -] [실행]
5-801-025	Websys	CTL	[- / - / -] [실행]
5-801-026	PLN	CTL	[- / - / -] [실행]
5-801-027	SAS	CTL	[- / - / -] [실행]
5-801-028	Rest WebService	CTL	[- / - / -] [실행]

5812	[Service Tel. No. Setting]		
5-812-001	서비스	*CTL	[최대 20 / - / 1]
5-812-002	팩시밀리	*CTL	[최대 20 / - / 1]
5-812-003	공급업체	*CTL	[최대 20 / - / 1]
5-812-004	조작	*CTL	[최대 20 / - / 1]

5816	[Remote Service]		
5-816-001	I/F 설정	*CTL	[0 ~ 2 / 2 / 1] 0: 원격 서비스 끄기 1: CSS 원격 서비스 켜기 2: NRS 원격 서비스 켜기

5-816-002	CE 호출	*CTL	[0 또는 1 / 0 / 1] 0: 서비스 시작 1: 서비스 종료
5-816-003	Function Flag	*CTL	[0 또는 1 / 0 / 1] 0: 사용 안 함 1: 사용함
5-816-007	SSL Disable	*CTL	[0 또는 1 / 0 / 1] 0: 예 SSL을 사용하지 않습니다. 1: 아니요. SSL 사용함
5-816-008	RCG 연결 시간 초과	*CTL	[1 ~ 90 / 30 / 1초 / 단계]
5-816-009	RCG 쓰기 시간 초과	*CTL	[0 ~ 100 / 60 / 1초 / 단계]
5-816-010	RCG 읽기 시간 초과	*CTL	[0 ~ 100 / 60 / 1초 / 단계]
5-816-011	Port 80 가능	*CTL	[0 또는 1 / 0 / 1] 0: 아니요. 액세스 거부 1. 예. 액세스 허용
5-816-013	RFU 시점	*CTL	[0 또는 1 / 1 / 1] 0: 대상 기기의 모든 상태 1: 절전 또는 패널 꺼짐 모드만
5-816-014	RCG 오류 원인	CTL	[0 또는 1 / 0 / 1] 0: 초기 상태, 정상 상태 1: 오류
5-816-021	RCG - C Registered	*CTL	[0 또는 1 / 0 / 1] 0: 설치 미완료 1: 설치 완료
5-816-023	connect type(N/M)	*CTL	[0 또는 1 / 0 / 1] 0: 인터넷 연결 1: 전화 접속 연결
5-816-061	Cert 만료 시점	*CTL	[0 ~ 0xffffffff / 0 / 1] 0: 사용 안 함 1: 사용

5-816-062	프록시 사용	*CTL	[0 또는 1 / 0 / 1] 0: 사용 안 함 1: 사용
5-816-063	Proxy Host	*CTL	[- / - / -]
5-816-064	Proxy PortNumber	*CTL	[0 ~ 0xffff / 0 / 1]
5-816-065	Proxy User Name	*CTL	[최대 31 / - / 1]
5-816-066	Proxy Password	*CTL	[최대 31 / - / 1]
5-816-067	Proxy Password	*CTL	[0 ~ 255 / 0 / 1]
<p>Cumin에 사용되는 인증 상태를 표시합니다. Cumin으로 설치되지 않은 경우, 이 SP의 값은 인증 상태를 확인한 수 설치되었을 때 설정됩니다.</p>			
0	인증이 기계에 적절하게 설정됨.		
1	인증서 업데이트 요청이 진행 중임.		
2	인증 업데이트가 완료되고 G/W로 성공한 상태 알림이 진행 중임.		
3	인증 업데이트가 실패했고 G/W에 결과 알림이 진행 중임.		
4	인증 만료 날짜가 곧 다가옴. G/W에 인증 업데이트 요청을 알림.		
11	구조 인증 업데이트가 필요하여 구조 G/W에 연결하도록 구조 인증 설정이 진행 중임.		
12	구조 인증 설정이 완료됨. 인증 업데이트를 위해 구조 G/W에 요청함.		
13	인증 업데이트 요청 알림이 완료됨. 구조 G/W에서 인증 업데이트 구조를 대기 중임.		
14	구조 G/W에서 인증 업데이트 요청 알림을 수신함. 인증 작성 중임.		
15	인증 쓰기가 완료됨. G/W로 인증 업데이트의 결과를 알리는 중임.		
16	인증 쓰기 실패. G/W로 인증 업데이트의 결과를 알리는 중임.		
17	G/W에서 인증 업데이트 요청을 완료하고 업데이트된 인증으로 인증 업데이트의 결과를 통지한 후 다시 인증 오류를 수신하여 구조 인증을 쓰는 중임.		
18	#17에서 언급된 쓰기 동작이 완료됨. 구조 G/W로 인증 업데이트의 결과를 알리는 중임.		

5-816-068	CERT: Error	*CTL	[0 ~ 255 / 0 / 1]
	인증서 업데이트 요청의 이유를 설명한 번호 코드를 표시합니다.		
	0	정상. 진행 중인 인증서 업데이트 요청 없음.	
	1	인증서 업데이트 요청이 진행 중임. 현재 인증서가 만료됨.	
	2	SSL 오류 알림이 발생함. 인증서가 만료된 후 발생됨.	
	3	일반 인증에서 개별 인증으로 전환 알림.	
	4	ID2 없는 일반 인증 알림.	
	5	발급된 인증서 없음 알림.	
6	GW URL이 존재하지 않음을 알림.		
5-816-069	CERT: Up ID	*CTL	[- / - / -]
	-		
5-816-083	Firm Up Status	*CTL	[0 ~ 5 / 0 / 1] 0: 펌 업데이트 수락을 대기 중 1: 펌 업데이트 시작 일정을 대기 중 2: 사용자 확인을 대기 중 3: 기계 펌 업데이트 준비 4: 기계 펌 업데이트 처리 중 5: 기계 펌 업데이트의 작동 종료 처리 중
5-816-085	Firm Up User Check	CTL	[- / - / -]
5-816-086	Firmware Size	CTL	[- / - / -]
5-816-087	CERT:Macro Ver.	CTL	[8자리 / - / 1자리 / 단계]
5-816-088	CERT:PAC Ver.	CTL	[16자리 / - / 1자리 / 단계]
5-816-089	CERT:ID2Code	CTL	[17자리 / - / 1자리 / 단계]
5-816-090	CERT:Subject	CTL	[17자리 / - / 1자리 / 단계]
5-816-091	CERT:Serial No.	CTL	[16자리 / - / 1자리 / 단계]
5-816-092	CERT:Issuer	CTL	[30자리 / - / 1자리 / 단계]

5-816-093	CERT:Valid Start	CTL	[10자리 / - / 1자리 / 단계]
5-816-094	CERT:Valid End	CTL	[10자리 / - / 1자리 / 단계]
5-816-102	CERT:Encrypt Level	*CTL	[1 ~ 2 / 1 / 1]
5-816-103	클라이언트 통신 방법	CTL	[0 ~ 3 / 0 / 1]
5-816-104	클라이언트 통신 한도	CTL	[1 ~ 7 / 7 / 1]
5-816-115	네트워크 정보 대기 타이머	CTL	[5 ~ 255 / 5 / 1초/단계]
5-816-150	Selection Country	CTL	[0 ~ 10 / 1 / 1] 0: 일본 1: 미국 2: 캐나다 3: 영국 4: 독일 5: 프랑스 6: 이탈리아 7: 네덜란드 8: 벨기에 9: 룩셈부르크 10: 스페인
	기기에 내장 RCG-M이 설치되는 국가를 선택합니다. 국가를 선택한 후, 내장 RCF-M에 대한 다음 SP 코드도 설정해야 합니다. <ul style="list-style-type: none"> • SP5816-153 • SP5816-154 • SP5816-161 		
5-816-151	Line Type AutomaticJudgment	CTL	[- / - / -] [실행]

5-816-152	Line Type Judgment Result	CTL	[0 ~ 9 / - / 1]
<p>SP5816 151의 실행 결과를 보여주는 번호를 표시합니다. 다음은 번호의 의미를 보여주는 목록입니다.</p> <p>0: 성공</p> <p>1: 진행 중(아직 결과 없음). 기다려 주십시오.</p> <p>2: 회선 이상</p> <p>3: 자동으로 발신음을 감지할 수 없음</p> <p>4: 회선 연결 끊김</p> <p>5: 전력 공급 부족</p> <p>6: 회선 식별 지원되지 않음</p> <p>7: 팩스 전송 중으로 인한 오류 - ioc1() 발생</p> <p>8: 기타 오류 발생</p> <p>9: 회선 식별 계속 진행 중. 기다려 주십시오.</p>			
5-816-153	Selection Dial / Push	CTL	<p>[0 또는 1 / 0 / 1]</p> <p>0: 신호음 방식 전화</p> <p>1: 펄스 방식 전화</p> <p>일본 내에서 "2"도 표시될 수 있습니다.</p> <p>0: 신호음 방식 전화</p> <p>1: 펄스 방식 전화 10PPS</p> <p>2: 펄스 방식 전화 20PPS</p>
5-816-154	Outside Line Outgoing Number	CTL	[- / - / -]
5-816-156	Dial Up User Name	CTL	[최대 32 / - / 1]
5-816-157	Dial Up Password	CTL	[최대 32 / - / 1]
5-816-161	Local Phone Number	CTL	[최대 24 / - / 1]
5-816-162	Connection Timing Adjustment Incoming	CTL	[0 ~ 24 / 1 / 1]
5-816-163	Access Point	CTL	[0 ~ 16 / 0 / 1]
5-816-164	Line Connecting	CTL	<p>[0 ~ 1 / 0 / 1]</p> <p>0: 공유 팩스</p> <p>1: 공유 팩스 아님</p>

5-816-173	Modem Serial No.	CTL	[- / - / -]
5-816-174	Retransmission Limit	CTL	[- / - / -]
5-816-187	FAX TX Priority	CTL	[0 또는 1 / 0 / 1] 0: 사용 안 함 1: 사용
5-816-190	3G DongleID	CTL	[0 ~ 0 / 0 / 0]
5-816-199	ppp 연결 타이머	CTL	[15 ~ 30 / 15 / 1분/단계]
5-816-200	Manual Polling	CTL	[- / - / -] [실행]
5-816-201	Regist Status	CTL	[0 ~ 4 / 0 / 1] [실행]
	NRS 서비스 대상으로 설치 상태를 표시합니다.		
	0	NRS 기계 또는 Cumin으로 설치되지 않음.	
	1	Cumin으로 설치 중임. 상자 등록이 완료됨. 이 상태에서 Basil에서 검색한 기계에 응답 불가능.	
	2	설치 완료됨. 이 상태에서 Basil에서 검색한 기계에 응답 불가능.	
	3	NRS 기계로 설치 완료됨. Cumin으로 설치할 수 없음.	
4	NRS 모듈이 실행되지 않음.		
5-816-202	Letter Number	*CTL	[- / - / -]
5-816-203	확인 실행	*CTL	[- / - / -] [실행]

4

5-816-204	Confirm Result	CTL	[0 ~ 255 / 0 / 1] 0: 조회 성공 1: 요청 번호 오류 3: 통신 오류(프록시 사용) 4: 통신 오류(프록시 사용 안 함) 5: 프록시 오류(인증 실패) 6: 통신 오류 8: 기타 오류(자세한 내용은 SP5-816-208 참조) 9: 조회 처리 20: 전화 접속 인증 실패 21: 응답 신호음 감지 실패 22: 경력 감지 실패 23: 유효하지 않은 모뎀 값 24: 전류 부족 25: 케이블 연결 끊김 26: 선 사용 중
SP5-816-203의 결과를 표시합니다.			

5-816-205	Confirm Place	CTL	[0 ~ 255 / 0 / 1] 0: 등록 성공 1: 요청 번호 오류 3: 통신 오류(프록시 사용) 4: 통신 오류(프록시 사용 안 함) 5: 프록시 오류(인증 실패) 6: 통신 오류 8: 기타 오류(자세한 내용은 SP5-816-208 참조) 9: 등록 처리 중 20: 전화 접속 인증 실패 21: 응답 신호음 감지 실패 22: 경력 감지 실패 23: 유효하지 않은 모뎀 값 24: 전류 부족 25: 케이블 연결 끊김 26: 선 사용 중
	섹션이 G/W에 등록되어 있는 경우 요청 번호 조회의 응답에 대해 G/W에서 제공된 설치된 섹션을 표시합니다.		
5-816-206	Register Execute	CTL	[- / - / -] [실행]
	Cumin의 등록을 실행합니다.		
5-816-207	Register Result	CTL	[0 ~ 255 / 0 / 1]
	등록 결과를 표시합니다. SP5-816-206의 실행 상태를 보여줍니다.		
5-816-208	Error Code	CTL	[-2147483647 ~ 2147483647 / 0 / -]
	SP5-816-204의 등록 결과를 표시합니다.		

5-816-208	Invalid modem parameter	
	-11001	대화 매개변수 오류
	-11002	대화 실행 오류
	-11003	예상치 못한 오류
	-11004	모뎀 통신 중 연결 끊김 발생
	-11005	모뎀 통신 중 NCS 재시작 발생
5-816-208	Errors with invalid procedure or settings	
	-12002	설치 상태를 확보하지 않고 조회 또는 등록을 시도함
	-12003	비등록 상태임에도 조회 없이 등록을 시도함
	-12004	유효하지 않은 인증, ID2 및 기계 번호 입력 없이 설치를 시도함
	-12005	유효하지 않은 Cumin 기능에서 조회/등록을 시도해도 @Remote 통신이 금지됨
5-816-208	-12006	BOX 등록 완료에서 문의하려고 시도함
	-12007	마지막 조회에서 사용된 번호와 다른 요청 번호로 등록을 시도함
	-12008	작업 처리 등으로 인증 업데이트 실패
	-12009	NR-RAM 내 ID2와 개별 인증 내 ID2가 불일치함
	-12010	인증 영역을 초기화하지 않음
5-816-208	Error with error response from G/W	
	-2385	부적합한 국제 전화 식별 번호
	-2387	중앙에서 지원되지 않음
	-2389	DB 실패
	-2390	프로그램 실패
	-2391	기계의 이중 등록

5-816-208	-2392	매개변수 오류	
	-2393	Basil 관리되지 않음	
	-2394	기계 관리되지 않음	
	-2395	유효하지 않은 BOX ID	
	-2396	유효하지 않은 Basil의 Devic ID	
	-2397	ID2의 다른 형식(유효하지 않은 ID2 포함)	
	-2398	요청 번호의 다른 형식	
5-816-209	설치 삭제	CTL	[0 또는 1 / 0 / 1]
5-816-240	CommErrorTime	CTL	[0 ~ 0 / 0 / 1]
5-816-241	CommErrorCode 1	CTL	[0 ~ 0xffffffff / 0x00000000 / 1]
5-816-242	CommErrorCode 2	CTL	[0 ~ 0xffffffff / 0x00000000 / 1]
5-816-243	CommErrorCode 3	CTL	[0 ~ 0xffffffff / 0x00000000 / 1]
5-816-244	CommErrorState 1	CTL	[0 ~ 0xffff / 0x0000 / 1]
5-816-245	CommErrorState 2	CTL	[0 ~ 0xffff / 0x0000 / 1]
5-816-246	CommErrorState 3	CTL	[0 ~ 0xffff / 0x0000 / 1]
5-816-247	SSL 오류 카운트	CTL	[0 ~ 255 / 0 / 1]
5-816-248	기타 오류 카운트	CTL	[0 ~ 255 / 0 / 1]
5-816-250	Commlog Print	CTL	[0 ~ 255 / 0 / 1]

5821	[Remote Service RCG Setting]		
5-821-002	RCG IP Address	*CTL	[00000000h ~ FFFFFFFFh / 00000000h / 1]
5-821-003	RCG Port Number	*CTL	[0 ~ 65535 / 443 / 1]
5-821-004	RCG IPv4 URL 경로	*CTL	[0 ~ 0 / 0 / 0]
5-821-005	RCG IPv6 주소	*CTL	[0 ~ 0 / 0 / 0]
5-821-006	RCG IPv6 URL 경로	*CTL	[0 ~ 0 / 0 / 0]

5-821-007	RCG 호스트 이름	*CTL	[0 ~ 0 / 0 / 0]
5-821-008	RCG 호스트 URL 경로	*CTL	[0 ~ 0 / 0 / 0]

5824	[NV-RAM Data Upload]		
5-824-001		CTL	[- / - / -] [실행]

5825	[NV-RAM Data Download]		
5-825-001		CTL	[- / - / -] [실행]

5828	[Network Setting]		
5-828-039	사용자 등급	CTL	[0 ~ 0 / 0 / 0]
5-828-040	등급 Id	CTL	[0 ~ 0 / 0 / 0]
5-828-050	1284 Compatibility (Centro)	*CTL	[0 또는 1 / 1 / 1] 0: 사용 안 함 1: 사용함
5-828-052	ECP (Centro)	*CTL	[0 또는 1 / 1 / 1] 0: 사용 안 함 1: 사용함
ECP 호환성을 사용하거나 사용하지 않습니다.			
5-828-065	Job Spooling	*CTL	[0 또는 1 / 0 / 1] 0: 사용 안 함 1: 사용함
5-828-066	Job Spooling Clear: Start Time	*CTL	[0 또는 1 / 1 / 1] 0: 켜기(데이터 지움) 1: 끄기(자동 인쇄)

5-828-069	Job Spooling (Protocol)	* CTL	[0 또는 1 / 0 / 1] 0: 인증 1: 무효화 비트0: LPR 비트1: FTP 비트2: IPP 비트3: SMB 비트4: BMLinkS 비트5: DIPRINT 비트6: sftp 비트7: (예약됨)
5-828-087	Protocol usage	* CTL	[0 또는 1 / 0x00000000 / 1비트]
	<p>네트워크에서 사용된 프로토콜을 보여줍니다.</p> <p>0: 끄기(네트워크에서 프로토콜 사용하지 않음) 1: 켜기(네트워크에서 프로토콜을 한 번 이상 사용함)</p> <p>비트0: IPsec, 비트1: IPv6, 비트2: IEEE 802. 1X, 비트3: 무선 LAN, 비트4: 보안 모드 수준 설정, 비트5: Appletalk, 비트6: DHCP, 비트7: DHCPv6, 비트8: telnet, 비트9: SSL, 비트10: HTTPS, 비트11: BMLinkS 인쇄, 비트12: diprint 인쇄, 비트13: LPR 인쇄, 비트14: ftp 인쇄, 비트15: rsh 인쇄, 비트16: SMB 인쇄, 비트17: WSD-프린터, 비트18: WSD-스캐너, 비트19: SMB로 스캔, 비트20: NCP로 스캔, 비트21: 예약, 비트22: Bluetooth, 비트23: IEEE 1284, 비트24: USB 인쇄, 비트25: 동적 DNS, 비트26: Netware 인쇄, 비트27: LLTD, 비트28: IPP 인쇄, 비트29: IPP 인쇄(SSL), 비트30: ssh, 비트31: sftp</p>		
5-828-090	TELNET(0: 끄기 1: 켜기)	* CTL	[0 또는 1 / 1 / 1] 0: 사용 안 함 1: 사용
5-828-091	웹(0: 끄기 1: 켜기)	* CTL	[0 또는 1 / 1 / 1] 0: 사용 안 함 1: 사용

5-828-161	IPv6 Stateless Auto Setting	*CTL	[0 또는 1 / 1 / 1] 0: 사용 안 함 1: 사용
5-828-219	IPsec Aggressive Mode Setting	CTL	[0 또는 1 / 0 / 1]
5-828-236	Web Item visible	*CTL	[0x0000 ~ 0xffff / 0xffff / -]
	웹 시스템 항목을 표시하거나 표시하지 않습니다. 비트0: RICOH 웹 비트1: 소모품 공급업체 비트2-15: 예약됨(전체)		
5-828-237	Web shopping link visible	*CTL	[0 또는 1 / 1 / 1] 0: 표시하지 않음 1: 표시함
5-828-238	Web supplies Link visible	*CTL	[최대 31자 / URL1 / 1] 0: 표시하지 않음 1: 표시함
5-828-239	Web Link1 Name	*CTL	[최대 31자 / URL1 / 1]
5-828-240	Web Link1 URL	*CTL	[최대 127자 / URL1 / 1]
5-828-241	Web Link1 visible	*CTL	[최대 31자 / URL2 / -] 0: 표시하지 않음 1: 표시함
5-828-242	Web Link2 Name	*CTL	[- / - / -]
5-828-243	Web Link2 URL	*CTL	[- / - / -]
5-828-244	Web Link2 visible	*CTL	[- / - / -]
5-828-249	DHCPv6 DUID	CTL	[- / - / -]

5832	[HDD]		
5-832-001	HDD Formatting (ALL)	CTL	[- / - / -] [실행]

5-832-002	HDD Formatting (IMH)	CTL	[- / - / -] [실행]
5-832-003	HDD 포맷(섬네일)	CTL	[- / - / -] [실행]
5-832-004	HDD 포맷(Job Log)	CTL	[- / - / -] [실행]
5-832-005	HDD 포맷(프린터 폰트)	CTL	[- / - / -] [실행]
5-832-006	HDD 포맷(사용자 정보1)	CTL	[- / - / -] [실행]
5-832-007	Mail RX Data	CTL	[- / - / -] [실행]
5-832-008	Mail TX Data	CTL	[- / - / -] [실행]
5-832-009	HDD 포맷(디자인을 위한 데이터)	CTL	[- / - / -] [실행]
5-832-010	HDD 포맷(Log)	CTL	[- / - / -] [실행]
5-832-011	HDD 포맷(Ridoc I/F)	CTL	[- / - / -] [실행]
5-832-012	HDD 포맷(섬네일)	CTL	[- / - / -] [실행]

5836	[캡처 설정]		
5-836-001	캡처 기능(0:끄기 1:켜기)	* CTL	[0 또는 1 / 0 / 1] 0: 사용 안 함 1: 사용
5-836-011	캡처 설정: 복사	* CTL	[0 또는 1 / 0 / 1]
5-836-012	캡처 설정: 문서 서버	* CTL	[0 또는 1 / 0 / 1]

5-836-013	캡처 설정: 팩스 RX 프린터	* CTL	[0 또는 1 / 0 / 1]
5-836-014	캡처 설정: 팩스 TX	* CTL	[0 또는 1 / 0 / 1]
5-836-015	캡처 설정: 프린터	* CTL	[0 또는 1 / 0 / 1]
5-836-016	캡처 설정: 스캐너	* CTL	[0 또는 1 / 0 / 1]
5-836-017	캡처 설정: SDK	* CTL	[0 또는 1 / 0 / 1]
5-836-061	캡처 파일 재발송(0:Off 1:On)	* CTL	[0 또는 1 / 1 / 1]

5836	[캡처 설정]		
5-836-071	Reduction for Copy Color	* CTL	[0 ~ 3 / 2 / 1] 0: 1 ~ -1 1: 1/2 2: 1/3 3: 1/4
5-836-072	Reduction for Copy B&W Text	* CTL	[0 ~ 3, 6 / 0 / 1] 0: 1 ~ -1 1: 1/2 2: 1/3 3: 1/4 6: 2/3
5-836-073	Reduction for Copy B&W Other	* CTL	[0 ~ 3, 6 / 0 / 1] 0: 1 ~ -1 1: 1/2 2: 1/3 3: 1/4 6: 2/3
5-836-074	Reduction for Printer Color	* CTL	[0 ~ 3 / 2 / 1] 0: 1 ~ -1 1: 1/2 2: 1/3 3: 1/4

5-836-075	Reduction for Printer B&W	*CTL	[0 ~ 3, 6 / 0 / 1] 0: 1 ~ -1 1: 1/2 2: 1/3 3: 1/4 6: 2/3
5-836-077	Reduction for Printer Color 1200dpi	*CTL	[1, 3 ~ 5 / 4 / 1] 1:1/2 3:1/4 4:1/6 5:1/8
5-836-078	Reduction for Printer B&W 1200dpi	*CTL	[0 ~ 5 / 1 / 1] 0: 1 1: 1/2 2: 1/3 3: 1/4 4: 1/6 5: 1/8
5-836-081	Format for Copy Color	*CTL	[0 / 0 / 1] 0: JFIF/JPEG 1: TIFF/MMR 2: TIFF/MH 3: TIFF/MR
5-836-082	Format for Copy B&W Text	*CTL	[0 ~ 3 / 1 / 1] 0: JFIF/JPEG 1: TIFF/MMR 2: TIFF/MH 3: TIFF/MR

5-836-083	Format for Copy B&W Other	*CTL	[0 ~ 3 / 1 / 1] 0: JFIF/JPEG 1: TIFF/MMR 2: TIFF/MH 3: TIFF/MR
5-836-084	Format for Printer Color	*CTL	[0 / 0 / 1]
5-836-085	Format for Printer B&W	*CTL	[0 ~ 3 / 1 / 1] 0: JFIF/JPEG 1: TIFF/MMR 2: TIFF/MH 3: TIFF/MR
5-836-091	Default for JPEG	*CTL	[5 ~ 95 / 50 / 1]
5-836-101	Primary srv IP address	*CTL	[000.000.000.000 ~ 255.255.255.255 / - / 1]
5-836-102	Primary srv scheme	*CTL	[0 ~ 6자 / NULL / -]
5-836-103	Primary srv port number	*CTL	[1 ~ 65535 / 80 / 1]
5-836-104	Primary srv URL path	*CTL	[0 ~ 16자 / - / 1]
5-836-111	Secondary srv IP address	*CTL	[000.000.000.000 ~ 255.255.255.255 / - / 1]
5-836-112	Secondary srv scheme	*CTL	[0 ~ 6자 / NULL / -]
5-836-113	Secondary srv port number	*CTL	[1 ~ 65535 / 80 / 1]
5-836-114	Secondary srv URL path	*CTL	[0 ~ 16자 / - / 1]
5-836-120	Default Reso Rate Switch	*CTL	[0 또는 1 / 0 / 1]

5-836-121	Reso Copy(Color)	*CTL	[0 ~ 255 / 2 / 1] 0:600DPi 1:400DPi 2:300DPi 3:200DPi 4:150DPi 5:100DPi 6:75DPi
5-836-122	해상도: 복사(흑백)	*CTL	[0 ~ 255 / 3 / 1] 0: 600dpi/ 1: 400dpi/ 2: 300dpi/ 3: 200dpi/ 4: 150dpi/ 5: 100dpi/ 6: 75dpi
5-836-123	Reso Print(Color)	*CTL	[0 ~ 255 / 2 / 1] 0:600DPi 1:400DPi 2:300DPi 3:200DPi 4:150DPi 5:100DPi 6:75DPi
5-836-124	해상도: 인쇄(흑백)	*CTL	[0 ~ 255 / 3 / 1] 0:600DPi 1:400DPi 2:300DPi 3:200DPi 4:150DPi 5:100DPi 6:75DPi

5-836-125	해상도: 팩스(컬러)	*CTL	[0 ~ 255 / 4 / 1] 0:600Dpi 1:400Dpi 2:300Dpi 3:200Dpi 4:150Dpi 5:100Dpi 6:75Dpi
5-836-126	해상도: 팩스(흑백)	*CTL	[0 ~ 255 / 3 / 1] 0:600Dpi 1:400Dpi 2:300Dpi 3:200Dpi 4:150Dpi 5:100Dpi 6:75Dpi
5-836-127	해상도: 스캐너(컬러)	*CTL	[0 ~ 255 / 4 / 1] 0:600Dpi 1:400Dpi 2:300Dpi 3:200Dpi 4:150Dpi 5:100Dpi 6:75Dpi
5-836-128	해상도: 스캐너(흑백)	*CTL	[0 ~ 255 / 3 / 1] 0:600Dpi 1:400Dpi 2:300Dpi 3:200Dpi 4:150Dpi 5:100Dpi 6:75Dpi

5-836-129	해상도: SDK(컬러)	*CTL	[0 ~ 255 / 4 / 1]
5-836-130	해상도: SDK(흑백)	*CTL	[0 ~ 255 / 3 / 1]
5-836-141	All Addr Info Switch	*CTL	[0 또는 1 / 1 / 1]
5-836-142	Stand-by Doc Max Number	*CTL	[10 ~ 10000 / 2000 / 1]
5-836-143	ClearLightPDF 전환	*CTL	[0 또는 1 / 0 / 1]

5840	[IEEE 802.11]		
5-840-006	Channel Max	*CTL	[1 ~ 11 또는 13 / 11 또는 13 / 1] 유럽/아시아: 1 ~ 13 북미/아시아: 1 ~ 11
	DFU		
5-840-007	Channel Min	*CTL	[1 ~ 11 또는 13 / 1 / 1] 유럽: 1 ~ 13 북미/아시아: 1 ~ 11
	DFU		
5-840-011	WEP key Select	*CTL	[00 ~ 11 / 00 / 1바이너리] 00: 키 #1 01: 키 #2(예약됨) 10: 키 #3(예약됨) 11: 키 #4(예약됨)
5-840-045	WPA Debug Lvl	*CTL	[1 ~ 3 / 3 / 1] 1. 정보 2. 경고 3. 오류
5-840-046	11w	*CTL	[0 ~ 2 / 0 / 1]
5-840-047	PSK Set Type	*CTL	[0 또는 1 / 0 / 1]

5841	[Supply Name Setting]		
-------------	------------------------------	--	--

5-841-001	Toner Name Setting:Black	*CTL	소모품 이름을 지정합니다. 사용자 도구 화면에서 사용자가 조회 버튼을 누르면 화면에 나타납니다. [0 ~ 20 / NULL / 1바이트]
5-841-002	Toner Name Setting:Cyan	*CTL	
5-841-003	Toner Name Setting:Yellow	*CTL	
5-841-004	Toner Name Setting:Magenta	*CTL	
5-841-007	OrgStamp	*CTL	
5-841-009	WasteTonerBottle	*CTL	[0 ~ 20 / NULL / 1바이트]
5-841-011	Staple Std1	*CTL	소모품 이름을 지정합니다. 사용자 도구 화면에서 사용자가 조회 버튼을 누르면 화면에 나타납니다. [0 ~ 20 / NULL / 1바이트]
5-841-012	Staple Std2	*CTL	
5-841-013	Staple Std3	*CTL	
5-841-014	Staple Std4	*CTL	
5-841-021	Staple Bind 1	*CTL	
5-841-022	Staple Bind 2	*CTL	소모품 이름을 지정합니다. 사용자 도구 화면에서 사용자가 조회 버튼을 누르면 화면에 나타납니다. [0 ~ 20 / NULL / 1바이트]
5-841-023	Staple Bind 3	*CTL	

5842	[GWWS Analysis]
------	-----------------

5-842-001	Setting 1	*CTL	[8비트 할당 / 00000000 / 비트 스위치] 0비트[LSB]: 시스템, 기타 그룹 1비트: 캡처 관련 그룹 2비트: 인증 관련 그룹 3비트: 주소록 관련 그룹 4비트: 기기 관리 관련 그룹 5비트: 출력 관련(인쇄, 팩스 및 전송) 그룹 6비트: 저장소, F0 등 문서 관련 그룹 7비트: 디버그 로그 수준 억제
	기본값: 00000000 - 변경하지 마십시오 넷파일: PC 및 DeskTopBinder 소프트웨어를 사용하여 문서 서버에서 인쇄될 작업		
5-842-002	Setting 2	*CTL	[8비트 할당 / 00000000 / 비트 스위치] 0~6비트: 사용하지 않음 7비트: 5682mmesg 로그에 대한 타임스탬프 설정 (1: 분/초/밀리초, 0: 일/시/분/초)

5844	[USB]		
5-844-001	Transfer Rate	*CTL	[1 ~ 4 / 0x04 / -] 0x01: 전속력 0x04: 자동 변경
5-844-002	Vendor ID	*CTL	[- / - / -]
	DFU		
5-844-003	제품 ID	*CTL	[- / - / -]
	DFU		
5-844-004	Device Release Number	*CTL	[- / - / -]
	DFU		

5-844-005	고정 USB 포트	*CTL	[0 ~ 2 / 0 / 1]
5-844-006	PnP 모델명	*CTL	[0 ~ 0 / 0 / 0]
5-844-007	PnP 일련 번호	*CTL	[0 ~ 0 / 0 / 0]
5-844-008	Mac 공급 수준	*CTL	[0 또는 1 / 1 / 1]
5-844-100	미지원 알림	*CTL	[0 또는 1 / 1 / 1]

5845	[Delivery Server Setting]		
5-845-001	FTP Port No.	*CTL	[0 ~ 65535 / 3670 / 1]
5-845-002	IP Address (Primary)	*CTL	[000.000.000.000 ~ 255.255.255.255 / 000.000.000.000 / -]
5-845-006	Delivery Error Display Time	*CTL	[0 ~ 999 / 300 / 1초]
5-845-008	IP Address (Secondary)	*CTL	[000.000.000.000 ~ 255.255.255.255 / 000.000.000.000 / -]
5-845-009	Delivery Server Model	*CTL	[0 ~ 4 / 0 / 1] 0: 알 수 없음 1: SG1 제공 2: SG1 패키지 3: SG2 제공 4: SG2 패키지

5-845-010	Delivery Svr. Capability	*CTL	[0 ~ 255/- / 1]
	비트 7	1 설명 정보 있음	
	비트 6	1 메일 주소의 직접 지정 가능	
	비트 5	1 메일 RX 확인 설정 가능	
	비트 4	1 주소록 자동 업데이트 기능 있음	
	비트 3	1 팩스 RX 전송 기능 있음	
	비트 2	1 발신자 비밀번호 기능 있음	
	비트 1	1 MK-1 사용자와 발신자 연결 기능 있음	
	비트 0	1 발신자 지정 필요(1로 설정되면, 비트6이 “0” 으로 설정됨)	
5-845-011	Delivery Svr Capability (Ext)	*CTL	[0 ~ 255/- / 1]
	비트7 = 1 주소록 사용 제한(각 허가된 사용자에게 대한 제한) 비트6 = 1 RDH 허가 링크 비트5 ~ 0: 미사용		
5-845-013	서버 조합(기본)	*CTL	[최대 6자 / 1/ -]
5-845-014	서버 포트 번호(기본)	*CTL	[- / - / -]
5-845-015	서버 URL 경로 (기본)	*CTL	[- / - / -]
5-845-016	Server Scheme (Secondary)	*CTL	[최대 6자 / 1/ -]
5-845-017	Server Port Number (Secondary)	*CTL	[1 ~ 65535 / 80 / 1]
5-845-018	Server URL Path (Secondary)	*CTL	[최대 16바이트 / - / -]
5-845-022	Rapid Sending Control	*CTL	[0 또는 1 / 1 / -] 0: 제어 사용 안 함 1: 제어 사용

5846	[UCS Setting]		
5-846-001	Machine ID (for Delivery Server)	*CTL	[- / - / -]
5-846-002	Machine ID Clear(for Delivery Server)	*CTL	[- / - / -] [실행]
5-846-003	Maximum Entries	*CTL	[2000 ~ 20000 / 2000 / 1]
5-846-006	Delivery Server Retry Timer	*CTL	[0 ~ 255 / 0 / 1]
5-846-007	Delivery Server Retry Times	*CTL	[0 ~ 255 / 0 / 1]
5-846-008	Delivery Server Maximum Entries	*CTL	[2000 ~ 20000 / 2000 / 1]
5-846-010	LDAP Search Timeout	*CTL	[1 ~ 255 / 60 / 1]
5-846-020	WSD Maximum Entries	*CTL	[50 ~ 250 / 250 / 1]
5-846-021	Folder Auth Change	*CTL	[0 또는 1 / 0 / 1] 0: 로그인 사용자, 1: 대상
5-846-040	Addr Book Migration(USB->HDD)	*CTL	[- / - / -] [실행]
5-846-041	Fill Addr Acl Info	*CTL	[- / - / -] [실행]
5-846-043	Addr Book Media	*CTL	[0 ~ 30 / 0 / 1] 0: 확인되지 않음 1: SP 슬롯 1 2: SD 슬롯 2 3: SD 슬롯 3 4: USB 플래시 ROM 10: SD 슬롯 10 20: HDD 30: 없음
5-846-047	Initialize Local Address Book	CTL	[- / - / -] [실행]
5-846-048	Initialize Delivery Addr Book	CTL	[- / - / -] [실행]

5-846-049	Initialize LDAP Addr Book	CTL	[- / - / -] [실행]
5-846-050	Initialize All Addr Book	CTL	[- / - / -] [실행]
5-846-051	Backup All Addr Book	CTL	[- / - / -] [실행]
5-846-052	Restore All Addr Book	CTL	[- / - / -] [실행]
5-846-053	Clear Backup Info	CTL	[- / - / -] [실행]
5-846-060	Search Option	*CTL	[0x00 ~ 0xff / 0x0f / 1]
	<p>이 SP는 UCS 로컬 주소록에 퍼지 검색 옵션을 설정하는데 비트 스위치를 사용합니다.</p> <p>비트: 의미</p> <p>0: 대문자/소문자 모두 확인</p> <p>1: 일본 전용</p> <p>2: 일본 전용</p> <p>3: 일본 전용</p> <p>4 ~ 7: 미사용</p>		
5-846-062	Complexity Option 1	*CTL	[0 ~ 32 / 0 / 1]
5-846-063	Complexity Option 2	*CTL	[0 ~ 32 / 0 / 1]
5-846-064	Complexity Option 3	*CTL	[0 ~ 32 / 0 / 1]
5-846-065	Complexity Option 4	*CTL	[0 ~ 32 / 0 / 1]
5-846-091	FTP Auth Port Setting	*CTL	[0 ~ 65535 / 3671 / 1]
5-846-094	Encryption Stat	*CTL	[0 ~ 255 / - / 1]
5847	[Rep Resolution Reduction]		

5-847-001	Rate for Copy Color	*CTL	[0 ~ 5 / 2 / 1] 0: 1x 1: 1/2x 2: 1/3x 3: 1/4x 4: 1/6x 5: 1/8x
5-847-002	Rate for Copy B&W Text	*CTL	[0 ~ 6 / 0 / 1] 0: 1x 1: 1/2x 2: 1/3x 3: 1/4x 4: 1/6x 5: 1/8x 6: 2/3x
5-847-003	Rate for Copy B&W Other	*CTL	[0 ~ 6 / 0 / 1] 0: 1x 1: 1/2x 2: 1/3x 3: 1/4x 4: 1/6x 5: 1/8x 6: 2/3x
5-847-004	Rate for Printer Color	*CTL	[0 ~ 5 / 2 / 1] 0: 1x 1: 1/2x 2: 1/3x 3: 1/4x 4: 1/6x 5: 1/8x
5-847-005	Rate for Printer B&W	*CTL	[0 ~ 6 / 0 / 1] 0: 1x 1: 1/2x 2: 1/3x 3: 1/4x 4: 1/6x 5: 1/8x 6: 2/3x

5-847-006	Rate for Printer Color 1200dpi	*CTL	[0 ~ 5 / 4 / 1] 0: 1x 1: 1/2x 2: 1/3x 3: 1/4x 4: 1/6x 5: 1/8x
5-847-007	Rate for Printer B&W 1200dpi	*CTL	[0 ~ 6 / 1 / 1] 0: 1x 1: 1/2x 2: 1/3x 3: 1/4x 4: 1/6x 5: 1/8x 6: 2/3x
5-847-021	Network Quality Default for JPEG	*CTL	[5 ~ 95 / 50 / 1]

5848	[Web Service]		
5-848-002	Access Ctrl: Repository (only Lower 4 bits)	*CTL	[- / - / -] 0000: 액세스 제어 없음 0001: DeskTop Binder 액세스를 거절함 0010: 쓰기 제어 없음
5-848-003	Access Control: Doc. Svr. Print (Lower 4 bits)	*CTL	[- / - / -] 0000: 액세스 제어 없음 0001: DeskTop Binder 액세스를 거절함
5-848-004	Access Control: udirectory (Lower 4 bits)	*CTL	[- / - / -] 0000: 액세스 제어 없음 0001: DeskTop Binder 액세스를 거절함

5-848-007	Access Ctrl: Comm. Log Fax (Lower 4 bits)	*CTL	[- / - / -] 0000: 액세스 제어 없음 0001: DeskTop Binder 액세스를 거절 함
5-848-009	액세스 Ctrl: 작업 Ctrl (하단 4 비트)	*CTL	[- / - / -] 0000: 액세스 제어 없음 0001: DeskTop Binder 액세스를 거절 함
5-848-011	Access Ctrl: Devicemanagement (Lower 4bits)	*CTL	[- / - / -] 0000: 액세스 제어 없음 0001: DeskTop Binder 액세스를 거절 함
5-848-021	Access Ctrl: Delivery (Lower 4 bits)	*CTL	[- / - / -] 0000: 액세스 제어 없음 0001: DeskTop Binder 액세스를 거절 함
5-848-022	Access Ctrl: uadministration (Lower 4bits)	*CTL	[- / - / -] 0000: 액세스 제어 없음 0001: DeskTop Binder 액세스를 거절 함
5-848-024	Access Ctrl: Log Service (Lower 4bits)	*CTL	[- / - / -] 0000: 액세스 제어 없음 0001: DeskTop Binder 액세스를 거절 함
5-848-025	Access Ctrl: Log Service (Lower 4bits)	*CTL	[- / - / -] 0000: 액세스 제어 없음 0001: DeskTop Binder 액세스를 거절 함
5-848-099	Repository: Download Image Setting	*CTL	DFU
5-848-100	Repository: Download Image Max. Size	*CTL	[1 ~ 2048 / 2048 / 1 MB /단계]

5-848-150	로그 조작 모드	*CTL	[0 ~ 9 / 0 / 1]
5-848-217	Setting: Timing	*CTL	NIA

5849	[Installation Date]		
5-849-001	표시	*CTL	[- / - / -]
5-849-002	Switch to Print	*CTL	[0 또는 1 / 1 / 1] 0: 끄기(인쇄 안 함) 1: 켜기(인쇄)
5-849-003	Setup Count	*CTL	[0 ~ 99999999 / 0 / 1]

4

5850	[Address Book Function]		
5-850-003	Replacement of Circuit Classifications	*CTL	[0 ~ 13 / 1 / 1] 1: G3 2: EXT 3: G3-1 4: G3-1- EXT 5: G3-2 6: G3-2- EXT 7: G3-3 8: G3-3-EXT 9: G3-비가동-EXT 10: 비가동-EXT 11: I-G3 12: I-G3-EXT 13: G4

5851	[Bluetooth]		
5-851-001	mode	*CTL	[0 또는 1 / 0 / 1]

5853	[Stamp Date Download]		
5-853-001	-	CTL	[- / - / -]

5856	[Remote ROM Update]		
	원격 ROM 업데이트 시 기술자가 로컬 포트(IEEE1284)를 사용하여 펌웨어를 업그레이드하도록 허락합니다.		
5-856-002	Local Port	*CTL	[0 또는 1 / 0 / 1] 0: 사용 안 함 1: 사용

5858	[기기 정보 수집]		
	5-858-001	0:OFF 1:ON	CTL [0 또는 1 / 1 / 1]
5-858-002	다음으로 저장 (0:HDD 1:SD)	CTL	[0 또는 1 / 0 / 1]
5-858-003	로그 추적 디렉터리 생성	CTL	[0 또는 1 / 0 / 0]
5-858-101	실패 발생 일자	CTL	[0 ~ 20371212 / 0 / 1]
5-858-102	추적 일자	CTL	[1 ~ 180 / 2 / 1일/단계]
5-858-103	팩스 주소 획득(0:끄기 1:켜기)	CTL	[0 또는 1 / 0 / 1]
5-858-111	모든 정보 및 로그 획득	CTL	[0 또는 1 / 0 / 0]
5-858-121	구성 페이지 획득	CTL	[0 또는 1 / 0 / 0]
5-858-122	글꼴 페이지 획득	CTL	[0 또는 1 / 0 / 0]
5-858-123	인쇄 설정 목록 획득	CTL	[0 또는 1 / 0 / 0]
5-858-124	오류 로그를 가져옵니다.	CTL	[0 또는 1 / 0 / 0]
5-858-131	팩스 정보를 가져옵니다.	CTL	[0 또는 1 / 0 / 0]
5-858-141	Acquire All Debug Logs	CTL	[0 또는 1 / 0 / 0]
5-858-142	컨트롤러 디버그 로그만 가져옵니다.	CTL	[0 또는 1 / 0 / 0]
5-858-143	엔진 디버그 로그만 가져옵니다	CTL	[0 또는 1 / 0 / 0]
5-858-144	조작 패널 디버그 로그만 가져옵니다	CTL	[0 또는 1 / 0 / 0]

5-858-145	FCU 디버그 로그만 가져옵니다.	CTL	[0 또는 1 / 0 / 0]
-----------	--------------------	-----	------------------

5860	[SMTP/POP3/IMAP4]		
5-860-020	Partial Mail Receive Timeout	*CTL	[1 ~ 168 / 72 / 1시간 / 단계]
5-860-021	MDN Response RFC2298 Compliance	*CTL	[0 또는 1 / 1 / 1] 0: 아니요 1: 예
5-860-022	SMTP Auth. From Field Replacement	*CTL	[0 ~ 1 / 0 / 1] 0: 아니요. "From" 항목 전환 안 함 1. 예. "From" 항목 전환함
5-860-025	SMTP Auth. Direct Setting	*CTL	[0 ~ 255 / 0 / -]
	SMPT의 인증 방식을 선택합니다. 비트 스위치: 비트 0: 로그인 비트 1: 일반 비트 2: CRAM MD5 비트 3: DIGEST MD5 비트 4 ~ 7: 사용하지 않음 참고 • 이 SP는 SMTP 인증을 작동 모드에서 사용할 수 있을 때만 활성화됩니다.		
5-860-026	S/MIME: MIME 헤더 설정	*CTL	[0 ~ 2 / 0 / 1] 0: Microsoft Outlook Express 표준 1: Internet Draft 표준 2: RFC 표준
5-860-028	S/MIME: Authentication Check	*CTL	[0 또는 1 / 0 / 1] 0: 아니요(확인 안 함) 1: 예(확인)

5866	[Email Report]		
-------------	-----------------------	--	--

5-866-001	Report Validity	CTL	[0 또는 1 / 0 / 1] 0: 사용함 1: 사용 안 함
5-866-005	Add Date Field	CTL	[0 또는 1 / 0 / 1] 0: 사용함 1: 사용 안 함
5-866-110	CounterE-Mail:Validity	CTL	[0 또는 1 / 0 / 1]
5-866-111	CounterE-Mail:Destination Registration	CTL	[0 ~ 0 / 0 / 0]
5-866-112	CounterE-Mail:Send Test	CTL	[0 ~ 0 / 0 / 0]
5-866-113	CounterE-Mail:다음 발송 일자	CTL	[0 ~ 0 / 0 / 0]
5-866-114	CounterE-Mail:발송 일자 설정	CTL	[0 ~ 31 / 0 / 1]
5-866-115	CounterE-Mail:발송 시간 설정	CTL	[0 ~ 2359 / 0 / 1]
5-866-121	CounterE-Mail:대상1	CTL	[0 ~ 0 / 0 / 0]
5-866-122	CounterE-Mail:대상2	CTL	[0 ~ 0 / 0 / 0]
5-866-123	CounterE-Mail:대상3	CTL	[0 ~ 0 / 0 / 0]

5870	[Common Key Info Writing]		
5-870-001	Writing	CTL	[- / - / -] [실행]
5-870-003	Initialize	CTL	[- / - / -] [실행]
5-870-004	Writing: 2048bit	CTL	[- / - / -] [실행]

5873	[SD Card Appli Move]		
5-873-001	이동 실행	CTL	[- / - / -] [실행]

5-873-002	실행 취소	CTL	[- / - / -] [실행]
-----------	-------	-----	---------------------

5875	[SC Auto Reboot]		
5-875-001	Reboot Setting	* CTL	[0 또는 1 / 0 / 1]
5-875-002	Reboot Type	*CTL	[0 또는 1 / 0 / 1] 0: 수동 재시작 1: 자동 재시작

5878	[Option Setup]		
5-878-001	Data Overwrite Security	CTL	[- / - / -] [실행]
5-878-002	HDD 암호화	CTL	[- / - / -] [실행]
5-878-004	OCR Dictionary	CTL	[- / - / -] [실행]

5881	[Fixed Phrase Block Erasing]		
5-881-001	-	CTL	[- / - / -]
	고정 문구를 삭제 합니다.		

5885	[Set WIM Function] Web Image Monitor Settings		
-------------	--	--	--

5-885-020	문서 서버 액세스 제어	*CTL	[0 또는 1 / 0 / 1] 0: 끄기 1: 켜기 비트 의미 0: 모든 문서 서버 액세스 금지(1) 1: 사용자 모드 액세스 금지(1) 2: 인쇄 기능 금지(1) 3: 팩스 TX 금지(1) 4: 스캔 전송 금지(1) 5: 다운로드 금지(1) 6: 삭제 금지(1) 7: 예약됨
5-885-050	DocSvr Format	*CTL	[0 ~ 2 / 0 / 1] 0: 미리 보기, 1: 아이콘, 2: 세부 정보
5-885-051	DocSvr Trans	*CTL	[5 ~ 20 / 10 / 1]
5-885-100	Set Signature	*CTL	[0 ~ 2 / 0 / 1] 0: 이메일별 설정 1: 모두 서명 2: 서명 없음
5-885-101	Set Encrypsion	*CTL	[0 ~ 1 / 0 / 1] 0: 암호화 안 함 1: 암호화
5-885-200	DocSvr Timeout	*CTL	미사용

5886	[Farm Update Setting]		
5-886-100	버전 확인 생략	CTL	[0 또는 1 / 0 / 1]
5-886-101	LR 확인 생략	CTL	[0 또는 1 / 0 / 1]
5-886-111	자동 업데이트 설정	CTL	[0 또는 1 / 0 / 1]
5-886-112	자동 업데이트 금지 조건 설정	CTL	[0 또는 1 / 1 / 1]

5-886-113	자동 업데이트 금지 시작 시간	CTL	[0 ~ 23 / 9 / 1시/단계]
5-886-114	자동 업데이트 금지 종료 시간	CTL	[0 ~ 23 / 17 / 1시/단계]
5-886-115	SFU 자동 다운로드 설정	CTL	[0 또는 1 / 0 / 1]
5-886-116	자동 업데이트 다음 날짜	CTL	[0 ~ 0 / 0 / 0]
5-886-117	자동 업데이트 재시도 간격 시간	CTL	[1 ~ 24 / 1 / 1시/단계]
5-886-119	자동 업데이트 @Remote 사용 설정	CTL	[0 또는 1 / 0 / 1]
5-886-120	자동 업데이트 금지 주 중 요일 설정	CTL	[0 ~ 255 / 0 / 1]
5-886-151	Subld 업데이트 허가	CTL	[0 또는 1 / 0 / 1]
5-886-201	복구 일자	CTL	[0 ~ 0 / 0 / 0]
5-886-202	이전 버전 목록 저장	CTL	[0 ~ 0 / 0 / 0]

5887	[SD GetCounter]		
5-887-001	-	CTL	[- / - / -] [실행]

5888	[Personal Information Protect]		
5-888-001	-	*CTL	[0 또는 1 / 0 / 1]
로그 보호 수준을 선택합니다. 0: 인증 없음, 로그 보호 없음 1: 인증 없음, 로그 보호됨(관리자만 로그를 볼 수 있음)			

5893	[SDK Apli Cnt Name]		
5-893-001	SDK-1	CTL	[- / - / -] [Display text]
5-893-002	SDK-2	CTL	[- / - / -] [Display text]

5-893-003	SDK-3	CTL	[- / - / -] [Display text]
5-893-004	SDK-4	CTL	[- / - / -] [Display text]
5-893-005	SDK-5	CTL	[- / - / -] [Display text]
5-893-006	SDK-6	CTL	[- / - / -] [Display text]
5-893-007	SDK-7	CTL	[- / - / -] [Display text]
5-893-008	SDK-8	CTL	[- / - / -] [Display text]
5-893-009	SDK-9	CTL	[- / - / -] [Display text]
5-893-010	SDK-10	CTL	[- / - / -] [Display text]
5-893-011	SDK-11	CTL	[- / - / -] [Display text]
5-893-012	SDK-12	CTL	[- / - / -] [Display text]

5895	[Application invalidation]		
5-895-001	Printer	CTL	[- / - / -]
5-895-002	스캐너	CTL	[- / - / -]

5907	[Plug & Play Maker/Model Name]		
5-907-001		*CTL	[- / - / -]

5913	[Switchover Permission Time]		
-------------	-------------------------------------	--	--

5-913-002	애플리케이션 타이머 인쇄	*CTL	[3 ~ 30, 즉시 / 3 / 1초/단계]
-----------	---------------	------	--------------------------

5967	[Copy Server: Set Function]		
5-967-001	(0: 끄기 1: 켜기)	*CTL	[0 또는 1 / 0 / 1] 0: 켜기 1: 끄기

5973	[사용자 스탬프 정합]		
5-973-101	프레임 삭제 설정	CTL	[0 ~ 3 / 0 / 1]

5985	[Device Setting]		
5-985-001	On Board NIC	CTL	[0 ~ 2 / 0 / 1] 0: 사용 안 함 1: 사용 2: 기능 제한
5-985-002	On Board USB	CTL	[0 또는 1 / 0 / 1]

5990	[SP Print Mode]		
5-990-001	All(Data List)	CTL	[- / - / -]
5-990-002	SP(Mode Data List)	CTL	[- / - / -]
5-990-003	User Program	CTL	[- / - / -]
5-990-004	Logging Data	CTL	[- / - / -]
5-990-005	Diagnostic Report	CTL	[- / - / -]
5-990-006	Non-Default	CTL	[- / - / -]
5-990-007	NIB Summary	CTL	[- / - / -]
5-990-008	Capture Log	CTL	[- / - / -]
5-990-021	Copier User Program	CTL	[- / - / -]
5-990-022	스캐너 SP	CTL	[- / - / -]
5-990-023	Scanner User Program	CTL	[- / - / -]

5-990-024	SDK/J Summary	CTL	[- / - / -]
5-990-025	SDK/J Application Info	CTL	[- / - / -]
5-990-026	프린터 SP	CTL	[- / - / -]
5-990-027	SmartOperationPanel SP	CTL	[- / - / -]
5-990-028	SmartOperationPanel UP	CTL	[- / - / -]

5992	[SP Text mode]		
5-992-001	All(Data List)	CTL	[- / - / -] [실행]
5-992-002	SP(Mode Data List)	CTL	
5-992-003	User Program	CTL	
5-992-004	Logging Data	CTL	
5-992-005	Diagnostic Report	CTL	
5-992-006	Non-Default	CTL	
5-992-007	NIB Summary	CTL	
5-992-008	Capture Log	CTL	
5-992-021	Copier User Program	CTL	[- / - / -] [실행]
5-992-022	스캐너 SP	CTL	
5-992-023	Scanner User Program	CTL	
5-992-024	SDK/J Summary	CTL	
5-992-025	SDK/J Application Info	CTL	
5-992-026	Printer SP mode	CTL	
5-992-027	SmartOperationPanel SP	CTL	[- / - / -] [실행]
5-992-028	SmartOperationPanel UP	CTL	

컨트롤러 SP 표 - SP7000

SP7-XXX(데이터 로그)

4

7401	[Total SC]		
	<p>총 SC 발생 횟수를 저장합니다.</p> <p>같은 SC 코드가 연속해서 감지되고 총 카운터가 증가하지 않으면, 다른 SC 코드가 기록한 것을 삭제할 경우에 대비하여 한 번만 기록합니다.</p>		
7-401-001	SC 카운터	*CTL	[0 ~ 65535 / 0 / 1 / 단계]
7-401-002	총 SC 카운터	*CTL	[0 ~ 65535 / 0 / 1 / 단계]

7403	[SC 이력]		
	<p>감지된 SC 코드를 기록하고 표시합니다.</p> <p>최근 감지된 10개 SC 코드는 화면에 표시되고, SMC(로깅) 출력에서도 볼 수 있습니다.</p> <p>참고</p> <ul style="list-style-type: none"> 같은 SC 코드가 연속해서 감지되고 총 카운터가 증가하지 않으면, 다른 SC 코드가 기록한 것을 삭제할 경우에 대비하여 한 번만 기록합니다. 		
7-403-001	Latest	*CTL	[- / - / -]
7-403-002	Latest 1	*CTL	
7-403-003	Latest 2	*CTL	
7-403-004	Latest 3	*CTL	
7-403-005	Latest 4	*CTL	
7-403-006	Latest 5	*CTL	
7-403-007	Latest 6	*CTL	
7-403-008	Latest 7	*CTL	
7-403-009	Latest 8	*CTL	
7-403-010	Latest 9	*CTL	

7404	[소프트웨어 오류 이력]		
7-404-001	Latest	*CTL	[- / - / -]
7-404-002	Latest 1	*CTL	
7-404-003	Latest 2	*CTL	
7-404-004	Latest 3	*CTL	
7-404-005	Latest 4	*CTL	
7-404-006	Latest 5	*CTL	
7-404-007	Latest 6	*CTL	
7-404-008	Latest 7	*CTL	
7-404-009	Latest 8	*CTL	
7-404-010	Latest 9	*CTL	

7502	[Total Paper Jam]		
7-502-001	걸림 카운터	*CTL	[0 ~ 65535 / 0 / 1매/단계]
7-502-002	총 걸림 카운터	*CTL	[0 ~ 65535 / 0 / 1매/단계]

7503	[총 원본 걸림 카운터]		
7-503-001	-	*CTL	[0 ~ 65535 / 0 / 1 / 단계]
7503	[전체 원본 걸림 횟수]		
7-503-002	총 원본 카운터	*CTL	[0 ~ 65535 / 0 / 1 / 단계]

7504	[Paper Jam Location]		
7-504-001	At Power On	*CTL	전원이 켜져 있을 때 용지가 급지되지 않습니다. [0 ~ 65535 / 0 / 1 / 단계]
7-504-003	용지함 1: 켜기	*CTL	[0 ~ 65535 / 0 / 1 / 단계]
7-504-004	용지함 2: 켜기	*CTL	[0 ~ 65535 / 0 / 1 / 단계]
7-504-005	용지함 3: 켜기	*CTL	[0 ~ 65535 / 0 / 1 / 단계]

7-504-006	용지함 4: 켜기	*CTL	[0 ~ 65535 / 0 / 1 / 단계]
7-504-007	LCT: On	*CTL	[0 ~ 65535 / 0 / 1 / 단계]
7-504-008	수동: 켜기	*CTL	[0 ~ 65535 / 0 / 1 / 단계]
7-504-009	양면: 켜기	*CTL	[0 ~ 65535 / 0 / 1 / 단계]
7-504-011	전송 센서 1: 켜기	*CTL	[0 ~ 65535 / 0 / 1 / 단계]
7-504-012	전송 센서 2: 켜기	*CTL	[0 ~ 65535 / 0 / 1 / 단계]
7-504-013	수직 전송 Sn 3: 켜기	*CTL	[0 ~ 65535 / 0 / 1 / 단계]
7-504-014	수직 전송 Sn 4: 켜기	*CTL	[0 ~ 65535 / 0 / 1 / 단계]
7-504-015	LCT 이송 센서: 켜기	*CTL	[0 ~ 65535 / 0 / 1 / 단계]
7-504-017	Registration Sensor: On	*CTL	[0 ~ 65535 / 0 / 1 / 단계]
7-504-018	정착 진입 센서: 켜기	*CTL	[0 ~ 65535 / 0 / 1 / 단계]
7-504-019	정착 배출 센서: 켜기	*CTL	[0 ~ 65535 / 0 / 1 / 단계]
7-504-020	용지 배출 센서: 켜기	*CTL	[0 ~ 65535 / 0 / 1 / 단계]
7-504-021	중계 용지함 배출: 켜기	*CTL	[0 ~ 65535 / 0 / 1 / 단계]
7-504-022	중계 전송: 켜기	*CTL	[0 ~ 65535 / 0 / 1 / 단계]
7-504-024	인버터 센서: 켜기	*CTL	[0 ~ 65535 / 0 / 1 / 단계]
7-504-025	양면 배출 센서: 켜기	*CTL	[0 ~ 65535 / 0 / 1 / 단계]
7-504-027	양면 진입 센서: 켜기	*CTL	[0 ~ 65535 / 0 / 1 / 단계]
7-504-048	수동급지 전송 센서 1: 끄기	*CTL	[0 ~ 65535 / 0 / 1 / 단계]
7-504-051	전송 센서 1: 끄기	*CTL	[0 ~ 65535 / 0 / 1 / 단계]
7-504-052	전송 센서 2: 끄기	*CTL	[0 ~ 65535 / 0 / 1 / 단계]
7-504-053	수직 전송 Sn 3: 끄기	*CTL	[0 ~ 65535 / 0 / 1 / 단계]
7-504-054	수직 전송 Sn 4: 끄기	*CTL	[0 ~ 65535 / 0 / 1 / 단계]
7-504-057	Registration Sensor: Off	*CTL	[0 ~ 65535 / 0 / 1 / 단계]
7-504-058	LCT 전송 센서: 끄기	*CTL	[0 ~ 65535 / 0 / 1 / 단계]
7-504-060	용지 배출 센서: 끄기	*CTL	[0 ~ 65535 / 0 / 1 / 단계]

7-504-061	중계 배출 센서: 끄기	*CTL	[0 ~ 65535 / 0 / 1 / 단계]
7-504-062	중계 전송: 끄기	*CTL	[0 ~ 65535 / 0 / 1 / 단계]
7-504-064	인버터 센서: 끄기	*CTL	[0 ~ 65535 / 0 / 1 / 단계]
7-504-065	양면 배출 센서: 끄기	*CTL	[0 ~ 65535 / 0 / 1 / 단계]
7-504-067	양면 진입 센서: 끄기	*CTL	[0 ~ 65535 / 0 / 1 / 단계]
7-504-096	Timing: On	*CTL	[0 ~ 65535 / 0 / 1 / 단계]
7-504-100	Entrance Sensor: On	*CTL	[0 ~ 65535 / 0 / 1 / 단계]
7-504-101	Entrance Sensor: Off	*CTL	[0 ~ 65535 / 0 / 1 / 단계]
7-504-102	전송 센서: 켜기	*CTL	[0 ~ 65535 / 0 / 1 / 단계]
7-504-103	전송 센서: 끄기	*CTL	[0 ~ 65535 / 0 / 1 / 단계]
7-504-104	용지 배출구	*CTL	[0 ~ 65535 / 0 / 1 / 단계]
7-504-105	Front Jogger Motor	*CTL	[0 ~ 65535 / 0 / 1 / 단계]
7-504-106	Rear Jogger Motor	*CTL	[0 ~ 65535 / 0 / 1 / 단계]
7-504-107	시프트 롤러 모터	*CTL	[0 ~ 65535 / 0 / 1 / 단계]
7-504-108	Positioning Roller Motor	*CTL	[0 ~ 65535 / 0 / 1 / 단계]
7-504-109	Exit Guide Plate Motor	*CTL	[0 ~ 65535 / 0 / 1 / 단계]
7-504-110	스테플러 이동 모터	*CTL	[0 ~ 65535 / 0 / 1 / 단계]
7-504-111	시프트 용지함 리프트 모터	*CTL	[0 ~ 65535 / 0 / 1 / 단계]
7-504-112	Staple Motor	*CTL	[0 ~ 65535 / 0 / 1 / 단계]
7-504-113	용지 스톱퍼 모터	*CTL	[0 ~ 65535 / 0 / 1 / 단계]
7-504-114	Punch Motor	*CTL	[0 ~ 65535 / 0 / 1 / 단계]
7-504-115	편치 장치 이동 모터	*CTL	[0 ~ 65535 / 0 / 1 / 단계]
7-504-116	수직 정합 이동 모터	*CTL	[0 ~ 65535 / 0 / 1 / 단계]
7-504-148	배출 응답 없음	*CTL	[0 ~ 65535 / 0 / 1 / 단계]
7-504-149	무효한 주 기계 데이터 설정	*CTL	[0 ~ 65535 / 0 / 1 / 단계]
7-504-150	Entrance Sensor: On	*CTL	[0 ~ 65535 / 0 / 1 / 단계]

7-504-151	Entrance Sensor: Off	*CTL	[0 ~ 65535 / 0 / 1 / 단계]
7-504-152	Horizontal Transport Sn: On	*CTL	[0 ~ 65535 / 0 / 1 / 단계]
7-504-153	Horizontal Transport Sn: Off	*CTL	[0 ~ 65535 / 0 / 1 / 단계]
7-504-154	Switchback Transport Sn: On	*CTL	[0 ~ 65535 / 0 / 1 / 단계]
7-504-155	Switchback Transport Sn: Off	*CTL	[0 ~ 65535 / 0 / 1 / 단계]
7-504-156	Proof Tray Exit: On	*CTL	[0 ~ 65535 / 0 / 1 / 단계]
7-504-157	Proof Tray Exit: Off	*CTL	[0 ~ 65535 / 0 / 1 / 단계]
7-504-158	Shift Tray Exit: On	*CTL	[0 ~ 65535 / 0 / 1 / 단계]
7-504-159	Shift Tray Exit: Off	*CTL	[0 ~ 65535 / 0 / 1 / 단계]
7-504-160	소책자 스테이플러 배출: 켜기	*CTL	[0 ~ 65535 / 0 / 1 / 단계]
7-504-161	소책자 스테이플러 배출: 끄기	*CTL	[0 ~ 65535 / 0 / 1 / 단계]
7-504-162	Entrance Transport Motor	*CTL	[0 ~ 65535 / 0 / 1 / 단계]
7-504-163	수평 이송 모터	*CTL	[0 ~ 65535 / 0 / 1 / 단계]
7-504-164	Pre-Stack Transport Motor	*CTL	[0 ~ 65535 / 0 / 1 / 단계]
7-504-165	중간 전송 모터	*CTL	[0 ~ 65535 / 0 / 1 / 단계]
7-504-166	용지 배출 모터	*CTL	[0 ~ 65535 / 0 / 1 / 단계]
7-504-167	뒷 가장자리 스톱퍼 모터	*CTL	[0 ~ 65535 / 0 / 1 / 단계]
7-504-168	용지 배출 가이드 플레이트 모터	*CTL	[0 ~ 65535 / 0 / 1 / 단계]
7-504-169	편치 장치 드라이브 모터	*CTL	[0 ~ 65535 / 0 / 1 / 단계]
7-504-170	편치 장치 이동 모터	*CTL	[0 ~ 65535 / 0 / 1 / 단계]
7-504-171	좌우 정합 이동 모터	*CTL	[0 ~ 65535 / 0 / 1 / 단계]
7-504-172	하단 접합 게이트 모터	*CTL	[0 ~ 65535 / 0 / 1 / 단계]
7-504-173	조거 모터	*CTL	[0 ~ 65535 / 0 / 1 / 단계]
7-504-174	포지셔닝 롤러 드라이브 모터	*CTL	[0 ~ 65535 / 0 / 1 / 단계]
7-504-175	급지 배출 모터	*CTL	[0 ~ 65535 / 0 / 1 / 단계]

7-504-176	코너 스테플러 이동 모터	*CTL	[0 ~ 65535 / 0 / 1 / 단계]
7-504-177	Corner Stapler Motor	*CTL	[0 ~ 65535 / 0 / 1 / 단계]
7-504-178	소책자 조거 모터	*CTL	[0 ~ 65535 / 0 / 1 / 단계]
7-504-179	소책자 가이드 모터	*CTL	[0 ~ 65535 / 0 / 1 / 단계]
7-504-180	소책자 조거 펜스 모터	*CTL	[0 ~ 65535 / 0 / 1 / 단계]
7-504-181	Booklet Stapler Motor	*CTL	[0 ~ 65535 / 0 / 1 / 단계]
7-504-182	이동 롤러 전송 모터	*CTL	[0 ~ 65535 / 0 / 1 / 단계]
7-504-183	접기 전송 모터	*CTL	[0 ~ 65535 / 0 / 1 / 단계]
7-504-184	사각 폴딩 모터	*CTL	[0 ~ 65535 / 0 / 1 / 단계]
7-504-185	용지함 리프트 모터	*CTL	[0 ~ 65535 / 0 / 1 / 단계]
7-504-186	시프트 모터	*CTL	[0 ~ 65535 / 0 / 1 / 단계]
7-504-187	Front Shift Jogger Motor	*CTL	[0 ~ 65535 / 0 / 1 / 단계]
7-504-188	Rear Shift Jogger Motor	*CTL	[0 ~ 65535 / 0 / 1 / 단계]
7-504-189	Shift Jogger Retraction Motor	*CTL	[0 ~ 65535 / 0 / 1 / 단계]
7-504-190	Drag Roller Vibrating Motor	*CTL	[0 ~ 65535 / 0 / 1 / 단계]
7-504-191	리딩 에지 가이드 모터	*CTL	[0 ~ 65535 / 0 / 1 / 단계]
7-504-192	포지셔닝 전송 모터	*CTL	[0 ~ 65535 / 0 / 1 / 단계]
7-504-193	용지 가이드 모터	*CTL	[0 ~ 65535 / 0 / 1 / 단계]
7-504-194	무효한 주 기계 데이터 설정	*CTL	[0 ~ 65535 / 0 / 1 / 단계]
7-504-200	Entrance: On	*CTL	[0 ~ 65535 / 0 / 1 / 단계]
7-504-201	Entrance: Off	*CTL	[0 ~ 65535 / 0 / 1 / 단계]
7-504-202	Proof Tray Exit: On	*CTL	[0 ~ 65535 / 0 / 1 / 단계]
7-504-203	Proof Tray Exit: Off	*CTL	[0 ~ 65535 / 0 / 1 / 단계]
7-504-204	중간 전송(R): 켜기	*CTL	[0 ~ 65535 / 0 / 1 / 단계]
7-504-205	중간 전송(L): 켜기	*CTL	[0 ~ 65535 / 0 / 1 / 단계]
7-504-206	중간 전송(L): 끄기	*CTL	[0 ~ 65535 / 0 / 1 / 단계]

7-504-207	시프트 용지함 용지 배출: 켜기	*CTL	[0 ~ 65535 / 0 / 1 / 단계]
7-504-208	시프트 용지함 용지 배출: 끄기	*CTL	[0 ~ 65535 / 0 / 1 / 단계]
7-504-209	용지 번들 전송: 켜기	*CTL	[0 ~ 65535 / 0 / 1 / 단계]
7-504-210	트레일링 에지 스톱퍼 전송: 켜기	*CTL	[0 ~ 65535 / 0 / 1 / 단계]
7-504-211	트레일링 에지 스톱퍼 전송: 끄기	*CTL	[0 ~ 65535 / 0 / 1 / 단계]
7-504-212	중간 접기 배출: 켜기	*CTL	[0 ~ 65535 / 0 / 1 / 단계]
7-504-213	중앙 접기 배출: 끄기	*CTL	[0 ~ 65535 / 0 / 1 / 단계]
7-504-220	Entrance Transport Motor	*CTL	[0 ~ 65535 / 0 / 1 / 단계]
7-504-221	Proof Transport Motor	*CTL	[0 ~ 65535 / 0 / 1 / 단계]
7-504-222	배출 전송/위치 & 이동 Rllr Mt	*CTL	[0 ~ 65535 / 0 / 1 / 단계]
7-504-223	시프트 모터	*CTL	[0 ~ 65535 / 0 / 1 / 단계]
7-504-224	조거 모터	*CTL	[0 ~ 65535 / 0 / 1 / 단계]
7-504-225	Exit Guide Plate Motor	*CTL	[0 ~ 65535 / 0 / 1 / 단계]
7-504-226	급지 배출 모터	*CTL	[0 ~ 65535 / 0 / 1 / 단계]
7-504-227	용지함 리프트 모터	*CTL	[0 ~ 65535 / 0 / 1 / 단계]
7-504-228	위치 제어 모터	*CTL	[0 ~ 65535 / 0 / 1 / 단계]
7-504-229	스태플러 이동 모터	*CTL	[0 ~ 65535 / 0 / 1 / 단계]
7-504-230	Stapler Motor	*CTL	[0 ~ 65535 / 0 / 1 / 단계]
7-504-231	편치 모터	*CTL	[0 ~ 65535 / 0 / 1 / 단계]
7-504-232	용지 번들 전송 모터	*CTL	[0 ~ 65535 / 0 / 1 / 단계]
7-504-233	뒷 가장자리 스톱퍼 모터	*CTL	[0 ~ 65535 / 0 / 1 / 단계]
7-504-234	접기 블레이드 모터	*CTL	[0 ~ 65535 / 0 / 1 / 단계]
7-504-235	용지 가이드 모터	*CTL	[0 ~ 65535 / 0 / 1 / 단계]

7-504-236	무심 스테플러 이동 모터	*CTL	[0 ~ 65535 / 0 / 1 / 단계]
7-504-237	무심 스테이플러 모터	*CTL	[0 ~ 65535 / 0 / 1 / 단계]
7-504-238	이동 가능 가이드 플레이트 모터	*CTL	[0 ~ 65535 / 0 / 1 / 단계]
7-504-248	배출 응답 없음	*CTL	[0 ~ 65535 / 0 / 1 / 단계]
7-504-249	무효한 주 기계 데이터 설정	*CTL	[0 ~ 65535 / 0 / 1 / 단계]

7505	[Original Jam Detection]		
7-505-001	At Power On	*CTL	[0 ~ 65535 / 0 / 1 / 단계]
7-505-013	Separation Sensor: On	*CTL	
7-505-014	기울어짐 보정 센서: 켜기	*CTL	
7-505-015	스캐닝 진입구 Sn: On	*CTL	
7-505-016	Registration Sensor: On	*CTL	
7-505-017	Original Exit Sensor: On	*CTL	
7-505-063	Separation Sensor: Off	*CTL	
7-505-034	Skew Correction Sn: Off	*CTL	
7-505-065	Scanning Entrance Sn: Off	*CTL	
7-505-066	Registration Sensor: Off	*CTL	
7-505-037	Original Exit Sensor: Off	*CTL	
7-505-239	원본 회수	*CTL	

7506	[Jam Count by Paper Size]		
-------------	----------------------------------	--	--

4. 컨트롤러 SP 모드 테이블

4

7-506-005	A4 LEF	*CTL	[0 ~ 65535 / 0 / 1 / 단계]
7-506-006	A5 LEF	*CTL	
7-506-014	B5 LEF	*CTL	
7-506-038	LT LEF	*CTL	
7-506-044	HLT LEF	*CTL	
7-506-132	A3 SEF	*CTL	
7-506-133	A4 SEF	*CTL	
7-506-134	A5 SEF	*CTL	
7-506-141	B4 SEF	*CTL	
7-506-142	B5 SEF	*CTL	
7-506-160	DLT SEF	*CTL	
7-506-164	LG SEF	*CTL	
7-506-166	LT SEF	*CTL	
7-506-172	HLT SEF	*CTL	
7-506-255	기타	*CTL	

7507	[Plotter Jam History]
-------------	------------------------------

7-507-001	Latest	*CTL	[- / - / -]
7-507-002	Latest 1	*CTL	
7-507-003	Latest 2	*CTL	
7-507-004	Latest 3	*CTL	
7-507-005	Latest 4	*CTL	
7-507-006	Latest 5	*CTL	
7-507-007	Latest 6	*CTL	
7-507-008	Latest 7	*CTL	
7-507-009	Latest 8	*CTL	
7-507-010	Latest 9	*CTL	

7508	[Original Jam History]		
7-508-001	Latest	*CTL	[- / - / -]
7-508-002	Latest 1	*CTL	
7-508-003	Latest 2	*CTL	
7-508-004	Latest 3	*CTL	
7-508-005	Latest 4	*CTL	
7-508-006	Latest 5	*CTL	
7-508-007	Latest 6	*CTL	
7-508-008	Latest 7	*CTL	
7-508-009	Latest 8	*CTL	
7-508-010	Latest 9	*CTL	

7509	[Paper Jam Location]		
7-509-045	Entrance Sensor: On	*CTL	[0 ~ 65535 / 0 / 1 / 단계]
7-509-046	Entrance Sensor: Off	*CTL	[0 ~ 65535 / 0 / 1 / 단계]
7-509-047	Exit Sensor: On	*CTL	[0 ~ 65535 / 0 / 1 / 단계]

7-509-048	Exit Sensor: Off	*CTL	[0 ~ 65535 / 0 / 1 / 단계]
7-509-049	시프트 모터	*CTL	[0 ~ 65535 / 0 / 1 / 단계]
7-509-050	접합 솔레노이드 모터	*CTL	[0 ~ 65535 / 0 / 1 / 단계]
7-509-051	배출 용지 압착 모터	*CTL	[0 ~ 65535 / 0 / 1 / 단계]
7-509-052	Stapler Motor	*CTL	[0 ~ 65535 / 0 / 1 / 단계]
7-509-093	배출 응답 없음	*CTL	[0 ~ 65535 / 0 / 1 / 단계]

7514	[Paper Jam Count by Location]		
7-514-001	At Power On	*CTL	전원이 켜져 있을 때 용지가 급지 되지 않습니다. [0 ~ 65535 / 0 / 1 / 단계]
7-514-003	용지함 1: 켜기	*CTL	[0 ~ 65535 / 0 / 1 / 단계]
7-514-004	용지함 2: 켜기	*CTL	[0 ~ 65535 / 0 / 1 / 단계]
7-514-005	용지함 3: 켜기	*CTL	[0 ~ 65535 / 0 / 1 / 단계]
7-514-006	용지함 4: 켜기	*CTL	[0 ~ 65535 / 0 / 1 / 단계]
7-514-007	LCT: On	*CTL	[0 ~ 65535 / 0 / 1 / 단계]
7-514-008	수동: 켜기	*CTL	[0 ~ 65535 / 0 / 1 / 단계]
7-514-009	양면: 켜기	*CTL	[0 ~ 65535 / 0 / 1 / 단계]
7-514-011	전송 센서 1: 켜기	*CTL	[0 ~ 65535 / 0 / 1 / 단계]
7-514-012	전송 센서 2: 켜기	*CTL	[0 ~ 65535 / 0 / 1 / 단계]
7-514-013	수직 전송 Sn 3: 켜기	*CTL	[0 ~ 65535 / 0 / 1 / 단계]
7-514-014	수직 전송 Sn 4: 켜기	*CTL	[0 ~ 65535 / 0 / 1 / 단계]
7-514-015	LCT 이송 센서: 켜기	*CTL	[0 ~ 65535 / 0 / 1 / 단계]
7-514-017	Registration Sensor: On	*CTL	[0 ~ 65535 / 0 / 1 / 단계]
7-514-018	정착 진입 센서: 켜기	*CTL	[0 ~ 65535 / 0 / 1 / 단계]
7-514-019	정착 배출 센서: 켜기	*CTL	[0 ~ 65535 / 0 / 1 / 단계]
7-514-020	용지 배출 센서: 켜기	*CTL	[0 ~ 65535 / 0 / 1 / 단계]

7-514-021	중계 용지함 배출: 켜기	*CTL	[0 ~ 65535 / 0 / 1 / 단계]
7-514-022	중계 전송: 켜기	*CTL	[0 ~ 65535 / 0 / 1 / 단계]
7-514-024	인버터 센서: 켜기	*CTL	[0 ~ 65535 / 0 / 1 / 단계]
7-514-025	양면 배출 센서: 켜기	*CTL	[0 ~ 65535 / 0 / 1 / 단계]
7-514-027	양면 진입 센서: 켜기	*CTL	[0 ~ 65535 / 0 / 1 / 단계]
7-514-048	수동급지 전송 센서 1: 끄기	*CTL	[0 ~ 65535 / 0 / 1 / 단계]
7-514-051	전송 센서 1: 끄기	*CTL	[0 ~ 65535 / 0 / 1 / 단계]
7-514-052	전송 센서 2: 끄기	*CTL	[0 ~ 65535 / 0 / 1 / 단계]
7-514-053	수직 전송 Sn 3: 끄기	*CTL	[0 ~ 65535 / 0 / 1 / 단계]
7-514-054	수직 전송 Sn 4: 끄기	*CTL	[0 ~ 65535 / 0 / 1 / 단계]
7-514-057	Registration Sensor: Off	*CTL	[0 ~ 65535 / 0 / 1 / 단계]
7-514-058	LCT 전송 센서: 끄기	*CTL	[0 ~ 65535 / 0 / 1 / 단계]
7-514-060	용지 배출 센서: 끄기	*CTL	[0 ~ 65535 / 0 / 1 / 단계]
7-514-061	중계 배출 센서: 끄기	*CTL	[0 ~ 65535 / 0 / 1 / 단계]
7-514-062	중계 전송: 끄기	*CTL	[0 ~ 65535 / 0 / 1 / 단계]
7-514-064	인버터 센서: 끄기	*CTL	[0 ~ 65535 / 0 / 1 / 단계]
7-514-065	양면 배출 센서: 끄기	*CTL	[0 ~ 65535 / 0 / 1 / 단계]
7-514-067	양면 진입 센서: 끄기	*CTL	[0 ~ 65535 / 0 / 1 / 단계]
7-514-096	Timing: On	*CTL	[0 ~ 65535 / 0 / 1 / 단계]
7-514-100	Entrance Sensor: On	*CTL	[0 ~ 65535 / 0 / 1 / 단계]
7-514-101	Entrance Sensor: Off	*CTL	[0 ~ 65535 / 0 / 1 / 단계]
7-514-102	전송 센서: 켜기	*CTL	[0 ~ 65535 / 0 / 1 / 단계]
7-514-103	전송 센서: 끄기	*CTL	[0 ~ 65535 / 0 / 1 / 단계]
7-514-104	용지 배출구	*CTL	[0 ~ 65535 / 0 / 1 / 단계]
7-514-105	Front Jogger Motor	*CTL	[0 ~ 65535 / 0 / 1 / 단계]
7-514-106	Rear Jogger Motor	*CTL	[0 ~ 65535 / 0 / 1 / 단계]

7-514-107	시프트 롤러 모터	*CTL	[0 ~ 65535 / 0 / 1 / 단계]
7-514-108	Positioning Roller Motor	*CTL	[0 ~ 65535 / 0 / 1 / 단계]
7-514-109	Exit Guide Plate Motor	*CTL	[0 ~ 65535 / 0 / 1 / 단계]
7-514-110	스테플러 이동 모터	*CTL	[0 ~ 65535 / 0 / 1 / 단계]
7-514-111	시프트 용지함 리프트 모터	*CTL	[0 ~ 65535 / 0 / 1 / 단계]
7-514-112	Staple Motor	*CTL	[0 ~ 65535 / 0 / 1 / 단계]
7-514-113	용지 스톱퍼 모터	*CTL	[0 ~ 65535 / 0 / 1 / 단계]
7-514-114	Punch Motor	*CTL	[0 ~ 65535 / 0 / 1 / 단계]
7-514-115	펀치 장치 이동 모터	*CTL	[0 ~ 65535 / 0 / 1 / 단계]
7-514-116	수직 정합 이동 모터	*CTL	[0 ~ 65535 / 0 / 1 / 단계]
7-514-148	배출 응답 없음	*CTL	[0 ~ 65535 / 0 / 1 / 단계]
7-514-149	무효한 주기계 데이터 설정	*CTL	[0 ~ 65535 / 0 / 1 / 단계]
7-514-150	Entrance Sensor: On	*CTL	[0 ~ 65535 / 0 / 1 / 단계]
7-514-151	Entrance Sensor: Off	*CTL	[0 ~ 65535 / 0 / 1 / 단계]
7-514-152	Horizontal Transport Sn: On	*CTL	[0 ~ 65535 / 0 / 1 / 단계]
7-514-153	Horizontal Transport Sn: Off	*CTL	[0 ~ 65535 / 0 / 1 / 단계]
7-514-154	Switchback Transport Sn: On	*CTL	[0 ~ 65535 / 0 / 1 / 단계]
7-514-155	Switchback Transport Sn: Off	*CTL	[0 ~ 65535 / 0 / 1 / 단계]
7-514-156	Proof Tray Exit: On	*CTL	[0 ~ 65535 / 0 / 1 / 단계]
7-514-157	Proof Tray Exit: Off	*CTL	[0 ~ 65535 / 0 / 1 / 단계]
7-514-158	Shift Tray Exit: On	*CTL	[0 ~ 65535 / 0 / 1 / 단계]
7-514-159	Shift Tray Exit: Off	*CTL	[0 ~ 65535 / 0 / 1 / 단계]
7-514-160	소책자 스테이플러 배출: 켜기	*CTL	[0 ~ 65535 / 0 / 1 / 단계]
7-514-161	소책자 스테이플러 배출: 끄기	*CTL	[0 ~ 65535 / 0 / 1 / 단계]
7-514-162	Entrance Transport Motor	*CTL	[0 ~ 65535 / 0 / 1 / 단계]
7-514-163	수평 이송 모터	*CTL	[0 ~ 65535 / 0 / 1 / 단계]

7-514-164	Pre-Stack Transport Motor	*CTL	[0 ~ 65535 / 0 / 1 / 단계]
7-514-165	중간 전송 모터	*CTL	[0 ~ 65535 / 0 / 1 / 단계]
7-514-166	용지 배출 모터	*CTL	[0 ~ 65535 / 0 / 1 / 단계]
7-514-167	뒷 가장자리 스톱퍼 모터	*CTL	[0 ~ 65535 / 0 / 1 / 단계]
7-514-168	용지 배출 가이드 플레이트 모 터	*CTL	[0 ~ 65535 / 0 / 1 / 단계]
7-514-169	편치 장치 드라이브 모터	*CTL	[0 ~ 65535 / 0 / 1 / 단계]
7-514-170	편치 장치 이동 모터	*CTL	[0 ~ 65535 / 0 / 1 / 단계]
7-514-171	좌우 정합 이동 모터	*CTL	[0 ~ 65535 / 0 / 1 / 단계]
7-514-172	하단 접합 게이트 모터	*CTL	[0 ~ 65535 / 0 / 1 / 단계]
7-514-173	조거 모터	*CTL	[0 ~ 65535 / 0 / 1 / 단계]
7-514-174	포지셔닝 롤러 드라이브 모터	*CTL	[0 ~ 65535 / 0 / 1 / 단계]
7-514-175	급지 배출 모터	*CTL	[0 ~ 65535 / 0 / 1 / 단계]
7-514-176	코너 스테플러 이동 모터	*CTL	[0 ~ 65535 / 0 / 1 / 단계]
7-514-177	Corner Stapler Motor	*CTL	[0 ~ 65535 / 0 / 1 / 단계]
7-514-178	소책자 조거 모터	*CTL	[0 ~ 65535 / 0 / 1 / 단계]
7-514-179	소책자 가이드 모터	*CTL	[0 ~ 65535 / 0 / 1 / 단계]
7-514-180	소책자 조거 펜스 모터	*CTL	[0 ~ 65535 / 0 / 1 / 단계]
7-514-181	Booklet Stapler Motor	*CTL	[0 ~ 65535 / 0 / 1 / 단계]
7-514-182	이동 롤러 전송 모터	*CTL	[0 ~ 65535 / 0 / 1 / 단계]
7-514-183	접기 전송 모터	*CTL	[0 ~ 65535 / 0 / 1 / 단계]
7-514-184	사각 폴딩 모터	*CTL	[0 ~ 65535 / 0 / 1 / 단계]
7-514-185	용지함 리프트 모터	*CTL	[0 ~ 65535 / 0 / 1 / 단계]
7-514-186	시프트 모터	*CTL	[0 ~ 65535 / 0 / 1 / 단계]
7-514-187	Front Shift Jogger Motor	*CTL	[0 ~ 65535 / 0 / 1 / 단계]
7-514-188	Rear Shift Jogger Motor	*CTL	[0 ~ 65535 / 0 / 1 / 단계]

7-514-189	Shift Jogger Retraction Motor	*CTL	[0 ~ 65535 / 0 / 1 / 단계]
7-514-190	Drag Roller Vibrating Motor	*CTL	[0 ~ 65535 / 0 / 1 / 단계]
7-514-191	리딩 에지 가이드 모터	*CTL	[0 ~ 65535 / 0 / 1 / 단계]
7-514-192	포지셔닝 전송 모터	*CTL	[0 ~ 65535 / 0 / 1 / 단계]
7-514-193	용지 가이드 모터	*CTL	[0 ~ 65535 / 0 / 1 / 단계]
7-514-194	무효한 주 기계 데이터 설정	*CTL	[0 ~ 65535 / 0 / 1 / 단계]
7-514-200	Entrance: On	*CTL	[0 ~ 65535 / 0 / 1 / 단계]
7-514-201	Entrance: Off	*CTL	[0 ~ 65535 / 0 / 1 / 단계]
7-514-202	Proof Tray Exit: On	*CTL	[0 ~ 65535 / 0 / 1 / 단계]
7-514-203	Proof Tray Exit: Off	*CTL	[0 ~ 65535 / 0 / 1 / 단계]
7-514-204	중간 전송(R): 켜기	*CTL	[0 ~ 65535 / 0 / 1 / 단계]
7-514-205	중간 전송(L): 켜기	*CTL	[0 ~ 65535 / 0 / 1 / 단계]
7-514-206	중간 전송(L): 끄기	*CTL	[0 ~ 65535 / 0 / 1 / 단계]
7-514-207	시프트 용지함 용지 배출: 켜기	*CTL	[0 ~ 65535 / 0 / 1 / 단계]
7-514-208	시프트 용지함 용지 배출: 끄기	*CTL	[0 ~ 65535 / 0 / 1 / 단계]
7-514-209	용지 번들 전송: 켜기	*CTL	[0 ~ 65535 / 0 / 1 / 단계]
7-514-210	트레일링 에지 스톱퍼 전송: 켜기	*CTL	[0 ~ 65535 / 0 / 1 / 단계]
7-514-211	트레일링 에지 스톱퍼 전송: 끄기	*CTL	[0 ~ 65535 / 0 / 1 / 단계]
7-514-212	중간 접기 배출: 켜기	*CTL	[0 ~ 65535 / 0 / 1 / 단계]
7-514-213	중앙 접기 배출: 끄기	*CTL	[0 ~ 65535 / 0 / 1 / 단계]
7-514-220	Entrance Transport Motor	*CTL	[0 ~ 65535 / 0 / 1 / 단계]
7-514-221	Proof Transport Motor	*CTL	[0 ~ 65535 / 0 / 1 / 단계]
7-514-222	배출 전송/위치 & 이동 Rllr Mt	*CTL	[0 ~ 65535 / 0 / 1 / 단계]
7-514-223	시프트 모터	*CTL	[0 ~ 65535 / 0 / 1 / 단계]

7-514-224	조거 모터	*CTL	[0 ~ 65535 / 0 / 1 / 단계]
7-514-225	Exit Guide Plate Motor	*CTL	[0 ~ 65535 / 0 / 1 / 단계]
7-514-226	급지 배출 모터	*CTL	[0 ~ 65535 / 0 / 1 / 단계]
7-514-227	용지함 리프트 모터	*CTL	[0 ~ 65535 / 0 / 1 / 단계]
7-514-228	위치 제어 모터	*CTL	[0 ~ 65535 / 0 / 1 / 단계]
7-514-229	스테플러 이동 모터	*CTL	[0 ~ 65535 / 0 / 1 / 단계]
7-514-230	Stapler Motor	*CTL	[0 ~ 65535 / 0 / 1 / 단계]
7-514-231	편치 모터	*CTL	[0 ~ 65535 / 0 / 1 / 단계]
7-514-232	용지 번들 전송 모터	*CTL	[0 ~ 65535 / 0 / 1 / 단계]
7-514-233	뒷 가장자리 스톱퍼 모터	*CTL	[0 ~ 65535 / 0 / 1 / 단계]
7-514-234	접기 블레이드 모터	*CTL	[0 ~ 65535 / 0 / 1 / 단계]
7-514-235	용지 가이드 모터	*CTL	[0 ~ 65535 / 0 / 1 / 단계]
7-514-236	무심 스테플러 이동 모터	*CTL	[0 ~ 65535 / 0 / 1 / 단계]
7-514-237	무심 스테이플러 모터	*CTL	[0 ~ 65535 / 0 / 1 / 단계]
7-514-238	이동 가능 가이드 플레이트 모 터	*CTL	[0 ~ 65535 / 0 / 1 / 단계]
7-514-248	배출 응답 없음	*CTL	[0 ~ 65535 / 0 / 1 / 단계]
7-514-249	무효한 주 기계 데이터 설정	*CTL	[0 ~ 65535 / 0 / 1 / 단계]

7515	[Original Jam Count by Detection]		
7-515-001	At Power On	*CTL	[0 ~ 65535 / 0 / 1 / 단계]
7-515-013	Separation Sensor: On	*CTL	[0 ~ 65535 / 0 / 1 / 단계]
7-515-014	기울어짐 보정 센서: 켜기	*CTL	[0 ~ 65535 / 0 / 1 / 단계]
7-515-015	스캐닝 진입구 Sn: On	*CTL	[0 ~ 65535 / 0 / 1 / 단계]
7-515-016	Registration Sensor: On	*CTL	[0 ~ 65535 / 0 / 1 / 단계]
7-515-017	Original Exit Sensor: On	*CTL	[0 ~ 65535 / 0 / 1 / 단계]

7-515-063	Separation Sensor: Off	*CTL	[0 ~ 65535 / 0 / 1 / 단계]
7-515-034	Skew Correction Sn: Off	*CTL	[0 ~ 65535 / 0 / 1 / 단계]
7-515-035	Scanning Entrance Sn: Off	*CTL	[0 ~ 65535 / 0 / 1 / 단계]
7-515-066	Registration Sensor: Off	*CTL	[0 ~ 65535 / 0 / 1 / 단계]
7-515-067	Original Exit Sensor: Off	*CTL	[0 ~ 65535 / 0 / 1 / 단계]
7-515-239	원본 회수	*CTL	[0 ~ 65535 / 0 / 1 / 단계]

7516	[Jam Paper Size Cnt]		
	각 용지 크기에서의 전송 용지 걸림 발생 횟수를 표시합니다.		
7-516-005	A4 LEF	*CTL	[0 ~ 9999 / 0 / 1매/단계]
7-516-006	A5 LEF	*CTL	
7-516-014	B5 LEF	*CTL	
7-516-038	LT LEF	*CTL	
7-516-044	HLT LEF	*CTL	
7-516-132	A3 SEF	*CTL	[0 ~ 9999 / 0 / 1매/단계]
7-516-133	A4 SEF	*CTL	
7-516-134	A5 SEF	*CTL	
7-516-141	B4 SEF	*CTL	
7-516-142	B5 SEF	*CTL	
7-516-160	DLT SEF	*CTL	[0 ~ 9999 / 0 / 1매/단계]
7-516-164	LG SEF	*CTL	
7-516-166	LT SEF	*CTL	
7-516-172	HLT SEF	*CTL	
7-516-255	기타	*CTL	

7519	[Paper Jam Count by Location]		
7-519-045	Entrance Sensor: On	*CTL	[0 ~ 65535 / 0 / 0]

7-519-046	Entrance Sensor: Off	*CTL	[0 ~ 65535 / 0 / 0]
7-519-047	Exit Sensor: On	*CTL	[0 ~ 65535 / 0 / 0]
7-519-048	Exit Sensor: Off	*CTL	[0 ~ 65535 / 0 / 0]
7-519-049	시프트 모터	*CTL	[0 ~ 65535 / 0 / 0]
7-519-050	접합 슬레노이드 모터	*CTL	[0 ~ 65535 / 0 / 0]
7-519-051	배출 용지 압착 모터	*CTL	[0 ~ 65535 / 0 / 0]
7-519-052	Stapler Motor	*CTL	[0 ~ 65535 / 0 / 0]
7-519-093	배출 응답 없음	*CTL	[0 ~ 65535 / 0 / 0]

7520	[Update Log]		
7-520-001	ErrorRecord1	*CTL	[0 ~ 255 / 0 / 1]
7-520-002	ErrorRecord2	*CTL	[0 ~ 255 / 0 / 1]
7-520-003	ErrorRecord3	*CTL	[0 ~ 255 / 0 / 1]
7-520-004	ErrorRecord4	*CTL	[0 ~ 255 / 0 / 1]
7-520-005	ErrorRecord5	*CTL	[0 ~ 255 / 0 / 1]
7-520-006	ErrorRecord6	*CTL	[0 ~ 255 / 0 / 1]
7-520-007	ErrorRecord7	*CTL	[0 ~ 255 / 0 / 1]
7-520-008	ErrorRecord8	*CTL	[0 ~ 255 / 0 / 1]
7-520-009	ErrorRecord9	*CTL	[0 ~ 255 / 0 / 1]
7-520-010	ErrorRecord10	*CTL	[0 ~ 255 / 0 / 1]
7-520-011	자동:StartDate1	*CTL	[- / - / -]
7-520-012	자동:StartDate2	*CTL	[- / - / -]
7-520-013	자동:StartDate3	*CTL	[- / - / -]
7-520-014	자동:StartDate4	*CTL	[- / - / -]
7-520-015	자동:StartDate5	*CTL	[- / - / -]
7-520-021	자동:EndDate1	*CTL	[- / - / -]

7-520-022	자동:EndDate2	*CTL	[- / - / -]
7-520-023	자동:EndDate3	*CTL	[- / - / -]
7-520-024	자동:EndDate4	*CTL	[- / - / -]
7-520-025	자동:EndDate5	*CTL	[- / - / -]
7-520-031	자동:Piecemark1	*CTL	[- / - / -]
7-520-032	자동:Piecemark2	*CTL	[- / - / -]
7-520-033	자동:Piecemark3	*CTL	[- / - / -]
7-520-034	자동:Piecemark4	*CTL	[- / - / -]
7-520-035	자동:Piecemark5	*CTL	[- / - / -]
7-520-041	자동:버전1	*CTL	[- / - / -]
7-520-042	자동:버전2	*CTL	[- / - / -]
7-520-043	자동:버전3	*CTL	[- / - / -]
7-520-044	자동:버전4	*CTL	[- / - / -]
7-520-045	자동:버전5	*CTL	[- / - / -]
7-520-051	자동:결과1	*CTL	[0 ~ 255 / 0 / 1]
7-520-052	자동:결과2	*CTL	[0 ~ 255 / 0 / 1]
7-520-053	자동:결과3	*CTL	[0 ~ 255 / 0 / 1]
7-520-054	자동:결과4	*CTL	[0 ~ 255 / 0 / 1]
7-520-055	자동:결과5	*CTL	[0 ~ 255 / 0 / 1]
7-520-056	자동:결과6	*CTL	[0 ~ 255 / 0 / 1]
7-520-057	자동:결과7	*CTL	[0 ~ 255 / 0 / 1]
7-520-058	자동:결과8	*CTL	[0 ~ 255 / 0 / 1]
7-520-059	자동:결과9	*CTL	[0 ~ 255 / 0 / 1]
7-520-060	자동:결과10	*CTL	[0 ~ 255 / 0 / 1]

7624	[Parts Replacement Operation ON/OFF]
-------------	---

7-624-002	#광전도 장치(검정)	*CTL	[0 또는 1 / 1 / 1]
7-624-003	#Development unit:Bk	*CTL	[0 또는 1 / 1 / 1]
7-624-025	#광전도 장치(시안)	*CTL	[0 또는 1 / 1 / 1]
7-624-026	#Development unit:C	*CTL	[0 또는 1 / 1 / 1]
7-624-048	#광전도 장치(마젠타)	*CTL	[0 또는 1 / 1 / 1]
7-624-049	#현상 장치: M	*CTL	[0 또는 1 / 1 / 1]
7-624-071	#광전도 장치(노랑)	*CTL	[0 또는 1 / 1 / 1]
7-624-072	#Development unit:Y	*CTL	[0 또는 1 / 1 / 1]
7-624-093	#중간 전송 장치	*CTL	[0 또는 1 / 1 / 1]
7-624-102	#ITB 클리닝 장치	*CTL	[0 또는 1 / 1 / 1]
7-624-109	#Paper Transfer Unit	*CTL	[0 또는 1 / 1 / 1]
7-624-115	#정착 장치	*CTL	[0 또는 1 / 1 / 1]
7-624-116	정착 장치: 벨트	*CTL	[0 또는 1 / 1 / 1]
7-624-118	정착 장치: 가압 롤러	*CTL	[0 또는 1 / 1 / 1]
7-624-131	#먼지필터	*CTL	[0 또는 1 / 1 / 1]
7-624-142	#폐 토너통	*CTL	[0 또는 1 / 1 / 1]
7-624-206	#ADF 픽업 롤러	*CTL	[0 또는 1 / 1 / 1]
7-624-207	#ADF 용지 공급 벨트	*CTL	[0 또는 1 / 1 / 1]
7-624-208	#ADF 분리 롤러	*CTL	[0 또는 1 / 1 / 1]

7801	[ROM No./ Firmware Version]		
7-801-255	-	CTL	[- / - / -]

7803	[PM Counter Display]		
7-803-001	용지	*CTL	[0 ~ 999999 / 0 / 1/단계]

7804	[PM Counter Reset]		
-------------	---------------------------	--	--

7-804-001	용지	CTL	[- / - / -] [실행]
-----------	----	-----	---------------------

7807	[SC/Jam Counter Reset]		
7-807-001	-	*CTL	[- / - / -] [실행]

7826	[MF Error Counter]		
7-826-001	총 오류	*CTL	[0 ~ 99999999 / - /1 /단계]
7-826-002	오류 스테이플	*CTL	[0 ~ 99999999 / - /1 /단계]

7827	[MF Error Counter Clear]		
7-827-001	-	*CTL	[- / - / -] [실행]

7832	[Self-Diagnose Result Display]		
7-832-001	-	CTL	[- / - / -] [실행]

7835	[ACC Counter]		
7-835-001	Copy ACC	*CTL	[0 ~ 99999999 / - /1 /단계]
7-835-002	Printer ACC	*CTL	[0 ~ 99999999 / - /1 /단계]

7836	[Total Memory Size]		
컨트롤러 시스템의 메모리 용량을 표시합니다.			
7-836-001	Total Memory Size	CTL	[- / - / -]

7840	[Service SP Entry Code Chg Hist]		
7-840-001	Change Time : Latest	*CTL	[- / - / -]
7-840-002	Change Time : Last 1	*CTL	[- / - / -]

7-840-101	Initialize Time : Latest	*CTL	[- / - / -]
7-840-102	Initialize Time : Last 1	*CTL	[- / - / -]

7851	[Unified Counter]		
7-851-001	Copy Program Number Registered	*CTL	[0 ~ 255 / 0 / 1 / 단계]

7855	[Coverage Range]		
7-855-001	Coverage Range 1	*CTL	[1 ~ 200 / 5 / 1]
7-855-002	Coverage Range 2	*CTL	[1 ~ 200 / 20 / 1]

7901	[Assert Info.]		
7-901-001	파일 이름	*CTL	[- / - / -]
7-901-002	줄 수	*CTL	[- / - / -]
7-901-003	위치	*CTL	[- / - / -]

7910	[ROM No]		
7-910-001	시스템/복사	CTL	[- / - / -]
7-910-002	엔진	CTL	[- / - / -]
7-910-003	Lcdc	CTL	[- / - / -]
7-910-005	ADF	CTL	[- / - / -]
7-910-007	Finisher1	CTL	[- / - / -]
7-910-009	뱅크	CTL	[- / - / -]
7-910-010	LCT	CTL	[- / - / -]
7-910-012	FCU	CTL	[- / - / -]
7-910-018	네트워크지원	CTL	[- / - / -]
7-910-019	뱅크2	CTL	[- / - / -]
7-910-022	BIOS	CTL	[- / - / -]

7-910-023	HDD 포맷 옵션	CTL	[- / - / -]
7-910-150	RPCS	CTL	[- / - / -]
7-910-151	PS	CTL	[- / - / -]
7-910-152	RPDL	CTL	[- / - / -]
7-910-153	R98	CTL	[- / - / -]
7-910-154	R16	CTL	[- / - / -]
7-910-155	RPGL	CTL	[- / - / -]
7-910-156	R55	CTL	[- / - / -]
7-910-157	RTIFF	CTL	[- / - / -]
7-910-158	PCL	CTL	[- / - / -]
7-910-159	PCLXL	CTL	[- / - / -]
7-910-160	MSIS	CTL	[- / - / -]
7-910-162	PDF	CTL	[- / - / -]
7-910-164	PictBridge	CTL	[- / - / -]
7-910-165	PJL	CTL	[- / - / -]
7-910-167	미디어인쇄:JPEG	CTL	[- / - / -]
7-910-168	미디어인쇄:TIFF	CTL	[- / - / -]
7-910-169	XPS	CTL	[- / - / -]
7-910-180	FONT	CTL	[- / - / -]
7-910-181	FONT1	CTL	[- / - / -]
7-910-182	FONT2	CTL	[- / - / -]
7-910-183	FONT3	CTL	[- / - / -]
7-910-184	글꼴4	CTL	[- / - / -]
7-910-185	글꼴5	CTL	[- / - / -]
7-910-200	Factory	CTL	[- / - / -]
7-910-201	복사	CTL	[- / - / -]

7-910-202	NetworkDocBox	CTL	[- / - / -]
7-910-203	팩스	CTL	[- / - / -]
7-910-204	Printer	CTL	[- / - / -]
7-910-205	스캐너	CTL	[- / - / -]
7-910-206	RFax	CTL	[- / - / -]
7-910-210	MIB	CTL	[- / - / -]
7-910-211	Websupport	CTL	[- / - / -]
7-910-212	WebUapl	CTL	[- / - / -]
7-910-213	SDK1	CTL	[- / - / -]
7-910-214	SDK2	CTL	[- / - / -]
7-910-215	SDK3	CTL	[- / - / -]
7-910-250	패키지	CTL	[- / - / -]

7911	[Firmware Version]		
7-911-001	시스템/복사	CTL	[- / - / -]
7-911-002	엔진	CTL	[- / - / -]
7-911-003	Lcdc	CTL	[- / - / -]
7-911-005	ADF	CTL	[- / - / -]
7-911-007	Finisher1	CTL	[- / - / -]
7-911-009	뱅크	CTL	[- / - / -]
7-911-010	LCT	CTL	[- / - / -]
7-911-012	FCU	CTL	[- / - / -]
7-911-018	네트워크지원	CTL	[- / - / -]
7-911-019	뱅크2	CTL	[- / - / -]
7-911-022	BIOS	CTL	[- / - / -]
7-911-023	HDD 포맷 옵션	CTL	[- / - / -]

7-911-150	RPCS	CTL	[- / - / -]
7-911-151	PS	CTL	[- / - / -]
7-911-152	RPDL	CTL	[- / - / -]
7-911-153	R98	CTL	[- / - / -]
7-911-154	R16	CTL	[- / - / -]
7-911-155	RPGL	CTL	[- / - / -]
7-911-156	R55	CTL	[- / - / -]
7-911-157	RTIFF	CTL	[- / - / -]
7-911-158	PCL	CTL	[- / - / -]
7-911-159	PCLXL	CTL	[- / - / -]
7-911-160	MSIS	CTL	[- / - / -]
7-911-162	PDF	CTL	[- / - / -]
7-911-164	PictBridge	CTL	[- / - / -]
7-911-165	PJL	CTL	[- / - / -]
7-911-167	미디어인쇄:JPEG	CTL	[- / - / -]
7-911-168	미디어인쇄:TIFF	CTL	[- / - / -]
7-911-169	XPS	CTL	[- / - / -]
7-911-180	FONT	CTL	[- / - / -]
7-911-181	FONT1	CTL	[- / - / -]
7-911-182	FONT2	CTL	[- / - / -]
7-911-183	FONT3	CTL	[- / - / -]
7-911-184	글꼴4	CTL	[- / - / -]
7-911-185	글꼴5	CTL	[- / - / -]
7-911-200	Factory	CTL	[- / - / -]
7-911-201	복사	CTL	[- / - / -]
7-911-202	NetworkDocBox	CTL	[- / - / -]

7-911-203	팩스	CTL	[- / - / -]
7-911-204	Printer	CTL	[- / - / -]
7-911-205	스캐너	CTL	[- / - / -]
7-911-206	RFax	CTL	[- / - / -]
7-911-210	MIB	CTL	[- / - / -]
7-911-211	Websupport	CTL	[- / - / -]
7-911-212	WebUapl	CTL	[- / - / -]
7-911-213	SDK1	CTL	[- / - / -]
7-911-214	SDK2	CTL	[- / - / -]
7-911-215	SDK3	CTL	[- / - / -]
7-911-250	패키지	CTL	[- / - / -]

컨트롤러 SP 표 - SP8000

SP8-XXX(데이터 로그 2)

이 카운터들의 상당수는 컬러 팩스 전송 등과 같이 현재 이용할 수 없는 기능을 위해 제공됩니다. 그러나, 다음은 다른 코드와 조합하여 사용 시 유용한 정보를 제공할 수 있는 일부 그룹 8 코드입니다.

SP 번호	기능
SP8211 ~ SP8216	문서 서버로 스캔된 페이지 수
SP8401 ~ SP8406	문서 서버에서 인쇄된 페이지 수
SP8691 ~ SP8696	문서 서버에서 전송된 페이지 수

특히, 다음 질문에 응답할 수 있습니다.

- 문서 서버는 실제로 어떻게 사용됩니까?
- 문서 서버를 가장 자주 사용하는 애플리케이션은 무엇입니까?
- 문서 서버에서 재사용되는 데이터는 무엇입니까?

이 그룹 SP의 대부분은 작동 모드(작동 모드는 "애플리케이션"으로 지칭됨)를 나타내는 문자로 시작합니다. 그룹 8 서비스 표를 읽기 전에, 다음 접두어들의 의미를 이해해야 합니다.

접두어	의미	
T:	총: (총계)	모든 애플리케이션(C, F, P 등)에 대해 계산된 항목의 총계입니다.
C:	복사 애플리케이션	작업이 문서 서버에 저장되지 않았을 때 각 애플리케이션에 대해 실행된 총계(페이지, 작업 등)입니다.
F:	팩스 애플리케이션	
P:	인쇄 애플리케이션	
S:	스캔 애플리케이션	

L:	로컬 스토리지(문서 서버)	문서 서버에 대한 총계(작업, 페이지 등)입니다. L 카운터는 경우에 따라 달리 작동합니다. 때때로, 문서 서버에 저장된 작업/페이지를 셉니다. 이는 문서 서버 모드(문서 서버 창에서), 또는 프린터 드라이버나 복사 모드 창에서 파일 저장 버튼 누르기과 같은 다른 모드에 있을 수 있습니다. 때때로, 사용자가 이미 문서 서버에 있는 파일을 사용할 때와 같은 경우를 포함합니다. 각 카운터는 경우에 따라 검토됩니다.
O:	기타 애플리케이션 (예: 외부 네트워크 애플리케이션)	웹 이미지 모니터와 같은 네트워크 애플리케이션을 지칭합니다. SDK(소프트웨어 개발 키트)로 개발된 유틸리티도 추후에 이 그룹과 함께 계산될 것입니다.

그룹 8 SP 코드는 역시 이 SP를 사용하는 프린터 및 팩스의 소형 LCD에 코드를 표시해야 하기 때문에 17자로 제한됩니다. 아래 약어 목록을 읽고 알 수 없는 SP 이름이 보이는 경우 다시 참조하십시오.

데이터 로그 2의 키 및 약어

약어	의미
/	"~에 의한" 즉, "T:작업/애플리케이션" = 애플리케이션에 "의한" 총 작업
>	이상(2> "2 이상", 4> "4 이상")
AddBook	주소록
Apl	애플리케이션
B/W	흑백
Bk	검정색
C	녹청색
ColCr	색상 생성
ColMode	컬러 모드
Comb	결합
Comp	압축
Deliv	전달

약어	의미
DesApl	지정된 애플리케이션. 예: 문서 서버에 작업을 저장하는 데 사용되는 애플리케이션(복사, 팩스, 스캔, 인쇄).
Dev Counter	현상 횟수, 현상된 페이지 수.
Dup, Duplex	양면, 양쪽 면에 인쇄
Emul	에뮬레이션
FC	폴 컬러
FIN	인쇄 후 처리, 마무리(핀치, 스테이플 등)
폴블리드	여백 없음
GenCopy	복사 생성 모드
GPC	인쇄 카운터 가져오기. 10페이지 이하 작업에서, 이 카운터는 계산되지 않습니다. 10페이지를 초과하는 작업에서, 이 카운터는 10을 초과하는 수부터 셉니다(예: 11페이지 작업인 경우, 카운터는 11-10=1로 셉).
IFax	인터넷 팩스
ImgEdt	복사기 GUI를 통해 원고에서 수행한 이미지 편집. 예: 테두리 제거, 스탬프 추가, 페이지 번호 등
K	검정색(YMCK)
LS	로컬 스토리지. 문서 서버를 지칭합니다.
LSize	큰 (용지) 크기
Mag	배율
MC	단색(모노크롬)
NRS	새 원격 서비스로 서비스 센터에서 원격으로 기기를 모니터하도록 합니다. "NRS"는 해외에서 사용되고, "CSS"는 일본에서 사용됩니다.
Org	스캔 원고
원고걸림	원고 걸림

약어	의미
Palm 2	인쇄 작업 관리자/데스크톱 에디터: 두 개의 유틸리티가 인쇄 작업이 네트워크에서 프린터 간에 균등하게 배분되도록 하고 파일을 이동, 결합 및 다른 형식으로 변환하도록 합니다.
PC	개인 컴퓨터
PGS	페이지. 페이지는 원고의 총 스캔된 표면입니다. 양면 페이지는 두 페이지로 계산되고, A3 단면은 A3/DLT 카운터 SP가 켜져 있으면 두 페이지로 계산됩니다.
PJob	인쇄 작업
Ppr	용지
인쇄 걸림	프린터(플로터) 걸림
PrtPGS	인쇄 페이지
R	빨간색(토너 남아있음). 넓은 형식 모델 A2에만 적용합니다. 이 기기는 개발 중이며 현재 이용할 수 없습니다.
Rez	해상도
SC	서비스 코드(표시된 오류 SC 코드)
Scn	스캔
Sim, Simplex	단면, 1면 인쇄.
S-to-Email	이메일로 스캔
SMC	SP5990과 함께 인쇄된 SMC 보고서. 모든 그룹 8 카운터는 SMC 보고서에 기록됩니다.
Svr	서버
TonEnd	토너 소진
TonSave	토너 절약
TXJob	전송, 송신
YMC	노란색, 자홍색, 녹색
YMCK	노란색, 자홍색, 녹색, 검정색

참고

- 그룹 8의 모든 SP는 “SP5 801 1 메모리 모두 지우기” 로 리셋할 수 있습니다.

8001	[T:Total Jobs]	*CTL	이 SP들은 각 애플리케이션이 작업 수행에 사용된 횟수를 셉니다. [0 ~ 999999999 / - / 1] 참고: L: 카운터는 기타 애플리케이션이 문서 서버로 작업을 전송하는데 사용된 총계에 이미 문서 서버에 있던 파일이 사용된 횟수를 더한 것입니다.
8002	[C:Total Jobs]	*CTL	
8003	[F:Total Jobs]	*CTL	
8004	[P:Total Jobs]	*CTL	
8005	[S:Total Jobs]	*CTL	
8006	[L:Total Jobs]	*CTL	

- 이 SP들은 처리된 페이지 수가 아닌 사용된 애플리케이션의 횟수를 보여줍니다.
- 애플리케이션이 이미지 입력 또는 출력을 위해 열리면, 이는 하나의 작업으로 셉니다.
- 중단된 작업(용지 걸림 등)은 완료되지 않아도 셉니다.
- 고객이 실행한 작업만 셉니다. 고객 서비스 기사가 SP 모드를 사용하여 실행한 작업은 세지 않습니다.
- 보안 인쇄를 사용 시(인쇄 작업을 시작하기 위해 비밀번호가 필요한 경우), "데이터 삭제"나 "출력 지정"이 지정된 경우 작업을 셉니다.
- 작업이 전송을 위해 저장되면 작업은 팩스 작업으로 셉니다.
- 팩스가 팩스 메모리로 수신되면, F: 카운터는 증가하지만 L: 카운터는 증가하지 않습니다 (문서 서버 사용 안 함).
- 팩스 브로드캐스트는 F: 카운터에 대해 하나의 작업으로 셉니다(브로드캐스트의 팩스 대상은 별도로 세지 않음).
- 팩스 브로드캐스트는 모든 팩스가 해당 대상으로 전송된 후에만 셉니다. 한 전송이 오류를 생성하면, 전송이 완료될 때까지 브로드캐스트를 세지 않습니다.
- 인쇄된 팩스 보고서는 F: 카운터에 대해 하나의 작업으로 셉니다.
- F: 카운터는 팩스 송신과 수신을 구별하지 않습니다.
- 문서 서버의 복사 작업이 인쇄될 때 SP8022도 증가하고, 문서 서버에 저장된 인쇄 작업이 인쇄될 때 SP8024도 증가합니다.
- 원고가 문서 서버에서 복사, 저장되면, C:와 L: 카운터 모두 증가합니다.
- 인쇄 작업이 문서 서버에 저장되면, L: 카운터만 증가합니다.
- 사용자가 문서 서버에 작업을 저장하기 위해 문서 서버 버튼을 누르면, L: 카운터만 증가합니다.
- 사용자가 문서 서버 모드로 들어가서 문서 서버에 저장된 데이터를 입력하면, L: 카운터만 증가합니다.

- Palm 2에서 수신한 이미지가 수신, 저장되면, L: 카운터가 증가합니다.
- 고객이 보고서(예: 사용자 코드 목록)를 인쇄하면, O: 카운터가 증가합니다. 그러나, 팩스 보고서 및 팩스 애플리케이션에서 실행된 보고서인 경우, F: 카운터가 증가합니다.

8011	[T:Jobs/LS]	*CTL	이 SP들은 로컬 저장소가 입력에 어떻게 사용되는지 보여주기 위해 각 애플리케이션으로 문서 서버에 저장된 작업 수를 셉니다. [0 ~ 99999999 / 0 / 1] L: 카운터는 조작 패널의 문서 서버 모드 화면 내에서 저장된 작업 수를 셉니다.
8012	[C:Jobs/LS]	*CTL	
8013	[F:Jobs/LS]	*CTL	
8014	[P:Jobs/LS]	*CTL	
8015	[S:Jobs/LS]	*CTL	
8016	[L:Jobs/LS]	*CTL	
8017	[O:Jobs/LS]	*CTL	

- 스캔 작업이 문서 서버로 전송되면, S: 카운터가 증가합니다. 문서 서버 모드로 들어가서 원본을 스캔하면, L: 카운터가 증가합니다.
- 인쇄 작업이 문서 서버로 전송되면, P: 카운터가 증가합니다.
- 네트워크 애플리케이션이 문서 서버로 데이터를 전송하면, O: 카운터가 증가합니다.
- Palm 2의 이미지가 문서 서버에 저장되면, O: 카운터가 증가합니다.
- 팩스가 문서 서버로 전송되면, F: 카운터가 증가합니다.

8021	[T:Pjob/LS]	*CTL	이 SP들은 문서 서버에서 인쇄된 파일이 원래 문서 서버에 어떻게 저장되었는지 보여줍니다. [0 ~ 99999999 / 0 / 1] L: 카운터는 조작 패널의 문서 서버 모드 화면 내에서 저장된 작업 수를 셉니다.
8022	[C:Pjob/LS]	*CTL	
8023	[F:Pjob/LS]	*CTL	
8024	[P:Pjob/LS]	*CTL	
8025	[S:Pjob/LS]	*CTL	
8026	[L:Pjob/LS]	*CTL	
8027	[O:Pjob/LS]	*CTL	

- 문서 서버에 저장된 복사 작업이 다른 애플리케이션으로 인쇄되면, C: 카운터가 증가합니다.
- DeskTopBinder와 같은 애플리케이션이 문서 서버에 저장되었던 인쇄 작업과 함께 문서 서버에 저장되었던 복사 작업을 통합하면, C:와 P: 카운터 모두 증가합니다.

- 이미 문서 서버에 있던 작업이 다른 애플리케이션으로 인쇄되면, L: 카운터가 증가합니다.
- 문서 서버에 저장된 스캐너 작업이 다른 애플리케이션으로 인쇄되면, S: 카운터가 증가합니다. 원본이 문서 서버 모드 내에서 스캔되었다면, L: 카운터가 증가합니다.
- 네트워크 애플리케이션(Palm 2 포함)으로 문서 서버에 저장된 이미지가 다른 애플리케이션으로 인쇄되면, O: 카운터가 증가합니다.
- 문서 서버에 저장된 복사 작업이 네트워크 애플리케이션(예: Web Image Monitor)으로 인쇄되면, C: 카운터가 증가합니다.
- 문서 서버의 팩스가 인쇄되면, F: 카운터가 증가합니다.

4

8031	[T:Pjob/DesApl]	*CTL	이 SP들은 문서 서버에서 문서를 출력하기 위해 어떤 애플리케이션이 사용되었는지 보여줍니다. [0 ~ 99999999 / 0 / 1] L: 카운터는 조작 패널의 문서 서버 모드 화면 내에서 인쇄된 작업 수를 셉니다.
8032	[C:Pjob/DesApl]	*CTL	
8033	[F:Pjob/DesApl]	*CTL	
8034	[P:Pjob/DesApl]	*CTL	
8035	[S:Pjob/DesApl]	*CTL	
8036	[L:Pjob/DesApl]	*CTL	
8037	[O:Pjob/DesApl]	*CTL	

- 이미 문서 서버에 저장된 문서가 인쇄되면, 인쇄 작업을 시작한 애플리케이션의 카운트가 증가합니다.
- 인쇄 작업이 네트워크 애플리케이션(Desk Top Binder, Web Image Monitor 등)에서 시작되면, L: 카운터가 증가합니다.

8041	[T:TX Jobs/LS]	*CTL	이 SP들은 전화선 또는 네트워크(이메일에 첨부 또는 I-Fax를 통해 팩스 이미지로)를 통해 전송하기 위해 나중에 액세스되었던 문서 서버에 파일을 저장한 애플리케이션을 셉니다. [0 ~ 99999999 / 0 / 1] 참고: 전송을 위해 통합된 작업은 별도로 셉니다. L: 카운터는 조작 패널의 문서 서버 모드 화면 내에서 스캔된 작업 수를 셉니다.
8042	[C:TX Jobs/LS]	*CTL	
8043	[F:TX Jobs/LS]	*CTL	
8044	[P:TX Jobs/LS]	*CTL	
8045	[S:TX Jobs/LS]	*CTL	
8046	[L:TX Jobs/LS]	*CTL	
8047	[O:TX Jobs/LS]	*CTL	

- 저장된 복사 작업이 문서 서버에서 전송되면, C: 카운터가 증가합니다.

- 네트워크 애플리케이션 또는 Palm2로 문서 서버에 저장된 이미지가 이메일로 전송되면, O: 카운터가 증가합니다.

8051	[T:TX Jobs/DesApl]	*CTL	이 SP들은 전화선 또는 네트워크(이메일에 첨부 또는 I-Fax를 통해 팩스 이미지로)를 통해 문서 서버에서 파일을 전송하기 위해 사용된 애플리케이션을 셉니다. 전송을 위해 통합된 작업은 별도로 셉니다. [0 ~ 99999999 / 0 / 1] L: 카운터는 조작 패널의 문서 서버 모드 화면 내에서 전송된 작업 수를 셉니다.
8052	[C:TX Jobs/DesApl]	*CTL	
8053	[F:TX Jobs/DesApl]	*CTL	
8054	[P:TX Jobs/DesApl]	*CTL	
8055	[S:TX Jobs/DesApl]	*CTL	
8056	[L:TX Jobs/DesApl]	*CTL	
8057	[O:TX Jobs/DesApl]	*CTL	

- 전송이 Desk Top Binder 또는 Web Image Monitor 등에서 시작되면, O: 카운터가 증가합니다.

8061	[T:FIN Jobs]		이 SP들은 마무리 방식의 합계를 냅니다. 마무리 방식은 애플리케이션으로 지정됩니다.
8062	[P:FIN Jobs]		이 SP들은 인쇄 작업에 대해서만 마무리 방식의 합계를 냅니다. 마무리 방식은 애플리케이션으로 지정됩니다.
8063	[F:FIN Jobs]		이 SP들은 팩스 작업에 대해서만 마무리 방식의 합계를 냅니다. 마무리 방식은 애플리케이션으로 지정됩니다. 참고: 이때 팩스 작업에 대한 마무리 기능은 이용할 수 없습니다.
8064	[P:FIN Jobs]		이 SP들은 인쇄 작업에 대해서만 마무리 방식의 합계를 냅니다. 마무리 방식은 애플리케이션으로 지정됩니다.
8065	[S:FIN Jobs]		이 SP들은 스캔 작업에 대해서만 마무리 방식을 합계를 냅니다. 마무리 방식은 애플리케이션으로 지정됩니다. 참고: 이때 스캔 작업에 대한 마무리 기능은 이용할 수 없습니다.

8066	[L:FIN Jobs]		
	이 SP들은 조작 패널의 문서 서버 모드 화면 내에서 출력된 작업에 대한 마무리 방식의 합계를 냅니다. 마무리 방식은 문서 서버 모드 내 인쇄 창에서 지정됩니다.		
8067	[O:FIN Jobs]		
	이 SP들은 네트워크를 통해 외부 애플리케이션으로 실행된 작업에 대한 마무리 방식의 합계를 냅니다. 마무리 방식은 애플리케이션으로 지정됩니다.		
001	종류	*CTL	[0 ~ 99999999 / 0 / 1 / 단계]
	정렬 모드에서 시작된 작업 수입입니다.		
002	스택	*CTL	[0 ~ 99999999 / 0 / 1 / 단계]
	정렬 모드 밖에서 시작된 작업 수입입니다.		
003	스테이플	*CTL	[0 ~ 99999999 / 0 / 1 / 단계]
	스테이플 모드에서 시작된 작업 수입입니다.		
004	소책자	*CTL	[0 ~ 99999999 / 0 / 1 / 단계]
	소책자 모드에서 시작된 작업 수입입니다. 본체가 스테이플 모드에 있으면, 스테이플 카운터도 증가합니다.		
005	Z-Fold	*CTL	[0 ~ 99999999 / 0 / 1 / 단계]
	소책자 모드가 아닌 모드에서 시작되고 접기(Z-접기)로 설정된 작업 수입입니다.		
006	펼치	*CTL	[0 ~ 99999999 / 0 / 1 / 단계]
	펼치 모드에서 시작된 작업 수입입니다. 펼치가 인쇄 작업에 대해 설정되면, P: 카운터가 증가합니다. (SP8-064-6을 참조하십시오.)		
007	Other	*CTL	[0 ~ 99999999 / 0 / 1 / 단계]
008	Inside-Flod	*CTL	[0 ~ 99999999 / 0 / 1 / 단계]
009	Three-In-Fold	*CTL	[0 ~ 99999999 / 0 / 1 / 단계]
010	Three-OUT-Fold	*CTL	[0 ~ 99999999 / 0 / 1 / 단계]
011	Four-Fold	*CTL	[0 ~ 99999999 / 0 / 1 / 단계]
012	KANNON-Fold	*CTL	[0 ~ 99999999 / 0 / 1 / 단계]
013	무선 제본	*CTL	[0 ~ 99999999 / 0 / 1 / 단계]

014	스프링 제본	*CTL	[0 ~ 99999999 / 0 / 1 / 단계]
015	타사 공급업체	*CTL	[0 ~ 99999999 / 0 / 1 / 단계]

8071	[T:Jobs/PGS]		
	이 SP들은 사용된 애플리케이션과 관계없이 작업의 페이지 수로 나눈 작업 수를 셉니다.		
8072	[C:Jobs/PGS]		
	이 SP들은 작업의 페이지 수에 따라 크기별로 복사 작업 수를 세고 계산합니다.		
8073	[F:Jobs/PGS]		
	이 SP들은 작업의 페이지 수에 따라 크기별로 팩스 작업 수를 세고 계산합니다.		
8074	[P:Jobs/PGS]		
	이 SP들은 작업의 페이지 수에 따라 크기별로 인쇄 작업 수를 세고 계산합니다.		
8075	[S:Jobs/PGS]		
	이 SP들은 작업의 페이지 수에 따라 크기별로 스캔 작업 수를 세고 계산합니다.		
8076	[L:Jobs/PGS]		
	이 SP들은 작업의 페이지 수에 따라 조작 패널의 문서 서버 모드 화면 내에서 인쇄된 작업 수를 세고 계산합니다.		
8077	[O:Jobs/PGS]		
	이 SP들은 작업의 페이지 수에 따라 크기별로 "기타" 애플리케이션 작업(Web Image Monitor, Palm 2 등) 수를 세고 계산합니다.		
001	1 Page	*CTL	[0 ~ 99999999 / 0 / 1/단계]
002	2 Pages	*CTL	[0 ~ 99999999 / 0 / 1/단계]
003	3 Pages	*CTL	[0 ~ 99999999 / 0 / 1/단계]
004	4 Pages	*CTL	[0 ~ 99999999 / 0 / 1/단계]
005	5 Pages	*CTL	[0 ~ 99999999 / 0 / 1/단계]
006	6 to 10 Pages	*CTL	[0 ~ 99999999 / 0 / 1/단계]
007	11 to 20 Pages	*CTL	[0 ~ 99999999 / 0 / 1/단계]

008	21 to 50 Pages	*CTL	[0 ~ 99999999 / 0 / 1/단계]
009	51 to 100 Pages	*CTL	[0 ~ 99999999 / 0 / 1/단계]
010	101 to 300 Pages	*CTL	[0 ~ 99999999 / 0 / 1/단계]
011	301 to 500 Pages	*CTL	[0 ~ 99999999 / 0 / 1/단계]
012	501 to 700 Pages	*CTL	[0 ~ 99999999 / 0 / 1/단계]
013	701 to 1000 Pages	*CTL	[0 ~ 99999999 / 0 / 1/단계]
014	1001 to Pages	*CTL	[0 ~ 99999999 / 0 / 1/단계]

4

- 예: 문서 서버에 저장된 복사 작업이 문서 서버 모드에서 인쇄되면, 적절한 L: 카운터 (SP8076 0xx)가 증가합니다.
- 팩스 보고서 인쇄는 하나의 작업으로 세고 F: 카운터(SP 8073)가 증가합니다.
- 중단된 작업(용지 걸림 등)은 완료되지 않아도 셉니다.
- 작업이 중지되고 재시작되면, 하나의 작업으로 셉니다.
- 피니셔에 인쇄 및 스테이플 작업 중 스테이플이 떨어지면, 작업은 오류가 발생한 시점에 셉니다.
- 복사 작업(SP 8072) 및 스캔 작업(SP 8075)의 경우, 스캔된 페이지 수에 복사 세트의 수를 곱하여 총계를 계산합니다. (양면 페이지 하나는 2로 셉니다.)
- 설정을 조정하기 위한 첫 번째 테스트 인쇄 및 다음 테스트 인쇄는 복사 작업(SP 8072) 페이지 수에 더합니다.
- 문서 서버 화면 내에서 작업의 첫 번째 페이지를 인쇄하면, 이 페이지를 셉니다.

8111	[T:FAX TX Jobs]		
	이 SP들은 직접 또는 문서 서버, 전화선에 저장된 파일을 사용하여 팩스로 전송된 작업(컬러 또는 흑백)의 총수를 셉니다. 참고: 이때 컬러 팩스 전송은 이용할 수 없습니다.		
001	B/W	*CTL	[0 ~ 99999999 / 0 / 1 / 단계]
002	Color	*CTL	[0 ~ 99999999 / 0 / 1 / 단계]

8113	[F: FAX TX Jobs]		
	이 SP들은 전화선으로 직접 팩스 전송된 작업(컬러 또는 흑백) 총수를 셉니다. 참고: 이때 컬러 팩스 전송은 이용할 수 없습니다.		
001	B/W	*CTL	[0 ~ 99999999 / 0 / 1 / 단계]

002	Color	*CTL	[0 ~ 99999999 / 0 / 1 / 단계]
-----	-------	------	-----------------------------

- 이 카운터들은 페이지가 아닌 작업을 셉니다.
- 이 SP는 문서 서버에 저장된 문서를 포함, 팩스 애플리케이션으로 전화선을 통해 전송된 팩스 작업을 셉니다.
- 모드가 작업 중 변경되면, 작업은 작업이 시작했을 때 설정된 모드로 셉니다.
- 같은 문서가 모두 이용 가능한 대상의 팩스 회선 또는 I-Fax 모두로 팩스 송신되면, 이 카운터가 증가하고 I-Fax 카운터(8 12x)도 증가합니다.
- 팩스 작업은 작업이 전송되었을 때가 아닌 작업이 전송을 위해 스캔되었을 때 셉니다.

8121	[T:IFAX TX Jobs]		
	이 SP들은 직접 또는 I-Fax를 사용한 팩스 이미지로 문서 서버에 저장된 파일을 사용하여 전송된 총 작업(컬러 또는 흑백) 수를 셉니다. 참고: 이때 컬러 팩스 전송은 이용할 수 없습니다.		
8123	[F: IFAX TX Jobs]		
	이 SP들은 I-Fax를 사용한 팩스 이미지로 전송된(문서 서버에 저장되지 않은) 총 작업(컬러 또는 흑백) 수를 셉니다. 참고: 이때 컬러 팩스 전송은 이용할 수 없습니다.		
001	B/W	*CTL	[0 ~ 99999999 / 0 / 1 / 단계]
002	Color	*CTL	[0 ~ 99999999 / 0 / 1 / 단계]

- 이 카운터들은 페이지가 아닌 작업을 셉니다.
- 컬러용 카운터는 추후 사용을 위해 제공됩니다. 이때 컬러 팩스 기능은 이용할 수 없습니다.
- 팩스 작업은 작업이 전송되었을 때가 아닌 작업이 전송을 위해 스캔되었을 때 셉니다.

8131	[T:S-to-Email Jobs]		
	이 SP들은 문서 서버 사용 여부에 관계없이 스캔되고 이메일 첨부된 총 작업(컬러 또는 흑백) 수를 셉니다.		
8135	[S: S-to-Email Jobs]		
	이 SP들은 원본은 문서 서버에 저장하지 않고 스캔되고 이메일 첨부된 작업(컬러 또는 흑백)의 수를 셉니다.		
001	B/W	*CTL	[0 ~ 99999999 / 0 / 1 / 단계]

002	Color	*CTL	[0 ~ 999999999 / 0 / 1 / 단계]
003	ACS	*CTL	[0 ~ 999999999 / 0 / 1 / 단계]

- 이 카운터들은 페이지가 아닌 작업을 셉니다.
- 작업이 문서 서버에 저장되면, 작업이 저장된 후 컬러 또는 흑백인지 결정하고 셉니다.
- 스캔 중 작업이 취소되거나 문서가 전송을 대기 중일 때 취소되면, 작업을 세지 않습니다.
- 작업이 전송 중 취소되면, 작업이 취소되었을 때 어떤 처리 단계에 도달했는지에 따라 세거나 세지 않을 수 있습니다.
- 여러 작업을 스캔 라우터, 이메일로 스캔, PC로 스캔 기능으로 전송하기 위해 결합하거나, 하나의 작업이 하나 이상의 대상으로 전송되면, 각 전송은 별도로 셉니다. 예를 들어, 같은 문서가 이메일로 스캔되고 PC로 스캔으로 전송되면, 두 번으로 셉니다 (이메일로 스캔으로 한번, PC로 스캔으로 한번).

4

8141	[T:Deliv Jobs/Svr]		
	이 SP들은 스캔되고 스캔 라우터 서버로 전송된 총 작업(컬러 또는 흑백) 수를 셉니다.		
8145	[S: Deliv Jobs/Svr]		
	이 SP들은 스캐너 모드에서 스캔되고 스캔 라우터 서버로 전송된 작업(컬러 또는 흑백)의 수를 셉니다.		
001	B/W	*CTL	[0 ~ 999999999 / 0 / 1 / 단계]
002	Color	*CTL	[0 ~ 999999999 / 0 / 1 / 단계]
003	ACS	*CTL	[0 ~ 999999999 / 0 / 1 / 단계]

- 이 카운터들은 페이지가 아닌 작업을 셉니다.
- 스캔 라우터 서버에서 작업의 도착 및 수신을 확인할 수 없을 때도 작업을 셉니다.
- 단색 이미지가 흑백 이미지와 섞인 경우에도, 작업은 "컬러" 작업으로 셉니다.
- 작업이 스캔 중 취소되거나 작업이 문서로 전달되기를 대기하던 중 취소되면, 작업을 세지 않습니다.
- 작업이 전송 중 취소되면, 작업이 취소되었을 때 어떤 처리 단계에 도달했는지에 따라 세거나 세지 않을 수 있습니다.
- 여러 파일을 전송하기 위해 결합할 때도, 전송을 하나의 작업으로 셉니다.

8151	[T:Deliv Jobs/PC]		
	이 SP들은 스캔되고 PC(PC로 스캔)의 폴더로 전송된 총 작업(컬러 또는 흑백) 수를 셉니다. 참고: 현재, 8 151 및 8 155는 동일한 계산을 수행합니다.		
8155	[S:Deliv Jobs/PC]		
	이 SP들은 스캔되고 PC로 스캔으로 전송된 총 작업(컬러 또는 흑백) 수를 셉니다.		
001	B/W	*CTL	[0 ~ 99999999 / 0 / 1 / 단계]
002	Color	*CTL	[0 ~ 99999999 / 0 / 1 / 단계]
003	ACS	*CTL	[0 ~ 99999999 / 0 / 1 / 단계]

- 이 카운터들은 페이지가 아닌 작업을 셉니다.
- 작업이 스캔 중 취소되면 세지 않습니다.
- 작업이 전송을 대기하던 중 취소되면, 작업을 세지 않습니다.
- 작업이 전송 중 취소되면, 작업이 취소되었을 때 어떤 처리 단계에 도달했는지에 따라 세거나 세지 않을 수 있습니다.
- 여러 파일을 전송하기 위해 결합할 때도, 전송을 하나의 작업으로 셉니다.

8161	[T:PCFAX TX Jobs]	*CTL	이 SP들은 PC FAX 전송 작업의 수를 셉니다. 작업은 전송된 때가 아닌, 작업을 위해 등록되었을 때 셉니다. [0 ~ 99999999 / 0 / 1 / 단계] 참고: 현재, 이 카운터들은 동일한 계산을 수행합니다.
8163	[F:PCFAX TX Jobs]	*CTL	

- 이것은 PC 팩스 애플리케이션을 사용하여 PC에서 시작하고, 복사기를 통해 PC에서 대상으로 데이터를 전송하는 작업을 셉니다.

8171	[T:Deliv Jobs/WSD]		
	이 SP들은 WS로 스캔한 페이지를 셉니다.		
8175	[S:Deliv Jobs/WSD]		
	이 SP들은 WS로 스캔한 페이지를 셉니다.		
001	B/W	*CTL	[0 ~ 99999999 / 0 / 1 / 단계]
002	Color	*CTL	[0 ~ 99999999 / 0 / 1 / 단계]

003	ACS	*CTL	[0 ~ 99999999 / 0 / 1 / 단계]
8181	[T:Scan to Media Jobs]		
	이 SP들은 스캐너 애플리케이션으로 미디어에서 스캔한 페이지를 셉니다.		
8185	[S:Scan to Media Jobs]		
	이 SP들은 스캐너 애플리케이션으로 미디어에서 스캔한 페이지를 셉니다.		
001	B/W	*CTL	[0 ~ 99999999 / 0 / 1 / 단계]
002	Color	*CTL	[0 ~ 99999999 / 0 / 1 / 단계]
003	ACS	*CTL	[0 ~ 99999999 / 0 / 1 / 단계]

8191	[T:Total Scan PGS]	*CTL	이 SP들은 스캐너를 사용하여 이미지를 스캔하는 각 애플리케이션에서 스캔한 페이지 수를 셉니다. [0 ~ 99999999 / 0 / 1]
8192	[C:Total Scan PGS]	*CTL	
8193	[F:Total Scan PGS]	*CTL	
8195	[S:Total Scan PGS]	*CTL	
8196	[L:Total Scan PGS]	*CTL	

- SP 8 191에서 8 196은 물리적 페이지 수가 아닌 페이지의 스캔된 면의 수를 셉니다.
- 이 카운터들은 사용자 스탬프 데이터 읽기 또는 색상을 조정하는 색상 차트 읽기를 세지 않습니다.
- 스캐너 드라이버로 수행한 미리 보기는 세지 않습니다.
- 작업의 모든 이미지가 스캔된 후에만 셉니다.
- SP 모드에서 만든 스캔은 세지 않습니다.

예

- B5 3페이지와 A3 1페이지가 스캐너 애플리케이션으로 스캔되고 저장되지 않으면, S: 카운터는 4입니다.
- A4 용지 3매의 양면이 복사되고 복사 모드 창에서 파일 저장 버튼을 사용하여 문서 서버로 저장되면, C: 카운터는 6이고, L: 카운터는 6입니다.
- A4 용지 3매의 양면이 복사되었지만 저장되지 않으면, C: 카운터는 6입니다.
- 문서 서버 모드에 들어가서 6페이지를 스캔하면, L: 카운터는 6입니다.

8201	[T:LSize Scan PGS]	*CTL	[0 ~ 99999999 / 0 / 1 / 단계]
	<p>이 SP들은 스캔 및 복사 작업에 스캐너로 입력된 총 대형 페이지 수를 셉니다. 팩스 전송을 위해 스캔한 대형 용지(A3/DLT)는 세지 않습니다.</p> <p>참고: 이 카운터들은 SMC 보고서와 사용자 도구 디스플레이에 표시됩니다.</p>		
8203	[F:LSize Scan PGS]	*CTL	[0 ~ 99999999 / 0 / 1 / 단계]
	<p>이 SP들은 팩스 전송을 위해 스캐너로 입력된 총 대형 페이지 수를 셉니다.</p> <p>참고: 이 카운터들은 SMC 보고서와 사용자 도구 디스플레이에 표시됩니다.</p>		
8205	[S:LSize Scan PGS]	*CTL	[0 ~ 99999999 / 0 / 1 / 단계]
	<p>이 SP들은 스캔 작업에만 스캐너로 입력된 총 대형 페이지 수를 셉니다. 팩스 전송을 위해 스캔한 대형 용지(A3/DLT)는 세지 않습니다.</p> <p>참고: 이 카운터들은 SMC 보고서와 사용자 도구 디스플레이에 표시됩니다.</p>		

8211	[T:Scan PGS/LS]	*CTL	<p>이 SP들은 문서 서버로 스캔된 페이지 수를 셉니다.</p> <p>[0 ~ 99999999 / 0 / 1]</p> <p>L: 카운터는 복사 모드 화면 내에서 파일 저장 버튼으로, 그리고 조작 패널의 문서 서버 모드 화면 내에서 저장된 페이지 수를 셉니다.</p>
8212	[C:Scan PGS/LS]	*CTL	
8213	[F:Scan PGS/LS]	*CTL	
8215	[S:Scan PGS/LS]	*CTL	
8216	[L:Scan PGS/LS]	*CTL	

- 사용자 스탬프 데이터 읽기는 세지 않습니다.
- 작업이 취소되면, 취소까지의 페이지 출력은 셉니다.
- 스캐너 애플리케이션이 3 B5 용지와 1 A4 용지를 스캔 및 저장하면, S: 카운트는 4입니다.
- 페이지가 복사되었지만 문서 서버에 저장되지 않으면, 이 카운터들은 변경하지 않습니다.
- 3 A4 용지의 양면이 복사되고 문서 서버에 저장되면, C: 카운트는 6이고 L: 카운트는 6입니다.
- 문서 서버 모드에 들어가서 6페이지를 스캔하면, L: 카운터는 6입니다.

8221	[ADF Org Feeds]		
	<p>이 SP들은 앞면과 뒷면 스캔을 위해 ADF를 통해 급지한 페이지 수를 셉니다.</p>		

001	전면	*CTL	[0 ~ 99999999 / 0 / 1 / 단계]
	스캔을 위해 금지한 앞면 수: 양면을 동시에 스캔할 수 있는 ADF 사용 시, 앞면 카운터는 단면 또는 양면 스캔을 위해 금지한 페이지 수와 같습니다. 양면을 동시에 스캔할 수 없는 ADF 사용 시, 앞면 카운터는 양면 앞면 스캔을 위해 금지한 페이지 수와 같습니다. (앞면은 사용자가 위로 향하게 적재한 면으로 결정됩니다.)		
002	뒤로	*CTL	[0 ~ 99999999 / 0 / 1 / 단계]
	스캔을 위해 금지한 뒷면 수: 양면을 동시에 스캔할 수 있는 ADF 사용 시, 뒷면 카운터는 단면 또는 양면 스캔을 위해 금지한 페이지 수와 같습니다. 양면을 동시에 스캔할 수 없는 ADF 사용 시, 뒷면 카운터는 양면 뒷면 스캔을 위해 금지한 페이지 수와 같습니다.		

- 양면 스캔을 위해 1매가 금지되면 앞면 카운터는 1이고 뒷면 카운터는 1입니다.
- 작업 중 걸림이 발생하면, 이중 계산을 하지 않도록 복구 처리는 세지 않습니다. 또한, 첫 번째 용지가 출력되기 전 걸림이 발생하면 페이지를 세지 않습니다.

8231	[Scan PGS/Mode]		
	이 SP들은 ADF의 작업량을 결정하는 각 ADF 모드로 스캔한 페이지 수를 셉니다.		
001	Large Volume	*CTL	[0 ~ 99999999 / 0 / 1 / 단계]
	선택 가능. 대형 복사 작업은 동시에 ADF에 적재할 수 없습니다.		
002	SADF	*CTL	[0 ~ 99999999 / 0 / 1 / 단계]
	선택 가능. 페이지를 ADF에 한 장씩 금지합니다.		
003	혼합 크기	*CTL	[0 ~ 99999999 / 0 / 1 / 단계]
	선택 가능. 조작 패널에서 "Mixed Sizes"(혼합 크기)를 선택합니다.		
004	사용자 지정 크기	*CTL	[0 ~ 99999999 / 0 / 1 / 단계]
	선택 가능. 비표준 크기의 원고입니다.		
005	원고	*CTL	[0 ~ 99999999 / 0 / 1 / 단계]
	책 모드. ADF를 올리고 원고를 원고 덮개에 직접 배치합니다.		

006	Mixed 1side/ 2side	*CTL	[0 ~ 99999999 / 0 / 1 / 단계]
	단면 및 양면 모드.		

- 예를 들어 스캔 모드가 작업 중 변경되고 사용자가 ADF에서 Platen(원고) 모드로 전환하면, 마지막으로 선택된 모드로 셉니다.
- 사용자는 팩스 애플리케이션에서 혼합 크기 또는 비표준 크기를 선택할 수 없기 때문에 원고의 페이지 크기가 혼합 또는 비표준일 경우 세지 않습니다.
- 사용자가 Platen 모드에서 복사에 "Mixed Sizes"를 선택하면, 혼합 크기 카운트가 활성화됩니다.
- SADF 모드에서 사용자가 Platen 모드에서 1페이지를 복사한 후 SADF에서 2페이지를 복사하면, Platen 카운트는 1이고 SADF 카운트는 3입니다.

8241	[T:Scan PGS/Org]	*CTL	[0 ~ 99999999 / 0 / 1 / 단계]
	이 SP들은 사용된 애플리케이션에 관계없이 모든 작업의 원고 유형별로 스캔한 총 페이지 수를 셉니다.		
8242	[C:Scan PGS/Org]	*CTL	[0 ~ 99999999 / 0 / 1 / 단계]
	이 SP들은 복사 작업의 원고 유형별로 스캔한 페이지의 수를 셉니다.		
8243	[F:Scan PGS/Org]	*CTL	[0 ~ 99999999 / 0 / 1 / 단계]
	이 SP들은 팩스 작업의 원고 유형별로 스캔한 페이지의 수를 셉니다.		
8245	[S:Scan PGS/Org]	*CTL	[0 ~ 99999999 / 0 / 1 / 단계]
	이 SP들은 스캔 작업의 원고 유형별로 스캔한 페이지의 수를 셉니다.		
8246	[L:Scan PGS/Org]	*CTL	[0 ~ 99999999 / 0 / 1 / 단계]
	이 SP들은 복사 모드 화면 내에서 파일 저장 버튼으로, 그리고 조작 패널의 문서 서버 모드 화면 내에서 스캔되고 저장된 페이지 수를 셉니다.		

		8241	8242	8243	8245	8246
001	텍스트	Yes	Yes	Yes	Yes	Yes
002	텍스트/사진	Yes	Yes	Yes	Yes	Yes
003	Photo	Yes	Yes	Yes	Yes	Yes
004	GenCopy, Pale	Yes	Yes	No	Yes	Yes
005	Map	Yes	Yes	No	No	Yes

006	Normal/Detail	Yes	No	Yes	No	No
007	Fine/Super Fine	Yes	No	Yes	No	No
008	Binary	Yes	No	No	Yes	No
009	Grayscale	Yes	No	No	Yes	No
010	Color	Yes	No	No	Yes	No
011	Other	Yes	Yes	Yes	Yes	Yes

- 예를 들어 스캔 모드가 작업 중 변경되고 사용자가 ADF에서 Platen(원고) 모드로 전환하면, 마지막으로 선택된 모드로 셉니다.

4

8251	[T:Scan PGS/ImgEdt]	*CTL	이 SP들은 각 애플리케이션에 대해 조작 패널에서 이미지 편집 기능이 몇 번 선택되었는지 보여줍니다. 이 편집 기능의 예: 지우기> 테두리 지우기> 중앙 이미지 반복 가운데 정렬 포지티브/네거티브 [0 ~ 99999999 / 0 / 1 / 단계] 참고: 카운트는 편집 기능이 사용된 횟수의 합계입니다. 어떤 기능이 사용되었는지 정확한 세부 내용은 제공되지 않습니다.
8252	[C:Scan PGS/ImgEdt]	*CTL	
8255	[S:Scan PGS/ImgEdr]	*CTL	
8256	[L:Scan PGS/ImgEdt]	*CTL	
8257	[O:Scan PGS/ImgEdt]	*CTL	

L: 카운터는 복사 모드 화면 내에서 파일 저장 버튼으로, 그리고 조작 패널의 문서 서버 모드 화면 내에서 저장된 페이지의 수를 셉니다.

8261	[T:Scan PGS/ColCr]
8262	[C:Scan PGS/ ColCr]
8265	[S:Scn PGS/Color]
8266	[L:Scn PGS/ColCr]
이 SP들은 조작 패널에서 색상 생성 기능이 몇 번 선택되었는지 보여줍니다.	

001	Color Conversion	*CTL	[0 ~ 99999999 / 0 / 1 / 단계]
002	Color Erase	*CTL	[0 ~ 99999999 / 0 / 1 / 단계]
003	Background	*CTL	[0 ~ 99999999 / 0 / 1 / 단계]
004	Other	*CTL	[0 ~ 99999999 / 0 / 1 / 단계]

8281	[T:Scan PGS/TWAIN]	*CTL	이 SP들은 TWAIN 드라이버를 사용하여 스캔한 페이지 수를 셉니다. 이 카운터들은 TWAIN 드라이버가 전송 기능에 어떻게 사용되었는지 보여줍니다. [0 ~ 99999999 / 0 / 1 / 단계] 참고: 현재, 이 카운터들은 동일한 계산을 수행합니다.
8285	[S:Scan PGS/TWAIN]	*CTL	

8291	[T:Scan PGS/Stamp]	*CTL	이 SP들은 ADF 장치에서 스탬프로 스탬프 처리된 페이지 수를 셉니다. [0 ~ 99999999 / 0 / 1 / 단계] L: 카운터는 복사 모드 화면 내에서 파일 저장 버튼으로, 그리고 조작 패널의 문서 서버 화면 내에서 저장된 페이지 수를 셉니다.
8293	[F:Scan PGS/Stamp]	*CTL	
8295	[S:Scan PGS/Stamp]	*CTL	

8301	[T:Scan PGS/Size]	이 SP들은 모든 애플리케이션으로 스캔된 총 페이지 수를 크기별로 셉니다. 이 총계를 원고 페이지 크기(스캔)와 출력(인쇄) 페이지 크기를 비교하는 데 사용합니다[SP 8-441].	
	[C:Scan PGS/Size]	이 SP들은 복사 애플리케이션으로 스캔된 총 페이지 수를 크기별로 셉니다. 이 총계를 원고 페이지 크기(스캔)와 출력(인쇄) 페이지 크기를 비교하는 데 사용합니다[SP 8-442].	
8303	[F:Scan PGS/Size]	이 SP들은 팩스 애플리케이션으로 스캔된 총 페이지 수를 크기별로 셉니다. 이 총계를 원고 페이지 크기(스캔)와 출력 페이지 크기를 비교하는 데 사용합니다[SP 8-443].	

8305	[S:Scan PGS/Size]		
	이 SP들은 스캔 애플리케이션으로 스캔된 총 페이지 수를 크기별로 셉니다. 이 총계를 원고 페이지 크기(스캔)와 출력 페이지 크기를 비교하는 데 사용합니다[SP 8-445].		
8306	[L:Scan PGS/Size]		
	이 SP들은 복사 모드 화면 내에서 파일 저장 버튼으로, 그리고 조작 패널의 문서 서버 화면 내에서 스캔되고 저장된 총 페이지 수를 크기별로 셉니다. 이 총계를 원고 페이지 크기(스캔)와 출력 페이지 크기를 비교하는 데 사용합니다[SP 8-446].		
001	A3	*CTL	[0 ~ 99999999 / 0 / 1 / 단계]
002	A4	*CTL	[0 ~ 99999999 / 0 / 1 / 단계]
003	A5	*CTL	[0 ~ 99999999 / 0 / 1 / 단계]
004	B4	*CTL	[0 ~ 99999999 / 0 / 1 / 단계]
005	B5	*CTL	[0 ~ 99999999 / 0 / 1 / 단계]
006	DLT	*CTL	[0 ~ 99999999 / 0 / 1 / 단계]
007	LG	*CTL	[0 ~ 99999999 / 0 / 1 / 단계]
008	LT	*CTL	[0 ~ 99999999 / 0 / 1 / 단계]
009	HLT	*CTL	[0 ~ 99999999 / 0 / 1 / 단계]
010	폴블리드	*CTL	[0 ~ 99999999 / 0 / 1 / 단계]
254	기타 (표준)	*CTL	[0 ~ 99999999 / 0 / 1 / 단계]
255	기타 (사용자 정의)	*CTL	[0 ~ 99999999 / 0 / 1 / 단계]
8311	T:Scan PGS/Rez	*CTL	[0 ~ 99999999 / 0 / 1]
	이 SP들은 해상도 설정을 지정할 수 있는 애플리케이션으로 스캔된 총 페이지 수를 해상도 설정으로 셉니다.		
8315	S: Scan PGS/Rez	*CTL	[0 ~ 99999999 / 0 / 1]
	이 SP들은 해상도 설정을 지정할 수 있는 애플리케이션으로 스캔된 총 페이지 수를 해상도 설정으로 셉니다. 참고: 현재, SP8-311 및 SP8-315는 동일한 계산을 수행합니다.		

001	1200dpi <	*CTL	[0 ~ 99999999 / 0 / 1 / 단계]
002	600dpi to 1199dpi	*CTL	[0 ~ 99999999 / 0 / 1 / 단계]
003	400dpi to 599dpi	*CTL	[0 ~ 99999999 / 0 / 1 / 단계]
004	200dpi to 399dpi	*CTL	[0 ~ 99999999 / 0 / 1 / 단계]
005	< 199dpi	*CTL	[0 ~ 99999999 / 0 / 1 / 단계]

- 복사 해상도 설정은 고정되어 세지 않습니다.
- 팩스 애플리케이션은 미세 조정된 해상도 설정을 허용하지 않으므로 팩스 애플리케이션에 대한 계산을 수행하지 않습니다.

8321	[T:Sacn Poster]		
8322	[C:Sacn Poster]		
8326	[L:Sacn Poster]		
001	2매	*CTL	[0 ~ 99999999 / 0 / 1 / 단계]
002	4매	*CTL	[0 ~ 99999999 / 0 / 1 / 단계]
003	9매	*CTL	[0 ~ 99999999 / 0 / 1 / 단계]

8381	[T:Total PrtPGS]	*CTL	이 SP들은 고객이 인쇄한 페이지 수를 셉니다. 페이지 저장에 사용된 애플리케이션 카운터가 증가합니다. [0 ~ 99999999 / 0 / 1 / 단계]
8382	[C:Total PrtPGS]	*CTL	
8383	[F:Total PrtPGS]	*CTL	
8384	[P:Total PrtPGS]	*CTL	
8385	[S:Total PrtPGS]	*CTL	
8386	[L:Total PrtPGS]	*CTL	
8387	[O:Total PrtPGS]	*CTL	

- SP5104에서 A3/DLT 이중 계산 기능이 켜져 있으면, 1 A3/DLT 페이지는 2로 계산됩니다.
- 여러 문서가 인쇄 작업을 위해 통합되면, 저장된 페이지 수는 이를 저장한 애플리케이션에 대해 계산됩니다.
- 이 카운터들은 본체 사용의 충전을 계산하는데 주로 사용되므로, 다음 페이지는 인쇄된 페이지로 세지 않습니다.
 - 양면 인쇄 작업의 백지

- 문서 표지, 챗터 제목 용지, 간지로 삽입된 백지
- 카운트를 확인하기 위해 인쇄된 보고서
- 서비스 모드(서비스 요약, 엔진 유지보수 보고서 등)에서 수행된 모든 보고서
- 기계 이미지 조정용 테스트 인쇄
- 오류 알림 보고서
- 복사기 걸림의 결과로 부분적으로 인쇄된 페이지

4

8391	대형 용지 인쇄 페이지	*CTL	[0 ~ 999999999 / 0 / 1 / 단계]
	이 SP들은 용지 크기 A3/DLT 이상에서 인쇄된 페이지를 셉니다. 참고: 이 카운터들은 SMC 보고서에 표시될 뿐만 아니라 복사기의 사용자 도구 디스플레이에도 표시됩니다.		
001	A3/DLT, Larger		
003	배너 용지		

8401	[T:PrtPGS/LS]	*CTL	이 SP들은 문서 서버에 인쇄된 페이지 수를 셉니다. 페이지 인쇄에 사용된 애플리케이션에 대한 카운터가 증가합니다. L: 카운터는 조작 패널의 문서 서버 모드 화면 내에서 저장된 작업 수를 셉니다. [0 ~ 999999999 / 0 / 1 / 단계]
8402	[C:PrtPGS/LS]	*CTL	
8403	[F:PrtPGS/LS]	*CTL	
8404	[P:PrtPGS/LS]	*CTL	
8405	[S:PrtPGS/LS]	*CTL	
8406	[L:PrtPGS/LS]	*CTL	

- Web Image Monitor 및 Desk Top Binder로 수행된 인쇄 작업은 L: 카운트에 추가됩니다.
- Web Image Monitor 및 Desk Top Binder로 수행된 팩스 작업은 F: 카운트에 추가됩니다.

8411	인쇄/양면	*CTL	이 SP는 양면 인쇄에 사용된 용지량(앞면/뒷면을 1페이지로 계산)을 셉니다. 한 면에만 인쇄된 마지막 페이지는 세지 않습니다. [0 ~ 999999999 / 0 / 1]
------	-------	------	--

8421	[T:PrtPGS/Dup Comb]	이 SP들은 인쇄하기 위해 처리된 페이지 수를 제본, 결합 및 n-Up 설정별로 셉니다. 이것은 모든 애플리케이션의 총계입니다.	
------	---------------------	---	--

8422	[C:PrtPGS/Dup Comb]		
	이 SP들은 복사 애플리케이션으로 인쇄하기 위해 처리된 페이지 수를 제본, 결합 및 n-Up 설정별로 셉니다.		
8423	[F:PrtPGS/Dup Comb]		
	이 SP들은 팩스 애플리케이션으로 인쇄하기 위해 처리된 페이지 수를 제본, 결합 및 n-Up 설정별로 셉니다.		
8424	[P:PrtPGS/Dup Comb]		
	이 SP들은 프린터 애플리케이션으로 인쇄하기 위해 처리된 페이지 수를 제본, 결합 및 n-Up 설정별로 셉니다.		
8425	[S:PrtPGS/Dup Comb]		
	이 SP들은 스캐너 애플리케이션으로 인쇄하기 위해 처리된 페이지 수를 제본, 결합 및 n-Up 설정별로 셉니다.		
8426	[L:PrtPGS/Dup Comb]		
	이 SP들은 조작 패널의 문서 서버 모드 창 내에서 인쇄하기 위해 처리된 페이지 수를 제본, 결합 및 n-Up 설정별로 셉니다.		
8427	[O:PrtPGS/Dup Comb]		
	이 SP들은 기타 애플리케이션으로 인쇄하기 위해 처리된 페이지 수를 제본, 결합 및 n-Up 설정별로 셉니다.		
001	단면 > 양면	*CTL	[0 ~ 99999999 / 0 / 1 / 단계]
002	양면 > 양면	*CTL	[0 ~ 99999999 / 0 / 1 / 단계]
003	Book > Duplex	*CTL	[0 ~ 99999999 / 0 / 1 / 단계]
004	단면 결합	*CTL	[0 ~ 99999999 / 0 / 1 / 단계]
005	양면 결합	*CTL	[0 ~ 99999999 / 0 / 1 / 단계]
006	2 in 1	*CTL	[0 ~ 99999999 / 0 / 1 / 단계]
	한 면에 2페이지(2-Up)		
007	4 in 1	*CTL	[0 ~ 99999999 / 0 / 1 / 단계]
	한 면에 4페이지(4-Up)		

008	6 in 1	*CTL	[0 ~ 99999999 / 0 / 1 / 단계]
	한 면에 6페이지(6-Up)		
009	8 in 1	*CTL	[0 ~ 99999999 / 0 / 1 / 단계]
	1면에 8페이지(8-Up)		
010	9 in 1	*CTL	[0 ~ 99999999 / 0 / 1 / 단계]
	한 면에 9페이지(9-Up)		
011	16 in 1	*CTL	[0 ~ 99999999 / 0 / 1 / 단계]
	한 면에 16페이지(16-Up)		
012	소책자	*CTL	[0 ~ 99999999 / 0 / 1 / 단계]
013	잡지	*CTL	[0 ~ 99999999 / 0 / 1 / 단계]
014	2-in-1 + Booklet	*CTL	[0 ~ 99999999 / 0 / 1 / 단계]
015	4-in-1 + Booklet	*CTL	[0 ~ 99999999 / 0 / 1 / 단계]
016	6-in-1 + Booklet	*CTL	[0 ~ 99999999 / 0 / 1 / 단계]
017	8-in-1 + Booklet	*CTL	[0 ~ 99999999 / 0 / 1 / 단계]
018	9-in-1 + Booklet	*CTL	[0 ~ 99999999 / 0 / 1 / 단계]
019	2-in-1 + Magazine	*CTL	[0 ~ 99999999 / 0 / 1 / 단계]
020	4-in-1 + Magazine	*CTL	[0 ~ 99999999 / 0 / 1 / 단계]
021	6-in-1 + Magazine	*CTL	[0 ~ 99999999 / 0 / 1 / 단계]
022	8-in-1 + Magazine	*CTL	[0 ~ 99999999 / 0 / 1 / 단계]
023	9-in-1 + Magazine	*CTL	[0 ~ 99999999 / 0 / 1 / 단계]
024	16-in-1 + Magazine	*CTL	[0 ~ 99999999 / 0 / 1 / 단계]

- 이 카운트들(SP8 421 ~ SP8 427)은 용지 소비 절감을 위해 ISO 표준 준수를 개선해야 하는 고객에게 특히 유용합니다.
- n-Up 기능으로 부분적으로만 인쇄된 페이지들은 1페이지로 간주합니다.
- 다음은 소책자 및 잡지 모드에 카운터가 어떻게 작동하는지에 관한 요약입니다.

소책자		잡지	
원본 페이지	계산	원본 페이지	계산
1	1	1	1
2	2	2	2
3	2	3	2
4	2	4	2
5	3	5	4
6	4	6	4
7	4	7	4
8	4	8	4

4

8431	[T:PriPGS/ImgEdt]		
	이 SP들은 사용된 애플리케이션과 관계없이 아래 세 가지 기능으로 출력된 총 페이지 수를 셉니다.		
8432	[C:PriPGS/ImgEdt]		
	이 SP들은 복사 애플리케이션을 사용하여 아래 세 가지 기능으로 출력된 총 페이지 수를 셉니다.		
8434	[P:PriPGS/ImgEdt]		
	이 SP들은 인쇄 애플리케이션을 사용하여 아래 세 가지 기능으로 출력된 총 페이지 수를 셉니다.		
8436	[L:PriPGS/ImgEdt]		
	이 SP들은 아래 세 가지 기능으로 조작 패널의 문서 서버 모드 창 내에서 출력된 총 페이지 수를 셉니다.		
8437	[O:PriPGS/ImgEdt]		
	이 SP들은 기타 애플리케이션을 사용하여 아래 세 가지 기능으로 출력된 총 페이지 수를 셉니다.		
001	Cover/Slip Sheet	*CTL	[0 ~ 99999999 / 0 / 1 / 단계]
	총 덮개 또는 삽입된 간지 수입입니다. 양면에 인쇄된 표지는 2로 셉니다.		

002	Series/Book	*CTL	[0 ~ 999999999 / 0 / 1 / 단계]
	연속으로(한 면) 인쇄되거나 소책자 우/좌로 페이지 매기기한 책으로 인쇄된 용지 수입니다.		
003	User Stamp	*CTL	[0 ~ 999999999 / 0 / 1 / 단계]
	페이지 번호 매기기 및 날짜 스탬프 인쇄를 포함하여 스탬프가 적용되어 인쇄된 페이지 수입니다.		

4

8441	[T:PrtPGS/Ppr Size]		
	이 SP들은 모든 애플리케이션으로 인쇄된 페이지 수를 인쇄 용지 크기별로 셉니다.		
8442	[C:PrtPGS/Ppr Size]		
	이 SP들은 복사 애플리케이션으로 인쇄된 페이지 수를 인쇄 용지 크기별로 셉니다.		
8443	[F:PrtPGS/Ppr Size]		
	이 SP들은 팩스 애플리케이션으로 인쇄된 페이지 수를 인쇄 용지 크기별로 셉니다.		
8444	[P:PrtPGS/Ppr Size]		
	이 SP들은 프린터 애플리케이션으로 인쇄된 페이지 수를 인쇄 용지 크기별로 셉니다.		
8445	[S:PrtPGS/Ppr Size]		
	이 SP들은 스캐너 애플리케이션으로 인쇄된 페이지 수를 인쇄 용지 크기별로 셉니다.		
8446	[L:PrtPGS/Ppr Size]		
	이 SP들은 조작 패널의 문서 서버 모드 창 내에서 인쇄된 페이지 수를 인쇄 용지 크기별로 셉니다.		
8447	[O:PrtPGS/Ppr Size]		
	이 SP들은 기타 애플리케이션으로 인쇄된 페이지 수를 인쇄 용지 크기별로 셉니다.		
001	A3	*CTL	[0 ~ 999999999 / 0 / 1 / 단계]
002	A4	*CTL	[0 ~ 999999999 / 0 / 1 / 단계]

003	A5	*CTL	[0 ~ 99999999 / 0 / 1 / 단계]
004	B4	*CTL	[0 ~ 99999999 / 0 / 1 / 단계]
005	B5	*CTL	[0 ~ 99999999 / 0 / 1 / 단계]
006	DLT	*CTL	[0 ~ 99999999 / 0 / 1 / 단계]
007	LG	*CTL	[0 ~ 99999999 / 0 / 1 / 단계]
008	LT	*CTL	[0 ~ 99999999 / 0 / 1 / 단계]
009	HLT	*CTL	[0 ~ 99999999 / 0 / 1 / 단계]
010	폴블리드	*CTL	[0 ~ 99999999 / 0 / 1 / 단계]
254	기타 (표준)	*CTL	[0 ~ 99999999 / 0 / 1 / 단계]
255	기타 (사용자 정의)	*CTL	[0 ~ 99999999 / 0 / 1 / 단계]

- 이 카운터들은 LEF와 SEF를 구별하지 않습니다.

8451	[PrtPGS/Ppr Tray]		
	이 SP들은 각 용지 급지 스테이션에서 급지된 용지 수를 셉니다.		
001	Bypass Tray	*CTL	Bypass Tray [0 ~ 99999999 / 0 / 1 / 단계]
002	Tray 1	*CTL	복사기
003	Tray 2	*CTL	[0 ~ 99999999 / 0 / 1 / 단계]
004	Tray 3	*CTL	용지함 장치(옵션)
005	Tray 4	*CTL	[0 ~ 99999999 / 0 / 1 / 단계]
006	Tray 5	*CTL	현재 사용되지 않음
007	Tray 6	*CTL	현재 사용되지 않음
008	Tray 7	*CTL	현재 사용되지 않음
009	Tray 8	*CTL	현재 사용되지 않음
010	Tray 9	*CTL	현재 사용되지 않음
011	Tray 10	*CTL	현재 사용되지 않음

012	Tray 11	*CTL	현재 사용되지 않음
013	Tray 12	*CTL	현재 사용되지 않음
014	Tray 13	*CTL	현재 사용되지 않음
015	Tray 14	*CTL	현재 사용되지 않음
016	Tray 15	*CTL	현재 사용되지 않음

8461	[T:PrtPGS/Ppr Type]		
	<p>이 SP들은 모든 애플리케이션에서 인쇄된 페이지 수를 페이지 유형별로 셉니다.</p> <ul style="list-style-type: none"> • 이 카운터들은 PM 카운터와 다릅니다. PM 카운터는 급지 롤러의 사용 수명을 정확하게 측정하기 위해 급지 시점을 기준으로 합니다. 그러나, 이 카운터는 출력 시점을 기준으로 합니다. • 빈 페이지(표지, 장 표지, 간지)도 셉니다. • 양면 인쇄 중, 양쪽 면에 인쇄된 페이지는 1로 세고, 한 면에 인쇄된 페이지는 1로 셉니다. 		
8462	[C:PrtPGS/Ppr Type]		
	이 SP들은 복사 애플리케이션으로 인쇄된 페이지 수를 용지 유형별로 셉니다.		
8463	[F:PrtPGS/Ppr Type]		
	이 SP들은 팩스 애플리케이션으로 인쇄된 페이지 수를 용지 유형별로 셉니다.		
8464	[P:PrtPGS/Ppr Type]		
	이 SP들은 프린터 애플리케이션으로 인쇄된 페이지 수를 용지 유형별로 셉니다.		
8466	[L:PrtPGS/Ppr Type]		
	이 SP들은 조작 패널의 문서 서버 모드 창 내에서 인쇄된 페이지 수를 용지 유형별로 셉니다.		
001	기본 용지	*CTL	[0 ~ 99999999 / 0 / 1 / 단계]
002	Recycled	*CTL	[0 ~ 99999999 / 0 / 1 / 단계]
003	Special	*CTL	[0 ~ 99999999 / 0 / 1 / 단계]
004	두꺼움	*CTL	[0 ~ 99999999 / 0 / 1 / 단계]
005	Normal (Back)	*CTL	[0 ~ 99999999 / 0 / 1 / 단계]

006	Thick (Back)	*CTL	[0 ~ 99999999 / 0 / 1 / 단계]
007	OHP	*CTL	[0 ~ 99999999 / 0 / 1 / 단계]
008	Other	*CTL	[0 ~ 99999999 / 0 / 1 / 단계]

8471	[PrtPGS/Mag]		
	이 SP들은 인쇄된 페이지 수를 배율별로 셉니다.		
001	< 49%	*CTL	[0 ~ 99999999 / 0 / 1 / 단계]
002	50% ~ 99%	*CTL	
003	100%	*CTL	
004	101% ~ 200%	*CTL	
005	201% <	*CTL	

페이지에 대해 조정된 확대를 카운트하며, 조작 패널에서만 아니라 확대 조정을 수행할 수 있는 외부 네트워크 애플리케이션을 통해 원격으로도 수행됩니다.

Excel과 같은 PC 애플리케이션을 통해 프린터 드라이버로 수행된 확대 조정도 셉니다.

조정 내용이 문서 서버에 저장된 후 수행된 확대 조정은 세지 않습니다.

자동 축소/확대 복사 중 자동으로 수행된 확대 조정은 셉니다.

빈 표지, 간지 등의 배율은 자동으로 비율 100%로 할당됩니다.

8481	[T:PrtPGS/TonSave]	*CTL	[0 ~ 99999999 / 0 / 1 / 단계]
8484	[P:PrtPGS/TonSave]	*CTL	
이 SP들은 토너 절약 기능이 켜있을 때 인쇄된 페이지 수를 셉니다. 참고: 이 SP는 인쇄 애플리케이션으로 제한되어 있기 때문에 이 SP들은 동일한 결과를 반환합니다.			

8491	[T:PrtPGS/Col Mode]
8492	[C:PrtPGS/Col Mode]
8493	[F:PrtPGS/Col Mode]
8496	[L:PrtPGS/Col Mode]
8497	[O:PrtPGS/Col Mode]

001	B/W	*CTL	이 SP들은 각 애플리케이션으로 컬러 모드에서 인쇄된 페이지를 셉니다.
002	Single Color	*CTL	
003	Two Color	*CTL	
004	풀 컬러	*CTL	
051	B/W(배너)	*CTL	
052	단색(배너)	*CTL	
053	2색(배너)	*CTL	
054	풀 컬러	*CTL	

8501	[T:PrtPGS/Col Mode]		
8504	[P:PrtPGS/Col Mode]		
8507	[O:PrtPGS/Col Mode]		
001	B/W	*CTL	이 SP들은 인쇄 애플리케이션으로 컬러 모드에서 인쇄된 페이지 수를 셉니다.
002	Mono Color	*CTL	
003	풀 컬러	*CTL	
004	Single Color	*CTL	
005	Two Color	*CTL	
051	B/W(배너)	*CTL	
052	풀 컬러(배너)	*CTL	
053	단색(배너)	*CTL	
054	2색(배너)	*CTL	

8511	[T:PrtPGS/Emul]		
	이 SP들은 프린터 에뮬레이션 모드에서 인쇄된 총 페이지 수를 셉니다.		
8514	[P:PrtPGS/Emul]		
	이 SP들은 프린터 에뮬레이션 모드에서 인쇄된 총 페이지 수를 셉니다.		
001	RPCS	*CTL	[0 ~ 99999999 / 0 / 1 / 단계]

002	RPDL	*CTL	[0 ~ 99999999 / 0 / 1 / 단계]
003	PS3	*CTL	[0 ~ 99999999 / 0 / 1 / 단계]
004	R98	*CTL	[0 ~ 99999999 / 0 / 1 / 단계]
005	R16	*CTL	[0 ~ 99999999 / 0 / 1 / 단계]
006	GL/GL2	*CTL	[0 ~ 99999999 / 0 / 1 / 단계]
007	R55	*CTL	[0 ~ 99999999 / 0 / 1 / 단계]
008	RTIFF	*CTL	[0 ~ 99999999 / 0 / 1 / 단계]
009	PDF	*CTL	[0 ~ 99999999 / 0 / 1 / 단계]
010	PCL5e/5c	*CTL	[0 ~ 99999999 / 0 / 1 / 단계]
011	PCL XL	*CTL	[0 ~ 99999999 / 0 / 1 / 단계]
012	IPDL-C	*CTL	[0 ~ 99999999 / 0 / 1 / 단계]
013	BM-Links	*CTL	일본 전용
014	Other	*CTL	[0 ~ 99999999 / 0 / 1 / 단계]
015	IPDS	*CTL	[0 ~ 99999999 / 0 / 1 / 단계]
016	XPS	*CTL	[0 ~ 99999999 / 0 / 1 / 단계]

- SP8 511 및 SP8 514는 모두 인쇄 애플리케이션으로 제한되어 있기 때문에 동일한 결과를 반환합니다.
- 문서 서버로 출력된 인쇄 작업은 세지 않습니다.

8521	[T:PrnPGS/FIN]
	이 SP들은 모든 애플리케이션으로 인쇄된 총 페이지 수를 후처리 모드별로 셉니다.
8522	[C:PrnPGS/FIN]
	이 SP들은 복사 애플리케이션으로 인쇄된 총 페이지 수를 후처리 모드별로 셉니다.

8523	[F:PrtPGS/FIN]		
	이 SP들은 팩스 애플리케이션으로 인쇄된 총 페이지 수를 후처리 모드별로 셉니다. 참고: 수신된 팩스의 인쇄 마무리 옵션은 현재 이용할 수 없습니다.		
8524	[P:PrtPGS/FIN]		
	이 SP들은 인쇄 애플리케이션으로 인쇄된 총 페이지 수를 후처리 모드별로 셉니다.		
8525	[S:PrtPGS/FIN]		
	이 SP들은 스캔 애플리케이션으로 인쇄된 총 페이지 수를 후처리 모드별로 셉니다.		
8526	[L:PrtPGS/FIN]		
	이 SP들은 조작 패널의 문서 서버 모드 창 내에서 인쇄된 총 페이지 수를 후처리 모드별로 셉니다.		
001	종류	*CTL	[0 ~ 99999999 / 0 / 1 / 단계]
002	스택	*CTL	[0 ~ 99999999 / 0 / 1 / 단계]
003	스테이플	*CTL	[0 ~ 99999999 / 0 / 1 / 단계]
004	소책자	*CTL	[0 ~ 99999999 / 0 / 1 / 단계]
005	Z-Fold	*CTL	[0 ~ 99999999 / 0 / 1 / 단계]
006	편치	*CTL	[0 ~ 99999999 / 0 / 1 / 단계]
007	Other	*CTL	[0 ~ 99999999 / 0 / 1 / 단계]
008	Inside Fold	*CTL	[0 ~ 99999999 / 0 / 1 / 단계]
	절반 접기(FM2) (다중 접기 장치)		
009	Three-IN-Fold	*CTL	[0 ~ 99999999 / 0 / 1 / 단계]
	레터 안쪽 접기(FM4) (다중 접기 장치)		
010	Three-OUT-Fold	*CTL	[0 ~ 99999999 / 0 / 1 / 단계]
	레터 바깥쪽 접기(FM3) (다중 접기 장치)		

011	Four Fold	*CTL	[0 ~ 99999999 / 0 / 1 / 단계]
	이중 평행 접기(FM5) (다중 접기 장치)		
012	KANNON-Fold	*CTL	[0 ~ 99999999 / 0 / 1 / 단계]
	날개 접기(FM6) (다중 접기 장치)		
013	무선 제본	*CTL	[0 ~ 99999999 / 0 / 1 / 단계]
	퍼펙트 바인더		
014	스프링 제본	*CTL	[0 ~ 99999999 / 0 / 1 / 단계]
	링 바인더		
015	타사 공급업체	*CTL	[0 ~ 99999999 / 0 / 1 / 단계]

참고

- 후처리에 스테이플링이 선택되고 스택이 스테이플링 하기에 너무 크면, 스테이플하지 않은 페이지도 마찬가지로 셉니다.
- 후처리 스테이플에 대한 카운터는 스테이플 용지함으로 출력된 것을 기준으로 하기 때문에 걸림 복구도 셉니다.

8531	[스테이플]		
001	스테이플	*CTL	[0 ~ 99999999 / 0 / 1 / 단계]
002	무스테이플	*CTL	

8551	[T:PrtBooks/FIN]		
8552	[C:PrtBooks/FIN]		
8554	[P:PrtBooks/FIN]		
8556	[L:PrtBooks/FIN]		
001	무선 제본	*CTL	[0 ~ 99999999 / 0 / 1 / 단계]
002	스프링 제본	*CTL	

8561	[T:A Sheet Of Paper]		
8562	[C:A Sheet Of Paper]		

8563	[F:A Sheet Of Paper]		
8564	[P:A Sheet Of Paper]		
8566	[L:A Sheet Of Paper]		
8567	[O:A Sheet Of Paper]		
001	총 계: A3/DLT 이상	*CTL	[0 ~ 99999999 / 0 / 1]
002	총 계: A3/DLT 이하	*CTL	
003	양면: A3/DLT 이상	*CTL	
004	양면: A3/DLT 이하	*CTL	

8581	[T:Counter]		
이 SP들은 사용된 애플리케이션과 관계없이 컬러 출력으로 분류된 총 출력을 셉니다. 이 카운터들은 SMC 보고서는 물론 복사기의 사용자 도구 디스플레이에도 표시됩니다.			
001	총	*CTL	[0 ~ 99999999 / 0 / 1]
002	Total: Full Color	*CTL	
003	B&W/Single Color	*CTL	
004	Development: CMY	*CTL	
005	Development: K	*CTL	
008	Print: Color	*CTL	
009	Print: B/W	*CTL	
010	Total: Color	*CTL	

011	Total: B/W	*CTL	[0 ~ 99999999 / 0 / 1]
012	Full Color: A3	*CTL	
013	풀 컬러: B4 JIS	*CTL	
014	Full Color Print	*CTL	
015	Mono Color Print	*CTL	
017	Twin Color Mode Print	*CTL	
018	Full Color Print (Twin)	*CTL	
019	Mono Color Print (Twin)	*CTL	
020	Full Color Total (CV)	*CTL	
021	Mono Color Total (CV)	*CTL	
022	Full Color Print (CV)	*CTL	
028	Development: CMY (A3)	*CTL	
029	Development: K (A3)	*CTL	
030	Total: Color (A3)	*CTL	
031	Total: B/W (A3)	*CTL	

8582	[C:Counter]		
	이 SP들은 컬러 출력으로 나눈 복사 애플리케이션의 총 출력을 셉니다.		
001	B/W	*CTL	[0 ~ 99999999 / 0 / 1]
002	Single Color	*CTL	
003	Two Color	*CTL	
004	풀 컬러	*CTL	

8583	[F:Counter]		
	이 SP들은 컬러 출력으로 나눈 팩스 애플리케이션의 총 출력을 셉니다.		
001	B/W	*CTL	[0 ~ 99999999 / 0 / 1]
002	Single Color	*CTL	

8584	[P:Counter]		
	이 SP들은 컬러 출력으로 나눈 인쇄 애플리케이션의 총 출력을 셉니다.		
001	B/W	*CTL	[0 ~ 99999999 / 0 / 1]
002	Mono Color	*CTL	
003	풀 컬러	*CTL	
004	Single Color	*CTL	
005	Two Color	*CTL	

8586	[L:Counter]		
	이 SP들은 컬러 출력으로 나눈 로컬 스토리지의 총 출력을 셉니다.		
001	B/W	*CTL	[0 ~ 99999999 / 0 / 1]
002	Single Color	*CTL	
003	Two Color	*CTL	
004	풀 컬러	*CTL	

8591	[O:Counter]		
	이 SP들은 A3/DLT 용지 사용 총계, 인쇄된 양면 페이지 수, 사용된 스테이플 침수를 셉니다. 이것은 기타(O:) 애플리케이션의 총계입니다.		
001	A3/DLT	*CTL	[0 ~ 99999999 / 0 / 1 / 단계]
002	양면	*CTL	
003	배너	*CTL	

8601	[T:Coverage Counter]		
	이 SP들은 각 컬러의 총 커버리지 및 각 인쇄 모드의 총 출력 페이지를 셉니다.		
001	B/W	*CTL	[0 ~ 2147483647 / 0 / 1% / 단계]
002	Color	*CTL	
011	흑백 인쇄 페이지	*CTL	[0 ~ 99999999 / 0 / 1 / 단계]

012	컬러 인쇄 페이지	*CTL	[0 ~ 999999999 / 0 / 1 / 단계]
021	커버리지 카운터 1	*CTL	[0 ~ 999999999 / 0 / 1 / 단계]
022	커버리지 카운터 2	*CTL	
023	커버리지 카운터 3	*CTL	
031	커버리지 카운터 1 (YMC)	*CTL	
032	커버리지 카운터 2 (YMC)	*CTL	[0 ~ 999999999 / 0 / 1 / 단계]
033	커버리지 카운터 3 (YMC)	*CTL	

8602	[C:커버리지 카운터]		
001	B/W	*CTL	[0 ~ 2147483647 / 0 / 1% / 단계]
002	Single Color	*CTL	
003	Two Color	*CTL	
004	풀 컬러	*CTL	

8603	[F:커버리지 카운터]		
001	B/W	*CTL	[0 ~ 2147483647 / 0 / 1% / 단계]
002	Single Color	*CTL	

8604	[P:커버리지 카운터]		
001	B/W	*CTL	[0 ~ 2147483647 / 0 / 1% / 단계]
002	Single Color	*CTL	
003	Two Color	*CTL	
004	풀 컬러	*CTL	

8606	[L:커버리지 카운터]		
-------------	---------------------	--	--

4. 컨트롤러 SP 모드 테이블

001	B/W	*CTL	[0 ~ 2147483647 / 0 / 1% / 단계]
002	Single Color	*CTL	
003	Two Color	*CTL	
004	풀 컬러	*CTL	

8617	[SDK Apli Counter]		
	이 SP들은 각 SDK 애플리케이션의 총 인쇄 페이지를 셉니다.		
001	SDK-1	*CTL	[0 ~ 99999999 / 0 / 1 / 단계]
002	SDK-2	*CTL	
003	SDK-3	*CTL	
004	SDK-4	*CTL	
005	SDK-5	*CTL	
006	SDK-6	*CTL	
007	SDK-7	*CTL	[0 ~ 99999999 / 0 / 1 / 단계]
008	SDK-8	*CTL	
009	SDK-9	*CTL	
010	SDK-10	*CTL	
011	SDK-11	*CTL	
012	SDK-12	*CTL	

8621	기능 사용 카운터		
001	Function-001	*CTL	[0 ~ 99999999 / 0 / 1 / 단계]
002	Function-002	*CTL	
003	Function-003	*CTL	
004	Function-004	*CTL	
005	Function-005	*CTL	

006	Function-006	*CTL	[0 ~ 99999999 / 0 / 1 / 단계]
007	Function-007	*CTL	
008	Function-008	*CTL	
009	Function-009	*CTL	
010	Function-010	*CTL	
011	Function-011	*CTL	[0 ~ 99999999 / 0 / 1 / 단계]
012	Function-012	*CTL	
013	Function-013	*CTL	
014	Function-014	*CTL	
015	Function-015	*CTL	
016	Function-016	*CTL	[0 ~ 99999999 / 0 / 1 / 단계]
017	Function-017	*CTL	
018	Function-018	*CTL	
019	Function-019	*CTL	
020	Function-020	*CTL	
021	Function-021	*CTL	[0 ~ 99999999 / 0 / 1 / 단계]
022	Function-022	*CTL	
023	Function-023	*CTL	
024	Function-024	*CTL	
025	Function-025	*CTL	
026	Function-026	*CTL	[0 ~ 99999999 / 0 / 1 / 단계]
027	Function-027	*CTL	
028	Function-028	*CTL	
029	Function-029	*CTL	
030	Function-030	*CTL	

4. 컨트롤러 SP 모드 테이블

4

031	Function-031	*CTL	[0 ~ 99999999 / 0 / 1 / 단계]
032	Function-032	*CTL	
033	Function-033	*CTL	
034	Function-034	*CTL	
035	Function-035	*CTL	
036	Function-036	*CTL	
037	Function-037	*CTL	
038	Function-038	*CTL	
039	Function-039	*CTL	
040	Function-040	*CTL	
041	Function-041	*CTL	[0 ~ 99999999 / 0 / 1 / 단계]
042	Function-042	*CTL	
043	Function-043	*CTL	
044	Function-044	*CTL	
045	Function-045	*CTL	
046	Function-046	*CTL	
047	Function-047	*CTL	
048	Function-048	*CTL	
049	Function-049	*CTL	
050	Function-050	*CTL	

051	Function-051	*CTL	[0 ~ 99999999 / 0 / 1 / 단계]
052	Function-052	*CTL	
053	Function-053	*CTL	
054	Function-054	*CTL	
055	Function-055	*CTL	
056	Function-056	*CTL	
057	Function-057	*CTL	
058	Function-058	*CTL	
059	Function-059	*CTL	
060	Function-060	*CTL	
061	Function-061	*CTL	[0 ~ 99999999 / 0 / 1 / 단계]
062	Function-062	*CTL	
063	Function-063	*CTL	
064	Function-064	*CTL	

8631	[T:FAX TX PGS]		
	이 SP들은 팩스를 통해 전화 번호로 전송한 페이지 수를 색상 모드별로 셉니다.		
001	B/W	*CTL	[0 ~ 99999999 / 0 / 1 / 단계]
002	Color	*CTL	[0 ~ 99999999 / 0 / 1 / 단계]

8633	[F:FAX TX PGS]		
	이 SP들은 팩스를 통해 전화 번호로 전송한 페이지 수를 색상 모드별로 셉니다.		
001	B/W	*CTL	[0 ~ 99999999 / 0 / 1 / 단계]
002	Color	*CTL	[0 ~ 99999999 / 0 / 1 / 단계]

- 한 문서에 컬러와 흑백 페이지가 혼합되어 있는 경우 그러한 페이지는 흑백 또는 컬러로 따로따로 계산됩니다.
- 현재, 이 기능은 팩스 애플리케이션에만 제공되므로 SP8631과 SP8633은 동일합니다.

- 카운터는 오류 페이지를 포함합니다.
- 문서가 그룹 전송으로 하나 이상의 대상으로 전송되면, 각 대상별로 셉니다.
- 폴링 전송은 세지만 폴링 RX는 세지 않습니다.
- 릴레이, 메모리, 기밀 메일함 전송은 각 대상별로 셉니다.

8641	[T:IFAX TX PGS]		
	이 SP들은 I-Fax를 사용한 팩스 이미지에 팩스로 전송된 페이지 수를 색상 모드별로 셉니다.		
001	B/W	*CTL	[0 ~ 99999999 / 0 / 1 / 단계]
002	Color	*CTL	[0 ~ 99999999 / 0 / 1 / 단계]

8643	[F:IFAX TX PGS]		
	이 SP들은 I-Fax를 사용한 팩스 이미지로 팩스를 통해 전송된 페이지 수를 색상 모드별로 셉니다.		
001	B/W	*CTL	[0 ~ 99999999 / 0 / 1 / 단계]
002	Color	*CTL	[0 ~ 99999999 / 0 / 1 / 단계]

- 한 문서에 컬러와 흑백 페이지가 혼합되어 있는 경우 그러한 페이지는 흑백 또는 컬러로 따로따로 계산됩니다.
- 현재, 이 기능은 팩스 애플리케이션에만 제공되므로 SP8641과 SP8643은 동일합니다.
- 카운터는 오류 페이지를 포함합니다.
- 문서가 그룹 전송으로 하나 이상의 대상으로 전송되면, 각 대상별로 셉니다.
- 폴링 전송은 세지만 폴링 RX는 세지 않습니다.
- 릴레이, 메모리, 기밀 메일함 전송은 각 대상별로 셉니다.

8651	[T:S-to-Email PGS]		
	이 SP들은 스캔과 문서 서버 애플리케이션 모두에 대해 이메일로 첨부된 총 페이지 수를 색상 모드별로 셉니다.		
001	B/W	*CTL	[0 ~ 99999999 / 0 / 1 / 단계]
002	Color	*CTL	[0 ~ 99999999 / 0 / 1 / 단계]

8655	[S:S-to-Email PGS]		
	이 SP들은 스캔과 문서 서버 애플리케이션 모두에 대해 이메일로 첨부된 총 페이지 수를 색상 모드별로 셉니다.		
001	B/W	*CTL	[0 ~ 99999999 / 0 / 1 / 단계]
002	Color	*CTL	[0 ~ 99999999 / 0 / 1 / 단계]

↓ 참고

- 흑백 및 컬러 페이지는 문서가 HDD에 저장된 후 셉니다. 작업이 저장되기 전에 취소되면, 페이지는 세지 않습니다.
- 이메일로 스캔이 5개 주소로 10페이지 문서를 전송하는 데 사용되면, 카운터는 10입니다(페이지가 같은 SMTP 서버로 함께 전송됨).
- PC로 스캔이 5개 폴더로 10페이지 문서를 전송하는 데 사용되면, 카운터는 50입니다 (문서는 SMB/FTP 서버의 각 대상으로 전송됨).
- 일부 기기의 제한사항으로 인해 이메일로 스캔이 많은 대상으로 10페이지 문서를 전송하는 데 사용되면, 카운터가 분리되어 별도로 계산될 수 있습니다. (예를 들어, 10페이지 문서가 200개 주소로 전송되면, 총계 20에 대해 첫 번째 100개 대상의 카운트는 10이고 두 번째 100개 대상의 카운트도 10입니다.)

8661	[T:Deliv PGS/Svr]		
	이 SP들은 스캔 및 LS 애플리케이션 모두를 통해 스캔 라우터 서버로 전송된 총 페이지 수를 색상 모드별로 셉니다.		
001	B/W	*CTL	[0 ~ 99999999 / 0 / 1 / 단계]
002	Color	*CTL	[0 ~ 99999999 / 0 / 1 / 단계]

8665	[S:Deliv PGS/Svr]		
	이 SP들은 스캔 애플리케이션을 통해 스캔 라우터 서버로 전송된 총 페이지 수를 색상 모드별로 셉니다.		
001	B/W	*CTL	[0 ~ 99999999 / 0 / 1 / 단계]
002	Color	*CTL	[0 ~ 99999999 / 0 / 1 / 단계]

↓ 참고

- 흑백 및 컬러는 문서가 스캔 라우터 서버의 HDD에 저장된 후 셉니다.
- 작업이 스캔 라우터 서버의 저장소가 완료되기 전에 취소되면 세지 않습니다.

- 스캔 라우터 서버 도착 확인과 관계없이 카운터가 계산됩니다.

8671	[T:Deliv PGS/PC]		
	이 SP들은 스캔 및 LS 애플리케이션을 통해 PC(PC로 스캔)의 폴더로 전송된 총 페이지 수를 색상 모드별로 셉니다.		
8675	[S: Deliv PGS/PC]		
	이 SP들은 스캔 애플리케이션을 통해 PC로 스캔으로 전송된 총 페이지 수를 색상 모드별로 셉니다.		
001	B/W	*CTL	[0 ~ 999999999 / 0 / 1 / 단계]
002	Color	*CTL	[0 ~ 999999999 / 0 / 1 / 단계]

8681	[T:PCFAX TXPGS]	*CTL	이 SP들은 PC 팩스로 전송된 페이지 수를 셉니다. 이 SP들은 팩스 애플리케이션에만 제공되므로 SP8 681과 SP8 683의 카운트는 동일합니다. [0 ~ 999999999 / 0 / 1 / 단계]
8683	[F:PCFAX TXPGS]	*CTL	

- PC에서 복사기를 통해 대상까지 PC 팩스 애플리케이션을 사용하여 PC에서 전송된 페이지를 셉니다.
- 브로드캐스트를 사용하여 한 곳 이상으로 같은 메시지를 보내면, 페이지를 한 번만 셉니다. (예를 들어, 10페이지 팩스가 A 위치와 B 위치로 전송되면 카운터는 20이 아니라 10까지 올라갑니다.)

8691	[T:TX PGS/LS]	*CTL	이 SP들은 문서 서버에서 전송된 페이지 수를 셉니다. 페이지 저장에 사용되었던 애플리케이션의 카운터가 증가합니다. [0 ~ 999999999 / 0 / 1 / 단계] L: 카운터는 조작 패널의 문서 서버 모드 화면 내에서 저장된 페이지 수를 셉니다. 복사 모드 화면 내에서 파일 저장 버튼으로 저장된 페이지는 C: 카운터로 계산됩니다.
8692	[C:TX PGS/LS]	*CTL	
8693	[F:TX PGS/LS]	*CTL	
8694	[P:TX PGS/LS]	*CTL	
8695	[S:TX PGS/LS]	*CTL	
8696	[L:TX PGS/LS]	*CTL	

참고

- Web Image Monitor 및 Desk Top Binder로 수행된 인쇄 작업은 카운트에 추가됩니다.
- 여러 문서가 인쇄 전송을 위해 통합되면, 저장된 페이지 수는 이를 저장한 애플리케이션에 대해 셉니다.

- 여러 문서가 팩스 브로드캐스트로 전송되면, F: 카운트는 각 대상으로 전송된 페이지 수에 대해 수행됩니다.

8701	[TX PGS/Port]		
	이 SP들은 전송에 사용된 물리적 포트를 통해 전송된 페이지 수를 셉니다. 예를 들어, 3페이지 원고가 ISDN G4를 통해 4개 대상으로 전송되면 ISDN(G3, G4) 카운터 값은 12입니다.		
001	PSTN-1	*CTL	[0 ~ 99999999 / 0 / 1 / 단계]
002	PSTN-2	*CTL	[0 ~ 99999999 / 0 / 1 / 단계]
003	PSTN-3	*CTL	[0 ~ 99999999 / 0 / 1 / 단계]
004	ISDN(G3,G4)	*CTL	[0 ~ 99999999 / 0 / 1 / 단계]
005	네트워크	*CTL	[0 ~ 99999999 / 0 / 1 / 단계]

8711	[T:Scan PGS/Comp]		
8715	[S:Scan PGS/Comp]		
	이 SP들은 각 압축 모드로 전송된 페이지 수를 셉니다.		
001	JPEG/JPEG2000	*CTL	[0 ~ 99999999 / 0 / 1 / 단계]
002	TIFF(Multi/Single)	*CTL	[0 ~ 99999999 / 0 / 1 / 단계]
003	PDF	*CTL	[0 ~ 99999999 / 0 / 1 / 단계]
004	Other	*CTL	[0 ~ 99999999 / 0 / 1 / 단계]
005	PDF/Comp	*CTL	[0 ~ 99999999 / 0 / 1 / 단계]
006	PDF/A	*CTL	[0 ~ 99999999 / 0 / 1 / 단계]
007	PDF(OCR)	*CTL	[0 ~ 99999999 / 0 / 1 / 단계]
008	PDF/Comp(OCR)	*CTL	[0 ~ 99999999 / 0 / 1 / 단계]
009	PDF/A(OCR)	*CTL	[0 ~ 99999999 / 0 / 1 / 단계]

8721	[T:Deliv PGS/WSD]		
8725	[S: Dvliv PGS/WSD]		
	이 SP들은 각 스캐너 모드로 스캔된 페이지 수를 셉니다.		

4. 컨트롤러 SP 모드 테이블

001	B/W	*CTL	[0 ~ 99999999 / 0 / 1 / 단계]
002	Color	*CTL	[0 ~ 99999999 / 0 / 1 / 단계]

8731	[T:Scan PGS/Media]		
8735	[S:Scan PGS/Media]		
	이 SP들은 각 스캐너 모드로 매체에서 스캔 및 저장된 페이지 수를 셉니다.		
001	B/W	*CTL	[0 ~ 99999999 / 0 / 1 / 단계]
002	Color	*CTL	[0 ~ 99999999 / 0 / 1 / 단계]

4

8741	[RX PGS/Port]		
	이 SP들은 수신에 사용된 물리적 포트를 통해 수신된 페이지 수를 셉니다.		
001	PSTN-1	*CTL	[0 ~ 99999999 / 0 / 1 / 단계]
002	PSTN-2	*CTL	[0 ~ 99999999 / 0 / 1 / 단계]
003	PSTN-3	*CTL	[0 ~ 99999999 / 0 / 1 / 단계]
004	ISDN(G3,G4)	*CTL	[0 ~ 99999999 / 0 / 1 / 단계]
005	네트워크	*CTL	[0 ~ 99999999 / 0 / 1 / 단계]

8771	[Dev Counter]		
	이 SP들은 검정색 및 기타 색상 토너의 사용 빈도(현상 롤러의 회전 수)를 셉니다.		
001	총	*CTL	[0 ~ 99999999 / 0 / 1 / 단계]
002	K	*CTL	
003	Y	*CTL	
004	M	*CTL	
005	C	*CTL	

8781	[토너통 정보]		
-------------	-----------------	--	--

001	검정색	*CTL	[0 ~ 999999999 / 0 / 1 / 단계]
002	Y	*CTL	
003	M	*CTL	
004	C	*CTL	

8791	[LS Memory Remain]	*CTL	이 SP는 문서를 저장하기 위해 문서 서버에서 이용 가능한 공간의 비율을 표시합니다. [0 ~ 100 / 0 / 1%/단계]
-------------	---------------------------	------	--

8801	[Toner Remain]		
<p>이 SP들은 각 색상의 남은 토너의 비율을 표시합니다. 이 SP는 사용자가 토너 공급을 항상 확인할 수 있도록 합니다.</p> <p>참고: 남은 토너를 정확하게 측정하는 이 방식(1% 단계)은 10(10% 단계) 단위로만 측정할 수 있는 업계의 다른 기기들보다 더 우수합니다.</p>			
001	K	*CTL	[0 ~ 100 / 0 / 1%/단계]
002	Y	*CTL	
003	M	*CTL	
004	C	*CTL	

8811	[Eco Counter]		
-			
001	에코 총계	*CTL	[0 ~ 999999999 / 0 / 1 / 단계]
002	Color	*CTL	
003	풀 컬러	*CTL	
004	양면	*CTL	
005	결합	*CTL	

006	Color (%)	*CTL	[0 ~ 100 / 0 / 1% / 단계]
007	Full Color(%)	*CTL	
008	Duplex(%)	*CTL	
009	Combine(%)	*CTL	
010	Paper Cut(%)	*CTL	
051	싱크 에코 총계	*CTL	[0 ~ 99999999 / 0 / 1 / 단계]
052	싱크 컬러	*CTL	
053	싱크 풀 컬러	*CTL	
054	싱크 양면	*CTL	
055	싱크 결합	*CTL	
056	싱크 컬러 (%)	*CTL	[0 ~ 100 / 0 / 1% / 단계]
057	싱크 풀 컬러 (%)	*CTL	
058	싱크 양면 (%)	*CTL	
059	싱크 결합 (%)	*CTL	
060	싱크 용지 절감 (%)	*CTL	
101	에코 총계:마지막	*CTL	[0 ~ 99999999 / 0 / 1 / 단계]
102	Color:Last	*CTL	
103	Full Color:Last	*CTL	
104	양면:마지막	*CTL	
105	결합:마지막	*CTL	
106	Color(%):Last	*CTL	[0 ~ 100 / 0 / 1% / 단계]
107	Full Color(%):Last	*CTL	
108	양면 사용률(%):최근	*CTL	
109	결합 사용률(%):최근	*CTL	
110	용지 절감율(%):최근	*CTL	

151	싱크 에코 총계:최근	*CTL	[0 ~ 99999999 / 0 / 1 / 단계]
152	Sync Color:Last	*CTL	
153	싱크 풀 컬러:최근	*CTL	
154	Sync Duplex:Last	*CTL	
155	Sync Combine:Last	*CTL	
156	Sync Color (%):Last	*CTL	[0 ~ 100 / 0 / 1% / 단계]
157	Sync Full Color (%):Last	*CTL	
158	Sync Duplex (%):Last	*CTL	
159	Sync Combine (%):Last	*CTL	
160	Sync Paper Cut (%):Last	*CTL	

8851	[Cvr Cnt: 0-10%]		
	이 SP들은 각 색상의 커버리지가 0%에서 10%인 스캔된 용지 수를 표시합니다.		
011	0 ~ 2%: 검정색	*CTL	[0 ~ 99999999 / 0 / 1 / 단계]
012	0 to 2%: Y	*CTL	
013	0 to 2%: M	*CTL	
014	0 to 2%: C	*CTL	
021	3 ~ 4%: 검정색	*CTL	[0 ~ 99999999 / 0 / 1 / 단계]
022	3 to 4%: Y	*CTL	
023	3 to 4%: M	*CTL	
024	3 to 4%: C	*CTL	
031	5 ~ 7%: 검정색	*CTL	[0 ~ 99999999 / 0 / 1 / 단계]
032	5 to 7%: Y	*CTL	
033	5 to 7%: M	*CTL	
034	5 to 7%: C	*CTL	

4. 컨트롤러 SP 모드 테이블

041	8 ~ 10%: 검정색	*CTL	[0 ~ 99999999 / 0 / 1 / 단계]
042	8 to 10%: Y	*CTL	
043	8 to 10%: M	*CTL	
044	8 to 10%: C	*CTL	

8861	[Cvr Cnt: 11-20%]		
	이 SP들은 각 색상의 커버리지가 11%에서 20%인 스캔된 용지의 수를 표시합니다.		
001	검정색	*CTL	[0 ~ 99999999 / 0 / 1 / 단계]
002	Y	*CTL	
003	M	*CTL	
004	C	*CTL	

8871	[Cvr Cnt: 21-30%]		
	이 SP들은 각 색상의 커버리지가 21%에서 30%인 스캔된 용지 수를 표시합니다.		
001	검정색	*CTL	[0 ~ 99999999 / 0 / 1 / 단계]
002	Y	*CTL	
003	M	*CTL	
004	C	*CTL	

8881	[Cvr Cnt: 31%-]		
	이 SP들은 각 색상의 커버리지가 31% 이상인 스캔된 용지 수를 표시합니다.		
001	검정색	*CTL	[0 ~ 99999999 / 0 / 1 / 단계]
002	Y	*CTL	
003	M	*CTL	
004	C	*CTL	

8891	[Page/Toner Bottle]		
	이 SP들은 각 색상의 현재 남은 토너량을 표시합니다.		
001	검정색	*CTL	[0 ~ 99999999 / 0 / 1 / 단계]
002	Y	*CTL	
003	M	*CTL	
004	C	*CTL	

8901	[Page/Toner_Prev1]		
	이 SP들은 각 색상의 이전에 남은 토너량을 표시합니다.		
001	검정색	*CTL	[0 ~ 99999999 / 0 / 1 / 단계]
002	Y	*CTL	
003	M	*CTL	
004	C	*CTL	

8911	[Page/Toner_Prev2]		
	이 SP들은 각 색상의 2번 이전의 남은 토너량을 표시합니다.		
001	검정색	*CTL	[0 ~ 99999999 / 0 / 1 / 단계]
002	Y	*CTL	
003	M	*CTL	
004	C	*CTL	

8921	[Cvr Cnt/Total]		
	각 색상의 총 인쇄 영역 및 총 인쇄 수를 표시합니다.		
001	Coverage (%) Bk	*CTL	[0 ~ 2147483647 / 0 / 1% / 단계]
002	Coverage (%) Y	*CTL	
003	Coverage (%) M	*CTL	
004	Coverage (%) C	*CTL	

011	Coverage /P: Bk	*CTL	[0 ~ 999999999 / 0 / 1 / 단계]
012	Coverage /P: Y	*CTL	
013	Coverage /P: M	*CTL	
014	Coverage /P: C	*CTL	

8941	[Machine Status]		
	이 SP들은 각 작동 모드에서 기기가 소모한 시간을 셉니다. 이 SP는 ISO 표준 준수 수준을 개선하기 위해 기기 작동을 조사해야 하는 고객에게 유용합니다.		
001	작동 시간	*CTL	[0 ~ 999999999 / 0 / 1/단계]
	엔진 작동 시간. 컨트롤러가 HDD에 데이터를 저장하는 시간은 포함하지 않습니다(엔진이 작동하지 않는 기간).		
002	대기 시간	*CTL	[0 ~ 999999999 / 0 / 1/단계]
	엔진이 작동하지 않음. 컨트롤러가 HDD로 데이터를 저장하는 시간을 포함합니다. 에너지 절약, 저전력 또는 오프 모드에서 소요된 시간은 포함하지 않습니다.		
003	에너지 절약 시간	*CTL	[0 ~ 999999999 / 0 / 10 / 단계]
	기기가 배경 인쇄를 수행하는 시간을 포함합니다.		
004	저전력 시간	*CTL	[0 ~ 999999999 / 0 / 1/단계]
	엔진이 켜져 있을 때 에너지 절약 모드에서의 시간을 포함합니다. 기기가 배경 인쇄를 수행하는 시간을 포함합니다.		
005	Off Mode Time	*CTL	[0 ~ 999999999 / 0 / 1/단계]
	기기가 배경 인쇄를 수행하는 시간을 포함합니다. 전원 스위치로 기기가 꺼져 있는 상태일 때 시간을 포함하지 않습니다.		
006	SC	*CTL	[0 ~ 999999999 / 0 / 1/단계]
	SC 오류가 유지된 총 시간.		
007	인쇄 걸림	*CTL	[0 ~ 999999999 / 0 / 1/단계]
	인쇄 중 용지 걸림이 유지된 총 시간.		
008	원고걸림	*CTL	[0 ~ 999999999 / 0 / 1/단계]
	스캔 중 원고 걸림이 유지된 총 시간.		

009	Supply PM Unit End	*CTL	[0 ~ 99999999 / 0 / 1 / 단계]
토너 없음이 유지된 총 시간.			

8951	[AddBook Register]		
이 SP들은 본체가 데이터 등록을 관리할 때 이벤트 수를 셉니다.			
001	User Code/User ID	*CTL	[0 ~ 99999999 / 0 / 1 / 단계]
사용자 코드 등록.			
002	Mail Address	*CTL	[0 ~ 99999999 / 0 / 1 / 단계]
메일 주소 등록.			
003	Fax Destination	*CTL	[0 ~ 99999999 / 0 / 1 / 단계]
팩스 대상 등록.			
004	그룹	*CTL	[0 ~ 99999999 / 0 / 1 / 단계]
그룹 대상 등록.			
005	Transfer Request	*CTL	[0 ~ 99999999 / 0 / 1 / 단계]
릴레이 TX에 대한 팩스 릴레이 대상 등록.			
006	F-Code	*CTL	[0 ~ 99999999 / 0 / 1 / 단계]
F-코드 상자 등록.			
007	Copy Program	*CTL	[0 ~ 255 / 0 / 255 / 단계]
프로그램(작업 설정) 기능으로 복사 애플리케이션 등록.			
008	Fax Program	*CTL	[0 ~ 255 / 0 / 255 / 단계]
프로그램(작업 설정) 기능으로 팩스 애플리케이션 등록.			
009	Printer Program	*CTL	[0 ~ 255 / 0 / 255 / 단계]
프로그램(작업 설정) 기능으로 프린터 애플리케이션 등록.			
010	Scanner Program	*CTL	[0 ~ 255 / 0 / 255 / 단계]
프로그램(작업 설정) 기능으로 스캐너 애플리케이션 등록.			

8961	[Electricity Status]		
	-		
001	대기 시간 조절	*CTL	[0 ~ 99999999 / 0 / 1 / 단계]
002	STR 시간	*CTL	
003	주 전원이 꺼진 시간	*CTL	
004	읽기 및 인쇄 시간	*CTL	
005	인쇄 시간	*CTL	[0 ~ 99999999 / 0 / 1 / 단계]
006	읽기 시간	*CTL	
007	엔진 대기 시간	*CTL	
008	저전력 상태 시간	*CTL	
009	Silent State Time	*CTL	
010	Heater Off State Time	*CTL	
011	LCD on Time	*CTL	
101	자동 인쇄	*CTL	

8971	[Unit Control]		
	-		
001	Engine Off Recovery Count	*CTL	[0 ~ 99999999 / 0 / 1/단계]
002	Power Off Count	*CTL	
003	Force Power Off Count	*CTL	

프린터 서비스 메뉴

SP1-XXX(서비스 모드)

1001	[Bit Switch]				
1-001-001	비트 스위치 1		0	1	
	비트 0	DFU	-	-	
	비트 1	호스트 이름을 sysName으로 사용하여 응답하기	모델 이름 (PnP 이름)	호스트 이름	
		이 비트 스위치는 sysName의 값을 변경할 수 있습니다. 0(기본): "MP C401SP"와 같은 모델 이름(PnP 이름) 1: 호스트 이름			
	비트 2	DFU	-	-	
	비트 3	입출력 시간 초과 없음	사용 안 함	사용함	
		MFP 입출력 시간 초과를 사용하거나 사용하지 않습니다. 이 비트를 사용으로 설정할 경우 MFP 입출력 시간 초과 설정이 아무 영향을 주지 않게 되고 입출력 시간 초과가 발생하지 않습니다.			
	비트 4	SD 카드 절약 모드	사용 안 함	사용함	
이 비트 스위치가 사용되는 경우, 인쇄 작업이 GW SD 슬롯에 저장되고 용지로 출력되지 않습니다.					
비트 5	[PS 및 PDF] 용지 크기 오류 마진	±5pt	±10pt		
	사용자 지정 용지 크기를 사용해 PS 작업이 인쇄된 경우, 계산 오류로 인해 용지 크기가 불일치하여 작업이 인쇄되지 않을 수도 있습니다. 기본적으로 용지 크기 일치 오류 마진은 ±5 포인트입니다. 이 비트 스위치를 활성화하기 위해 용지 크기 일치 오류 마진을 ±10 포인트로 확장할 수 있습니다.				

	비트 6	컬러 균형 전환	0: 사용 안 함	1: 사용함
	이 비트 스위치는 이전 모델과 일치하도록 컬러 균형을 복원하는 데 사용할 수 있습니다. 비트 스위치가 "1"(활성화)로 설정된 경우, Fuji-Xerox 프린터에 해당하는 컬러 균형이 사용될 것입니다.			
	비트 7	[RPCS,PCL]: 인쇄 가능 영역 프레임 테두리	사용 안 함	사용함
	모든 RPCS 및 PCL 작업을 인쇄 가능 영역 주변 테두리와 함께 인쇄합니다.			

1001	[Bit Switch]			
1-001-002	비트 스위치 2		0	1
	비트 0	컬러 균형 전환	사용 안 함	사용함
		이 비트 스위치는 이전 모델과 일치하도록 컬러 균형을 복원하는 데 사용할 수 있습니다. 이 비트 스위치가 "1"(활성화됨)으로 설정된 경우, 09S 및 이전 모델의 컬러 균형이 사용됩니다.		
	비트 1	DFU	-	-
	비트 2	한 부씩 인쇄 유형 적용	한 부씩 인쇄(이동)	한 부씩 인쇄(일반)
한 부씩 인쇄 유형을 명확하게 지정하지 않은 모든 작업에 한 부씩 인쇄 유형(이동식 또는 일반)이 적용됩니다. 참고: #5-00이 사용되는 경우, 이 비트 스위치는 영향을 주지 않습니다.				
비트 3	[PCL5e/c,PS]: PDL 자동 전환	사용함	사용 안 함	
	PDL 프로세서 작업 중 변경을 위해 MFP 기능을 사용/사용하지 않습니다. 일부 호스트 시스템은 PS와 PCL5e/c를 모두 포함한 작업을 입력합니다. 자동 PDL 전환이 사용되지 않는 경우, 해당 작업이 제대로 인쇄되지 않습니다.			

	비트 4	컬러 균형 전환	사용 안 함	사용함
		이 비트 스위치는 이전 모델과 일치하도록 컬러 균형을 복원하는 데 사용할 수 있습니다. 이 비트 스위치가 "1"(활성화됨)으로 설정된 경우, 09A 및 확장 09A 모델의 컬러 균형이 사용됩니다.		
	비트 5	DFU	-	-
	비트 6	스위치 디더링	일반 디더링 사 용	대체 디더링 사용
		*RTB#RD014018을 참조하십시오.		
비트 7	DFU	-	-	

1001	[Bit Switch]
------	--------------

1-001-003	비트 스위치 3		0	1
	비트 0	DFU	-	-
	비트 1	DFU	-	-
	비트 2	[PCL5e/c]: 기존 HP 호환성	사용 안 함	사용함
	HP4000/HP8000와 같은 기존 HP 모델과 동일한 왼쪽 여백을 사용합니다. 즉, 작업에 정의된 왼쪽 여백(보통 "<ESC>*r0A")이 "<ESC>*r1A"로 변경됩니다.			
	비트 3	DFU	-	-
	비트 4	DFU	-	-
	비트 5	DFU	-	-
	비트 6	DFU	-	-
	비트 7	DFU	-	-

1001	[Bit Switch]
------	--------------

1-001-004	Bit Switch 4		0	1
	비트 0	DFU	-	-
	비트 1	DFU	-	-
	비트 2	DFU	-	-
	비트 3	IPDS 인쇄면 반전	사용 안 함	사용함
		사용되는 경우, IPDS 작업의 단면 페이지는 페이지 후면의 인쇄 때문에 전면에 인쇄됩니다. 이것이 인쇄 속도를 늦출 수 있습니다.		
	비트 4	DFU	-	-
	비트 5	DFU	-	-
	비트 6	DFU	-	-
비트 7	IPDS 인쇄를 위한 포트를 활성화/비활성화할 수 있습니다.	끄기	On	

1001	[Bit Switch]
------	--------------

1-001-005	비트 스위치 5		0	1
	비트 0	조작 패널에 "한 부씩 인쇄 유형", "스테이플 유형", "핀칭 유형" 버튼 표시.	사용 안 함	사용함
	<p>사용되는 경우, 사용자가 조작 패널에서 한 부씩 인쇄 유형, 스테이플 유형, 핀칭 유형을 설정할 수 있습니다. 이용 가능한 유형은 장치 및 구성 옵션에 따라 달라집니다.</p> <p>이 비트 스위치를 사용한 후, 설정은 다음 위치에 나타납니다. "사용자 도구 > 프린터 기능 > 시스템"</p>			
비트 1	용지 크기 또는 유형 불일치가 발생한 경우 여러 복사본	사용 안 함 (단일 복사본)	사용함 (복수)	
	<p>복수 복사 인쇄 시 용지 크기 또는 유형 불일치가 발생한 경우, 기본값으로 단일 복사본만 출력됩니다. 이 비트 스위치를 사용하면 용지 불일치가 발생하더라도 모든 복사본을 인쇄하도록 장치를 설정할 수 있습니다.</p>			
비트 2	SDK 애플리케이션이 작업 내용을 변경하는 것을 방지	사용 안 함	사용함	
	<p>이 비트 스위치가 사용되는 경우, SDK 애플리케이션은 인쇄 데이터를 변경할 수 없습니다. 이는 SDK 애플리케이션이 "GPS 필터"라는 모듈에 액세스하는 것을 방지함으로써 가능합니다.</p> <p>참고: 이 비트스위치의 주 목적은 SDK 애플리케이션이 데이터에 주는 영향을 문제 해결하기 위한 것입니다.</p>			

비트 3	[PS] PS 기준	패턴3	패턴1
	<p>PS 인터프리터에서 사용하는 PS 기준의 수를 변경하여 작업의 PS 데이터 여부를 지정합니다.</p> <p>자세한 내용은 675페이지의 "인쇄 기능"을 참조하십시오.</p>		
비트 4	저장된 작업의 최대 수 증가	사용 안 함 (100)	사용 (750)
	<p>HDD에 저장할 수 있는 작업의 최대 수를 변경합니다. 기본값(사용 안 함)은 100입니다. 이를 사용할 경우, 최대값은 모델에 따라 750 또는 1000까지 올라갑니다.</p>		
비트 5	DFU	-	-
비트 6	가장자리 제본을 위해 이미지 회전을 결정하는 방식	사용 안 함	사용함
	<p>사용할 경우, 이미지 회전은 혼합 방향 작업의 페이지 제본에 대해 구 모델의 사양에 있던 대로 수행됩니다.</p> <p>구 모델은 아래와 같습니다.</p> <ul style="list-style-type: none"> - PCL: 04A 이전 모델 - PS/PDF/RPCS: 05S 이전 모델 		
비트 7	레터헤드 모드 인쇄	사용 안 함	사용함 (양면)
	<p>모든 페이지가 양면 장치를 거치도록 합니다.</p> <p>이것을 사용하지 않을 경우, 단면 페이지 또는 홀수 페이지 양면 작업의 마지막 페이지는 양면 장치를 거치지 않습니다. 이는 레터헤드/미리 인쇄된 페이지에 문제를 유발할 수 있습니다.</p> <p>레터헤드 용지로 지정된 페이지에만 영향을 미칩니다.</p>		
1001	[Bit Switch]		

1-001-006	Bit Switch 6		0	1
	비트 0	DFU	-	-
	비트 1	DFU	-	-
	비트 2	DFU	-	-
	비트 3	DFU	-	-
	비트 4	DFU	-	-
	비트 5	DFU	-	-
	비트 6	DFU	-	-
	비트 7	DFU	-	-

1001	[Bit Switch]
------	--------------

1-001-007	Bit Switch 7		0	1
		인쇄 경로	사용 안 함	사용함
비트 0		사용할 경우, 단면 페이지(혼합 단면/양면 PS/PCL5 작업에만 해당) 및 홀수 페이지 양면 작업의 마지막 페이지(PS, PCL5, PCL6)는 항상 양면 장치를 통과합니다. 인쇄 속도를 약간 올리기 위해 용지 경로를 전환할 필요가 없습니다.		
비트 1	DFU		-	-
비트 2	DFU		-	-
비트 3	DFU		-	-
비트 4	DFU		-	-
비트 5	DFU		-	-
비트 6	DFU		-	-
비트 7	DFU		-	-

1001	[Bit Switch]
------	--------------

1-001-008	비트 스위치 8		0	1
	비트 0	DFU	-	-
	비트 1	DFU	-	-
	비트 2	DFU	-	-
	비트 3	[PCL,PS]: 흑백 작업을 사용자 코드 요청 없이 인쇄하도록 허용	사용 안 함	사용함 (흑백 작업을 사용자 코드 없이 인쇄하도록 허용)
	사용자 코드 없이 입력된 흑백 작업이 사용자 코드 인증이 사용되더라도 인쇄됩니다. 참고: 컬러 작업은 유효한 사용자 코드 없이 인쇄되지 않습니다.			
	비트 4	DFU	-	-
	비트 5	DFU	-	-
	비트 6	PCL, RPCS, PS: 강제 흑백 인쇄	사용함	사용 안 함
	PDL 컬러 명령을 무시할지 전환합니다.			
비트 7	[PDF]: 방향 자동 탐지 기능	사용함	사용 안 함	
내용에 기반하여 PDF 작업의 페이지 방향(가로 또는 세로)을 자동으로 선택합니다.				

1001	[Bit Switch]
------	--------------

1-001-009	Bit Switch 9		0	1
	비트 0	USB 또는 병렬 포트(IEEE 1284)를 통해 입력된 작업의 PDL 자동 감지 시간 초과	사용 안 함 (즉시)	사용함 (10초)
	PDF 자동 감지가 실패할 경우 사용합니다. PDL 자동 탐지 실패는 작업이 인쇄될 수 없다는 것을 의미하지는 않습니다. 이 비트 스위치는 실패 시 즉시(기본값) 시간 초과를 표시할지 아니면 10초간 기다렸다가 시간 초과를 표시할지 여부를 장치에 전달합니다.			
	비트 1	DFU	-	-
비트 2	작업 취소	사용 안 함 (취소되지 않음)	사용함 (취소됨)	
이 비트스위치를 사용할 경우, 모든 작업은 걸림 발생 후 취소됩니다. 참고: 이 비트 스위치를 사용할 경우, 다음 조건 하에서 인쇄에 문제가 발생할 수 있습니다. - USB 또는 병렬 포트를 통한 작업 제출 - 스펴 인쇄(WIM > 구성 > 장치 설정 > 시스템)				

비트 3	PCL/PS 수동 용지함 용지 회전(SEF/LEF)	사용 안 함	사용함
	<p>이 비트 스위치는 장치를 이전 세대 동작으로 되돌립니다. "수동 용지함 설정 우선 순위" = "드라이버/명령"인 경우에만 적용됩니다.</p> <p>이전 사양(비트 스위치=1): 수동 용지함에서 표준 크기 용지 불일치가 발생하면, SEF 용지에 대해 MFP가 항상 표시됩니다.</p> <p>이 비트 스위치=0(기본값)이고 표준 크기 용지 불일치가 발생하면, MFP 수동 용지함 용지 설정 또는 수동 용지함 센서에서 결정된 회전 용지(SEF/LEF)에 대한 MFP가 항상 표시됩니다.</p>		
비트 4	한 부씩 인쇄 복수 복사본을 인쇄할 때 PJI 상태 리드백(작업 종료) 시점	사용하지 않음	사용함
	<p>이 비트 스위치는 한 부씩 인쇄 복수 복사본이 인쇄될 때 PJI USTATUS JOB END의 시점을 결정합니다.</p> <p>0(기본값): 작업 종료는 첫 번째 복사가 인쇄를 완료한 후 장치에서 클라이언트로 전송됩니다. 이것은 첫 번째 복사 후 작업 종료 시 다시 페이지 카운터가 증가되도록 합니다.</p> <p>1: 작업 종료는 마지막 복사가 인쇄를 완료한 후 장치에서 클라이언트로 전송됩니다. 이것은 각 작업 마지막에 페이지 카운터가 증가되도록 합니다.</p>		

비트 5	조작 패널에 UTF-8 텍스트 표시	사용함	사용 안 함
	<p>사용(=0): UTF-8 문자로 구성된 텍스트가 조작 패널에 표시됩니다.</p> <p>사용 안 함(=1): UTF-8 문자가 조작 패널에 표시되지 않습니다.</p> <p>예를 들어, 작업 이름은 가끔 UTF-8 문자를 사용하여 MIB에 저장됩니다. 이것이 조작 패널에 표시될 때, 이 비트 스위치가 사용되지(=0) 않으면 이것을 이해할 수 없습니다.</p>		
비트 6	수퍼 옵션 사용 안 함	사용함	사용 안 함
	<p>수퍼 옵션 사용의 켜기/끄기를 전환합니다. 이것이 켜있으면, 복수 작업이 LPR 포트에서 그룹화됩니다. 전송 대기열 이름이 지정된 작업에도 PJL 설정을 사용합니다.</p>		
비트 7	USB/SD 인쇄 시 미리 보기 기능 사용/사용 안 함	사용함	사용 안 함
	<p>USB/SD에서 인쇄 시 미리 보기 기능을 사용할지 여부를 결정합니다.</p> <p>사용(=0): USB/SD에서 인쇄 시 미리 보기 기능 있음</p> <p>사용 안 함(=1): USB/SD에서 인쇄 시 미리 보기 기능 없음</p>		

1001

[Bit Switch]

1-001-010	Bit Switch A		0	1
	비트 0	DFU	-	-
	비트 1	DFU	-	-
	비트 2	DFU	-	-
	비트 3	DFU	-	-
	비트 4	DFU	-	-
	비트 5	오류 발생 작업 저장 및 건너뛰기가 대기열을 잠금	SSEI 후 대기열 잠그지 않음	SSEI 후 대기열 잠금
이것이 1이면 오류 발생 작업 저장 및 건너뛰기(SSEI)를 사용하여 작업을 저장한 후, 새 작업은 저장된 작업이 완전히 인쇄될 때까지 대기열에 추가될 수 없습니다.				
비트 6	외부 충전 기기에 연결되면 오류 발생 작업 저장 및 건너뛰기의 사용을 허용	SSEI를 ECD와 함께 허용하지 않음	SSEI를 ECD와 함께 허용	
	이것이 0이면, 외부 충전 기기(ECD)가 연결되면 오류 발생 작업 저장 및 건너뛰기(SSEI)를 자동으로 사용하지 않습니다. 참고: 이 비트스위치(1) 사용을 공식적으로 지원하지 않습니다. 위험은 사용자가 감수해야 합니다.			
비트 7	유료 페이지가 외부 충전 기기에서 인쇄되었을 때 남은 페이지 작업 취소	작업 취소하지 않음	작업 취소	
	설정 1을 사용할 때, 외부 충전 기기에서 유료 페이지를 인쇄한 후, 남은 페이지를 포함한 작업은 취소됩니다. 이 설정은 다음 사용자가 이전 사용자 인쇄 작업에서 불필요한 페이지를 인쇄하는 것을 방지합니다.			

1001	[Bit Switch]
------	--------------

1-001-011	Bit Switch B		0	1
	비트 0	메뉴 목록 보기	메뉴 목록 숨기기	메뉴 목록 보기
	이것이 0이면, 메뉴 목록 버튼은 프린터 기능에서 제거됩니다.			
	비트 1	인쇄 작업 중단	중단을 허용하지 않음	중단 허용
	0(기본값): 인쇄 작업이 중단되지 않습니다. 작업이 인쇄 대기열 최상단에 표시되면, 현재 인쇄 중인 작업이 완료될 때까지 대기합니다. 1: 작업이 대기열의 최상단에 표시되면, 현재 인쇄 중인 작업을 중단하고 즉시 인쇄를 시작합니다.			
	비트 2	DFU	-	-
	비트 3	미사용	-	-
	비트 4	DFU	-	-
비트 5	DFU	-	-	
비트 6	DFU	-	-	
비트 7	DFU	-	-	

1001	[Bit Switch]
------	--------------

1-001-012	Bit Switch C		0	1
	비트 0	DFU	-	-
	비트 1	DFU	-	-
	비트 2	DFU	-	-
	비트 3	DFU	-	-
	비트 4	DFU	-	-
	비트 5	조작 패널에 표시된 사용자 ID 유형 변경	로그인 사용자 이름	사용자 ID
	15S 모델처럼 로그인 사용자 이름이 조작 패널에 표시될 수 있습니다. 조작 패널에 표시된 사용자 ID 유형은 다음과 같이 비트 스위치 #12-5를 구성하여 변경할 수 있습니다. - 0(기본): 로그인 사용자 이름 - 1: 사용자 ID. 활성화된 경우, 14A 및 이전 모델에 표시된 행동에 해당하는 사용자 ID가 표시됩니다.			
	비트 6	에어프린트 사용 기능	사용함	사용 안 함
에어프린트를 지원하는 15S 이후 모델의 경우, 이 비트 스위치를 0(기본값)에서 1로 변경해서 에어프린트를 비활성화할 수 있습니다.				
비트 7	DFU	-	-	

1003	[Clear Setting]		
1-003-001	Initialize System	*CTL	[- / - / -] [실행]
사용자 모드의 "시스템" 메뉴에서 설정을 초기화합니다.			
1-003-003	Delete Program	*CTL	[- / - / -] [실행]

1004	[Print Summary]		
	서비스 요약지를 인쇄합니다(모든 컨트롤러 설정 요약).		
1-004-001	인쇄 요약	*CTL	[- / - / -] [실행]
1-004-002	Print Summary2	*CTL	[- / - / -] [실행]

1005	[Display Version]		
	1-005-002	Printer Version	*CTL [- / - / -]
컨트롤러 펌웨어의 버전을 표시합니다.			

1006	[Sample / Proof Print]		
	1-006-001	Sample / Proof Print	*CTL [0 또는 1 / 1 / 1 /단계] 0: 연결됨, 1: 켜기
문서 서버를 사용하거나 사용하지 않습니다. "0"을 선택하면, 문서 서버를 복사 서비스 모드 SP5-967에 따라 사용하거나 사용하지 않습니다. "1"을 선택하면, 문서 서버를 복사 서비스 모드 SP5-967과 관계없이 사용합니다.			

1101	[Data Recall]		
	감마 설정 세트를 불러옵니다. 이것은 a) 출고 시 설정, b) 이전 설정 또는 c) 현재 설정일 수 있습니다.		
	1-101-001	Factory	*CTL [- / - / -]
	1-101-002	Previous	*CTL [실행]
	1-101-003	Current	*CTL
1-101-004	ACC	*CTL	

1102	[Resolution Setting]		
	프린터 감마 조정에 대한 인쇄 모드(해상도)를 선택합니다.		

1-102-001	Tone Control Mode Selection	CTL	[0 ~ 9 / 0 / 1 / 단계] 0: 1200x1200 사진 (2비트/4컬러) 1: 1200x1200 사진 (1비트/4컬러) 2: 600x600 사진 (4비트/4컬러) 3: 600x600 사진 (2비트/4컬러) 4: 600x600 사진 (1비트/4컬러) 5: 1200x1200 텍스트 (2비트/4컬러) 6: 1200x1200 텍스트 (1비트/4컬러) 7: 600x600 텍스트 (4비트/4컬러) 8: 600x600 텍스트 (2비트/4컬러) 9: 600x600 텍스트 (1비트/4컬러)
-----------	-----------------------------	-----	---

1103	[Test Page]		
	감마 조정 전후 색 균형을 확인하기 위해 테스트 페이지를 인쇄합니다.		
1-103-001	Color Gray Scale	CTL	[- / - / -]
1-103-002	Color Pattern	CTL	[실행]

1104	[Gamma Adjustment]		
	"Mode Selection"(모드 선택) 메뉴에서 선택된 모드의 프린터 감마를 조정합니다.		

1-104-001	Black: Highlight	CTL	[0 ~ 30 / 00 / 1/단계]
1-104-002	Black: Shadow	CTL	
1-104-003	Black: Middle	CTL	
1-104-004	Black: IDmax	CTL	
1-104-021	Cyan: Highlight	CTL	
1-104-022	Cyan: Shadow	CTL	
1-104-023	Cyan: Middle	CTL	
1-104-024	Cyan: IDmax	CTL	
1-104-041	Magenta: Highlight	CTL	
1-104-042	Magenta: Shadow	CTL	
1-104-043	Magenta: Middle	CTL	
1-104-044	Magenta: IDmax	CTL	
1-104-061	Yellow: Highlight	CTL	
1-104-062	Yellow: Shadow	CTL	
1-104-063	Yellow: Middle	CTL	
1-104-064	Yellow: IDmax	CTL	

1105	[Save Tone Control Value]		
	"Gamma Adj."(감마 조정) 메뉴 항목으로 조정된 인쇄 감마를 현재 설정으로 저장합니다. 본체가 새 "current setting"(현재 설정)을 저장하기 전, "current setting"(현재 설정)으로 현재 저장된 데이터를 "previous setting"(이전 설정) 메모리 저장 위치로 이동합니다.		
1-105-001	Save Tone Control Value	*CTL	[- / - / -] [실행]

1106	[Toner Limit]		
	이미지 현상에 대한 최대 토너량을 조정합니다.		
1-106-001	Toner Limit Value	*CTL	[0 ~ 400 / 0 / 1 %/단계]

1110	[Media Print Device Setting]		
	매체 인쇄 장치 설정을 선택합니다.		
1-110-002	0: 사용 안 함 1: 사용	*CTL	[0 또는 1 / 1 / 1 / 단계]

1111	[All Job Delete Mode]		
	1-111-001	-	*CTL [0 또는 1 / 0 / 1 / 단계] 0: 새 작업 실행 1: 새 작업 포함
SCS 작업 목록에서 완전히 취소되는 작업에 이미지 처리 작업을 포함할지 여부를 선택합니다.			

1113	[IBACC Exec]		
	IBACC 보정 실행(계산 IBACC 감마)을 켜거나 끕니다. 0: IBACC 감마 계산 안 함 (IBACC 감마 선형 설정) 1: IBACC 감마 계산		
1-113-001	0: 끄기 1: 켜기	*CTL	[0 또는 1 / 1 / 1 / 단계]

1114	[IBACC ToneCtlSet]		
	모든 해상도에 대해 IBACC 감마 보정의 이전 값으로 다시 설정합니다. 이전 값이 없을 경우, 공장 출고시 기본값으로 설정합니다.		
1-114-001	톤(이전)	CTL	-
1-114-002	톤(공장)	CTL	-

1115	[IBACC Exec Time]		
	IBACC가 실행될 때 시간을 표시하거나 이전/초기 값으로 다시 설정합니다.		
1-115-001	Time	CTL	-

스캐너 서비스 메뉴

SP1-XXX(시스템 및 기타)

1001	[Scan Nv Version]		
1-001-005	-	*CTL	[- / - / -]
1005	[Erase Margin(Remote scan)]		
1-005-001	범위: 0 ~ 5 mm	*CTL	[0 ~ 5 / 0 / 1mm/단계]
1009	[Remote scan disable]		
1-009-001	-	*CTL	[0 또는 1 / 0 / 1 / 단계] 0: 켜기(사용함) 1: 끄기(사용 안 함)
1010	[Non Display Clear Light PDF]		
1-010-001	-	*CTL	[0 또는 1 / 0 / 1 / 단계] 0: 표시, 1: 표시 안 함
1011	[Org Count Display]		
1-011-001	-	*CTL	[0 또는 1 / 0 / 1 / 단계] 0: 끄기(표시 안 함) 1: 켜기(카운트 표시)
1012	[User Info Release]		
1-012-001	-	*CTL	[0 또는 1 / 1 / 1 / 단계] 1: 해제 0: 해제 안 함
1013	[Multi Media Function]		

1-013-002	-	*CTL	[0 또는 1 / 1 / 1 / 단계] 0: 사용 안 함 1: 사용
-----------	---	------	---

1014	[폴더로 스캔 단계 입력 설정]		
1-014-001	0: 끄기 1: 켜기	*CTL	[0 또는 1 / 0 / 1 / 단계] 0: 끄기 1: 켜기

1041	[Scan:FlairAPI Setting]			
1-041-001	0x00 - 0xff	*CTL	*아래 비트스위치를 확인하십시오.	
스캐너 FlairAPI 기능을 사용/사용하지 않도록 설정합니다. 이 SP는 비트스위치로 설정되고 변경 후 재시작해야 합니다.				
비트	설정	의미		설명
		0	1	
비트 0	FlairAPI 서버 시작	끄기 (시작하지 않음)	On (시작)	전용 FlairAPI http 서버를 시작할지 여부를 설정합니다. 0인 경우, 스캔 FlairAPI 기능 및 단순 UI 기능을 사용하지 않습니다.
비트 1	기계의 외부에서 FlairAPI 액세스 허용	사용 안 함	사용함	"0"인 경우, 액세스는 조작 패널, SDK/J, MFP 브라우저 등과 같은 본체로만 제한됩니다. "1"인 경우, 액세스는 PC, 원격 UI, IT-Box 등과 같은 FlairAPI의 외부에서 허용됩니다.

비트 2	IPv6(제외) / IPv4(우선) 전환	IPv6(제외)	IPv4(우선)	이 비트가 “0” 인 경우, IPv6 액세스만이 허용됩니다. 이 비트가 “1” 이며 IPv4가 활성화된 경우, 기기는 IPv4 액세스를 사용합니다. 이 비트가 “1” 이며 IPv4가 비활성화된 경우, 기기는 IPv6 액세스를 사용합니다. 이 경우, IPv4 주소가 활성화되면 스마트 조작 패널을 통해 액세스할 수 없습니다.
비트 3	원격 UI 기능	미사용	사용	스캐너 기능을 위한 원격 UI 사용을 설정합니다.
비트 4	예약됨	-	-	-
비트 5	예약됨	-	-	-
비트 6	예약됨	-	-	-
비트 7	예약됨	-	-	-

SP2-XXX(스캔 이미지 품질)

2021	[Compression Level (Gray-scale)]		
2-021-001	Comp1:5-95	*CTL	[5 ~ 95 / 20 / 1/단계]
2-021-002	Comp2:5-95	*CTL	[5 ~ 95 / 40 / 1/단계]
2-021-003	Comp3:5-95	*CTL	[5 ~ 95 / 65 / 1/단계]
2-021-004	Comp4:5-95	*CTL	[5 ~ 95 / 80 / 1/단계]
2-021-005	Comp5:5-95	*CTL	[5 ~ 95 / 95 / 1/단계]

2023	[ACS setting of ClearLightPDF]
	이 SP 코드는 ACS 기능을 활성화/비활성화합니다.

2-023-001	-	*CTL	[0 또는 1 / 1 / 1 / 단계] 0: 사용 안 함 1: 사용
-----------	---	------	---

2024	[Compression ratio of ClearLight PDF]		
2-024-001	압축률(일반 이미지)	*CTL	[5 ~ 95 / 20 / 1/단계]
2-024-002	압축률(높음)	*CTL	[5 ~ 95 / 20 / 1/단계]

2025	[Compression ratio of ClearLightPDF JPEG2000]		
2-025-001	압축률(일반) JPEG2000	*CTL	[5 ~ 95 / 20 / 1/단계]
2-025-002	압축률(높음) JPEG2000	*CTL	[5 ~ 95 / 20 / 1/단계]

2030	[OCR PDF 감지 센서]		
2-030-001	Level5:	*CTL	[0 ~ 255 / 250 / 1/단계]
2-030-002	Level5:	*CTL	[0 ~ 100 / 80 / 1/단계]
2-030-003	Level5:	*CTL	[0 ~ 100 / 80 / 1/단계]

9001	[BitSwitch]		
모듈 디버그 출력 모드를 설정합니다.			
9-001-001	cmm	*CTL	[0 ~ 255 / 0 / 2개 요인]
9-001-002	jcm	*CTL	[0 ~ 255 / 0 / 2개 요인]
9-001-003	ucm	*CTL	[0 ~ 255 / 0 / 2개 요인]
9-001-004	rsp	*CTL	[0 ~ 255 / 0 / 2개 요인]
9-001-005	rsp2	*CTL	[0 ~ 255 / 0 / 2개 요인]
9-001-006	nas	*CTL	[0 ~ 255 / 0 / 2개 요인]
9-001-007	miw	*CTL	[0 ~ 255 / 0 / 2개 요인]
9-001-008	mib	*CTL	[0 ~ 255 / 0 / 2개 요인]
9-001-009	itm	*CTL	[0 ~ 255 / 0 / 2개 요인]

5. 소프트웨어 구성

인쇄 기능

자동 PDL 감지 기능

개요

자동 PDL 감지 기능은 작업의 PDL 또는 작업의 특정 부품을 결정할 수 있는 능력을 MFP에 제공합니다. 이는 PDL이 지정되지 않았거나 작업이 다중 PDL을 포함하고 있을 때 특히 유용합니다. 이 기능은 드라이버를 사용하여 생성되지 않은 작업에만 사용할 수 있습니다.

PDL 감지 조건

MFP는 다음의 모든 조건을 충족할 경우에만 작업의 PDL을 감지하기 위해 시도합니다.

- @PJL 엔터 언어 명령어가 작업에 포함되지 않습니다.
- 프로토콜 옵션(lpr, ftp, rcp, 또는 rsh 옵션)의 제출이 PDL을 지정하기 위해 사용되지 않습니다
- 사용자 도구 > 프린터 > 시스템 > 프린터 언어 = 자동

참고

- 프린터가 PCL6 또는 RPCS를 감지하지 못합니다. 그러나 이들은 드라이버를 이용하여 항상 생성되기 때문에 PDL을 지정하는 PJL 명령어를 포함하고 있습니다.

프린터 시스템, PCL 통역기 및 PS 통역기에 의한 PDL 감지

자동 PDL 감지를 수행할 수 있는 3가지 구성품이 프린터에 있습니다.

1. 프린터 시스템:

PCL5, PS 또는 PDF에 고유한 트리거를 이용합니다. 작업 시작부터 최대 2KB의 트리거를 찾을 수 있습니다.

2. PCL 통역기:

PCL 데이터에서 PS 트리거를 감지할 수 있습니다. PS 트리거가 감지되면, PCL 번역기는 프로세스를 빠져 나와 프린터 시스템의 처리되지 않은 작업으로 돌아갑니다. 각 페이지 시작부터 최대 256바이트의 트리거를 검색할 수 있습니다.

3. PS 통역기:

PS 데이터에서 PCL5 트리거를 감지할 수 있습니다. PCL 트리거가 감지되면, PS 통역기를 프로세스를 빠져 나와 프린터 시스템의 처리되지 않은 작업으로 돌아갑니다. 전체 페이지(바이트 수에 상관 없이)의 트리거가 검색됩니다.

참고

- 2. 및 3. 프린터 비트 스위치 2-3=1을 이용하여 비활성화 됩니다.
- "프린터 언어"가 자동이 아닌 다른 것으로 설정되면, 모든 감지는 비활성화됩니다.
- 통역기는 래스터라이저에게 페이지별 작업을 제출합니다. 그러므로 통역기가 트리거 중간 작업을 감지하며, 이전 페이지는 이미 제출 완료하였고 이전 감지 PDL을 이용하여 출력합니다.
- PDL이 프린터 시스템에 의해 감지되지 않으며, PDL이 "구성 > 프린터 기본 설정 > 기본 프린터 언어"에서 설정된 하나의 기본 설정을 갖습니다.

WTM에서 프린터 언어 설정 및 기본 프린터 언어 설정:

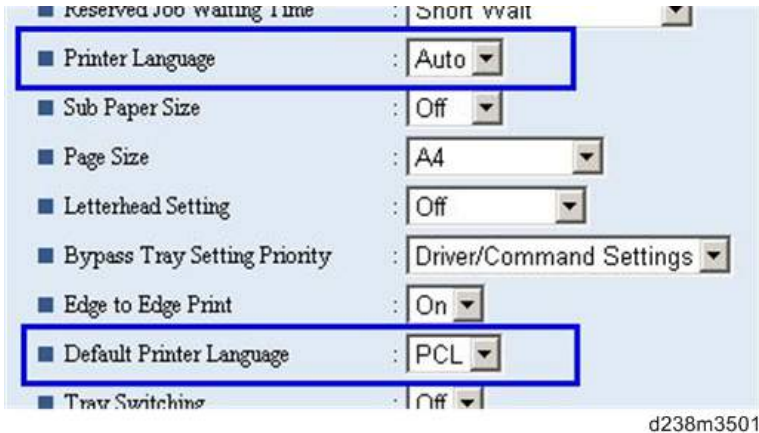

PDL 선택 및 전환

3가지 유형의 PDL 선택/전환이 수행됩니다.

1. 작업 시작 시 PDL 선택(PCL5 또는 PS(PDF 포함)): 프린터 시스템이 수행

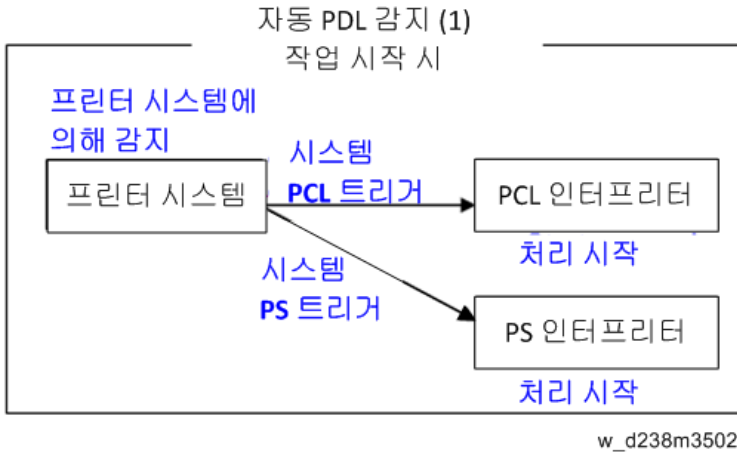

2. PDL가 PCL5에서 PS로 전환: PCL 통역기 및 프린터 시스템이 수행

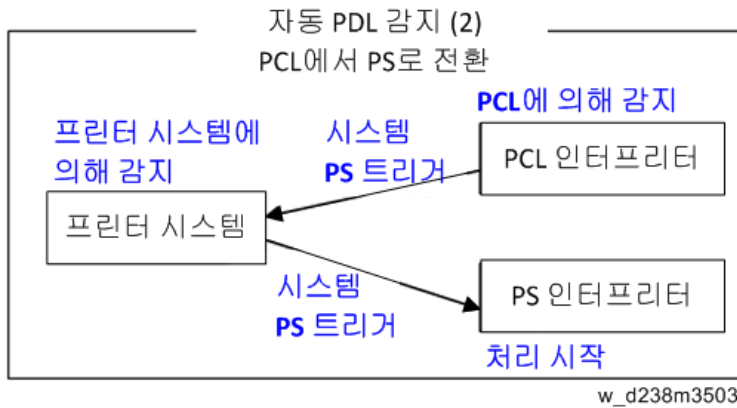

3. PDL이 PS에서 PCL5로 전환: PS 통역기 및 프린터 시스템이 수행

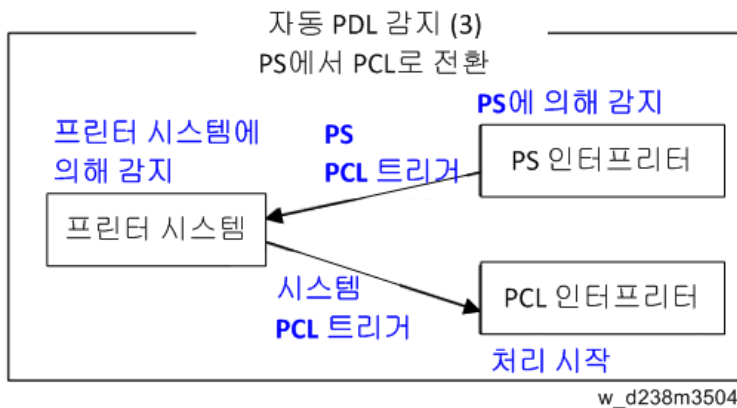

트리거

프린터 시스템

PCL5 트리거	[ESC]E [FF]
PS 트리거	%!PS-Adobe-3.1 "%!" "사전 시작" "바인드 정의" "findfont" "showpage" "/statusdict" "O startjob" [EOT] "}" + 스페이스 문자 + "def" "userdict" (*)
PDF 트리거	%PDF- %!PS-Adobe-M.nPDF- (*M, n=numeric)

* "userdict"는 프린터 비트 스위치 5-3=1 설정에서 제외됨.

참고

- 작업 시작부터 최대 2KB의 트리거를 찾을 수 있습니다.
- "%%"는 프린터 비트 스위치 5-3=1 설정에서 PS 트리거로 추가될 수 있습니다
- 작업이 PDF로 식별된 경우, 정기적인 PS 작업으로 처리하도록 PS 통역기로 보내질 것입니다.

PS 통역기

PCL5 트리거	[ESC]E 및 2 이상 지속 PCL 명령
----------	-------------------------

참고

- 각 페이지 시작부터 최대 256바이트의 트리거를 검색할 수 있습니다.

몇 가지 가능한 문제

왜곡된 출력:

문자(또는 이진 데이터)의 스트링이 트리거로 오해되는 경우 부정확한 PDL이 적용되면 출력이 왜곡될 수 있다.

부정확한 프린터 설정:

용지 크기 등 프린터 설정이 부정확하게 적용되었다. PDL 스위치가 발생하기 전에 작업의 시작점에 프린터 설정이 초기화되고 작업의 나머지 부분에 설정이 지정되지 않은 경우 발생할 수 있다.

프린터 비트 스위치 설명

비트 스위치 2-3

이 기능은 PCL 통역기 및 PS 통역기에 의한 자동 PDL 감지를 제어합니다.

BitSW 2-3=0 (기본):

PDL 스위칭이 작업에 적용된 경우, 프린터 시스템, PCL 통역기 및 PS 통역기 모두는 스위칭 기준(트리거)을 검색할 것입니다.

BitSW 2-3=1:

프린터 시스템만 스위칭 기준(트리거)을 검색합니다. PCL/PS 통역기는 검색하지 않습니다.

비트 스위치 5-3

이 기능은 프린터 시스템이 사용한 PDL 스위칭 기준(트리거)에 영향을 미칩니다.

BitSW 5-3=0 (기본):

"%%"은 프린터 시스템 PS 트리거로 사용되지 않습니다. "%%"는 PS 통역기를 호출하지 않습니다.

BitSW 5-3=1:

"%%"는 프린터 시스템 PS 트리거로 사용됩니다.

"%%"가 기본 트리거로 포함되지 않는 이유는 다음과 같은 작업 본문의 텍스트 스트링이 스트링 문장이 잘못된 오류를 유발할 수 있기 때문입니다. 이를 통해 스위치를 트리거할 수 있으며 왜곡된 결과를 초래할 수 있습니다.

%%%%%%%%%

그러나 일부 고객은 스위칭 기준에 "%%"를 포함하길 원합니다. BitSW5-3=1은 이러한 사례에 사용되어야 합니다.

참고

- BitSW5-3=1의 부작용은 "userdict"을 PS 트리거를 더 이상 사용할 수 없다는 것입니다.

비트 스위치 9-0

이 기능은 USB/병렬 장치를 통해 전송된 인쇄 작업에 대한 자동 PDL 감지가 최초 2KB의 작업이 발생될 때까지 10초 간 대기할지 결정합니다.

자동 PDL 감지 기능의 프린터 시스템 부분은 작업의 처음 2KB에 대해서만 수행되고 최초 2KB가 수신될 때까지 최대 10초간 대기할 수 있습니다. 프린터가 USB/병렬 연결을 통해 제출된 작업의 종점을 감지할 수 없기 때문에, 2KB 이하의 작업이 인쇄될 경우 10초를 기다리지 않는 것을 선호할 수 있습니다. 이러한 대기 시작의 활성화/비활성이 BitSw 9-0의 목적입니다.

BitSw 9-0=0 (기본):

프린터 시스템이 최대 2KB가 수신될 때까지 10초간 대기하지 않습니다.

BitSw 9-0=1:

프린터 시스템이 최대 2KB 데이터가 수신될 때까지 최대 10초간 대기합니다.

인쇄 이미지 회전

5

프린터 비트 스위치 설명

비트 스위치 5-6

이 기능은 MFP/LP가 PCL, PS, PDF, 또는 RPCS 인쇄 이미지를 회전하는 방식을 변경합니다.

BitSW 5-6=0 (기본):

일정한 바인딩 에지(쇼트 또는 롱 에지)가 모든 작업의 모든 페이지에 적용됩니다. 페이지가 에지에 붙어 있으면 항상 회전합니다.

BitSW 5-6=1:

일정한 바인딩 에지(쇼트 또는 롱 에지)가 작업이 스테이플 처리되거나, 펀치 처리되거나, Z 폴드 처리될 경우에만 적용됩니다. 그렇지 않으며 결합된 에지가 페이지마다 달라질 수 있습니다.

예:

3-페이지 작업. 페이지 1은 PCL 단항 명령을 가지고 있습니다. 페이지 2 및 3은 PCL 이중 롱-에지 바인드 명령을 가지고 있습니다.

마무리 옵션(스테이플, 펀치, z 폴드)는 사용되지 않았습니다.

비트 스위치 #5-6=0:

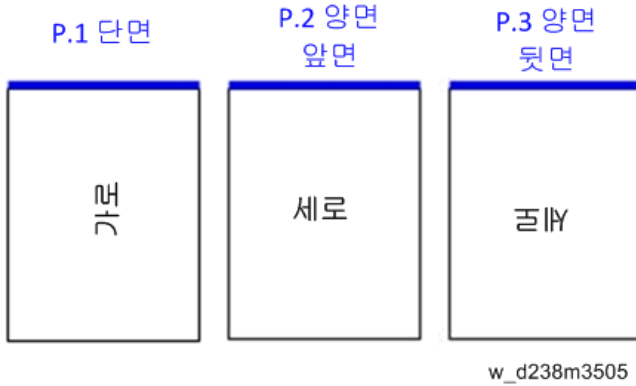

비트 스위치 #5-6=1:

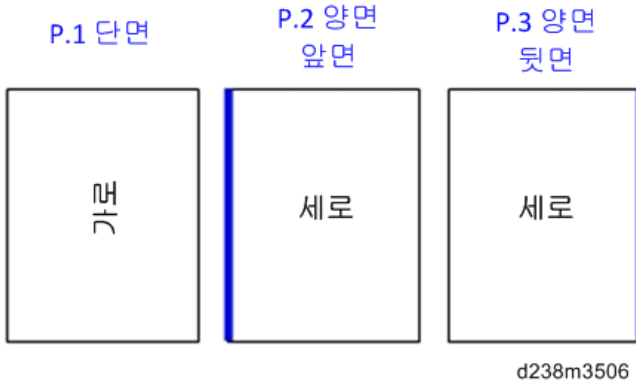

참고

- 비트 스위치 #5-6와 결합하여 사용되면, PS/PDF 작업에 대한 방향 자동 감지가 예상치 못한 결과를 유발할 수 있습니다.

PJL USTATUS

프린터 비트 스위치 설명

비트 스위치 9-4

이 기능은 작업의 다중 사본이 인쇄될 경우 PJL USTATUS가 총 페이지 수를 반환하는 방식을 제어합니다.

BitSw 9-4=0 (기본):

이 기능은 MFP/LP가 PCL, PS, PDF, 또는 RPCS 인쇄 이미지를 회전하는 방식을 변경합니다.

1. 첫 번째 사본이 인쇄된 후 단일 사본에 대한 페이지 수가 반환됩니다.

2. 첫 번째 사본을 제외하고 사본의 나머지에 대한 페이지 카운트는 모든 사본을 인쇄한 후에 반환됩니다.
3. 이 기능은 기존의 HP PCL 펌웨어 사양을 모방합니다. 이 기능은 예전의 소프트웨어와 호환하기 위해서만 필요합니다.

BitSw 9-4=1:

모든 사본에 대한 페이지 카운트는 모든 사본이 인쇄된 후 출력됩니다.

이는 최근 HP PCL 펌웨어 사양을 모방합니다.

예를 들어 3페이지의 3장 복사를 가정하면:

9-4 = 0

@PJL USTATUS JOB

START

NAME="TEST_page1-3"

@PJL USTATUS PAGE

1

@PJL USTATUS PAGE

2

@PJL USTATUS PAGE

3

@PJL USTATUS JOB

END

NAME="TEST_page1-3"

PAGES=3

<comment> 첫 사본의 페이지 카운터가 반환되었습니다.</comment>

@PJL USTATUS PAGE

1

@PJL USTATUS PAGE

2

@PJL USTATUS PAGE

3

@PJL USTATUS PAGE

4

@PJL USTATUS PAGE

5

@PJL USTATUS PAGE

6

<comment> 잔여 두 사본의 페이지 카운트가 반환되었습니다.</comment>

9-4 = 1

@PJL USTATUS JOB

START

NAME="Microsoft Word - TEST_page1-3"

@PJL USTATUS PAGE

1

@PJL USTATUS PAGE

2

@PJL USTATUS PAGE

3

@PJL USTATUS PAGE

4

@PJL USTATUS PAGE

5

@PJL USTATUS PAGE

6@PJL USTATUS PAGE

7

@PJL USTATUS PAGE

8

@PJL USTATUS PAGE

9

@PJL USTATUS JOB

END

NAME="Microsoft Word - TEST_page1-3"

PAGES=9

<comment> 모든 세 장의 사본에 대한 페이지 카운트가 반환되었습니다.</comment>

스캐너 기능

스캔 대상을 최근에 사용한 설정을 표시합니다

스캔 대상으로 가장 최근 사용된 스캐너 인터페이스 구성을 삭제합니다.

MFP가 가장 최근 사용된 스캔 대상을 삭제했는지 여부는 스캐너 1-012-001을 이용하여 설정할 수 있습니다.

기본 설정에 의해, 향후 사용자가 실수로 스캔하는 일을 피하기 위해 삭제됩니다.

스캐너 SP 1-012-001

1 (기본 설정): 지우기

0: 삭제 안 함

이 기능은 스캔을 완료한 후 모든 다음 사항을 삭제합니다.

- 대상
- 발신자
- 이메일 대상
- 이메일 메시지
- 파일 이름

스캐너 SP 1-012-001=1 (기본):



예외:

- 사용자 승인:
SP 1-012-001 = 0 이며 사용자 승인이 (사용자 코드 승인 제외) 활성화된 경우, 가장 최근에 사용된 스캔 대상이 사용자 로그 아웃 전까지만 유지될 것입니다.
- 스캐너 자동 리세 타이머:
SP 1-012-001 = 0 이라도, 가장 최근 사용한 스캔 대상을 스캐너 자동 리셋 타이머에 의해 삭제될 수 있습니다. 스캐너 자동 리셋 타이머가 시스템 자동 리셋 타이머보다 적은 경우, 가장 최근 사용된 스캔 대상이 스캐너 자동 리셋 타이머가 경과한 후 삭제됩니다.

스캔에 있는 SMTP 승인의 설정을 이메일로 보냅니다

"전송 실패" 오류 메시지를 가진 스캔의 이메일 발송 실패. SMTP 사용자명 및 암호가 올바릅니다. 스캔을 이메일로 전달하는 방법?

SP 5-860-022 "항목 교체에서 SMTP 승인"을 On으로 변경합니다. 이렇게 하면 스캔을 이메일 발송은 SMTP 승인을 전달합니다.

참고

- 상기 문제를 풀기 위해 이 옵션을 사용하면, 기기 이메일 주소가 이메일의 '발송' 항목에 표시됩니다. 이메일을 발송하는 사용자 이메일 주소는 "회신" 항목에 표시됩니다.

설명

이는 이미 시작된 스캔을 이메일로 발송의 전송을 빠져 나오는 SMTP 승인 문제입니다. 현재 이 기능은 MS-Exchange 서버만을 사용해서 재현할 수 있습니다.

MS-Exchange는 다음 조건을 모두 충족해야 합니다.

1. "발송자" 항목에 발송자 주소. 또한 이는 "봉투 발송자" 또는 "MIME 발송자"로 알려져 있습니다. 이는 이메일 전송 과정의 시작 시 발송된 SMTP 명령입니다.
2. 이메일 머릿말 "발송 주소:" 항목에 발송자 주소. 이 항목은 이메일 고객의 "발송" 항목에 표시됩니다. 이는 이메일의 일부입니다.
3. SMTP 서버에 로그인 시 사용된 SMTP 사용자에게 대응하는 이메일 주소.

MFP가 SMTP 서버에 로그인할 때, 사용자 3)의 이메일 주소가 1) 및 2)와 비교됩니다. 비교가 실패한 경우, 승인이 이뤄지지 않습니다. Exchange 서버는 전송 절차를 중단하며, "전송 실패" 메시지가 발송자에게 반환됩니다.

일반적인 예

NG 사례:

SP5-860-022이 Off:

1. "메일 발송자" 항목 = 기기(그림 1)
2. 메일 머릿말 "발송:" 항목 = 사용자(그림 2)
3. SMTP 사용자 = 기기(그림 1)

SMTP 서버가 2) 및 3)을 비교할 때, Exchange 서버는 전송 절차를 중단합니다.

OK 사례:

SP5-860이 상기 예, 일치 값을 생성하는 데 사용될 수 있습니다.

예를 들어, SP5-860-022이 켜진 경우, 이메일 머릿말 '2)'에 있는 사용자 이메일 주소가 관리자 이메일 주소로 교체됩니다. (그림 3 참조)

문제를 해결하기 위해, 관리자 이메일 주소가 기기 이메일과 동일해야 합니다.

이 과정이 수행되면:

1. "메일 발송자: 항목 = 기기 (그림 1)
2. 이메일 머릿말 "발송:" 항목 = 관리자(그림 3)
3. SMTP 사용자 = 기기(그림 1)

1, 2, 3이 일치해야 하고 승인을 받아야 합니다.

참고

- 사용자 이메일 주소가 회신 항목에 삽입될 것입니다.

그림 1 기본 기기 SMTP 사용자, 암호 및 이메일 주소

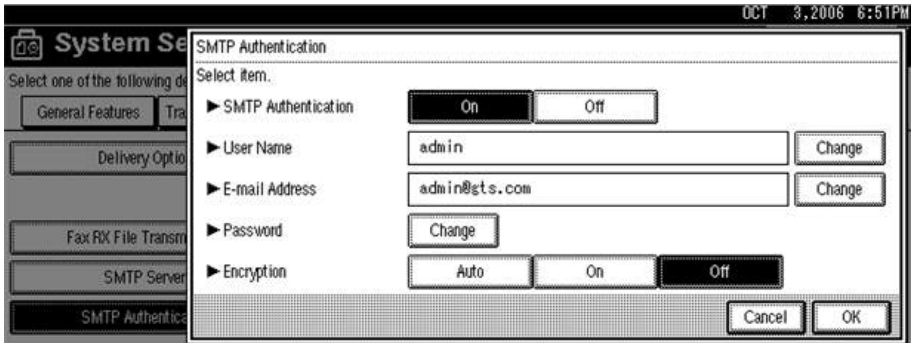

d238m3508

그림 2 주소록의 사용자 이메일

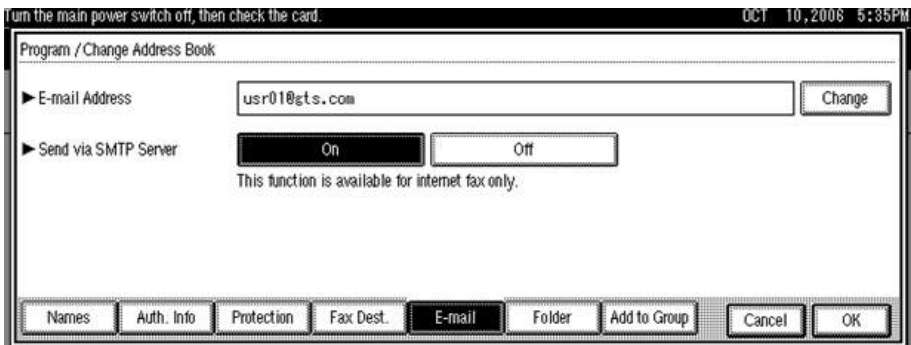

d238m3509

그림 3 관리자 이메일 주소

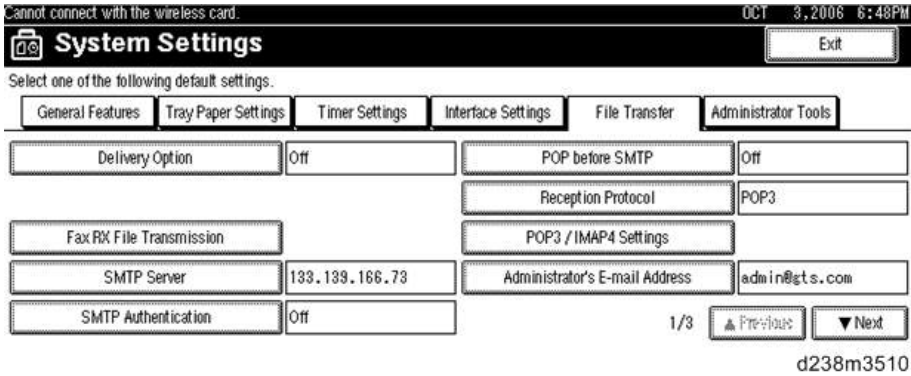

스캔을 폴더로 보내는 기능의 자격 전환

스캔을 폴더 기능을 이용하여 스캔 대상에 액세스하고 시스템 SP 5-846-021에 영향을 미치는 계정을 결정합니다.

이 방법은 대상에 접근하는 방법, 승인을 사용할 지 여부, 및 SP 5-846-021에 따라 달라집니다.

사례:

사례	대상 선택	사용자 승인	폴더 액세스에 사용되는 계정
A	수동 입력	활성 또는 비활성	사용자 계정 *
B	대상 목록	비활성	수신자 계정 (주소록 폴더 인증 설정에 구성된 바와 같이)
C		활성	다음 경우 SP 5-846-021 = 0 (기본): 승인된 사용자 계정 1: 수신자 계정 (주소록 폴더 인증 설정에 구성된 바와 같이)

* "사용자 계정"은 스캔 중 입력된 계정이거나 (수동 입력 스크린 캡처 참조) 사용자 승인이 활성화된 경우 사용자 폴더 승인 설정에서 구성된 계정이 사용됩니다.

대상 액세스 로그:

SP=0의 경우 사례 A 또는 사례 C: 액세스 로그는 어떤 사용자가 스캔을 발송할지 결정하는 데 사용됩니다.

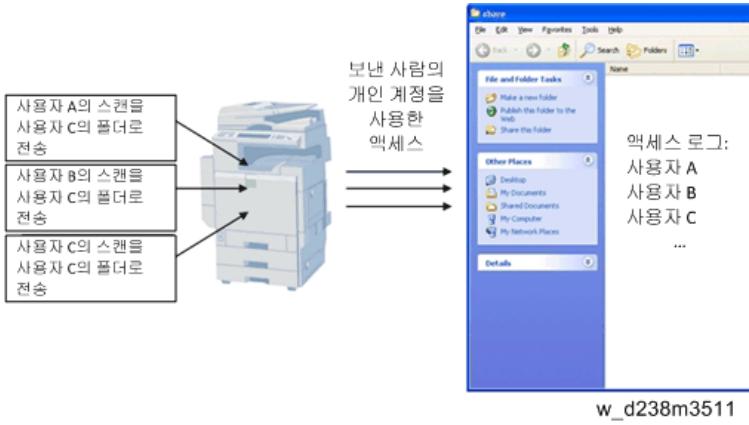

SP=1인 경우 사례 B 또는 사례 C: 모든 액세스가 동일 사용자로 기록됩니다.

5

